

PEKASS

zemědělská, komunální a silniční technika

Přátelství 987, Praha 10 - Uhřetěves, 104 00
tel.: +420 272 705 789 • tel./fax.: +420 272 705 910
mobil: +420 777 730 858 • e-mail: jaroslav.mai@pekass.eu • web: www.pekass.eu

Technické služby Černošice
Topolská 660
252 28 Černošice

IČO:
tel.: 251 641 183
mobil:
e-mail:

V Praze dne 15.3.2017

Věc: Nabídka techniky RASCO

S přátelským pozdravem

Ing. Milošlav Kozák
Člen představenstva



PEKASS a.s.
Přátelství 987
104 00 Praha 10 - Uhřetěves
IČO: 41693426 DIČ: CZ41693426
tel.: 272 705 789, 272 702 934 fax: 272 705 910

© PEKASS a.s.

www.pekass.eu

Strana 1 z 4

PEKASS

zemědělská, komunální a silniční technika

Přátelství 987, Praha 10 - Uhřetěves, 104 00

tel.: +420 272 705 789 • tel./fax.: +420 272 705 910

mobil: +420 775 599 671 • e-mail: david.prochazka@pekass.eu • web: www.pekass.eu

Identifikační údaje dodavatele:

PEKASS a.s.

Zemědělská, komunální a silniční technika

Přátelství 987

104 00 Praha 10 – Uhřetěves

IČO: 41693426

DIČ: CZ41693426

Tel.: 272 705 789

Fax.: 272 705 910

kontaktní osoba pro veřejnou zakázku: Vladimír Potměšil, obchodní zástupce

mobil: +420 777 730 844

e-mail: vladimir.potmesil@pekass.eu

web: <http://www.pekass.eu>

Název veřejné zakázky: „Boční mezinápravové příkopové rameno“

Právní forma: akciová společnost, zapsána u MS Praha, od 1.8.2005 v oddílu B, vložka 10005.

Bankovní spojení: Komerční banka a.s., Praha 10, č.ú.: 379645101/0100

Představenstvo PEKASS a.s.:

Ing. Radek Mašek - předseda představenstva

Ing. Miloslav Kozák - člen představenstva

Ing. Zdeněk Volmut - člen představenstva

www.pekass.eu

Boční „mezinápravové“ příkopové rameno RASCO model BRK



Základní vybavení

- nosný rám namontovaný k vozidlu
- hydraulické rameno s hydraulickými válci
- hydraulická hnací jednotka s ovladatelným vývodovým hřídelem
- elektrohydraulický regulátor (12 V DC) řízený ovládacím panelem v kabině vozidla
- automatické uvolnění tlaku v rameni probíhá na hlavě sekačky (ECS systém)

Charakteristika

- BRK sekačka je navržena na sekání silničních okrajů, svahů na drenážní sítí a všech povrchů, ze kterých je potřeba odstranit vegetaci
- sekačky typu BRK jsou uchyceny na pravé straně uprostřed vozidla, toto uchycení umožňuje dobrý přehled a jednoduché ovládání pro obsluhu
- traktory, pro které jsou BRK projektovány, musí splňovat podmínky pro spolehlivý a bezpečný chod
- přídatky k obecným podmínkám, které musí být dodrženy jsou například: připevňující body na přední a zadní straně podvozku, připevňovaná náprava k rámcové instalaci, přední vývodový hřídel s 540 ot./min, traktory musí mít minimální váhu v návaznosti na technickou charakteristiku
- sekačka je poháněna vlastní hydraulickou jednotkou, která je řízena vývodovým hřídelem a je umístěna na zadních hydraulických šavích traktoru
 - první hydraulický okruh je otevřený, má zubové hydraulické čerpadlo a pístové – axiální hydromotory
 - druhý hydraulický okruh má zubové čerpadlo a hydraulický ventil
- sekačka se ovládá elektronickým panelem z kabiny vozidla (Sauer Danfoss joystick)
- univerzální hydraulické rameno může používat různé doplňky firmy RASCO
- sekačku lze použít od výkonnosti třídy 65 kW, je možné používat traktory až o 500 kg lehčí než jsou v podmínkách, v takovém případě nainstalujeme dodatečné závaží až do hmotnosti 500 kg

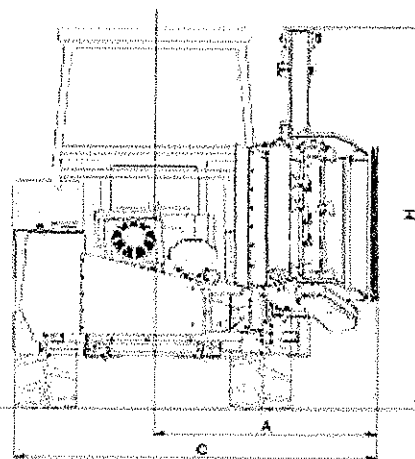
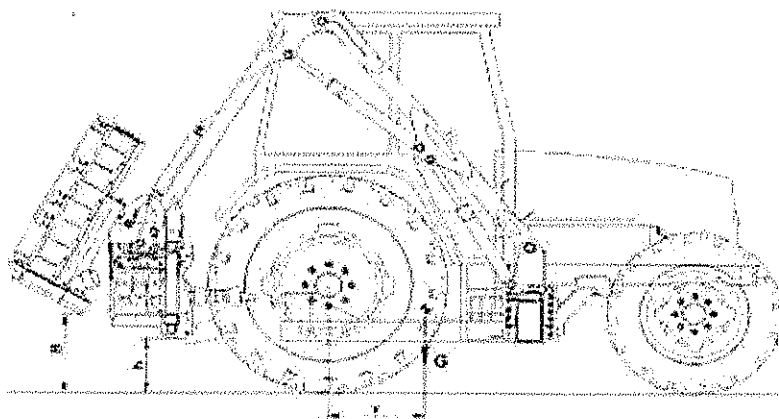

PEKASS

zemědělská, komunální a silniční technika

Přátelství 987, Praha 10 - Uhřetěves, 104 00

tel.: +420 272 705 789 • tel./fax.: +420 272 705 910

fax: +420 272 705 898

email: obchod@pekass.eu

web: www.pekass.eu

Boční „mezinápravové“ příkopové rameno RASCO model BRK

Technické parametry	BRK 5000
pracovní dosah od středu nosiče [mm]	5000
pracovní rychlost (záleží na druhu nosiče, terénu, použité hlavici) [km/h]	0,1 ÷ 8
pracovní záběr hlavice [mm]	1000 / 1300 / 1500
maximální pracovní výkonnost [m ² /h]	9600
celková hmotnost [kg]	cca. 1230
minimální hmotnost traktoru + závaží [kg]	3500 + 500
Pozice těžiště soupravy [mm]; x	záleží na traktoru a nosném rámu
vzdálenost nejvzdálenějšího bodu od středu vozidla (transport) [mm]; A	~1360
vzdálenost sekací hlavy od země (během transportu) [mm]; B	záleží na traktoru, min. 400
šířka traktoru a sekací soupravy během transportu [mm]; C	A + šířka traktoru / 2
pozice nejnižšího bodu poháněcí jednotky od země [mm]; h	záleží na traktoru, min. 400
celková výška sekačky od země [mm]; H	~3100

TYP	BRK 5000	
ZÁKLADNÍ VYBAVENÍ	CELKOVÁ	CELKOVÁ
	12 000 000 Kč	12 000 000 Kč
Přidání na přání		
	CELKOVÁ	CELKOVÁ
TORNADO 1300 S (střední kladiva) mulčovací hlava s hydraulickým motorem a řemenovým pohonem		C002
Řízení ramene		GC003
SPC řídicí systém		C032
Pohon sekačky		GC002
Pohon zubovým čerpadlem		C043
Posezónní skladování		GC006
Demontáž a skladovací vozík pro BRK		C031
Možnost montáže		GC004
Přídavné závaží (cena na kg)* 1500		C026
Výstražné označení		PEK002
Výstražné zařízení – oboustranná šipka + klíč SŠ 15 v provedení LED vč. držáku		PEK 002

* K Vašemu typu traktoru doporučujeme přídavné závaží o hmotnosti cca. 850 kg

Sumarizace nabídky	Kč
Celková cena ceníková bez DPH	709.000,-
DPH 21%	148.890,-
Celková cena včetně DPH	857.890,-

4