

Smlouva o zabezpečení úklidových prací č. 461/21/S/OVV
uzavřená dle § 2586 a násl. zákona č. 89/2012 Sb., občanský zákoník,
ve znění pozdějších předpisů

Smluvní strany:

Objednatel

Jméno: Město Šternberk
Sídlo: Horní náměstí 16, 785 01 Šternberk
Právní forma: územně samosprávný celek
Zástupce objednatele: Ing. Stanislav Orság, starosta
Telefon: 585 086 111
E-mail: orsag@sternberk.cz
IČO: 00299529
DIČ: CZ00299529 (není plátcem DPH)
Bankovní spojení:

Zástupce ve věcech technických:

Telefon:
E-mail:

Zhotovitel



Obchodní jméno:
Sídlo: V zářezu 902/4, PSČ 158 00, Praha 5 - Jinonice
Zápis v obchodním rejstříku: vedený Městským soudem v Praze, oddíl C,
vločka 256101
Zastoupený ve věcech smluvních: Stanlevm Paurem – jednatelem společnosti
ve věcech technických:
IČO: 04948220
DIČ: CZ049458220
Bankovní spojení:
Telefon:
E-mail:

I.

Předmět smlouvy, termín a místo plnění

1.1 Předmětem této smlouvy jsou vztahy obou smluvních stran při poskytování úklidových prací a služeb v souladu s předloženou nabídkou a hygienickými normami a dezinfekčním plánem v prostorách budov Městského úřadu Šternberk. Vztahy, neupravené touto smlouvou

o poskytování úklidových prací a služeb se řídí platným právním řádem, zejména ustanoveními občanského zákoníku, ve znění pozdějších předpisů.

1.2 Práce zahrnují úklid prostor – kanceláře, chodby, schody, kuchyňky, sociální zařízení a další provozní prostory městského úřadu o celkové plošné výměře cca 3.488 m². Rozsah a kvalita úklidových prací a četnost jednotlivých úkonů je specifikována v příloze č. 1, která je nedílnou součástí této smlouvy (příloha č. 1 Úklidové služby – specifikace prováděných služeb).

1.3 Práce budou prováděny denně (mimo sobot, nedělí a svátků) v dopoledních hodinách tak, aby nenarušily chod úřadu a byly v souladu s provozními hodinami úřadu.

1.4 Výměry a provedení oken / kusy oken pro budovu Radniční 18 jsou uvedeny samostatně příloze č. 2, která tvoří nedílnou součást této smlouvy (příloha č. 2: budova Radniční 18 – výměry a počty oken)

Z rozsahu úklidu jsou vyjmuty všechny počítače a jejich příslušenství. S touto výpočetní technikou nemají zaměstnanci zhotovitele povoleno manipulovat.

1.5 Každý zaměstnanec zhotovitele je povinen:

- a) hlásit všechny zjištěné závady v přidělených úklidových prostorách a informovat o nich zástupce objednatele ve věcech technických formou zápisu do knihy závad,
- b) zapisovat skutečný příchod a odchod z pracoviště – výkaz práce,
- c) dodržovat předpisy bezpečnosti práce, PO a ochrany majetku organizace,
- d) dodržovat zásady pro správné hospodaření s přidělenými čistícími prostředky a pomůckami,
- e) zaměstnancům zhotovitele není povoleno používat telefony objednatele a přijímat soukromé návštěvy na pracovišti.

1.6 Úklidový materiál, včetně použití mopovacích vozíků s příslušenstvím, vysavačů atd. je součástí ceny.

II.

Práva a povinnosti zhotovitele

2.1 Zhotovitel se od data účinnosti smlouvy zavazuje provádět pro potřeby objednatele, vlastními zaměstnanci, prostředky a na vlastní náklady, není-li stanoveno jinak, úklidové práce a služby, jejichž druh a rozsah je specifikován v této smlouvě.

2.2 Zhotovitel odpovídá objednateli:

- a) Za kvalitu všeobecnou a odbornou správnost poskytovaných úklidových prací a služeb, za dodržování příslušných předpisů a dalších norem při používání čistících, mycích, dezinfekčních a technických prostředků a dalšího materiálu a věcí používaných při poskytování sjednaných úklidových prací a služeb.
- b) Za škody na majetku objednatele, eventuálně zdraví zaměstnanců, klientů a návštěvníků objednatele, vzniklé protiprávním jednáním nebo porušením platných předpisů a norem zaměstnanci zhotovitele a zhotovitelem.
- c) Za odevzdání všech věcí nalezených zaměstnanci zhotovitele na místech, které byly v uklízených prostorách zapomenuty nebo ztraceny zaměstnanci, klienty, popř. návštěvníky objednatele a objednatelem, které neslouží pro výkon činnosti

zhotovitele, ale mají charakter osobních věcí (zejména klíče, peníze, cennosti a osobní doklady).

- d) Zhotovitel odpovídá za řádné poučení zaměstnanců provádějících úklidové práce a služby o dodržování zásad bezpečnosti práce a pohybu na pracovišti, o protipožární ochraně majetku objednatele. Zhotovitel je oprávněn v jednotlivých budovách, na místě určených objednatelem, umístit své logo s textem o zajišťování úklidových prací

2.3 Zhotovitel je povinen bezúplatně a včas odstranit právem reklamovanou vadu na úklidové práce a služby. Reklamace ostatních vad se řídí ustanoveními Obchodního zákoníku. V případě, že reklamovaná vada není ihned, nejpozději však do 10 pracovních dnů řádně odstraněna, vzniká zadavateli právo na slevu z ceny poskytovaných úklidových prací a služeb ve výši 10,- Kč za 1 m² a den. Odstranění reklamované vady oznámí a předá zástupce zhotovitele zástupci objednatele ve věcech technických.

2.4 Zhotovitel se touto smlouvou zavazuje provádět úklidové práce a služby pouze bezúhonnými osobami, které podepíší v pracovních smlouvách zákonem stanovenou mlčenlivost o skutečnostech, o nichž se dověděli v souvislosti s výkonem sjednaných úklidových prací a služeb v prostorách Městského úřadu Šternberk.

2.5 Zhotovitel vypracuje a předloží objednateli před podpisem smlouvy na odsouhlasení dezinfekční plán, který se následně po písemném odsouhlasení objednatelem stává přílohou č. 3 smlouvy a zhotovitel je povinen jej dodržovat. Jakákoliv změna dezinfekčního plánu je možná pouze po písemném odsouhlasení objednatelem, a to dodatkem ke smlouvě. V souvislosti s tím je zhotovitel povinen umístit na smluveném místě každého objektu objednatele informaci o používaných dezinfekčních prostředcích.

Objednatel je oprávněn kdykoliv kontrolovat, zda zhotovitel provádí dílo v souladu s odsouhlaseným dezinfekčním plánem, a za jeho nedodržení je zhotovitel povinen zaplatit objednateli smluvní pokutu dle článku 2.3 této smlouvy. Prokazatelné opakované porušení výše uvedeného požadavku zhotovitelem bude ze strany objednatele považováno za podstatné porušení smlouvy o dílo s důsledkem odstoupením od smlouvy v souladu s článkem 5.1 této smlouvy.

2.6 Všichni zaměstnanci zhotovitele musí být prokazatelně seznámeni a pravidelně proškolení v oblasti pracovních postupů při provádění úklidových prací, používání a střídání mycích a dezinfekčních prostředků, bezpečnostních a protipožárních předpisů, platných v objektech objednatele a předpisů a postupů týkajících se nakládání s odpady. Zhotovitel se zavazuje provádět úklid v jednotlivých budovách stabilními pracovníky, ne pracovníky sezónními, změna osob může nastat pouze v případě čerpání dovolených nebo nemoci stávajících pracovníků úklidu s tím, že „záskokový“ personál bude předem stávajícími pracovníky úklidu zaučen tak, aby byl úklid prováděn v požadované kvalitě.

2.7 Zhotovitel do 10 dnů od podpisu této smlouvy doloží jmenný seznam všech pracovníků (svých zaměstnanců), kteří se budou na realizaci plnění dle této smlouvy podílet. Zhotovitel čestně prohlašuje, že tito pracovníci jsou způsobilí odborně a zdravotně, že je si vědom případných právních následků z nesplnění této podmínky, včetně povinnosti náhrady škody způsobené objednateli případně třetím osobám. Jakákoliv změna v předaném seznamu pracovníků zhotovitele musí být v předstihu projednána s objednatelem.

2.8 Všichni zaměstnanci zhotovitele musí být na jeho náklady vybaveni odpovídajícími ochrannými pomůckami, oděvem a obuví v potřebném množství, s ohledem na hygienické předpisy a normy a jednotným pracovním oděvem a označení jmenovkou a logem společnosti zhotovitele, které jsou povinni všichni pracovníci zhotovitele při provádění úklidu

používat. Zhotovitel zabezpečí na své náklady pravidelné čištění pracovních oděvů svých zaměstnanců.

III. Práva a povinnosti objednatele

3.1 Objednatel zajistí zpřístupnění objektu a umožní vstup zaměstnancům zhotovitele do všech prostorů, které mají být uklizeny – proti podpisu a zárukám předá klíče od místností, kterých se úklid týká.

3.2 Objednatel zajistí pro zhotovitele místnost vhodnou k uložení potřebných pomůcek, čisticích prostředků a příslušenství k úklidovým pracím, pro převlékání a uložení osobních věcí. V této místnosti bude zajištěno osvětlení a teplo. Náklady s tímto související nese objednatel.

3.3 Objednatel je povinen reklamovat písemně zjevné vady kvality provedení sjednaných úklidových prací a služeb okamžitě při jejich zjištění, nejpozději však do následujícího provádění příslušného druhu sjednaných úklidových prací a služeb.

Kontakty pro uplatnění reklamace:

telefon: +420 729 613 097

e-mail: petr.havlicek@skyclean.cz

3.4 Objednatel se touto smlouvou zavazuje k bezplatnému poskytování vody a elektrické energie zhotoviteli při výkonu sjednaných úklidových prací a služeb.

3.5 Objednatel se zavazuje zhotoviteli předávat informace potřebné k zajištění činnosti zhotovitele podle článku I. této smlouvy.

IV. Cena prací, platební podmínky

4.1 Cena odpovídající rozsahu a druhu poskytovaných úklidových prací a služeb byla stanovena dohodou obou smluvních stran a činí:

4.1.1. Měsíční cena za předmět smlouvy (úklidové práce prováděné s četností alespoň 1x měsíčně):

Horní náměstí 16	9.900,00,--	Kč bez DPH
Opavská 1	12.887,00,--	Kč bez DPH
Horní náměstí 9	2.900,00,--	Kč bez DPH
ČSA 30	3.822,00,--	Kč bez DPH
Radniční 18	4.850,00,--	Kč bez DPH

Měsíční cena celkem 34.359 Kč bez DPH

Cena celkem za 1 rok (12 x měsíční cena) 412.308 Kč bez DPH (úklidové práce prováděné s četností alespoň 1x měsíčně)

4.1.2. Cena za 1 cyklus úklidových prací prováděných v intervalu 2x ročně (bez mytí oken):

Celkem za pět budov 6.500,00,-- Kč bez DPH/1 cyklus

Cena celkem za pět budov za 1 rok 13.000,00,--Kč bez DPH

4.1.3. Cena za 1 cyklus úklidových prací prováděných v intervalu 1x za kalendářní čtvrtletí:

Celkem za pět budov 180,00,-- Kč bez DPH/1 cyklus

Cena celkem za pět budov za 1 rok 720,00,--Kč bez DPH

4.1.4. Cena za mytí oken 2 x ročně v budově Horní náměstí 16 včetně rámu oken, venkovních parapetů a čištění horizontálních žaluzií:

Cena celkem za mytí 1xročně 5.000,00,-Kč bez DPH

Cena celkem za 1 rok (mytí 2 x ročně) 10.000,00,-- Kč bez DPH

4.1.5. Cena za mytí oken 1 x ročně včetně rámu oken a venkovních parapetů:

Opavská 1 5.000,00,-- Kč

Horní náměstí 9 600,00,-- Kč

Radniční 18 3.500,00,-- Kč

ČSA 30 900,00,-- Kč

4.1.6. CELKOVÁ CENA SLUŽEB DLE ODSŤ. 4.1.1 AŽ 4.1.5. ZA JEDEN ROK PLNĚNÍ DLE TĚTO SMLOUVY JE SJEDNÁNA ČÁSTKOU VE VÝŠI 446.028,00,-- KČ BEZ DPH.

Ke sjednaným cenám bude připočtena DPH dle platné sazby v době plnění.

Uvedená cena obsahuje veškeré náklady nutné ke kompletnímu a řádnému poskytování úklidových služeb zhotovitelem, zejména náklady na čisticí stroje, čisticí, úklidové a dezinfekční prostředky, náklady na nákup a doplňování prostředků pro hygienický program (papírové ručníky, toaletní papír, pevná a tekutá mýdla, gelová vonná síťka do pisoárů, sáčky do odpadkových košů).

4.2 Úhrada za poskytované úklidové práce, služby a hygienický program bude prováděna měsíčně, na základě daňového dokladu – faktury, vystavené zhotovitelem do 5. pracovního dne následujícího měsíce. Splatnost faktury je 14 kalendářních dnů ode dne doručení objednateli.

4.4 V případě prodloužení objednateli se splacením úhrady poskytovaných úklidových prací a služeb a hygienického programu je zhotovitel oprávněn naúčtovat smluvní úrok z prodloužení ve výši 0,05% z dlužné pohledávky za každý den prodloužení.

V.

Odstoupení od smlouvy

5.1. Objednatel je oprávněn po dobu 3 měsíců po podpisu smlouvy provést detailní snímek práce zhotovitele a posoudit, zda jsou práce prováděny dle zadání a v požadované kvalitě. Pokud se prokáže, že práce tak, jak byly popsány, nejsou provedeny (četnost, kvalita, včasnost, technické provedení, nedodržení dezinfekčního plánu), je tato nedostatečnost důvodem k penalizaci dle článku 2.3 této smlouvy a při opakovaném porušení, byl-li zhotovitel na takové porušení alespoň jednou písemně upozorněn během dvou po sobě následujících měsíců, k okamžité výpovědi k prvnímu dni následujícího měsíce.

5.2. Objednatel je oprávněn odstoupit od smlouvy v případě, že zhotovitel nedokáže, bez odůvodněných příčin, náležitě provádět práce, nebo bezdůvodně zastaví provádění prací nebo jestliže zhotovitel neustále zanedbává plnění svých povinností.

5.3. Výpovědní lhůta činí 3 měsíce počínaje prvním dnem měsíce, následujícího po doručení výpovědi zhotoviteli. Během výpovědní lhůty je zhotovitel povinen provádět veškeré práce, sjednané touto smlouvou, pokud nedojde k jiné dohodě smluvních stran. Dojde-li k jiné dohodě, není během výpovědní lhůty objednatel vázán touto smlouvou ve smyslu zadání prací. Výpověď bude mít písemnou podobu a bude doručena zhotoviteli.

5.4. Pokud zhotovitel ani na druhou výzvu objednatel neodstraní v požadovaném termínu nedostatky díla, má objednatel právo vypovědět smlouvu s výpovědní lhůtou 30 dní. Výpověď bude mít písemnou podobu a bude doručena zhotoviteli.

5.5. Smlouva může být dále během smluveného období ukončena dohodou smluvních stran. V uvedeném případě činí výpovědní lhůta 3 měsíce, počínaje prvním dnem měsíce, následujícího po doručení výpovědi dodavateli. Během výpovědní lhůty je zhotovitel povinen provádět veškeré práce, sjednané touto smlouvou, pokud nedojde k jiné dohodě smluvních stran. Dojde-li k jiné dohodě, není během výpovědní lhůty objednatel vázán touto smlouvou ve smyslu zadání prací. Výpověď bude mít písemnou podobu a bude doručena zhotoviteli.

VI. Závěrečná ustanovení

5.1 Pokud v této smlouvě není uvedeno jinak, řídí se smluvní strany právními vztahy vyplývajícími z příslušného ustanovení občanského zákoníku, ve znění pozdějších předpisů.

5.3 Smlouva se uzavírá s účinností na dobu **4 let**.

Smlouva nabývá platnosti dnem podpisu obou smluvních stran a účinnosti dne **01.01.2022**. Pokud by došlo k podpisu smlouvy po 01. 01. 2022, nabude smlouva účinnosti dnem jejího zveřejnění v registru smluv.

5.6 Smluvní strany se dohodly, že objednatel má nárok na valorizaci ceny za poskytované služby zohledňující meziroční míru inflace dle ČSÚ. Valorizace však nebude prováděna v případě, že meziroční míra inflace, zveřejněná ČSÚ, nepřevyší 2 %.

5.7 Tato smlouva může být dále měněna, doplněna, případně zrušena pouze dohodou smluvních stran, a to písemnými dodatky, číslovanými vzestupnou řadou, podepsanými oprávněnými zástupci obou smluvních stran. Jiné zápisy, protokoly a podobně se za změnu smlouvy nepovažují. K návrhům dodatků smlouvy se smluvní strany zavazují vyjádřit nejpozději do 15 dnů od doručení.

5.8 Smluvní strany se dohodly na vyhodnocování kvality prováděných úklidových prací a služeb, které jsou předmětem této smlouvy, a to 1x v období 1-3 měsíců formou protokolu zpracovaného zhotovitelem po prohlídce prostor určených k úklidu. Toto vyjádření může být použito zhotovitelem za účelem prokázání kvality prováděných úklidových prací a služeb pouze pro období, jehož se protokol týká. Toto vyjádření ale nemá vliv na reklamaci prokazatelných vad a nedostatků, na které objednatel poukáže.

5.9 Objednatel v souladu s ustanovením § 6 odst. 4 zákona č. 134/2016 Sb., o zadávání veřejných zakázek, ve znění pozdějších předpisů, trvá na dodržování zásady sociálně odpovědného zadávání, environmentálně odpovědného zadávání a inovací ve smyslu daného zákona. S ohledem na charakter předmětu zakázky objednatel zejména požaduje po zhotoviteli, aby v průběhu plnění dle této smlouvy dodržoval níže uvedené povinnosti:

- e) aby zhotovitel zajistil, že spotřební zboží potřebné k plnění této smlouvy bude ekologicky šetrnými výrobky,
- f) aby zhotovitel dodržoval a zajistil dodržování pracovněprávních předpisů (zejména zákoníku práce a zákona o zaměstnanosti) vůči všem osobám, které se na plnění této smlouvy budou podílet,
- g) aby zhotovitel v případě, že k plnění dle této smlouvy využije poddodavatele, zabezpečil plnění férových podmínek v dodavatelském řetězci, tedy zejména, aby smlouvy mezi zhotovitelem a jeho poddodavatelem obsahovaly obchodní podmínky obdobné, jako jsou obchodní podmínky této smlouvy (se zohledněním rozsahu a charakteru poddodávky), a zejména, aby řádně a včas hradil dluhy svým poddodavatelům,
- h) aby zhotovitel ve zvýšené míře dbal na ochranu životního prostředí, a to v rozsahu, ve kterém to realizace předmětu plnění dle této smlouvy dovoluje, přijímal vhodná

opatření k ochraně životního prostředí, zejména předcházet znečišťování nebo poškozování životního prostředí a minimalizoval nepříznivé důsledky své činnosti na životní prostředí a při realizaci předmětu plnění zvolil přednostně takové materiály, předměty a postupy, které mají co nejmenší negativní dopad na životní prostředí, pakliže splní požadavky objednatele dle této smlouvy,

- i) aby zhotovitel v míře, kterou připouští řádné plnění předmětu dle této smlouvy, využíval pro komunikaci a korespondenci prostředky elektronické komunikace, minimalizoval spotřebu kancelářského materiálu, používal výrobky z recyklovaného materiálu nebo materiálu z obnovitelných zdrojů, nebo výrobky opakovaně použitelné.

5.10 Obě smluvní strany shodně prohlašují, že obsah této smlouvy je výrazem jejich pravé a svobodné vůle, což stvrzují níže, svými podpisy.

5.11 Zhotovitel souhlasí s tím, že obsah smlouvy není obchodním tajemstvím a objednatel, jako veřejný zadavatel – územně samosprávný celek – jej může zveřejnit, zejména v rozsahu a za podmínek vyplývajících ze zákona č. 106/1999 o svobodném přístupu k informacím a zákona č. 134/2016 Sb., o zadávání veřejných zakázek.

5.12 Smluvní strany souhlasí s tím, že smlouva bude zveřejněna v registru smluv dle příslušných ustanovení zákona č. 340/2015 Sb., o zvláštních podmínkách účinnosti některých smluv, uveřejňování těchto smluv a o registru smluv (zákon o registru smluv).

5.13 Smluvní strany se dohodly, že zákonnou povinnost dle §5 odst. 2 zákona o registru smluv splní Město Šternberk. Současně berou smluvní strany na vědomí, že v případě nesplnění zákonné povinnosti je smlouva do 3 (tří) měsíců od jejího podpisu bez dalšího zrušena od samého počátku.

5.14 Tato smlouva nabývá platnosti dnem podpisu a účinnosti dnem zveřejnění v registru smluv dle příslušných ustanovení zákona č. 340/2015 Sb., o zvláštních podmínkách účinnosti některých smluv, uveřejňování těchto smluv a o registru smluv (zákon o registru smluv).

5.15 Tato smlouva je sepsána ve čtyřech stejnopisech, z nichž každý má platnost originálu. Každá ze smluvních stran obdrží po dvou stejnopisech.

Doložka platnosti právního úkonu města dle § 41 zákona č.128/2000 Sb., o obcích (obecní zřízení), ve znění pozdějších předpisů:

Na straně objednatele rozhodla o uzavření této smlouvy Rada města Šternberka dne 22.09.2021, usnesením č. 2411/60.

Objednatel
Ve Šternberku, dne

Zhotovitel:
V Praze, dne.....

.....
Ing. Stanislav Orság
Starosta

.....
Stanley Paur
Jednatel

Přílohy:

Příloha č. 1 Úklidové služby – specifikace prováděných služeb

Příloha č. 2 Budova Radniční 18 – výměry a počty oken

Příloha č. 3 Dezinfekční plán

Příloha č. 1 smlouvy

Úklidové služby – specifikace prováděných služeb

Budovy: **Horní náměstí 16**
 Horní náměstí 9
 Opavská 1
 Radniční 18 (budova KB)
 ČSA 30 (budova Městské policie Šternberk)

Kanceláře – zasedací místnosti:

1.) práce 1x denně v pracovní dny

- vyprazdňování odpadkových košů s ohledem na zásady třídění odpadů a otření (dezinfekce) povrchů košů na vlhko
- výměna PE sáčků v koších
- vynesení odpadu na určené místo
- mytí podlah
- vysávání koberců a rohoží

2.) práce 2x za týden (úterý, čtvrtek)

- stírání prachu z ploch do 170 cm včetně čištění okenních vnitřních parapetů
- čištění pracovních desek stolů

3.) práce 1x za týden

- stírání prachu z ploch nad 170 cm
- mytí dveří v okolí klik a dezinfekce klik
- stírání prachu z topných těles
- čištění noh židlí

4.) práce 1x za kalendářní měsíc

- mytí dveří kompletní vč. zárubní
- ometání pavučin
- čištění světel do 170 cm
- čištění vypínačů světel

5.) práce 2x za kalendářní rok

- čištění stropních svítidel nad 170 cm
- čištění a dezinfekce lednic

Chodby a schodiště:

1.) práce 1x denně v pracovní dny

- mytí podlah a schodišť
- mytí podlah výtahů
- vysypávání, mytí a dezinfekce popelníků
- čištění (vysávání) čistících zón

2.) práce 2 x týdně (úterý, čtvrtek)

- mytí dveří včetně skleněných požárních dveří, klik a dezinfekce klik
- zametání venkovních schodišť a prostranství před vstupy do budov (zadní i přední)
- stírání prachu z ploch do 170 cm včetně okenních vnitřních parapetů
- ometání pavučin

3.) práce 1x za kalendářní měsíc

- stírání prachu z radiátorů
- čištění zábradlí a dostupných světel
- čištění kabin výtahů

4.) práce 2x za kalendářní rok

- čištění stropních svítidel nad 170 cm

Suterén (spisovna a příruční registratury):

1.) práce 1x za kalendářní čtvrtletí

- mytí podlah v suterénu (spisovna MěÚ + příruční registratury)
- stírání prachu do 170 cm
- mytí oken včetně rámu a vnitřních i venkovních parapetů

Sociální zařízení:

1.) práce 1x denně v pracovní dny

- mytí podlah
- mytí a čištění mís, pisoárů, sprch, WC sedátek a umyvadel
- vysypání odpadkových košů
- doplnění mýdel, papírových ručníků a toaletního papíru
- mytí klik dveří

2.) práce 2x za týden

- dezinfekce mís, pisoárů, sprch, WC sedátek, klik a podlah
- mytí dveří v okolí klik
- čištění zrcadel
- čištění vodovodních baterií
- stírání prachu z ploch do 170 cm
- mytí obkladů stěn

3.) práce 1x za kalendářní měsíc

- mytí dveří vč. zárubní
- ometání pavučin
- čištění světel do 170 cm
- čištění vypínačů světel
- stírání prachu z radiátorů

Kuchyňky:

1.) práce 1x denně v pracovní dny

- mytí podlah
- vysypání odpadkových košů s ohledem na zásady třídění odpadů a otření (dezinfekce) povrchů košů na vlhko
- výměna PE sáčků v koších
- čištění pracovních desek
- čištění dřezů a vodovodních baterií
- doplnění papírových ručníků do zásobníků

2.) práce 1x za kalendářní měsíc

- čištění mikrovlnných trub

3.) práce 2x za kalendářní rok

- čištění a dezinfekce lednic

Specifické potřeby:

Horní náměstí 16 – vývoz dvou popelnic před budovu v den svozu komunálního odpadu, zalévání květin na chodbách a v obřadní místnosti, úklid obřadní místnosti před konáním akce, svateb apod. (vysátí koberce, setření prachu z povrchů do 170 cm), úklid prostranství před budovou po svatbě v pondělí ráno a v pracovní dny dle rozpisu svateb a dále úklid prostranství před budovou v pracovní

dny v případě zjištěného znečištění prostranství, očištění výtahové skleněné šachty 2x ročně ve spolupráci se servisní firmou zajišťující provoz výtahu, dle potřeby vysávání prachu v kotelně. 2x ročně mytí oken z obou stran včetně rámu oken, venkovních parapetů a čištění horizontálních a vertikálních žaluzií.

Horní náměstí 9 – vývoz dvou popelnic před budovu v den svozu komunálního odpadu, dle potřeby vysávání prachu v kotelně.

1x ročně mytí oken z obou stran včetně rámu oken, prostorů mezi okny (kastlová okna) a venkovních parapetů.

Opavská 1 – 1x ročně mytí oken z obou stran včetně rámu oken, u kastlových oken mytí prostorů mezi okny a venkovních parapetů, 1x ročně mytí venkovního skleněného zastřešení vchodu do budovy, 1x měsíčně vysávání prachu v kotelně, 2x týdně čištění skleněných vstupních dveří (š 220 cm x v 420 cm), zalévání květin na chodbách.

ČSA 30 – zalévání květin na chodbách i v kancelářích, 2x ročně mytí oken z obou stran včetně rámu oken, prostorů mezi okny (kastlová okna) a venkovních parapetů, denní úklid šaten. Dle pokynu velitele městské policie – úklid společenské místnosti a WC v areálu střelnice (nachází se mimo budovu ČSA 30, dopravu zajistí městská policie).

Radniční 18 - 2x ročně mytí oken z obou stran včetně rámu oken, prostorů mezi okny (kastlová okna) a venkovních parapetů, úklid prostranství před budovou v pracovní dny v případě zjištěného znečištění prostranství.

Doba, po kterou lze úklid provádět

Pondělí: 07:00 – 15:00

Úterý: 07:00 – 14:00

Středa: 07:00 – 15:00

Čtvrtek: 07:00 – 14:00

Pátek: 07:00 – 13:30

Úklid bude prováděn denně v pracovní dny v provozních hodinách úřadu tak, aby nenarušoval chod jednotlivých pracovišť. Mytí oken bude prováděno po předchozí domluvě zhotovitele s objednatelem.

Úklidové práce na režimových pracovištích (pokladna, místnosti určené pro práci s utajovanými skutečnostmi apod.) se provádí za přítomnosti zaměstnanců, kteří zde pracují.

Z úklidu jsou vyjmuty počítače a jejich příslušenství, kopírky a jiná speciální elektronická zařízení.

Výměry podlah a oken

Jedná se o úklid a s ním spojené sanitární práce a práce spojené se sanitací hygienických zařízení a ostatních prací určených pro čistotu a hygienu pracovišť v budovách Městského úřadu Šternberk.

Úklid bude prováděn v pěti budovách:

Horní náměstí 16

Horní náměstí 9

Opavská 1

ČSA 30

Radniční 18

Objekt Horní náměstí 16

Popis Budova má tři N. P. a jedno P. P. vstupní hala (foayer) se zaskleným světlíkem, je zde instalován výtah ve skleněné šachtě.

Krytiny v budově: beton se stěrkou, dlažba, plovoucí podlaha, linoleum.

1. P. P.	krytina podlah beton se stěrkou	119,0 m2
1. N. P.	krytina podlah linoleum, dlažba	368,9 m2
2. N. P.	plovoucí podlahy	360,8 m2
3. N. P.	plovoucí podlahy	366,4 m2

Mytí oken 2x za rok (požadovaný termín: květen a říjen) - okna jednoduchá zasklená dvojsklem

	Počet oken		
1. N. P.	23	rozměrv cm	120 x 240 (š x v)
	6	rozměr v cm	100 x 160 (š x v)
	2	rozměr v cm	50 x 50 (š x v)
2. N. P.	32	rozměrv cm	120 x 240 (š x v)
	2	rozměrv cm	100 x 160 (š x v)
	2	rozměrv cm	50 x 50 (š x v)
3. N. P.	32	rozměrv cm	120 x 240 (š x v)
	2	rozměrv cm	100 x 160 (š x v)
	2	rozměrv cm	50 x 50 (š x v)

Objekt Opavská 1

Popis Budova má tři N. P. a jedno P. P., nástupní objekt – pergolu, ve které je instalován výtah.

Krytiny podlah v budově: beton se stěrkou, dlažba, linoleum.

1. P. P.	krytina podlah beton se stěrkou	382,0 m2
1. N. P.	krytina podlah linoleum, dlažba	534,0 m2
2. N. P.	krytina podlah linoleum, dlažba	525,0 m2

3. N. P. krytina podlah linoleum, dlažba **529,0 m2**

Mytí oken 1x za rok (požadovaný termín: červen) - okna jednoduchá zasklená dvojsklem i kastlová

	Počet oken		
1. N. P.	35	rozměrv cm	120 x 240 (š x v)
	2	rozměrv cm	50 x 50 (š x v)
2. N. P.	35	rozměrv cm	120 x 240 (š x v)
	2	rozměrv cm	50 x 50 (š x v)
3. N. P.	31	rozměrv cm	120 x 240 (š x v)
	1	rozměrv cm	50 x 50 (š x v)

Objekt Horní náměstí 9

Popis Budova má dvě N. P., ve vstupní chodbě je instalována plošina-výtah.
Krytiny podlah v budově: dlažba, linoleum.

1. N. P. krytina podlah linoleum, dlažba **153,8 m2**

2. N. P. krytina podlah linoleum, dlažba **149,1 m2**

Mytí oken 1 x za rok (požadovaný termín: červen) - okna dvojitá, „kastlová“ zasklená s příčkou

	Počet oken		
1. N. P.	8	rozměr v cm	110 x 200 (š x v)
		okno kastlové (špaletové) s dřevěným deštěním s vnitřními i vnějšími křídly ven otvíravými s nadsvětlíkem	
2. N. P.	1	rozměr v cm	110 x 200 (š x v)
		okno kastlové (špaletové) s dřevěným deštěním s vnitřními i vnějšími křídly ven otvíravými s nadsvětlíkem	
	1	rozměrv cm	230 x 200 (š x v)
		okno kastlové (špaletové) s dřevěným deštěním s vnitřními i vnějšími křídly dovnitř otvíravými s nadsvětlíkem	
	1	rozměrv cm	205 x 200 (š x v)

okno kastlové (špaletové) s dřevěným deštěním s vnitřními i vnějšími křídly dovnitř otvíravými s nadsvětlíkem

1 rozměr v cm 160 x 110 (š x v)

okno kastlové (špaletové) s dřevěným deštěním s vnitřními i vnějšími křídly dovnitř otvíravými s nadsvětlíkem

1 rozměrv cm 105 x 270 (š x v)

dveře „balkonové“ s křídly dovnitř otvíravými s nadsvětlíkem (typ eurookno)

Objekt ČSA 30

Popis Budova má jedno P. P. a tři N. P.

Krytiny podlah v budově: keramická dlažba, dlažba, linoleum, parkety, koberec.

1. P. P.	krytina podlah beton	100 m2
1. N. P.	krytina podlah linoleum, keramická dlažba	140,25 m2
2. N. P.	krytina podlah linoleum, keramická dlažba, parkety, koberec	249,22 m2
3. N. P.	krytina podlah dlažba	25 m2
Střelnice	krytina podlah dlažba, betonová stěrka	56,37 m2

Mytí oken 1x za rok (požadovaný termín: červen) - okna jednoduchá zasklená dvojsklem i kastlová a výkladce

Počet oken

1. N. P. 8 rozměr v cm 130 x 300 (š x v)

výkladce dřevěné

2 rozměrv cm 125 x 200 (š x v)

okno dřevěné jednoduché (typ eurookno)

1 rozměr v cm 50 x 200 (š x v)

2. N. P. 5 rozměrv cm 129 x 240 (š x v)

okno kastlové (špaletové) s dřevěným deštěním s vnitřními i vnějšími křídly dovnitř otvíravými s nadsvětlíkem

1 rozměrv cm 226 x 230 (š x v)

okno dřevěné jednoduché (typ eurookno)

1	rozměrv cm	96 x 230 (š x v)
okno dřevěné jednoduché (typ eurookno)		
1	rozměrv cm	126 x 230 (š x v)
okno dřevěné jednoduché (typ eurookno)		
2	rozměr v cm	120 x 230 (š x v)
okno dřevěné jednoduché (typ eurookno)		
1	rozměr v cm	136 x 230 (š x v)
Dveře „balkonové“, otvíravé dovnitř (typ eurookno)		

Objekt Radniční 18

Popis Budova má tři N. P., ve vstupní hale je umístěn výtah.

Krytiny podlah v budově: betonová stěrka, dlažba, keramická dlažba, koberec.

1. N. P.	krytina podlah koberec, keramická dlažba, dlažba	331,2 m2
2. N. P.	krytina podlah keramická dlažba, koberec	34,55 m2
3. N. P.	krytina podlah koberec, keramická dlažba, betonová stěrka	232,59 m2

Mytí oken 1x za rok (požadovaný termín: červen) – okna dřevěná jednoduchá zasklená dvojsklem, trojsklem, výkladce – viz příloha č. 2.

Obecně pro všechny budovy platí níže uvedené podmínky:

Práce budou prováděny v dopoledních hodinách tak, aby jejich efekt byl zřetelný vždy na začátku pracovní doby úřadu (chodby, schody) a na konci pracovní doby (WC, zasedací místnost atp.)

Firma musí brát v potaz úřední hodiny úřadu s nutností přednosti činností pro klienty (pondělí, středa).

Objednatel požaduje, aby zhotovitel v rámci plnění smlouvy, zajistil a doplňoval na své náklady papírové ručníky, toaletní papír, pevná a tekutá mýdla, gelová vonná sítka do pisoárů a sáčky do odpadkových košů (dále také „hygienický program“). Zhotovitel je povinen zahrnout do své ceny i náklady na zajištění a doplňování níže uvedených prostředků pro hygienický program. Zadavatelem předkládaná měsíční spotřeba prostředků pro hygienický program (viz tabulka níže):

Měsíční spotřeba v roce 2021	
Tekuté toaletní mýdlo 5l láhev	3 kusy
Pevné mýdlo	3 kusy

Toaletní papír standardní třívrstvý 15m v roli (8 rolí v balení)	32 rolí
Toaletní papír dvouvrstvý, 100m (6 rolí v balení)	60 rolí
Toaletní papír dvouvrstvý, 225m (6 rolí v balení)	12 rolí
Papírové ručníky do zásobníků bílé, dvouvrstvé ZZ 25x23 (karton = 20 balen, balení = 3000 ks samostatných ubrousků)	15 kartonů
Sáčky do koše 63x74cm – 60l (1 balení = 50 ks)	25 balení
Gelové pisoárové sítko	15 kusů
Pěnové mýdlo do dávkovačů 700 g	4 kusy

Měsíční množství spotřeby je předpokládaným kvalifikovaným odhadem zadavatele, který se může od skutečného množství měsíční spotřeby hygienických potřeb lišit. Rozdílná spotřeba hygienických náplní v rozmezí +/- 10 % nemá vliv na cenu za jejich doplňování. Pokud odběr prostředků pro hygienický program bude větší než + 10 %, vystaví zhotovitel zvláštní daňový doklad – fakturu, kterou vyúčtuje skutečný odběr materiálu v rámci hygienického programu nad stanovených +10 %.

K používaným čisticím prostředkům bude doložen certifikát o shodě dle ISO.

Osoby provádějící činnost v prostorách úřadu musí být prokazatelně bezúhonné a ve smlouvě se zaměstnavatelem podepíší mlčenlivost.

MěÚ zajistí firmě v každé budově místnost vhodnou k uložení čisticích prostředků a zázemí pro pracovníky firmy.

Výkresy půdorysů budov a jsou k nahlédnutí na odboru vnitřních věcí MěÚ Šternberk bez možnosti kopírování.

Příloha č. 2 smlouvy

Budova Radniční 18 – výměry a počty oken

Výměry a provedení oken / kusy oken

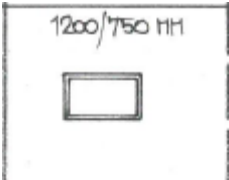
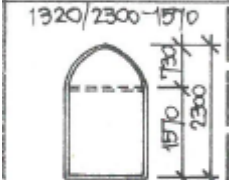
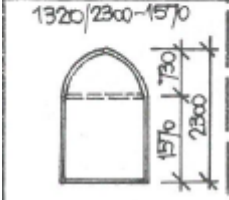
	1x
	1x
	1x

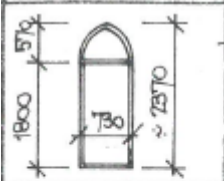
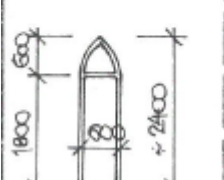
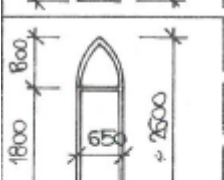
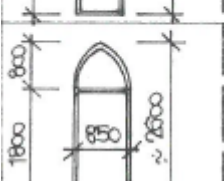
	6x
	3x
	8x
	2x

Výměry a provedení oken / kusy oken

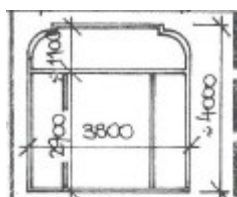

2x

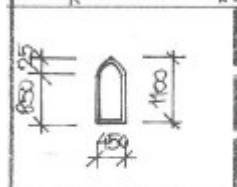

4x

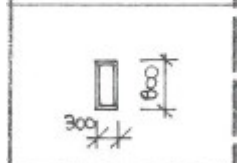

2x

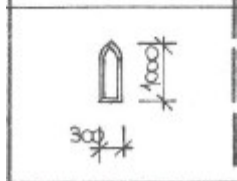

4x

Výměry a provedení oken / kusy oken

<p>900/1200 mm</p>	8x
<p>600/600 mm</p>	3x
<p>2200/2400 mm</p>	1x
<p>1800/2400 mm</p>	3x
<p>600/1200 mm</p>	2x
<p>1900/1500 mm</p>	1x
<p>1800/1500 mm</p>	1x
<p>2200/2500 mm</p>	1x

Výměry a provedení oken / kusy oken

	1x
	1x
	2x
	2x
	1x
	1x
	1x
	2x

Výměry a provedení oken / kusy oken

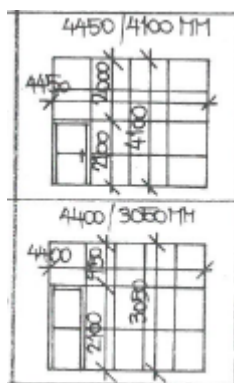

1x

1x

Příloha č. 3: Dezinfekční plán

Příloha č. 3 smlouvy

Dezinfekční plán

Uveden na samostatné příloze