



KUPNÍ SMLOUVA

FPLC systém 2016/0118

uzavřená podle ust. § 2079 a násl. zákona č. 89/2012, občanský zákoník,
ve znění pozdějších předpisů

Společnost: Watrex Praha, s.r.o.
Sídlo: Drnovská 1112/60, 161 00, Praha 6 Ruzyně
IČ: 26142376
Jednatel: Ing. Milan Minárik, CSc.
Bankovní spojení: Moneta Money Bank, a.s.
Číslo účtu: 211195952/0600

/dále jen **prodávající** na straně jedné/

a

Univerzita Jana Evangelisty Purkyně v Ústí nad Labem
Sídlo: Pasteurova 1, 400 96 Ústí nad Labem
IČ: 44555601
DIČ: CZ44555601
Jednatel: doc. RNDr. Martin Balej, Ph.D., rektor

/dále jen **kupující** na straně druhé/

I.

Předmět smlouvy

1. Na základě nabídky předložené v rámci veřejné zakázky malého rozsahu **FPLC systém 2016/0118** se Prodávající touto smlouvou zavazuje na své náklady a nebezpečí **odevzat** kupujícímu **zboží, které je předmětem koupě a jehož** specifikace vč. cen jednotlivých položek je uvedena v příloze č. 1 (MN17006), která je nedílnou součástí této smlouvy, a **umožnit kupujícímu nabyt** vlastnické právo ke zboží, a to vše za dále uvedených podmínek. Předmětem této smlouvy je rovněž převod vlastnického práva k veškerému příslušenství zboží. Nedílnou součástí dodání zboží je dodání dokumentace (v českém, příp. anglickém jazyce a v tištěné nebo elektronické podobě či v kombinaci obou podob) potřebné k převzetí a užívání zboží, instalace zboží, doprava, odzkoušení zboží, předvedení provozuschopnosti a základních parametrů zboží včetně zaškolení obsluhy a zajištění servisu (dále také jako „dodávka“).
2. Zboží musí být dodáno v kvalitě a provedení odpovídající platným technickým normám a právním předpisům České republiky a Evropské unie. Prodávající se zavazuje dodat kupujícímu zboží v kvalitě, která bude odpovídat materiálové specifikaci uvedené v nabídce uchazeče výše uvedené VZ, která tvoří nedílnou součást této smlouvy.



3. Prodávající prodává a Kupující se touto smlouvou zavazuje zboží převzít a zaplatit prodávajícímu dohodnutou kupní cenu, a to vše za dále uvedených podmínek.
4. Vlastnické právo ke zboží včetně dokumentace a nebezpečí škody na věci (zboží včetně dokumentace) přechází na kupujícího dnem podpisu předávacího protokolu dle čl. III. odst. 5 této smlouvy.
5. Smluvní strany si podpisem této smlouvy sjednávají, že závazky touto smlouvou založené budou vykládány výhradně podle obsahu této smlouvy, bez přihlídnutí k jakékoli skutečnosti, která nastala a/nebo byla sdělena, jednou stranou druhé straně před uzavřením této smlouvy.
6. Prodávající podpisem této smlouvy prohlašuje, že je výhradním a ničím neomezeným vlastníkem zboží. Prodávající dále prohlašuje, že ohledně vlastnictví zboží není veden žádný spor, ani žádný takový nehrozí.

II.

Kupní cena a platební podmínky

1. Kupní cena se po dohodě smluvních stran sjednává v souladu s nabídkou prodávajícího v zadávacím řízení jako cena nejvýše přípustná a činí:

Cena bez DPH celkem 498 520,- Kč

Cena vč. 21% DPH celkem 603 209,- Kč

Takto sjednaná kupní cena je cenou nejvýše přípustnou, kterou není možné překročit, pokud to výslovně neupravuje tato smlouva. Kupní cena zahrnuje veškeré náklady spojené se splněním závazku prodávajícího dle této smlouvy, zejména balné, dopravné, pojištění, cla a jiné poplatky, náklady na instalaci apod. Kupní cena obsahuje i předpokládaný vývoj kurzů české koruny k zahraničním měnám až do zániku závazků ze smlouvy. Právo vystavit fakturu vzniká prodávajícímu dnem podpisu předávacího protokolu dle čl. III. odst. 5 této smlouvy.

2. Kupní cenu je možné změnit pouze v případě, že dojde v průběhu realizace této smlouvy ke změnám daňových předpisů upravující výši DPH, o tomto jsou v tomto případě smluvní strany povinny uzavřít dodatek ke smlouvě.
3. Peněžité závazky vyplývající z této smlouvy jsou hrazeny bezhotovostně na účet oprávněné smluvní strany na základě obdržené faktury, není-li dále stanoveno jinak. Smluvní strany se dohodly, že peněžité závazky je splněn dnem odepsání předmětné částky z účtu povinné smluvní strany ve prospěch účtu oprávněné smluvní strany.
4. Daňové doklady – faktury musí obsahovat kromě lhůty splatnosti, která činí 30 dní ode dne jejich doručení do sídla kupujícího, náležitosti daňového dokladu dle zákona č. 235/2004 Sb., o dani z přidané hodnoty, ve znění pozdějších předpisů. V případě, že faktura bude obsahovat nesprávné nebo neúplné náležitosti či údaje, je smluvní strana oprávněna ji zaslat ve lhůtě splatnosti zpět k doplnění nebo opravě s uvedením důvodu vrácení, aniž se tak dostane do prodlení se splatností. Lhůta splatnosti počíná běžet znovu od opětovného doručení náležitě doplněného či opraveného dokladu. Případně-li termín splatnosti na den pracovního volna nebo pracovního klidu, posouvá se



termín splatnosti na nejbližší následující pracovní den po dni pracovního volna nebo pracovního klidu.

5. Kupující neposkytuje zálohy.
6. Tyto platební podmínky se vztahují i na placení smluvních sankcí (čl. V. této smlouvy).
7. Poruší-li prodávající svoji povinnost řádně a včas vystavit daňový doklad kupujícímu, nese odpovědnost za škodu nebo povinnost, která na základě takového porušení kupujícímu vznikne. Proávající se zavazuje, že tuto škodu v plné výši uhradí do 3 dnů, ode dne, kdy se o ní dozví.

III.

Termín a místo plnění

1. Termín plnění: nejpozději do 60 dnů od uveřejnění smlouvy v registru smluv Ministerstva vnitra ČR.
2. Přesné datum dodávky je prodávající povinen kupujícímu sdělit alespoň 3 pracovní dny před dnem dodání. V případě nesplnění této povinnosti, je kupující oprávněn dodávku přijmout nebo odmítnout, resp. přijmout až po uplynutí 3 pracovních dnů od zjištění, že je dodávka připravena k předání.
3. Univerzita Jana Evangelisty Purkyně v Ústí nad Labem, budova Přírodovědecké fakulty, Ústí nad Labem, České mládeže 8.
4. Dodávka je splněna předáním zboží a dokumentace potřebné k převzetí a užívání zboží v místě plnění, instalací zboží v místě plnění, odzkoušením zboží, předvedením provozuschopnosti a základních parametrů zboží a zaškolením obsluhy (zaměstnanců kupujícího) v místě plnění. Dodání po částech není povoleno.
5. Splnění dodávky bude osvědčeno podpisem předávacího protokolu zástupcem prodávajícího a zástupcem kupujícího. Osobou zmocněnou kupujícím k převzetí dodávky je **xxxxxxxxxxxxx. nebo její zástupce**. V případě, že budou při předání zjištěny drobné vady, uvedou se do předávacího protokolu včetně dohodnutého termínu jejich odstranění, jinak není kupující povinen dodávku převzít. Kupující není povinen dodávku převzít, pokud vykazuje vady, které brání užívání zboží, a to až do doby jejich odstranění.
6. Kupující je oprávněn zadržet kupní cenu nebo její část v případě, že předmět koupě při předání vykazuje vady, a to až do odstranění vad. Lhůta splatnosti faktury se o tuto dobu prodlužuje.
7. Proávající je povinen písemně upozornit kupujícího na jakékoliv skutečnosti, které ovlivňují a/nebo potenciálně mohou ovlivnit dodávku, její kvalitu, jakost množství, či cokoliv jiného co by mohlo být jen ohrozit kterékoliv z práv kupujícího stanovených touto smlouvou nebo právními předpisy. V případě, že prodávající poruší tuto povinnost, odpovídá kupujícímu za škodu, která mu tím vznikne.
8. Proávající v souladu s ustanovením § 1765 odst. 2 zákona č. 89/2012 Sb., občanského zákoníku na sebe přebírá nebezpečí změny okolností.



IV.

Odpovědnost za vady a záruka

1. Prodávající výslovně ujišťuje kupujícího, že kupované zboží je bez vad.
 2. Prodávající nese odpovědnost za to, že zboží je dodáno v množství, jakosti a provedení dle této smlouvy (čl. I odst. 1 a 2, příloha č. 1) a že dodané a nainstalované zboží podle této smlouvy je ke dni dodání kupujícímu plně funkční a splňuje technické parametry uvedené výrobcem.
 3. Prodávající odpovídá za to, že dodávka je bez právních vad a že při užívání zboží včetně dokumentace kupujícím nebudou porušena autorská ani průmyslová práva a jiná práva duševního vlastnictví a pokud budou vůči kupujícímu uplatňovány jakékoliv nároky plynoucí z porušení těchto práv, zavazuje se prodávající uhradit jakoukoliv takto vzniklou škodu a uspokojit jakékoliv nároky uplatňované vůči kupujícímu. Příslušná práva pro kupujícího jsou součástí zboží a jsou zahrnuta do kupní ceny.
 4. **Prodávající poskytuje záruku za kvalitu dodávky v délce 36 měsíců** ode dne podpisu předávacího protokolu (čl. III. odst. 5). Prodávající zaručuje, že dodané zboží bude po dobu záruky způsobilé pro použití k obvyklému účelu, a že si zachová smluvené a jinak obvyklé vlastnosti. Prodávající rovněž přebírá záruku za to, že předaná dokumentace neobsahuje žádné nesrovnalosti a vady.
 5. Záruční doba neběží po dobu, po kterou kupující nemůže užívat zboží pro jeho vady, za které odpovídá prodávající. Tyto vady je prodávající povinen na své náklady odstranit (v případě, že kupující nevyužije některé z jiných práv definovaných právními předpisy nebo touto smlouvou), v souladu příslušnými ustanoveními zákona č. 89/2012 Sb., občanského zákoníku a níže uvedenými podmínkami.
 6. Kupující se zavazuje uplatnit nárok na odstranění vady u prodávajícího do 15 kalendářních dnů poté, co závadu zjistil. Součástí tohoto oznámení kupujícího o existenci vady bude i sdělení, jaké právo z odpovědnosti za vady si kupující zvolil.
 7. V případě, že je vadné plnění nepodstatným porušením této smlouvy, pak má kupující právo, aby si zvolil, zda bude po prodávajícím požadovat:
 - a) odstranění vady nebo
 - b) přiměřenou slevu z kupní ceny.
- Smluvní strany se dohodly, že v případě, kdy kupující neoznámí prodávajícímu, které z výše uvedených práv si zvolil, platí, že má zájem, aby došlo k odstranění vady zboží, a to za podmínek stanovených v této smlouvě.
8. Prodávající se zavazuje zahájit odstranění vady do 5 dnů od jejího nahlášení, a to i v případě, že reklamaci neuznává. Prodávající v této lhůtě písemně oznámí kupujícímu lhůtu, v jaké bude vada odstraněna. Tato lhůta nesmí být delší než 14 dnů od nahlášení vady.
 9. Prodávající se zavazuje, že v případě servisního zásahu delšího než 3 dny zapůjčí náhradní zařízení.
 10. Odmítne-li prodávající nedůvodně odstranit vadu nebo neodstraní-li prodávající vadu či nezahájí odstraňování vady ve lhůtě dle odst. 8 tohoto



článku, je kupující oprávněn změnit volbu svého nároku z vady tak, že namísto jejího odstranění může žádat přiměřenou slevu z kupní ceny ve výši vynaložených nákladů na odstranění takové vady a odstranit vadu sám či prostřednictvím třetí osoby, a to bez újmy na svých právech ze záruky dle této smlouvy.

11. Na díly, součástky, zboží vyměňované nebo opravované či jinak měněné v rámci záruky poskytuje prodávající novou záruku, v délce (článek IV., odstavec 4) a za stejných podmínek uvedených v tomto článku.
12. Prodávající je povinen odstranit vady, i když tvrdí, že za uvedené vady neodpovídá. Náklady na odstranění vady v těchto sporných případech nese až do rozhodnutí soudu prodávající.
13. V případě že je vadné plnění podstatným porušením této smlouvy (tedy především, nikoliv však výlučně, v případě neodstranitelné či neopravitelné vady), pak má kupující právo na:
 - a) odstranění vady dodáním nové věci bez vady nebo dodáním chybějící věci nebo
 - b) odstranění vady opravou věci nebo
 - c) přiměřenou slevu z kupní ceny nebo
 - d) odstoupení od kupní smlouvy.

Smluvní strany se dohodly, že v případě, kdy kupující neoznámí prodávajícímu, které z výše uvedených práv si zvolil, platí, že má zájem, aby došlo k poskytnutí přiměřené slevy z kupní ceny odpovídající rozsahu reklamovaných vad a snížení hodnoty zboží.

14. Prodávající se zavazuje, že uhradí kupujícímu veškeré škody vzniklé z vady a náklady spojené s reklamací.

V.

Smluvní sankce

1. Smluvní strany se dohodly na následujících sankcích za porušení smluvních povinností:
 - a) Prodávající se zavazuje uhradit za každý započatý den překročení sjednaného termínu plnění (čl. III odst. 1) smluvní pokutu 0,2 % z kupní ceny bez DPH.
 - b) Prodávající se zavazuje zaplatit smluvní pokutu ve výši 0,2 % z kupní ceny bez DPH za každý započatý den překročení byť i každé ze lhůt dle čl. IV. odst. 6 této smlouvy, a to až do dne odstranění vady nebo jiného vypořádání.
 - c) Prodávající se zavazuje zaplatit smluvní pokutu ve výši 0,2 % z kupní ceny bez DPH za každý započatý den překročení lhůty pro odstranění vady uvedené v předávacím protokolu dle čl. III. odst. 5 této smlouvy, a to až do dne odstranění vady.
2. Smluvní pokuty, sjednané touto smlouvou, hradí povinná strana nezávisle na tom, zda a v jaké výši vznikne druhé straně škoda, kterou lze vymáhat samostatně a bez ohledu na její výši. Náhrada škody zahrnuje skutečnou škodu a ušlý zisk. Zaplacením smluvní pokuty není dotčen nárok na úroky z prodlení ani na dodatečné splnění smlouvy.



VI. Odstoupení od smlouvy

1. Kupující, nad rámec obecné úpravy dle platných a účinných právních předpisů, je také oprávněn odstoupit od smlouvy v případě, že prodávající je v prodlení s dodáním předmětu plnění déle než 30 dní a nezjedná nápravu ani do patnácti dnů od doručení písemného oznámení kupujícího o takovém prodlení a dále v případě neodstranitelné či neopravitelné vady zjištěné v záruční době.
2. Proávající, nad rámec obecné úpravy dle platných a účinných právních předpisů, je také oprávněn odstoupit od smlouvy v případě, že kupující je v prodlení s placením faktury prodávajícího déle než 30 dní a nezjedná nápravu ani do patnácti dnů od doručení písemného oznámení prodávajícího o takovém prodlení.
3. Kterákoliv ze smluvních stran je oprávněna od této smlouvy odstoupit, jestliže okolnost vyšší moci, kterou smluvní strany rozumějí zejména živelné pohromy nebo společenské a politické události či změny v právních aktech, které strana nemohla předvídat, ani jim zabránit, trvá déle než 2 měsíce a mezi smluvními stranami nedojde k dohodě o odpovídajících změnách smlouvy.
4. Odstoupení musí být učiněno písemně s uvedením důvodu odstoupení a doručeno druhé smluvní straně. Odstoupení od smlouvy nabývá účinnosti dnem doručení druhé smluvní straně. Odstoupením od smlouvy zanikají všechna práva a povinnosti stran ze smlouvy. Odstoupení od smlouvy se nedotýká nároku na náhradu škody vzniklé porušením smlouvy, řešení sporů mezi smluvními stranami, nároků na smluvní pokuty a jiných nároků, které podle této smlouvy nebo vzhledem ke své povaze mají trvat i po ukončení smlouvy. Byla-li prodávajícímu před odstoupením od smlouvy poskytnuta záloha, příp. celá kupní cena, je povinen ji vrátit kupujícímu, a to do 30 dnů ode dne účinnosti odstoupení od smlouvy.
5. Odstupující strana má nárok požadovat po druhé smluvní straně úhradu nákladů vzniklých v souvislosti s odstoupením, nejde-li o odstoupení z důvodů trvání překážky vyšší moci. Za vyšší moc se pro účely této smlouvy považují zejména:
 - a) přírodní katastrofy, požáry, zemětřesení, sesuvy půdy, povodně, vichřice nebo jiné atmosférické poruchy
 - b) války, povstání, vzpoury, občanské nepokoje nebo stávk
 - c) rozhodnutí nebo normativní akty orgánů veřejné moci, regulace, omezení, zákazy nebo jiné zásahy státu, orgánů státní správy nebo samosprávy
 - d) výbuchy nebo jiné poškození výrobního nebo distribučního zařízení

VII. Vyloučení ustanovení občanského zákoníku

1. Smluvní strany se podpisem této smlouvy dohodly, že ustanovení § 2050 zákona č. 89/2012 Sb., občanského zákoníku, se pro právní vztahy založené touto smlouvou, vylučuje.
2. Smluvní strany se podpisem této smlouvy dohodly, že vylučují dále aplikaci ustanovení § 557 a § 1805 zákona č. 89/2012 Sb., občanského zákoníku.



VIII. Ostatní ujednání

1. Vztahy vznikající z této smlouvy, jakož i právní vztahy se smlouvou související, včetně otázek její platnosti, eventuálně následky její neplatnosti, se řídí zák. č. 89/2012 Sb., občanský zákoník, ve znění pozdějších předpisů.
2. Prodávající se zavazuje umožnit všem subjektům oprávněným k výkonu kontroly projektu, z jehož prostředků je dodávka hrazena, provést kontrolu dokladů souvisejících s plněním zakázky, a to po dobu danou právními předpisy ČR k jejich archivaci (zákon č. 563/1991 Sb., o účetnictví, a zákon č. 235/2004 Sb., o dani z přidané hodnoty).
3. Práva vzniklá z této smlouvy nesmí být prodávajícím postoupena bez předchozího písemného souhlasu kupujícího. Pro vyloučení jakýchkoliv pochybností smluvní strany uvádějí, že za písemnou formu nebude pro tento účel považována výměna e-mailových, či jiných elektronických zpráv mezi prodávajícím a kupujícím.
4. Pro případ postoupení této smlouvy si strany ujednaly, že postoupená strana nemůže odmítnout osvobození postupitele za žádných okolností.
5. Práva vyplývající z této smlouvy či jejího porušení se promlčují ve lhůtě 15 let ode dne, kdy právo mohlo být uplatněno poprvé.
6. Tato smlouva obsahuje úplné ujednání o předmětu smlouvy a všech náležitostech, které strany měly a chtěly ve smlouvě ujednat, a které považují za důležité pro závaznost této smlouvy. Žádný projev stran učiněný při jednání o této smlouvě ani projev učiněný po uzavření této smlouvy nesmí být vykládán v rozporu s výslovnými ustanoveními této smlouvy a nezakládá žádný závazek žádné ze stran.
7. Strany si nepřejí, aby nad rámec výslovných ustanovení této smlouvy byla jakákoliv práva a povinnosti dovozovány z dosavadní či budoucí praxe zavedené mezi stranami či zvyklostí zachovávaných obecně či v odvětví týkajícím se předmětu plnění této smlouvy, ledaže je ve smlouvě výslovně sjednáno jinak. Vedle shora uvedeného si strany potvrzují, že si nejsou vědomy žádných dosud mezi nimi zavedených obchodních zvyklostí či praxe.
8. Strany si sdělily všechny skutkové a právní okolnosti, o nichž k datu podpisu této smlouvy věděly nebo vědět musely, a které jsou relevantní ve vztahu k uzavření této smlouvy. Kromě ujištění, které si strany poskytly v této smlouvě, nebude mít žádná ze stran žádná další práva a povinnosti v souvislosti s jakýmkoliv skutečnostmi, které vyjdou najevo a o kterých neposkytla druhá strana informace při jednání o této smlouvě. Výjimkou budou případy, kdy daná strana úmyslně uvedla druhou stranu ve skutkový omyl ohledně předmětu této smlouvy.
9. Pro vyloučení pochybností prodávající výslovně potvrzuje, že je podnikatelem, uzavírá tuto smlouvu při svém podnikání, a na tuto smlouvu se tudíž neuplatní ustanovení § 1793 občanského zákoníku ani § 1796 občanského zákoníku.
10. Odlišně od zákona si smluvní strany ujednávají, že plnění prodávajícího nemůže být odepřeno, ani když budou splněny podmínky § 1912 odst. 1 občanského zákoníku.



11. Případné spory vzniklé z této smlouvy a v souvislosti s ní budou smluvní strany řešit především vzájemnou dohodou, v případě soudního sporu bude podle českého práva rozhodovat místně příslušný český soud podle sídla kupujícího.
12. Smluvní strany se zavazují neprodleně sdělit druhé smluvní straně jakékoliv změny jejich adres nebo ostatních identifikačních údajů uvedených v záhlaví této smlouvy a změnu osoby zmocněnou k převzetí dodávky. V případě porušení této povinnosti odpovídá smluvní strana za škodu tím způsobenou.
13. Obchodní korespondence, dokumentace, manuály k dodávanému zboží, doklady kvality, protokol o předání a převzetí týkající se předmětu koupě, budou v českém jazyce.
14. V pochybnostech s doručením se má za to, že písemnost byla doručena třetího pracovního dne po prokazatelném odeslání doporučeného dopisu na adresu uvedenou v záhlaví smlouvy, a to i v případě, že adresát na této adrese již nesídlí, ale tuto skutečnost neoznámil písemně druhé smluvní straně, nebo pokud jinak zmařil doručení.
15. Tuto smlouvu lze měnit nebo doplňovat pouze písemnými dodatky číslovanými vzestupnou číselnou řadou odsouhlasenými oběma smluvními stranami na stejné listině.
16. V případě, že by se kterékoli ustanovení této smlouvy ukázalo v budoucnu jako neplatné, nebude to mít vliv na platnost ostatních ustanovení této smlouvy. Místo neplatného ustanovení platí za dohodnuté také ustanovení, které v nejvyšší možné míře zachovává smysl a význam dotčeného ustanovení v kontextu celé smlouvy.
17. Smlouva se vyhotovuje ve čtyřech stejnopisech s platností originálu, z nichž každá ze stran obdrží po dvou vyhotoveních.
18. Smluvní strany prohlašují, že si smlouvu přečetly a že tato smlouva je výrazem jejich pravé a svobodné vůle, a že není uzavírána v tísní ani za nápadně nevýhodných podmínek. Na důkaz toho připojují své podpisy. Tato smlouva zároveň ruší všechna předchozí písemná i ústní ujednání v této věci.

Příloha č. 1: Specifikace dodávaného zboží vč. jednotlivých cen

V Praze 13.3.2017

V Ústí nad Labem.....2.3.-03-2017...

.....
Ing. Milan Minárik, CSc.
jednatel Watrex Praha,s.r.o.

.....
za kupujícího





Nabídka: MN17006 – příloha č. 1

Univerzita Jana Evangelisty Purkyně
v Ústí nad Labem
Pasteurova 1
400 96 Ústí nad Labem

Nabídka na veřejnou zakázku FPLC systém 2016/0118

Předmětem nabídky je DeltaChrom FPLC chromatografický systém splňující zadávací dokumentaci, který je vhodný pro analytický i semipreparativní režim při separacích proteinů. Celý systém je v biokompatibilním provedení. Systém obsahuje dvoupístové čerpadlo s modulem čtyř solenoidových ventilů, z nichž tři slouží pro tvorbu ternárního gradientu a čtvrtý pro přímé dávkování velkých objemů vzorků. Další částí systému je dávkovací a detekční modul, který obsahuje motorizovaný dávkovací ventil se syringe pumpou pro automatizované opakování nástřiku vzorku a UV LED detektor 280 nm propojený s monitorem vodivosti. Sběr frakcí zajišťuje frakční kolektor s kapacitou až 200 pozic pro jímací zkumavky a možností uživatelské definice stojánků. Celý systém je řízen, programován a monitorován z datastanice Clarity.

Splnění minimálních technický parametrů:

Chromatografický systém pro analytickou i semipreparativní práci – průtok 0-20ml/min s možností i mikroprůtoků v jednotkách až desítkách mikrolitrů za minutu	ANO – 0,001 až 24,000
Možnost tvorby binárního gradientu	ANO – ternární gradient
Možnost opakovaného dávkování vzorku	ANO – automatizovaný dávkovač
Možnost kontrolovaného dávkování vzorku až do objemů min. 100 ml	ANO – pomocí čerpadla se solenoidovým ventilem
Optimalizovaná detekce proteinů při vlnové délce 280nm, tepelná stabilita, minimální objem cely	ANO – 280 nm, teplota vstupní kapiláry na cele, objem cely 4 ul
Maximální tlak min 150 barů	ANO – 200 bar
Sběrač frakcí v rozmezí objemu frakcí 0,1-50ml s	ANO – k dispozici různé stojánky dle

min. kapacitou pro 200 frakcí	výběru zákazníka s kapacitou 200 frakcí
Možnost práce bez přítomnosti obsluhy	ANO – programování bezobslužných sekvencí v datastanici Clarity
Obslužný a vyhodnocovací SW	ANO – datastanice Clarity
Potřebné počítačové vybavení schopné připojení na místní síť	ANO – PC + LCD monitor s LAN připojením
Servis v ČR	ANO
Záruční doba min. 2 roky	ANO – 3 roky

Hodnocená kvalitativní kritéria nabídky:

Rychlost průtoku při gradientové eluci vyšší jak 20ml/min	ANO – max. průtok je 24 ml/min
Maximální provozní tlak v systému více jak 150 barů	ANO – max. tlak 200 bar
Sestava umožňuje provádět ternární gradientovou eluci	ANO
Sestava obsahuje vodivostní sensor	ANO – součástí detektoru
Objem UV detekční cely pod 5ul	ANO – 4 ul
Sestava obsahuje základní startovní set kapilár, nástřikových smyček, ferulek, filtrů	ANO – součástí startup kitu
Sestava obsahuje kolonu a náplň kolony pro gelovou filtraci proteinů	ANO – skleněná kolona SEPHADEX G-50
Sestava obsahuje kolonu a náplň kolony pro purifikaci his-tagovaných proteinů	ANO - cOMplete™ His-Tag Purification Column
Prodloužená záruka na 3 roky v nabídkové ceně přístroje	ANO

Popis dodávky a položkový rozpočet



Pol. MJ	P/N	Název/Popis	KČ bez DPH
1	1	P424-002 DeltaChrom P424 FPLC pump PEEK	184.600,00

Dvoupístové HPLC čerpadlo pro tvorbu ternárního gradientu s dalším ventilem pro přímé dávkování větších objemů vzorků. Čerpadlo je vybaveno zpětným oplachem pístů, kdy čerpání oplachového média zajišťuje pomocný píst s těsněním za pracovním pístem čerpací hlavy (viz následující obrázek):

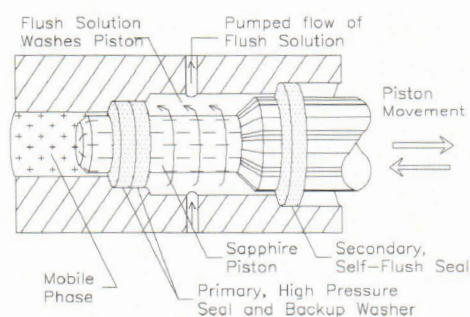

Rozsah průtoků: 0,001 – 24 ml
 Max. tlak: 200 bar

Výhody:

- promývací ventil s luer lock pro nasazení stříkačky
- monitorování tlaku s tlakovými limitacemi

- snadná údržba hlav čerpadel bez nutnosti demontáže krytu a potřeby nářadí
- sériové komunikační rozhraní pro řízení a sledování provozu čerpadla

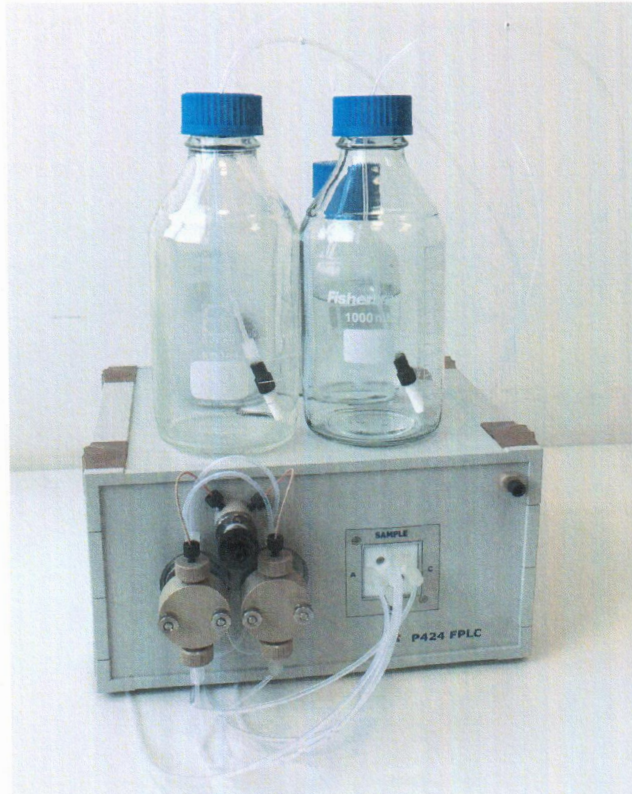

Řízení čerpadla a programování gradientu je zajištěno z datastanice Clarity. Příklad uživatelského rozhraní s programem pro nadávkování 168 ml vzorku a následným ternárním gradientem je na následujícím obrázku:

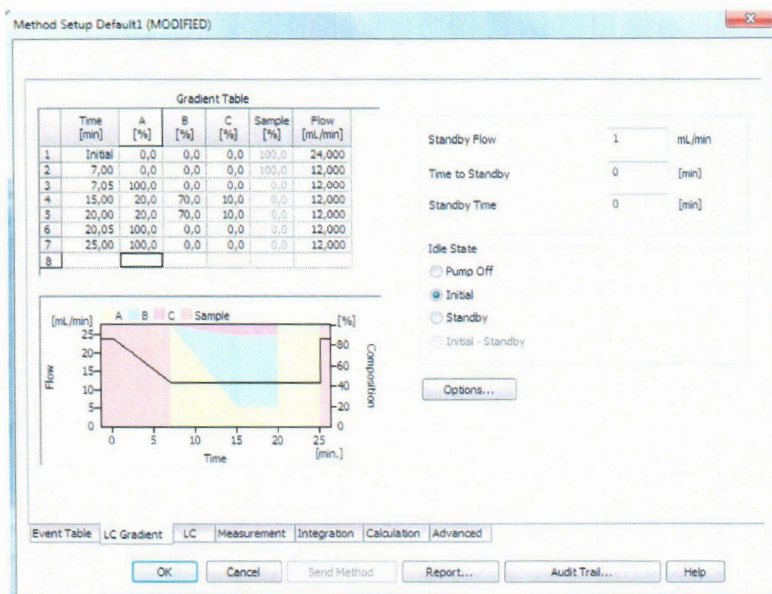

Pol. MJ	P/N	Název/Popis	KČ bez DPH
2	1	SDU150-007 DeltaChrom SDU 150 Sampling & Detection Unit	230.650,00

Biokompatibilní jednotka SDU 150 obsahuje dávkovací a detekční moduly. V přední části je dávkovací modul, který se skládá ze syringe pumpy se stříkačkou 5 mL a motorizovaného šestiportového dávkovací ventilu Rheodyne TitanHP. Součástí dodávky jsou dvě PEEK dávkovací smyčky pro nástříky vzorků o objemu 500ul a 2 ml. Programování a provedení bezobslužné sekvence nástříků je ovládáno z datastanice Clarity.

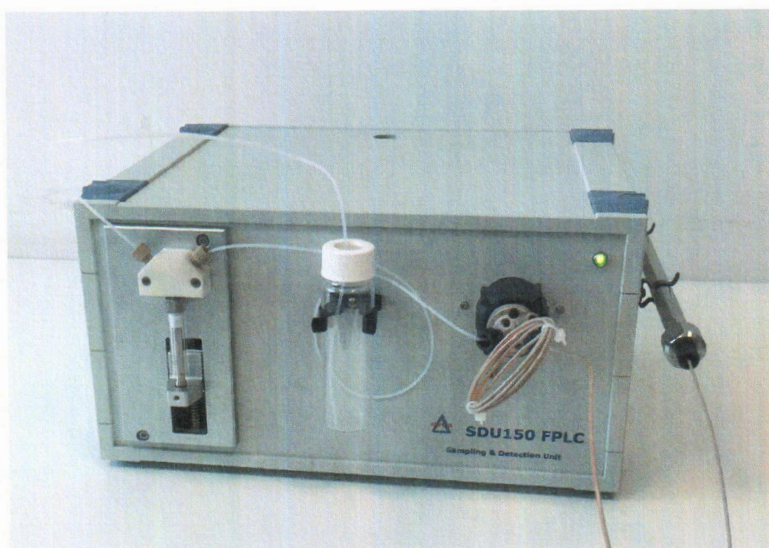

V zadní části modulu je umístěn UV LED detektor s monitorem vodivosti. Zdrojem záření detektoru je UV LED s dlouhou životností, která je více než 10.000 hodin. V dodávce je UV LED 280 nm vhodná pro detekci proteinů. Modul LED zdroje je přístupný na zadním panelu přístroje a je možné jej uživatelsky měnit. Průtoková cela má objemem 4 μ l. Výstup eluentu z UV detektoru je propojen s celou pro měření vodivosti. Měření specifické vodivosti je možné v rozsahu 1 μ S/cm až 500 mS/cm. Vysoká stabilita měření vodivosti je dosahována díky aktivně termostatované průtokové cele, která je udržována na konstantní teplotě s odchylkou menší než 0,1 $^{\circ}$ C.

Na zadním panelu je přístupné USB rozhraní, které slouží k propojení přístroje s PC. Součástí dodávky je ovladač pro chromatografickou datastanici Clarity, který nabízí ovládání, programování a sběr dat z obou detektorů.

3	1	FC500-001 DeltaChrom FC 500 Fraction Collector	92.000,00
---	---	---	-----------

Variabilní frakční kolektor vhodný pro preparativní chromatografii a purifikaci proteinů, peptidů či jiných biologických látek. V nabídce je řada různých stojánek pro jímací nádobky různých objemů (0,1 a více než 50 ml) a velikostí (zkumavky, vialky, centrifugační tubes, scintilační vialky, 96 mikrotřitační destičky). Rozdělovací ventil (diverter valve) je umístěn na pohyblivém rameni přímo nad jímací nádobkou. Součástí dodávky je stojánek s kapacitou pro 200 zkumavek o průměru 14 mm.



Max. průtok: 50 ml/min
 Detekce píku: řízena z datastanice Clarity dle časového okna s možností aplikace slope nebo úrovně signálu
 Ovládání: z „touch“ displeje na přístroji nebo přes USB rozhraní
 Programování: z datastanice Clarity

4 1 D100-C50 **LC Clarity datastation pro FPLC** 85.000,00

Clarity je pokročilá chromatografická datastanice určená pro záznam a vyhodnocení dat z DeltaChrom chromatografu včetně podpory pro řízení a programování čerpadel, dávkovacích zařízení, detektorů a frakčního kolektoru. Rutinní provádění separací usnadňují předem vytvořené metody, jejichž součástí je nastavení všech přístrojových modulů, časová tabulka pro frakcionaci a také parametry pro vyhodnocení sbíraných dat. Užitečnou funkcí je online sledování frakcionace, kdy na záznamu chromatogramu jsou sbírané frakce barevně znázorněny s časovými značkami.

Součástí dodávky je standardní PC v provedení minitower s OS WIN 7 Professional a LCD monitor s min. 20,5" uhlopříčkou.

Níže jsou ilustrativní ukázky uživatelského rozhraní pro časovou tabulku frakcionace a online zobrazení chromatogramu:

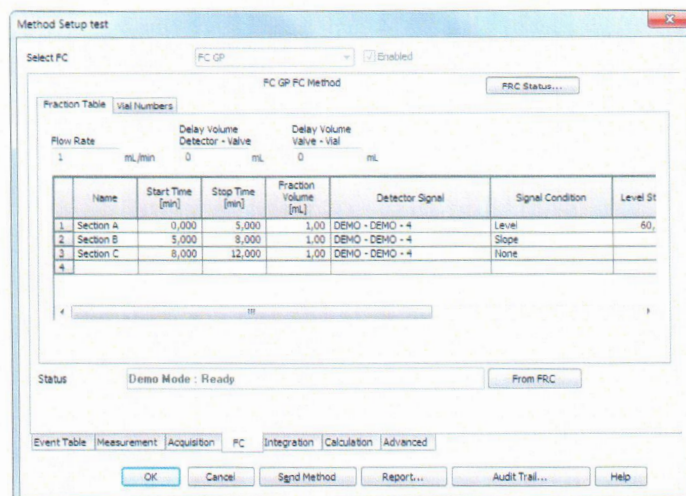

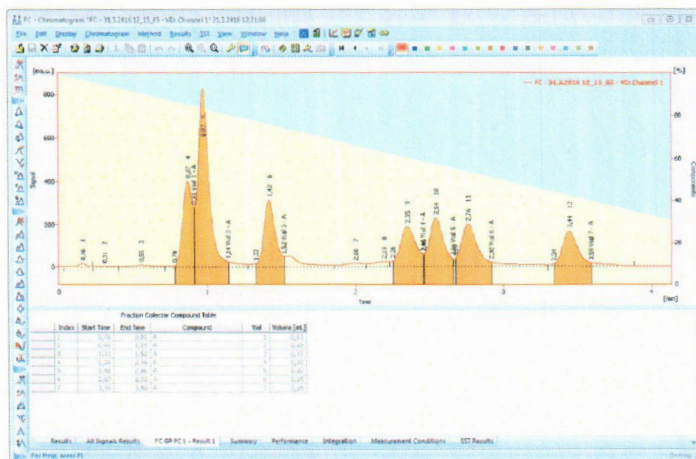

5 1 6781543001 **cOmplete™ His-Tag Purification Column** 6.800,00

5 ml His-tag kolonka, Sigma Aldrich, pro purifikace His-tagovaných proteinů



6 1 WI100G50 **Chromaflex glass column, Sephadex G-50** 14.500,00

Skleněná kolona Chromaflex 24 ml o rozměru 10 x 30 cm naplněná sorbentem Sephadex G-50 pro gelovou filtraci proteinů v rozmezí Mw $1 \times 10^3 - 3 \times 10^4$ Daltons.

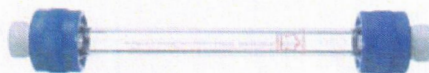

7 WS-956 **FPLC Start-up Kit** 9.600,00

Příslušenství k provozu FPLC systému, jehož součástí jsou láhve na mobilní fáze, propojovací PEEK kapiláry, sada propojovacího šroubení s ferulemi, sada syringe filtrů, dávkovacích smyček.

SUBTOTAL Kč 623.150,00

Sleva 20% -124.630,00

CELKEM bez 21% DPH Kč 498.520,00

DPH 21% 104.689,00

CELKEM včetně DPH Kč 603.209,00

Uvedená cena obsahuje veškeré náklady na realizaci dodávky

včetně dopravy, instalace, zprovoznění systému, zaškolení
obsluhy a dodání uživatelské dokumentace.

V Praze dne 18.1.2017

Ing. Milan Minárik, CSc.
jednatel WATREX Praha, s.r.o.

Platnost cenové nabídky: do 30. 6. 2017
Platební podmínky: Cena splatná dle dohody se zákazníkem u Moneta,
a. s., č.ú. 211195952/0600.
Záruční doba 3 roky
Dodací lhůta 60 dnů od podpisu smlouvy

Zaruční i pozáruční servis zajišťuje:

Watrex Praha, s.r.o.
Drnovská 1112/60
161 00 Praha 6
TEL +xxxxxxxxxxxxxxxx (servis hot line)
+xxxxxxxxxxxxxxxx
+xxxxxxxxxxxxxxxx
E-mail :xxxxxxxxxxxxxxxx

Záruční a pozáruční servis a dostupnost náhradních dílů

1. Firma Watrex Praha, s.r.o. zajišťuje k nabízenému plnění kompletní záruční i pozáruční servis včetně dodávky náhradních dílů, potřebných pro odstranění závad.
2. Veškeré náklady spojené se záručním servisem jsou zahrnuty v celkové ceně nabízeného plnění.
3. Dodavatel garantuje dostupnost náhradních dílů k nabízenému plnění po dobu minimálně 10-ti let.
4. Servisní zásah je zahájen nejpozději do 72 hodin od nahlášení závady, pokud není dohodnuto jinak. Závady lze nahlásit na telefonním čísle 226 203 500 a zároveň na emailu xxxxxxxxxxxxxx. Nepřetržitá servisní a aplikační podpora je na tel. xxxxxx nebo e-mailu xxxxxxxxxxxxxx. Tyto kontakty jsou také pro zákaznický servis – konzultaci technických a softwarových problémů.
5. Zajištění servisních prací lze také realizovat uzavřením servisní smlouvy, která umožňuje dohodnout kratší reakční dobu či pravidelné preventivní prohlídky s cílem minimalizovat výskyt závad.

V Praze dne 18.1.2017

Ing. Milan Minárik, CSc.
jednatel WATREX Praha, s.r.o.