



**VĚZEŇSKÁ SLUŽBA ČESKÉ REPUBLIKY**

**Věznice Stráž pod Ralskem**

Máchova 260, poštovní příhrádka 10, 471 27 Stráž pod Ralskem

Tel.: 487 878 111, Fax: 487 878 211, ISDS: tusd42j

VÁŠ DOPIS č. j.:

ZE DNE:

NAŠE č. j.:

VS-120892-8/ČJ-2021-801350

VYŘIZUJE:

TELEFON:

FAX:

E-MAIL:



**NEN**

Ve Stráži pod Ralskem dne 13. 9. 2021

## **Výzva k podání nabídky**

na veřejnou zakázku malého rozsahu podle § 31 zákona č. 134/2016 Sb.,  
o zadávání veřejných zakázek, ve znění pozdějších předpisů (dále jen „ZZVZ“) na stavební  
práce s názvem

**„Stráž pod Ralskem – oprava střechy garáží - EED“**

(dále jen „výzva“)

### **I.**

#### **Zadavatel**

Česká republika, Vězeňská služba České republiky se sídlem: Soudní 1672/1a, 140 67  
Praha 4, Věznice Stráž pod Ralskem, za níž jedná na základě pověření generálního ředitele  
ze dne 19. 3. 2019, č. j.: VS-27072-29/ČJ-2016-800020-SP vrchní rada, plk. Mgr. Ladislav  
Blahník, ředitel Věznice Stráž pod Ralskem.

Předmět plnění zakázky je určen pro organizační jednotku:

Adresa věznice: Vězeňská služba ČR, Věznice Stráž pod Ralskem, Máchova 260,  
471 27 Stráž pod Ralskem

IČO: 00212423

DIČ: CZ00212423, není plátcem DPH v hlavní činnosti

Kontaktní osoby:



tel.: [redacted]

e-mail: [redacted]



tel.: [redacted]

e-mail: [redacted]



tel.: [redacted]

e-mail: [redacted]



tel.: [redacted]

e-mail: [redacted]

## II.

### Předmět plnění veřejné zakázky

Předmětem veřejné zakázky je oprava střechy objektu č. 13 (garáže) včetně provedení klempířských oprav, opravy okapové soustavy, opravy hromosvodu a ostatních zednických a ostatních souvisejících prací.

Objekty se nachází v nestřeženém prostoru areálu Věznice Stráž pod Ralskem.

### Technický popis objektu

Jedná se o jednopodlažní objekt, který byl vybudován v roce 1975. Objekt je tvořen soustavou několika vzájemně propojených částí s rozdílnou stavební výškou. Z hlediska uspořádání a využití se skládá z 13 garážových boxů, z nichž jeden box slouží jako dílna a jeden box slouží jako myčka vozidel se sousední malou místností určenou pro technologii a skladování. Dále je tento objekt tvořen zázemím pro zaměstnance garáží, které se skládá z kanceláří, sociálního zařízení, šatny a ostatních prostor.

Na objektu je pravděpodobně původní nebo velmi stará střešní krytina (IPA) pod níž je zcela zdegradovaná izolace původní tl. 50 mm. Vlivem většího množství prasklin ve střešní krytině došlo k zatékání do izolace, která již prakticky neplní svou funkci, dále dochází pravidelně k zatékání do celého objektu.

Plán objektu tvoří přílohu č. 4 této výzvy, fotodokumentace přílohu č. 5 této výzvy,

### Popis způsobu řešení opravy

Oprava bude provedena formou výměny izolace, klempířských prvků, okapové a hromosvodové soustavy, pokládky nové střešní krytiny a provedení zednických a ostatních souvisejících prací. Plochá střecha bude zateplena shora položením tepelné izolace na stávající konstrukci střechy. Po demontáži stávajícího oplechování a bleskosvodů bude na stávající hydroizolaci z asfaltových pásů s posypem (která bude v nové skladbě plnit funkci parozábrany) položena tepelná izolace z EPS 150 S tl. 50 mm. Na tepelnou izolaci bude položena separační geotextilie 300 g/m<sup>2</sup> a hydroizolace z měkčené PVC (mPVC) fólie tl. min. 1,8 mm. Fólie bude v ploše kotvená mechanickými kotvami k nosnému podkladu, který bude specifikován zkouškou na místě. Systém kotvení bude navržen dodavatelem na základě zkoušek na střechách. Kotvení hydroizolace po obvodu bude pomocí poplastovaných plechů. Ukončení tepelné izolace u žlabu a atiky bude zakryto poplastovaným plechem 40x80mm pro ochranu EPS. Spádování střechy bude zachováno stávající, které lze pokládat za vyhovující, případně lze částečně upravit broušením EPS.

Ve spojitosti s tímto budou provedeny klempířské práce spočívající ve výměně oplechování atik za nový materiál poplastovaný Al plech a kompletní výměny okapového systému (okapní žlaby, svody, držáky) z materiálu Ti Zn. Součástí akce je i výměna větracích prostupů a držáků (pozink) antén, které jsou na střeše umístěny (dle požadavku objednatele – bude upřesněno s vítězným účastníkem).

Dále bude kompletně vyměněna střešní hromosvodová soustava, výměna stávajících komponentů jímací a svodové hromosvodové soustavy končící na pomocném svodu hromosvodu (konstrukce objektu) – připojení svodu ke konstrukci objektu a pomocný svod požadujeme vyměnit a natřít. Po výměně/opravě bude provedena revize hromosvodové soustavy objektu.

### Požadované práce od zhotovitele

- Výměna izolace
- Pokládka nové střešní krytiny s použitím certifikovaného střešního systému
- Výměna klempířských prvků – oplechování atik, výměna okapového systému vč. žlabů, svodů a držáků a úchytů, výměna větracích prostupů, výměna držáků antén

- Výměna nadzemní hromosvodové soustavy vč. revize hromosvodů
- Případné související drobné zednické úpravy (např. drobné úpravy maltou, lepidlem, opravy nátěru apod.)
- Zatmelení (silikonem nebo jiným vhodným tmelem) kolem atikových plechů apod.
- Odvoz a likvidace stávající střešní krytiny, zbylé izolace, suti a veškerého ostatního vzniklého odpadu dle platných právních předpisů (nebezpečný odpad), úklid
- Přesné zaměření nutné - zhotovitel si před realizací (případně před podáním cenové nabídky) vše potřebné přesně zaměří (na svoji zodpovědnost)
- Doprava

Požadovaná skladba střechy:

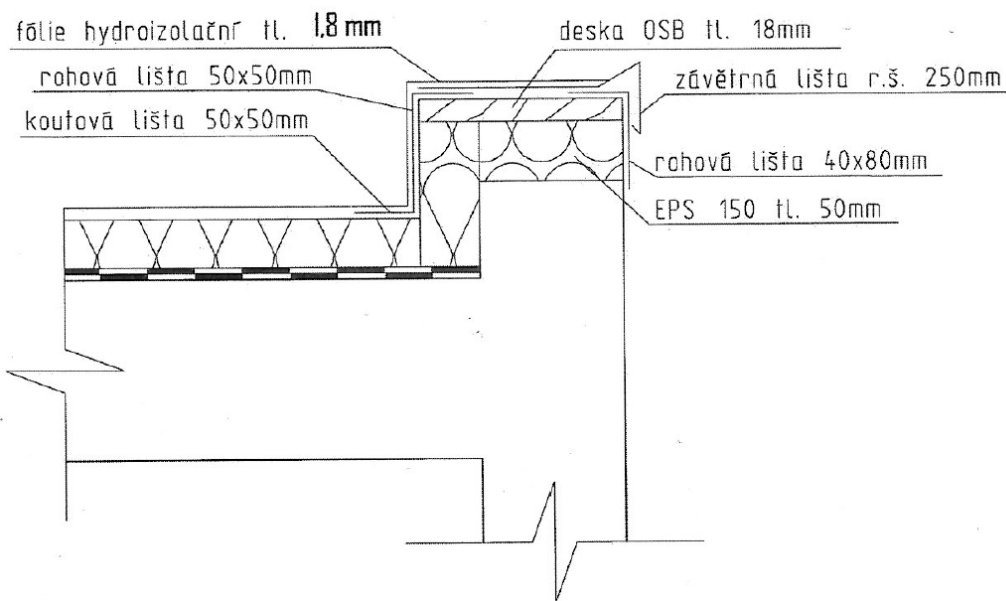

- Veškeré uvedené rozměry a plochy jsou orientační, vítězný účastník (zhotovitel) při prohlídce místa opravy provede přesné zaměření.
- Dále bude před podpisem smlouvy o dílo zadavatelem upřesněna barva, typ, rozměr dodávaných prvků, komponentů a materiálů (zhotovitel dodá potřebný počet vzorků, katalogů, webových odkazů...).
- Při odvozu odpadů kontejnerem umístěným ve věznici po dobu nezbytně nutnou je potřeba počítat se zabezpečením kontejneru plachtou.
- Součástí cenové nabídky musí být ostatní náklady související přesunem hmot a dopravou.
- Nabídka nebude obsahovat opravy a přepisy, které by zadavatele mohly uvést v omyl.
- Vzniklý odpad bude zhotovitelem průběžně odvážen, veškeré nářadí a pracovní pomůcky budou uzamčeny mimo pracovní dobu v místnosti dohodnuté s objednatelem, ve volně přístupném prostoru nesmí nic zůstat.
- Všechny osoby zhotovitele se řídí pokyny příslušníků Věznice Stráž pod Ralskem.
- Bude nutné ihned po podpisu smlouvy se zhotovitelem dohodnout harmonogram prací.

### III.

#### Doba a místo plnění veřejné zakázky

Předmět plnění bude proveden nejpozději do **10. 12. 2021**

Předpokládaný termín realizace: **říjen – prosinec 2021**

Místem plnění je nestřežený prostor areálu Věznice Stráž pod Ralskem, objekt č. 13 (garáže) na adrese Máchova 260, 471 27 Stráž pod Ralskem. Objekt je zapsán na LV č. 56, stavební parcela č. 822.

#### IV.

##### Režim vstupu a pohybu ve věznici

Cizí osoby jsou na požádání příslušníka povinny předložit doklad totožnosti a řídí se pokyny příslušníků. Osobám je zakázán vstup, pokud budou pod vlivem alkoholu, drog nebo jiných omamných látek.

**Oprava bude prováděna pouze v pracovní dny v době od 7:00 do 17:00 hodin a v případě nutnosti mimo uvedenou pracovní dobu po dohodě se zadavatelem.**

#### V.

##### Kvalifikace

Splnění kvalifikace ve vztahu k České republice prokáže účastník tak, že v nabídce předloží:

- 1) Základní kvalifikaci předložením čestného prohlášení. Vzor čestného prohlášení tvoří přílohu č. 6 této výzvy.
- 2) Profesionální kvalifikaci předložením:
  - výpisu z obchodního rejstříku či jiné evidence, pokud je v ní zapsán (výpis z obchodního rejstříku nesmí být starší 3 měsíců ke dni zahájení této zakázky); podává-li nabídku fyzická osoba nezapsaná v obchodním rejstříku, či jiné evidenci, nahradí výpis z obchodního rejstříku, nebo jiné evidence čestným prohlášením o tom, že v tomto rejstříku zapsána není,
  - dokladu o oprávnění k podnikání podle zvláštních právních předpisů v rozsahu odpovídajícím předmětu veřejné zakázky, zejména dokladu prokazujícího příslušné živnostenské oprávnění či licenci,
- 3) Technickou kvalifikaci doložením:
  - seznamu alespoň 2 realizovaných prací podobného charakteru provedených účastníkem za posledních 5 let s celkovou uhrazenou cenou alespoň jedné ze zakázek ve výši minimálně 900 000,- Kč s DPH.

Účastník předkládá doklady k prokázání kvalifikace v prosté kopii.

#### VI.

##### Požadavky na zpracování nabídkové ceny

Cena musí být v nabídce uvedena jako: celková cena předmětu zakázky v Kč bez DPH, sazba DPH v %, částka DPH v Kč a celková cena v Kč včetně DPH.

Cenovou nabídku účastník uvede formou **oceněného výkazu výměr - souhrnného rozpočtu stavby**, jehož nevyplněná předloha tvoří přílohu č. 2 této výzvy.

Dále účastník do čl. XIII. návrhu smlouvy o dílo uvede poskytovanou záruční dobu (minimální požadovaná délka záruční doby činí 60 měsíců).

Cena uvedená v nabídce bude stanovena jako definitivní a nepřekročitelná, a to i v případě, pokud účastník není plátcem DPH a v průběhu plnění by se stal plátcem DPH. V případě uzavření objednávky na plnění předmětu zakázky bude cena stanovena jako nejvýše přípustná a bude obsahovat veškeré náklady účastníka spojené s řádným provedením veřejné zakázky.

Ve všech dokumentech nabídky, kam účastník nabídkovou cenu uvádí (krycí list nabídky, výkaz výměr, návrh smlouvy o dílo) musí být tato cena uvedena vždy jednotně ve stejné výši a se stejným počtem desetinných míst (cena v Kč bez DPH, částka DPH v Kč, cena celkem v Kč včetně DPH).

Podrobné informace o elektronickém nástroji NEN včetně informací o registraci dodavatele naleznete v dokumentech dostupných na internetové adrese <https://nen.nipez.cz>, zejména v sekci „Informace pro uživatele“ v podsekcích „Provozní řád“ a „Uživatelské příručky“ <https://nen.nipez.cz/UzivatelскеInformace/UzivatelскеPrirucky>. Příručka pro registraci dodavatele „ZZVZ – Dodavatel“. Příručka pro dodavatele na zašifrování nabídek „Příručka pro dodavatele – šifrované podání nabídky“. Doporučujeme dodavateli, aby sledoval aktuálnost těchto příruček na uvedeném odkazu.

## VII.

### Prohlídka místa plnění

Prohlídka místa plnění se bude konat dne **17. 9. 2021 v 10:00 hod.** Dotazy vznesené při prohlídce budou včetně odpovědí uveřejněny na profilu zadavatele NEN na adrese uvedené v čl. XI. Osoby účastníci se prohlídky se řídí pravidly uvedenými v čl. IV. této výzvy.

**Prohlídka místa plnění je nezbytná k řádnému vypracování cenové nabídky dle požadavků objednatele, proto je prohlídka nepovinná, ale velmi doporučena.**

## VIII.

### Kritéria pro posouzení a hodnocení nabídek

Hodnotícím kritériem je ekonomická výhodnost nabídky, která bude hodnocena podle **celkové nejnížší nabídkové ceny s DPH v Kč** za provedení předmětu plnění uvedeného v čl. II. této výzvy. Jako nejvhodnější bude vybrána nabídka účastníka, která po posouzení a kontrole splnění požadavků zadavatele bude obsahovat nejnížší nabídkovou cenu v Kč s DPH. Ostatní nabídky budou seřazeny v pořadí dle výše nabídkové ceny.

Účastníci budou o výsledku hodnocení nabídek vyrozuměni.

Zadavatel si vyhrazuje právo posoudit nabídky z hlediska splnění podmínek uvedených v této výzvě až po hodnocení nabídek. Zadavatel si dále vyhrazuje právo posoudit pouze nabídku vybraného účastníka.

## IX.

### Požadavky na zpracování nabídky, lhůta pro podání nabídky

Cenová nabídka doručena v uzavřené neprůhledné obálce s uvedenou zpáteční adresou a následujícím označením:

**„Veřejná zakázka - Stráž pod Ralskem – oprava střechy garáží - EED**

**NEOTEVÍRAT**

Nabídka musí být podána v českém jazyce v listinné formě alespoň v jednom vyhotovení. Musí obsahovat krycí list dle přílohy č. 1 výzvy, vyplněný výkaz výměr dle přílohy č. 2 výzvy - včetně cen za jednotlivé položky (v Kč bez DPH i s DPH), podepsaný návrh smlouvy o dílo oprávněnou osobou dle přílohy č. 3 výzvy, doklady prokazující splnění kvalifikace dle čl. V. výzvy a orientační týdenní harmonogram prací.

Řazení listů nabídky u nabídky doručené v listinné formě je následující (doporučené)

- vyplněný a podepsaný **krycí list** nabídky dle přílohy č. 1 výzvy,
- oceněný **výkaz výměr – souhrnný rozpočet stavby** dle přílohy č. 2 výzvy,
- doplněný **návrh smlouvy o dílo** (žlutě formátovaný text) dle přílohy č. 3 výzvy podepsaný osobou oprávněnou jednat za účastníka (v případě podpisu návrhu

smlouvy o dílo jinou osobou – např. zástupcem, bude v nabídce přiložena také podepsaná plná moc pro tuto osobu),

- doklady k prokázání splnění **kvalifikace** dle čl. V. výzvy,
- **orientační týdenní harmonogram prací.**

Při nepředložení požadovaných dokumentů může být nabídka účastníka vyřazena a účastník vyloučen.

Nabídka musí být doručena nejpozději do **22. 9. 2021 do 12:00 hod.** a to:

- osobně do podatelny Věznice Stráž pod Ralskem, Máchova 260, 471 27 Stráž pod Ralskem, v pracovních dnech v době od 8:30 hod. do 14:00 hod.
- poštou nebo kurýrem na adresu zadavatele: Vězeňská služba ČR, Věznice Stráž pod Ralskem, Máchova 260, 471 27 Stráž pod Ralskem.

## **X.**

### **Obchodní a platební podmínky**

Obchodní a platební podmínky jsou uvedeny v textu návrhu smlouvy o dílo, který tvoří přílohu č. 3 výzvy. Účastník do závazného návrhu smlouvy doplní pouze zadavatelem požadované údaje, ostatní údaje není oprávněn měnit.

Dílo bude uhrazeno na základě jedné faktury, která bude vystavena po předání a převzetí díla bez vad a nedodělků.

## **XI.**

### **Ostatní podmínky**

Účastníci jsou svými nabídkami vázáni po dobu 120 kalendářních dnů. Tato lhůta začíná běžet okamžikem skončení lhůty pro podání nabídek.

Zadavatel nabídky ani jejich části účastníkům nevrací a náklady na jejich vyhotovení a doručení jdou k tíži účastníka.

Zadavatel si vyhrazuje právo všechny předložené nabídky odmítnout.

Zadavatel si vyhrazuje právo kdykoliv do okamžiku uzavření smlouvy s vybraným zhotovitelem výběrové řízení zrušit, a to z jakéhokoli důvodu nebo i bez uvedení důvodu. Vynaložené náklady zadavatel nehradí.

Zadavatel si vyhrazuje právo upřesnit tuto výzvu, a to buď na základě žádosti zájemců o její vyjasnění, nebo z vlastního podnětu; toto upřesnění zadavatel oznámí všem zájemcům prostřednictvím elektronického nástroje NEN na adrese:

<https://nen.nipez.cz/>

Toto výběrové řízení se řídí zákonem č. 134/2016 Sb., o zadávání veřejných zakázek jen pokud je to v něm nebo v této výzvě výslovně uvedeno.

Zadavatel má právo uveřejnit na profilu zadavatele oznámení o výběru nejvhodnější nabídky, oznámení o vyloučení účastníka z poptávkového řízení a oznámení o zrušení poptávkového řízení. Uvedené dokumenty se považují za doručené dnem jejich uveřejnění na profilu zadavatele.

Vítězný účastník je povinen v souladu se zák. č. 340/2015 Sb., zákon o registru smluv, do 5 kalendářních dnů od oznámení výsledku veřejné zakázky zadavateli prostřednictvím elektronické pošty doručit nabídku v elektronické podobě ve formátu word, excel.

Dále je vítězný účastník povinen u veřejné zakázky s vítěznou nabídkovou cenou nad 500 000,-Kč bez DPH předložit nejpozději při podpisu smlouvy o dílo kopii platné pojistné smlouvy v souladu s čl. XI. odst. 7 smlouvy o dílo.

Přílohy výzvy akce „Stráž pod Ralskem – oprava střechy garáží“:

- příloha č. 1 – krycí list nabídky
- příloha č. 2 – výkaz výměr – souhrnný rozpočet stavby
- příloha č. 3 – návrh smlouvy o dílo
- příloha č. 4 – plán objektu
- příloha č. 5 – fotodokumentace
- příloha č. 6 – čestné prohlášení

vrchní rada  
plk. Mgr. Ladislav BLAHNÍK  
ředitel věznice