

VÝKAZ DOSAVADNÍHO A NOVÉHO STAVU ÚDAJŮ KATASTRU NEMOVITOSTÍ														
Dosavadní stav					Nový stav									
Označení pozemku parc. číslem	Vyměra parcely		Druh pozemku Způsob využití	Označení pozemku parc. číslem	Vyměra parcely		Druh pozemku Způsob využití	Typ stavby Způsob využití	Způsob určení výměr	Porovnání se stavem evidence právních vztahů				
	ha	m <sup>2</sup>			ha	m <sup>2</sup>				Díl přechází z pozemku označeného v katastru nemovitostí	Číslo listu vlastníctví	Vyměra dílu		Označení dílu
												ha	m <sup>2</sup>	
2246/11	2	63	ostat. pl. silnice	2246/11	1	99	ostat. pl. silnice		0	2246/11	901	1	99	
				2246/67		53	ostat. pl. ostat.komunikace		0	2246/11	901		53	
				2246/68		11	ostat. pl. ostat.komunikace		0	2246/11	901		11	
2246/12	73	65	ostat. pl. silnice	2246/12	35	36	ostat. pl. silnice		0	2246/12	1218	35	36	
				2246/69	10	83	ostat. pl. ostat.komunikace		0	2246/12	1218	10	83	
				2246/70	7	70	ostat. pl. ostat.komunikace		0	2246/12	1218	7	70	
				2246/71	5	22	ostat. pl. ostat.komunikace		0	2246/12	1218	5	22	
				2246/72	14	54	ostat. pl. ostat.komunikace		2	2246/12	1218	14	54	
2246/13	19	18	ostat. pl. silnice	2246/13	12	83	ostat. pl. silnice		0	2246/13	11	12	83	
				2246/73	3	28	ostat. pl. ostat.komunikace		2	2246/13	11	3	28	
				2246/74	3	07	ostat. pl. ostat.komunikace		2	2246/13	11	3	07	
	95	46			95	46								

Přehled kladu listů

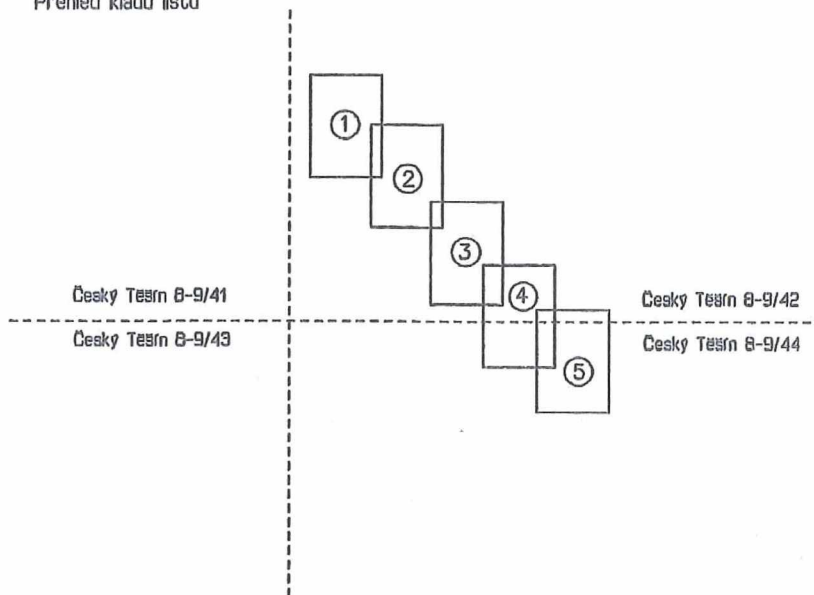

GEOMETRICKÝ PLÁN pro rozdělení pozemku	Geometrický plán ověřil úředně oprávněný zeměměřický inženýr:		Stejnopis ověřil úředně oprávněný zeměměřický inženýr:	
	Jméno, příjmení:		Jméno, příjmení:	
	Číslo položky seznamu úředně oprávněných zeměměřických inženýrů: 340/95		Číslo položky seznamu úředně oprávněných zeměměřických inženýrů: 340/95	
	Dne: 27. září 2020 Číslo: 394/2020		Dne: 7. října 2020 Číslo: 423/2020	
	Naležitostní a přesnost odpovídá právním předpisům.		Tento stejnopis odpovídá geometrickému plánu v elektronické podobě uloženému v dokumentaci katastrálního úřadu.	
Vyhotovitel:	Katastrální úřad souhlasí a ořizováním provedl.			
Číslo plánu: 2446-5/2020				
Okres: Frydek-Místek				
Obec: Trinec				
Kat. území: Trinec				
Mapový list: Český Tesín 8-9/42, 44				
Dosavadním vlastníkům pozemků byla poskytnuta možnost seznámit se v terénu s průběhem navrhovaných nových hranic, které byly označeny předepsaným způsobem:				

ПРЕДМЕТ НАЗНАЧ

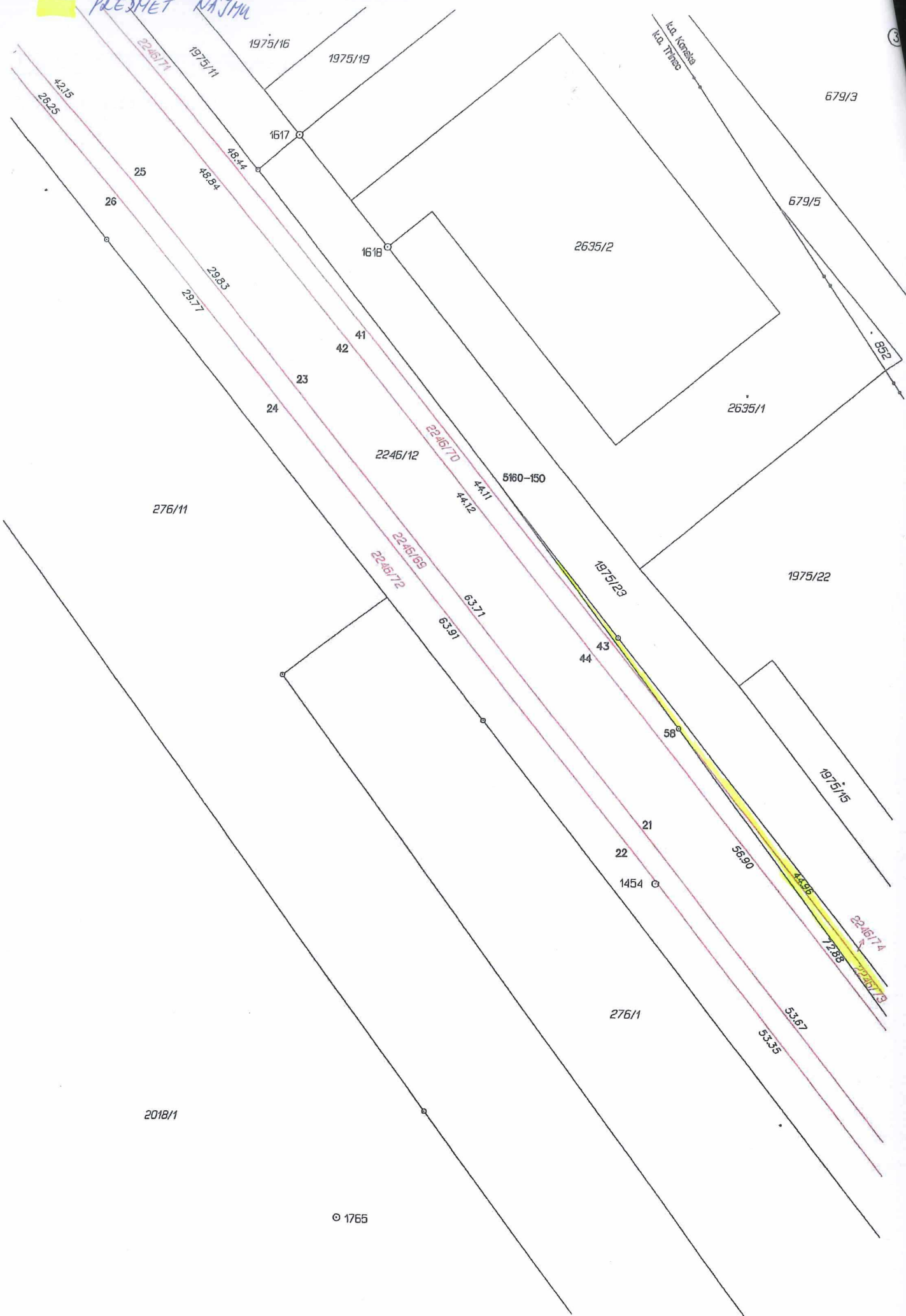

1765





ПРЕДМЕТ НАЈМ

1975/12

ка. Копија  
ка. Тргов

1872/4  
890/2  
⑤

