



ŘEDITELSTVÍ SILNIC A DÁLNIC ČR

OBJEDNÁVKA

Číslo objednávky: 22ZA-002841

„SA - D8-Výměna poškozených 3ks stožárů na odpočívce Sirejovice L“

Objednatel:

Ředitelství silnic a dálnic ČR
SSÚD 11 Nová Ves, Nová Ves 184
277 52 Nová Ves u Mělníka
Bankovní spojení: [REDACTED]
Číslo účtu: [REDACTED]
IČO: 65993390
DIČ: CZ65993390

Dodavatel:

Obchodní jméno: ELTODO, a.s.
Adresa: Novodvorská 1010/14, Lhotka, 142 00
Praha 4
IČO: 452 74 517
DIČ: CZ45274517

Tato objednávka Objednatele zavazuje po jejím potvrzení Dodavatelem obě smluvní strany ke splnění stanovených závazků a nahrazuje smlouvu. Dodavatel se zavazuje provést na svůj náklad a nebezpečí pro Objednatele dílo specifikované níže. Objednatel se zavazuje zaplatit za dílo provedené v souladu s touto objednávkou cenu uvedenou níže.

Místo dodání: Dálnice D8 - odpočívka Sirejovice L, km 44

Kontaktní osoba Objednatele: [REDACTED]

Fakturujte: Ředitelství silnic a dálnic ČR, Na Pankráci 56, 140 00 Praha 4

Faktury zasílejte na adresu: Ředitelství silnic a dálnic ČR, SSÚD 11 Nová Ves, Nová Ves 184, 277 52, nebo na email: [REDACTED]

Obchodní a platební podmínky: Objednatel uhradí cenu jednorázovým bankovním převodem na účet Dodavatele uvedený na faktuře, termín splatnosti je stanoven na 30 dnů ode dne doručení faktury Objednateli. Fakturu lze předložit nejdříve po protokolárním převzetí stavebních prací Objednatelem bez vad či nedodělků. Faktura musí obsahovat veškeré náležitosti stanovené platnými právními předpisy, číslo objednávky a místo dodání. Objednatel neposkytuje žádné zálohy na cenu, ani dílčí platby ceny. Potvrzením přijetí (akceptací) této objednávky se Dodavatel zavazuje plnit veškeré povinnosti v této objednávce uvedené. Objednatel výslovně vylučuje akceptaci objednávky Dodavatelem s jakýmkoliv změnami jejího obsahu, k takovému právnímu jednání Dodavatele se nepřihlíží. Dodavatel poskytuje souhlas s uveřejněním objednávky a jejího potvrzení v registru smluv zřízeným zákonem č. 340/2015 Sb., o zvláštních podmínkách účinnosti některých smluv, uveřejňování těchto smluv a o registru smluv, ve znění pozdějších předpisů (dále jako „zákon o registru smluv“),

Objednatel. Objednávka je účinná okamžikem zveřejnění v registru smluv. Objednatel je oprávněn kdykoliv po uzavření objednávky tuto objednávku vypovědět s účinky od doručení písemné výpovědi Dodavateli, a to i bez uvedení důvodu. Výpověď objednávky dle předcházející věty nemá vliv na již řádně poskytnuté plnění včetně práv a povinností z něj vyplývajících.

Objednáváme u Vás: Výměnu poškozených 3 ks stožárů veřejného osvětlení na odpočívce Siřejovice L dle přílohy P_1 – Cenové nabídky ELTODO, a.s. číslo 1221P00950.

Lhůta pro dodání či termín dodání: Plnění dodejte ve lhůtě do 2 měsíců ode dne zveřejnění objednávky v registru smluv.

Konkrétní datum a čas dodávky v rámci stanovené lhůty předem dohodněte s kontaktní osobou Objednatele.

Celková hodnota objednávky v Kč bez DPH / vč. DPH: 128 175,00 / 155 092,00

V případě akceptace objednávky Objednatele Dodavatel objednávku písemně potvrdí prostřednictvím e-mailu zasláného do e-mailové schránky Objednatele [REDACTED]

Nedílnou součástí této objednávky je následující příloha:

P_1 – Cenová nabídka ELTODO, a.s. číslo 1221P00950

Za Objednatele: [REDACTED]

Podpis oprávněné osoby:

Za Dodavatele:

Podpis oprávněné osoby:

PODEPSÁNO PROSTŘEDNICTVÍM UZNÁVANÉHO ELEKTRONICKÉHO PODPISU DLE ZÁKONA Č. 297/2016 SB., O SLUŽBÁCH VYTVÁŘEJÍCÍCH DŮVĚRU PRO ELEKTRONICKÉ TRANSAKCE, VE ZNĚNÍ POZDĚJŠÍCH PŘEDPISŮ

[REDACTED]
[REDACTED]
Datum: 2021.10.14
11:41:16 +02'00'

[REDACTED]
[REDACTED]
Datum: 2021.10.14
10:24:11 +02'00'

OBCHODNÍ NABÍDKA SPOLEČNOSTI



na průzkum trhu s názvem:

„D8 - Výměna poškozených 3 ks stožárů na odpočívce Siřejovice L“

Číslo nabídky: 1221P00950

Zadavatel: Ředitelství silnic a dálnic ČR
Na Pankráci 546/56
140 00 Praha 4
IČO: 65993390
DIČ: CZ65993390

Uchazeč: ELTODO, a.s.
Novodvorská 1010/14
142 00 Praha 4, Lhotka
IČ: 45274517
DIČ: CZ45274517

Datum: 15. 09. 2021

IDENTIFIKAČNÍ A KONTAKTNÍ ÚDAJE

Obchodní jméno uchazeče	ELTODO, a.s.
Právní forma uchazeče	akciová společnost
Sídlo uchazeče/ adresa pro doručování	Novodvorská 1010/ 14, 142 00 Praha 4, Lhotka
Zapsána v obchodním rejstříku	Městský soud v Praze, oddíl B, vložka 1573, den zápisu: 06. 05. 1992
IČ	45274517
DIČ	CZ45274517
Jména členů statutárního orgánu a jejich funkce	[REDACTED]
	[REDACTED]
	[REDACTED]
	[REDACTED]
	[REDACTED]
Bankovní spojení	[REDACTED]
	[REDACTED]
	[REDACTED]
	[REDACTED]
	[REDACTED]
E-mail	[REDACTED]
URL	http://www.eltodo.cz
ID datové schránky:	[REDACTED]

Kontaktní údaje

[REDACTED]			
[REDACTED]	[REDACTED]	[REDACTED]	[REDACTED]
[REDACTED]	[REDACTED]	[REDACTED]	[REDACTED]
[REDACTED]			
[REDACTED]	[REDACTED]	[REDACTED]	[REDACTED]
[REDACTED]	[REDACTED]	[REDACTED]	[REDACTED]
[REDACTED]			
[REDACTED]	[REDACTED]	[REDACTED]	[REDACTED]
[REDACTED]	[REDACTED]	[REDACTED]	[REDACTED]

[REDACTED]
[REDACTED]
[REDACTED]

[REDACTED]
[REDACTED]
[REDACTED]

[REDACTED]

[REDACTED]

1. PŘEDMĚT NABÍDKY

Předmětem cenové nabídky je výměna poškozených stožárů VO na dálnici D8 – odpočívka Siřejovice.

Obchodní nabídka splňuje veškeré (technické) požadavky dle požadavku objednavatele. Součástí nabídky je výměna stožárů VO na dálnici D8 – odpočívka Siřejovice dle přiloženého Položkového rozpočtu. Nabídka nezahrnuje revize, projektovou dokumentaci a geodetické zaměření.

2. TERMÍN A MÍSTO PLNĚNÍ

Termín dodání: Bude upřesněn dle aktuálního požadavku objednavajícího.
Místo plnění: Dálnice D8 – odpočívka Siřejovice

3. ZÁRUČNÍ A SERVISNÍ PODMÍNKY

ZÁRUČNÍ PODMÍNKY

ELTODO, a.s. poskytne záruční dobu na, technologická zařízení 24 měsíců od data zprovoznění a převzetí zařízení objednatelem. Tato záruční doba platí na výrobní vady za předpokladu užívání díla způsobem obvyklým v souladu s jeho technickými parametry.

4. PLATEBNÍ PODMÍNKY

Splatnost faktury bude 30 dnů.

5. CENOVÁ NABÍDKA

Cena celkem bez DPH	128 175 Kč
DPH 21 %	26 917 Kč
Cena s DPH celkem	155 092 Kč

Cena je nejvýše přípustná a nepřekročitelná za předpokladu, že nedojde k zásadním změnám podmínek zadání a technologie. V případě výše uvedených změn si zhotovitel vyhrazuje právo na případné změny nabídnuté ceny formou víceprací či méněprací.

6. PLATNOST NABÍDKY

Společnost ELTODO, a.s. je vázána nabídkou do 29. 10. 2021.

7. PODPIS A PROHLÁŠENÍ OPRÁVNĚNÉ OSOBY

Nabízející prohlašuje, že všechny údaje v nabídce jsou pravdivé.

Společnost ELTODO, a.s., se sídlem Novodvorská 1010/14, 142 00 Praha 4, IČ: 45274517, [REDACTED]

[REDACTED] tímto v souladu se zákonem č. 89/2012 Sb., občanský zákoník, prohlašuje, že

- pro uzavření smlouvy volí pouze písemnou listinnou formu a jinou formou nechce být vázána. Smlouvu považuje za uzavřenou až v případě, že se smluvní strany dohodnou na celém jejím obsahu, tedy na veškerých náležitostech, jež měly smluvní strany ve smlouvě ujednat, což oprávnění zástupci smluvních stran potvrdí tak, že ke smlouvě připojí svůj vlastnoruční podpis;
- předem vylučuje uzavření smlouvy v jiné formě než písemné listinné, přijetí nabídky s dodatkem nebo odchylkou a vylučuje tak použití ustanovení § 1740 odst. 3, § 1757 občanského zákoníku;
- komunikace učiněná pomocí elektronických či jiných technických zařízení je závazná pouze v případě, že to ve zprávě bude výslovně uvedeno.

Tato nabídka je za společnost ELTODO, a.s. podepsána oprávněnými osobami dle platného výpisu z obchodního rejstříku.

V Praze dne 15. 09. 2021

Za ELTODO, a.s. na základě plné moci

Přílohy:

- Položkový rozpočet
- Katalogové listy nabízených stožárů

Položkový rozpočet

S:	Oprava Stožárů odpočívka Sirejovice
O:	Veřejné osvětlení
R:	Veřejné osvětlení

P.č.	Název položky	MJ	Množství	Cena / MJ	Celkem
------	---------------	----	----------	-----------	--------

Díl: Vodorovné konstrukce					
1	Podklad pod dlažbu z kameniva těženého tl.do 10 cm	m2	8,00000		
Díl: Komunikace					
3	Kladení zámkové dlažby tl. 6 cm do drtě tl. 4 cm	m2	8,00000		
Díl: Elektromontáže					
7	Stožár osvětlovací ocelový délky do 12 m včetně nákladů na autojeřáb	kus	2,00000		
8	Stožár sadový dpo 6 m včetně nákladů na montážní plošinu	kus	1,00000		
10	Elektrovýzbroj stožáru pro 1 okruh	kus	2,00000		
11	Elektrovýzbroj stožáru pro 2 okruhy	kus	1,00000		
12	Vedení uzemňovací v zemi FeZn, D 8 - 10 mm včetně drátu FeZn 10 mm	m	6,00000		
13	Svorka hromosvodová do 2 šroubů /SS, SZ, SO/ včetně dodávky svorky SS	kus	8,00000		
14	Svorka hromosvodová nad 2 šrouby /ST, SJ, SR, atd/ včetně dodávky svorky SP1	kus	6,00000		
17	Kabel CYKY-m 750 V 4 žíly,16-25 mm2, volně uložený	m	10,00000		
18	Příplatek na zatahování kabelů váhy do 0,75 kg	m	10,00000		
19	Ukončení kabelů páska žíly 4x16mm2	kus	8,00000		
20	Montážní plošina na autopod. 13,5 m MP 13	Sh	2,50000		
Díl: Materiál					
23	Stožárová svorkovnice dvoupjístková v krytí min. IP 43	ks	1,00000		
24	Svorkovnice stožárová pro kabely Al/Cu	ks	2,00000		
25	JBSD 10, Dálniční stožár (AMAKO)	ks	2,00000		
26	K 3, stožár sadový (AMAKO)	ks	1,00000		
27	Kabel silový s Cu jádrem 750 V CYKY 4 x16 mm2	m	10,00000		
28	Trubička smršťovací z/žl RPZ 32/12	m	1,50000		
29	Pojistka E27 - komplet - 10A	kus	2,00000		
30	Podružný materiál	%	1,00000		
Díl: Demontáže					
31	Stožár osvětlovací ocelový délky do 12 m včetně nákladů na autojeřáb	kus	2,00000		
32	Stožár osvětlovací ocelový délky do 6m	kus	1,00000		
33	Elektrovýzbroj stožáru pro 1 okruh	kus	3,00000		
Díl: Zemní práce při montážích					
34	Vytrhání beton. dlaždic, lože písek, zalité spáry z plochy 5-10 m2	m2	5,40000		
35	Jáma do 2 m3 pro stožár veřejného osvětlení, hor.4	m3	2,80000		
36	Rozbourání betonového základu vybourání betonu	m3	2,50000		
37	Pouzdrový základ 1000x1500 mm mimo osu trasy kompletní zhot.pouzdrového základu	kus	2,00000		
38	Zához jámy, hornina třídy 3 - 4 upěchování a úprava povrchu	kus	2,00000		
39	Výkop kabelové rýhy 35/60 cm hor.3 ruční výkop rýhy	m	4,00000		
40	Zřízení kabelového lože v rýze š.do 35 cm z písku	m	4,00000		
41	Fólie výstražná z PVC, šířka 33 cm fólie PVC šířka 33 cm	m	4,00000		
42	Kabelový prostup z plast.trub, DN do 10,5 cm včetně dodávky trub DN 70	m	4,00000		
43	Zához rýhy 35/50 cm, hornina třídy 3, se zhutněním	m	4,00000		
44	Naložení a odvoz zeminy	m3	2,00000		
45	Příplatek za odvoz za každých dalších 1000 m nákladním automobilem	m3	2,00000		
46	Odvoz suti -1km	t	4,00000		
47	Příplatek k odvozu suti ZKD 1km	t	4,00000		
48	Poplatek za skládku hornina 1.- 4.	t	4,00000		
49	Poplatek za recyklaci suti	t	2,00000		
50	Doprava výkonového materiálu	kpl	1,00000		
51	Koordinace a provizorní zapojení VO	kpl	1,00000		
Cena celkem bez DPH					128 175,01

Stožár sadový bezpaticový třístupňový – typ K

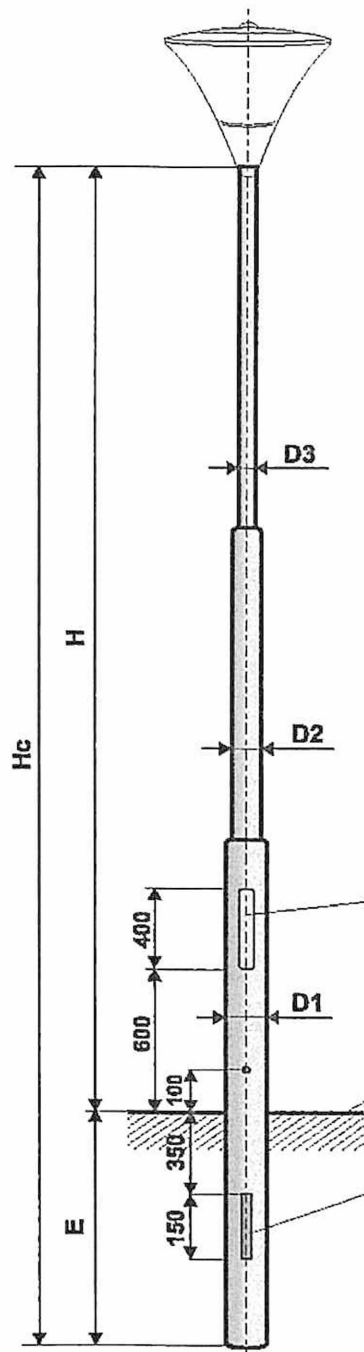

Objednáč číslo	Typ	Jmenovitá výška H (m)	Celková délka Hc (m)	Větřovitá do země E (m)	Průměr D1 (mm)	Průměr D2 (mm)	Průměr D3 (mm)	Vrcholový tah (N)	Hmotnost v žár. Zn (kg)	Plocha (m ²)
0603018350	K 3	3,0	3,6	0,6	133	89	60	400	31	1,19
0603518350	K 3,5	3,5	4,1	0,6	133	89	60	400	33	1,29
0604018350	K 4	4,0	4,8	0,8	133	89	60	390	37	1,46
0604518350	K 4,5	4,5	5,3	0,8	133	89	60	350	42	1,65
0605018350	K 5	5,0	5,8	0,8	133	89	60	315	44	1,74
0605518350	K 5,5	5,5	6,3	0,8	133	89	60	300	46	1,84
0606018350	K 6	6,0	6,8	0,8	133	89	60	235	48	1,93
0607018350	K 7	7,0	8,0	1,0	133	89	60	215	57	2,30
0608018350	K 8	8,0	9,0	1,0	133	89	60	208	66	2,67
0609018350	K 9	9,0	10,2	1,2	133	89	60	180	92	3,17
0610018350	K 10	10,0	11,5	1,5	133	89	60	155	110	3,71

DVÍŘKA 400 x 80

HORNÍ HRANA BETONU

OBOUSTRANNÝ OTVOR 150 x 50



Ocelové stožáry typu "K" jsou vyráběny z kvalitních ocelových trubek podle evropské normy EN 40-5.

- Žírový zinek dle ČSN EN ISO 1461
- Žírový zinek + práškové nebo mokré lakování dle vzorníku RAL, AKZO
- Žírový zinek + termoplastický práškový povlak



výložníky: SK, SV, UD na průměr dílku 60 mm, s výložením do 1000 mm

Počet ramen výložníků a jejich délka závisí na výšce stožáru a jeho celkovém zatížení.

Stožár dálniční bezpečivý třístupňový – typ JBSD

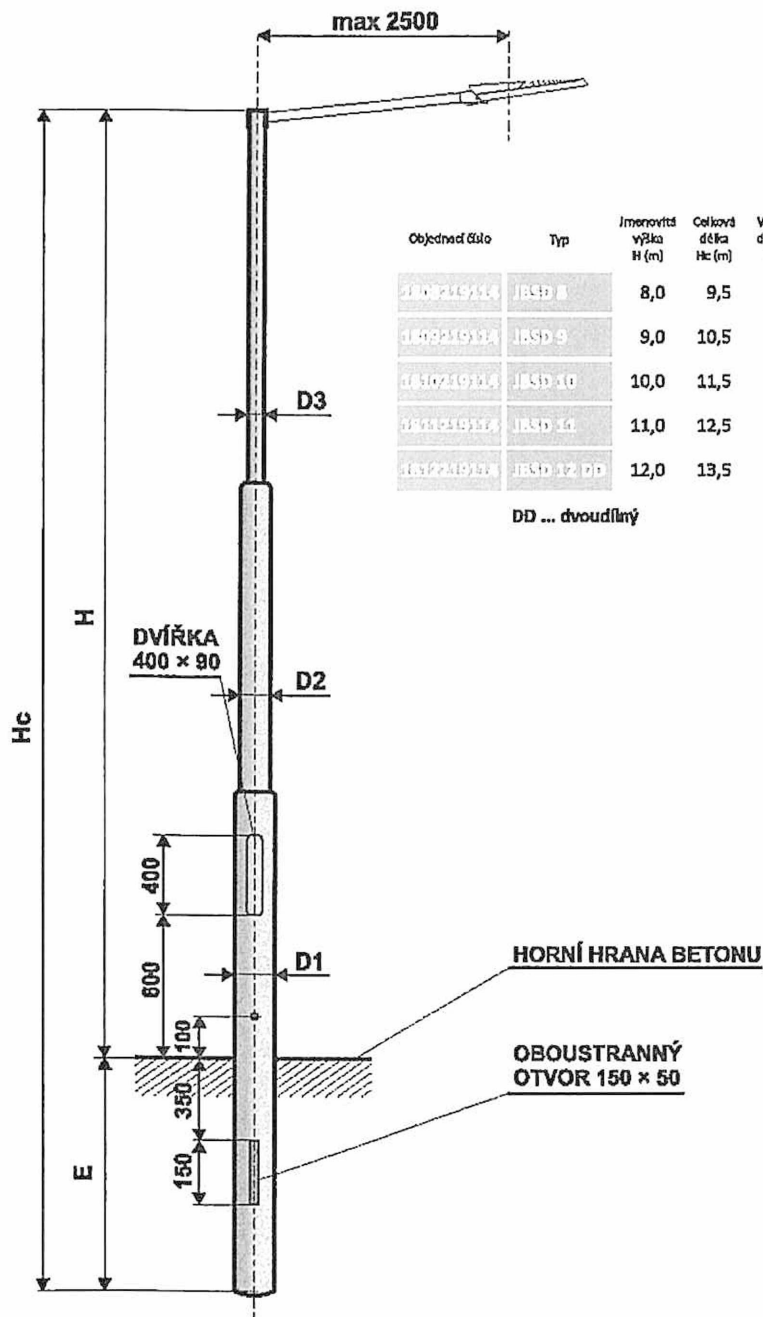

Objednáč číslo	Typ	Jmenovitá výška H (m)	Celková délka Hc (m)	Vetřní výška do země E (m)	Průměr D1 (mm)	Průměr D2 (mm)	Průměr D3 (mm)	Vrcholový tah (N)	Hmotnost v šif. Zn (kg)	Plocha (m ²)
1100219114	JBSD 8	8,0	9,5	1,5	219	159	114	2050	178	4,98
1100319114	JBSD 9	9,0	10,5	1,5	219	159	114	1830	195	5,48
11004219114	JBSD 10	10,0	11,5	1,5	219	159	114	1600	211	5,98
11011219114	JBSD 11	11,0	12,5	1,5	219	159	114	1510	251	6,86
1102219114	JBSD 12 DD	12,0	13,5	1,5	219	159	114	1450	267	7,36

DD ... dvoudílný

Ocelové stožáry typu "JBSD" jsou vyráběny z kvalitních ocelových trubek podle evropské normy EN 40-5.

- Žírový zinek dle ČSN EN ISO 1461
- Žírový zinek + práškové nebo mokré lakování dle vzorníku RAL, AKZO
- Žírový zinek + termoplastický průhledný povlak

výložníky: UD na průměr dříku 114 mm, s vyložněním do 2500 mm

Počet ramen výložníku a jejich délka závisí na výšce stožáru a jeho celkovém zatížení.