

# Skluzavka do terénu

NRO308

**KOMPAN**  
Let's play



Lesklá skluzavka motivuje všechny děti i dospělé s dětskou duší k zábavným aktivitám. Díky náběhové smyčce budou děti vybíhat nahoru a sjíždět dolů znovu a znovu. Klouzání na skluzavce ve svahu je extra zábavný zážitek, protože kamarádi mohou běžet nahoru nebo dolů, zatímco se dítě klouže. Je zde prostor pro mnohé a pro různé věkové

kategorie a úrovně schopností. Svah je skvělým místem pro kutálení se i běhání. Když se děti kloužají, trénují své základní svalstvo, když při sjíždění dolů sedí vzpřímeně. To stimuluje stabilitu trupu, důležitou pro zamezení bolesti zad a krku, rostoucího problému u dětí v důsledku sedavého životního stylu. Běh do kopce nebo z kopce trénuje jejich rovnováhu a

koordinaci, stejně jako jejich sílu. Trénují potřebný svalový tonus a vnímání rizika, když brzdí nebo povolí cestou dolů.

Položka č. NRO308-0801

## Obecné informace o produktu

Rozměry DxŠxV	92x261x191 cm
Věková skupina	3+
Kapacita (uživatelé)	3
Možnosti barev	



Údaje se mohou změnit bez předchozího upozornění.

# Skluzavka do terénu

NRO308



Všechny produkty Přírodní Robinia od společnosti KOMPAN jsou vyrobeny ze 100% akátového dřeva z udržitelných evropských zdrojů. Na přání může být dodáno se 100% FSC™ certifikací.



Nerezové skluzavky s jednolitou skluznou plochou jsou vyrobeny z vysoce kvalitní nerezové oceli AISI 304.



Spojovací panel skluzavky z 19mm EcoCore™. EcoCore™ je vysoce odolný, ekologický materiál, který je po použití nejen recyklovatelný, ale také sestává z jádra vyrobeného ze 100% recyklovaného materiálu.



Kovové vybavení je vyrobeno z nerezové nebo pozinkované oceli pro zajištění trvalých spojů s vysokou odolností proti korozi.



Akátové dřevo může být dodáno v podobě neošetřeného surového dřeva nebo natřeno hnědým transparentním pigmentem, který udržuje zlatou barvu dřeva.

Položka č. NRO308-0801

## Informace o instalaci

Maximální výška pádu	100 cm
Bezpečnostní povrchová plocha	18,8 m <sup>2</sup>
Počet instalačních pracovníků (osob)	2
Celková doba instalace	3.8
Objem výkopu	0,39 m <sup>3</sup>
Objem betonu	0,12 m <sup>3</sup>
Hloubka základu (standard)	82 cm
Hmotnost dodávky	188 kg
Možnosti ukotvení	V zemi ✓

EcoCore HDPE	Celoživotní
Komponenty z nerezové oceli	Celoživotní
Dřevo Robinia	15 let
Skluzavka z nerezové oceli	10 let
Zaručené náhradní díly	10 let



# Skluzavka do terénu

NRO308

\* Maximální výška pádu | \*\* Celková výška | \*\*\* Bezpečnostní povrchová plocha

\* Maximální výška pádu | \*\* Celková výška

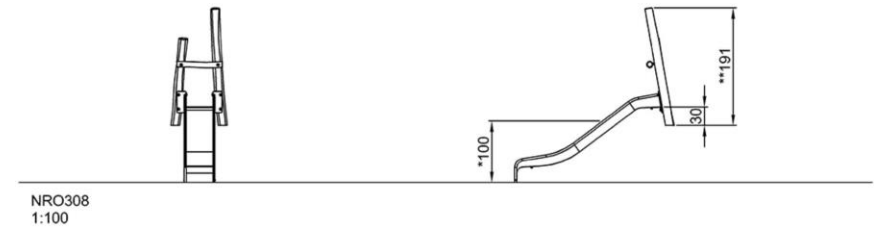
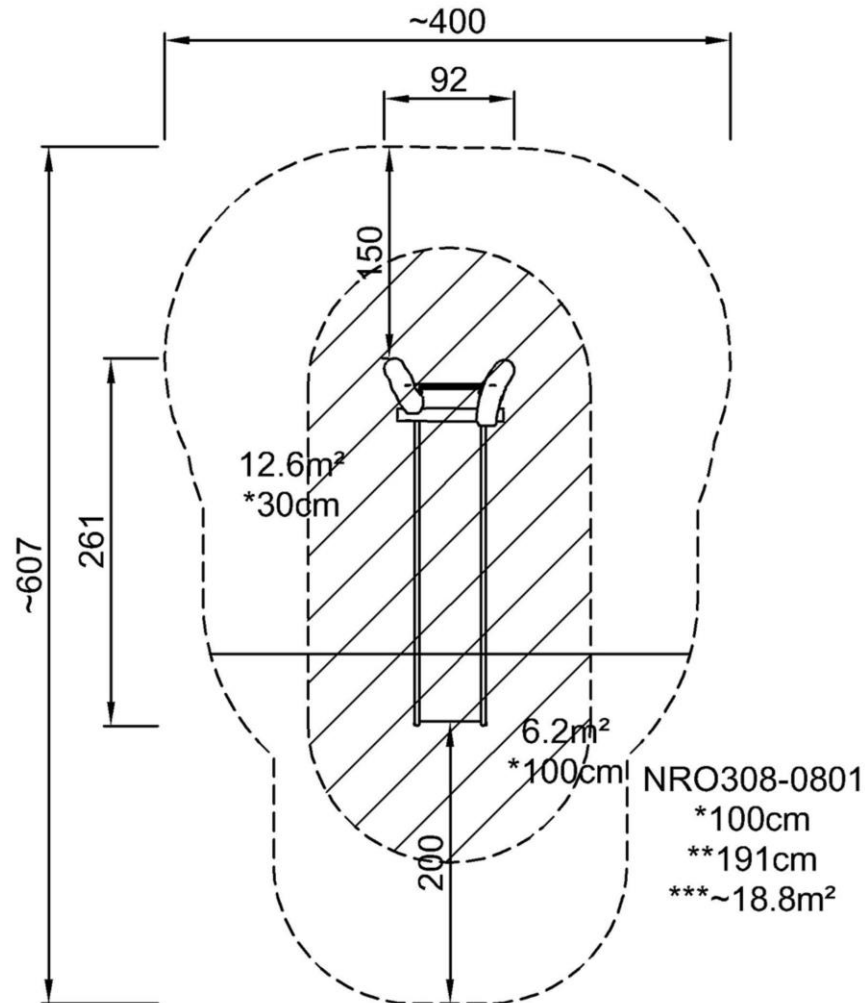

[Kliknutím zobrazíte poměr zobrazení 1: 100 POHLED SHORA](#)

[Kliknutím zobrazíte poměr stran 1: 100 BOČNÍ POHLED](#)

# Skluzavka do terénu

NRO308



## Slide

**Physical:** sliding develops spatial awareness and a sense of balance. Furthermore, the core muscles are trained when sitting upright going down.

**Social-Emotional:** empathy stimulated by turn-taking.

**Cognitive:** young children develop their understanding of space, speed and distances when sliding down quickly.

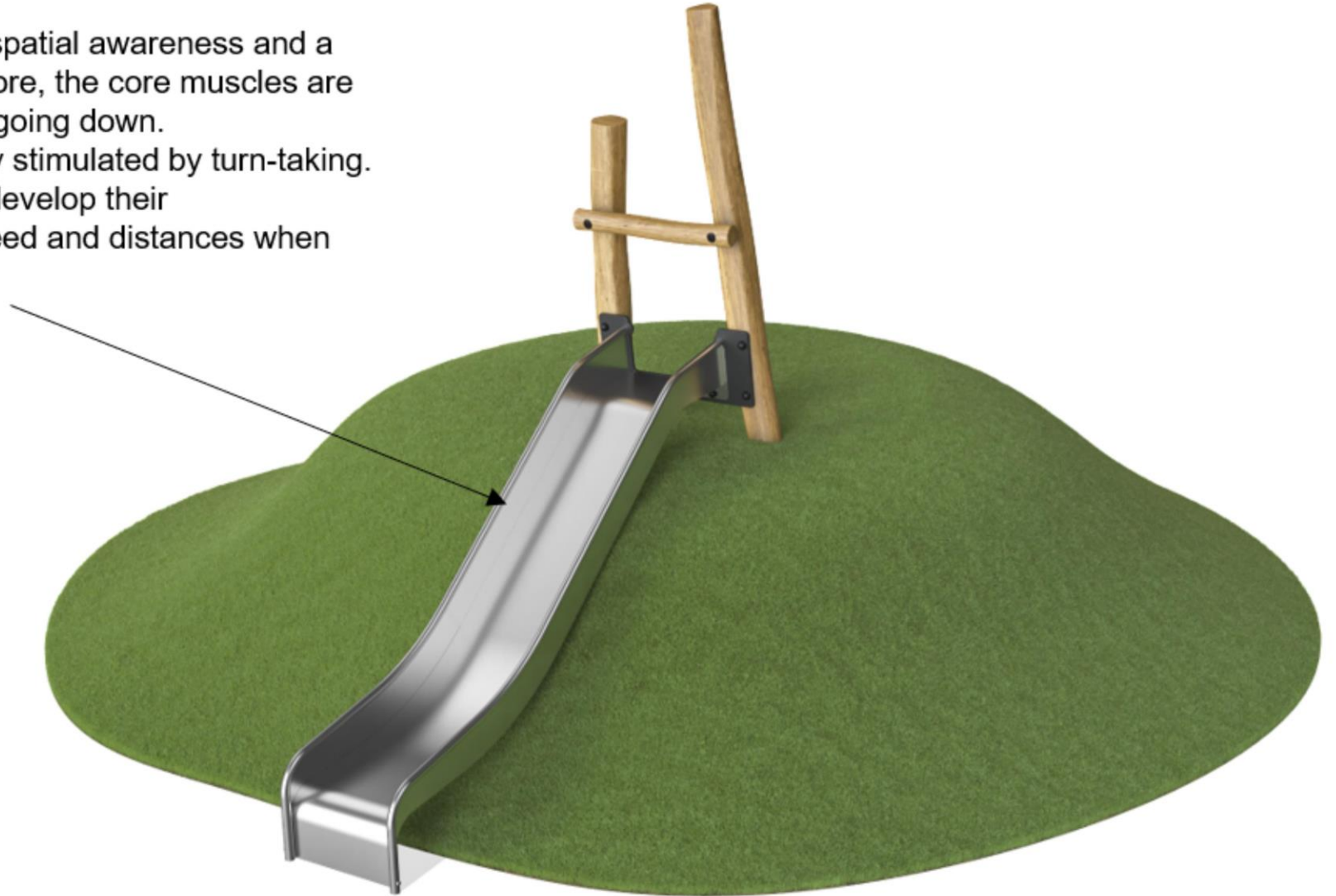

# Skluzavka do terénu

NRO308

**KOMPAN**  
Let's play



## FYZICKÉ

Radost z pohybu:  
motorika, svalovina, kardio a  
hustota kostí



## SOCIÁLNĚ-EMOCIONÁLNÍ

Radost z pospolitosti:  
týmová práce, tolerance a  
pocit sounáležitosti



## KOGNITIVNÍ

Radost z učení:  
zvědavost, porozumění kauzálním  
vztahům a znalost světa



## KREATIVNÍ

Radost z vytváření:  
spoluvytváření a experimentování  
s materiály



### DRŽENÍ ROVNOVÁHY

Držet rovnováhu znamená zůstat ve vzpřímené poloze při chůzi nebo stání na povrchu, který to činí náročným (např. vrtký, nakloněný nebo úzký povrch).



### RUČKOVÁNÍ

Ručkování je akt nošení těla rukama nebo pažemi, takto je možné přejít na jinou plošinu nebo k jinému hernímu předmětu.



### SMYSLY

Vnímání je akt přijímání informací smyslovým systémem: vidění, citění, slyšení nebo vnímání tělem.



### POHUPOVÁNÍ

Pohupování je odrážení se na citlivém, pružném, ohebném nebo tahovém povrchu.



### SKÁKÁNÍ

Skákání je akt skákání nahoru nebo dolů na tvrdém povrchu.



### KLOUZÁNÍ

Klouzání je čin rychlého pohybu dolů, při kterém sedíte na skluzavce.



### LEZENÍ

Lézení je akt pohybu nahoru, křížové koordinace paží a nohou, na svislém nebo nakloněném povrchu nebo síti.



### TAHÁNÍ

Tahání je přitahování předmětu k sobě nebo sebe k předmětu jednou nebo oběma rukama, případně pomocí celého těla.



### SOCIALIZACE

Socializace je akt setkání, komunikace nebo spolupráce při činnosti, která stimuluje a usnadňuje sociální interakci.



### TVOŘENÍ

Tvoření je akt vytváření nových vzorů, přesouvání předmětů nebo materiálů do nových pozic nebo tvoření s materiály, které lze transformovat nebo manipulovat.



### POSOUVÁNÍ

Posouvání je čin, který tlačí předmět od vás jednou nebo oběma rukama, případně celým tělem.



### TOČENÍ

Točení zahrnuje rychlé, opakované horizontální nebo vertikální točení těla na zařízení, které usnadňuje pohyb.



### PLAZENÍ

Plazit se znamená pohybovat se vpřed nebo vzad, koordinovat paže a nohy na vodorovném nebo mírně nakloněném povrchu.



### KYMÁCENÍ

Kymácení je čin kývání sem a tam nebo do strany, např. kus pružinového vybavení.



### KOLÉBÁNÍ

Kolébání je pohyb kývání sem a tam, nebo kolem, vsedě, vleže nebo ve stoje, kyvadlovým nebo kruhovým pohybem, např. na houpačí síti nebo na laně.



### DRAMATICKÁ HRA

Dramatická hra je motivována herními předměty, které vytvářejí rámec, místo nebo prostředí pro hraní scénářů nebo rolí.



### OTÁČENÍ

Otáčení zahrnuje vertikální nebo horizontální pomalejší chod těla, ulehčený kusem zařízení.



### HOUPÁNÍ

Houpat se je pohyb houpačky tam a zpět nebo kruhovým pohybem vsedě, ve stoje nebo vleže bez překážek.



### PLACHTĚNÍ

Plachtění znamená pohyb z jednoho bodu do druhého, aniž byste museli posouvat chodidla, vodorovným nebo svislým pohybem, vsedě, vleže nebo ve stoje, a všechno necháte na gravitaci.



### HRANÍ PODLE PRAVIDEL

Hraní podle pravidel je motivováno herními předměty, které navrhují hry s pravidly, spolupráci a týmovou práci, např. piškvorky, časovače nebo míčové hry.



### UDIVOVÁNÍ

Údiv je motivován prostřednictvím herních předmětů, díky nimž děti potřebují a využívají své logické, abstraktní nebo tvůrčí schopnosti, myšlení a také svou paměť.