

Kolotoč, talíř

NRO110

KOMPANI
Let's play



Položka č. NRO110-0901

Obecné informace o produktu

Rozměry DxŠxV	49x49x47 cm
Věková skupina	4+
Kapacita (uživatelé)	1
Možnosti barev	

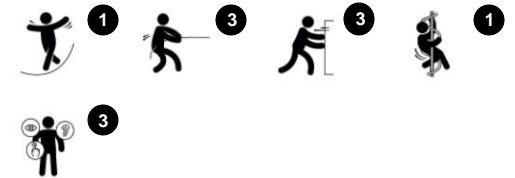

Produkt je na vyžádání dostupný v provedení FSC® certifikovaného (FSC® C004450) akátového dřeva.

Kolotoč, talíř

NRO110



Všechny produkty Přírodní Robinia od společnosti KOMPAN jsou vyrobeny ze 100% akátového dřeva z udržitelných evropských zdrojů. Na přání může být dodáno se 100% FSC™ certifikací.



Naše povrchy z oceli jsou žárově pozinkované bezolovnatým zinkem uvnitř i vně. Galvanizace zajišťuje vynikající odolnost proti korozi v okolním prostředí a bezúdržbovost.



Akátové dřevo může být dodáno v podobě neošetřeného surového dřeva nebo natřeno hnědým transparentním pigmentem, který udržuje zlatou barvu dřeva.

KOMPAN
Let's play

Položka č. NRO110-0901

Informace o instalaci

Maximální výška pádu	100 cm
Bezpečnostní povrchová plocha	9,6 m ²
Počet instalačních pracovníků (osob)	2
Celková doba instalace	1.6
Objem výkopu	0,11 m ³
Objem betonu	0,06 m ³
Hloubka základu (standard)	90 cm
Hmotnost dodávky	29 kg
Možnosti ukotvení	V zemi ✓ Na povrchu ✓
Dřevo Robinia	15 let
Galvanizovaná ocel	Celoživotní
Rukojeť	10 let
Zaručené náhradní díly	10 let



Kolotoč, talíř

NRO110

* Maximální výška pádu | ** Celková výška | *** Bezpečnostní povrchová plocha

* Maximální výška pádu | ** Celková výška

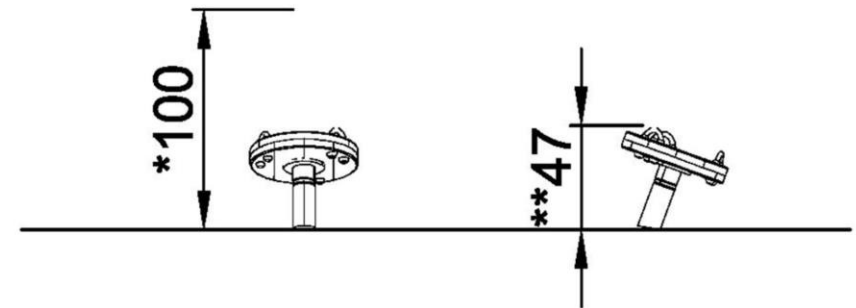
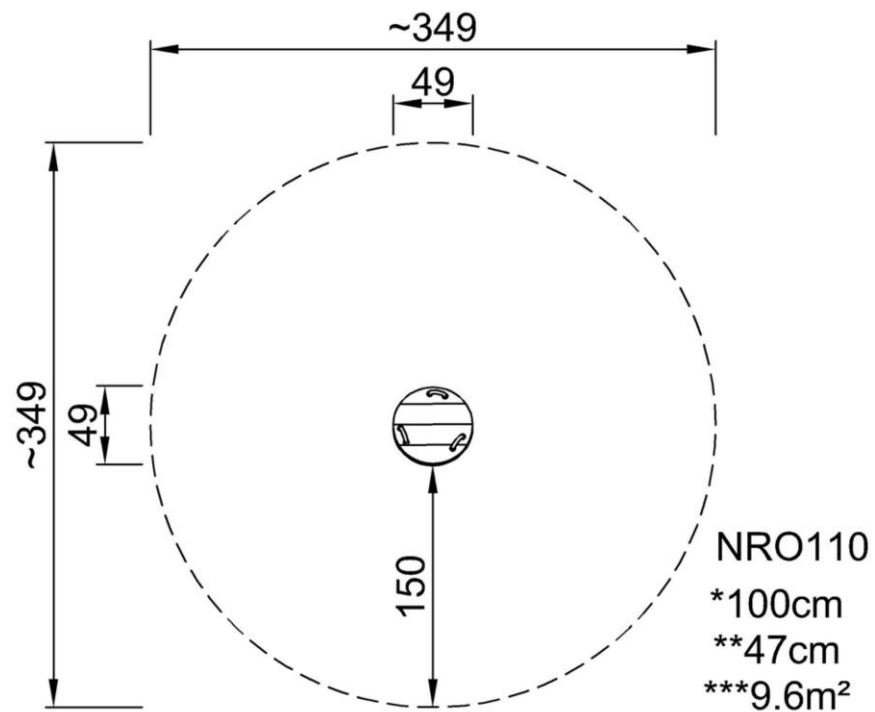

NRO110
1:100

[Kliknutím zobrazíte poměr zobrazení 1: 100 POHLED SHORA](#)

[Kliknutím zobrazíte poměr stran 1: 100 BOČNÍ POHLED](#)

Kolotoč, talíř

NRO110



Plate

Physical: the rotating movement when seated, laying or on their knees supports the sense of balance.

Social-Emotional: socializing and turn-taking when deciding who should sit here, skills necessary to learn how to avoid conflicts.



Handhold

Physical: the possibility to hold onto more areas of the handhold ensures a good grip, necessary for spinning intensely. This trains the hand and arm muscles.



Rotation

Physical: pushing or pulling it into motion, children use their muscle strength and strengthen their cardio. The rotation develops the sense of balance and space when enjoying the ride.

Social-Emotional: listening and negotiating how slow or fast to go, children develop their empathy and cooperation skills.

Kolotoč, talíř

NRO110

KOMPANI
Let's play



FYZICKÉ

Radost z pohybu:
motorika, svalovina, kardio a
hustota kostí



SOCIÁLNĚ-EMOCIONÁLNÍ

Radost z pospolitosti:
týmová práce, tolerance a
pocit sounáležitosti



KOGNITIVNÍ

Radost z učení:
zvědavost, porozumění kauzálním
vztahům a znalost světa



KREATIVNÍ

Radost z vytváření:
spoluvytváření a experimentování
s materiály



DRŽENÍ ROVNOVÁHY

Držet rovnováhu znamená zůstat ve vzpřímené poloze při chůzi nebo stání na povrchu, který to činí náročným (např. vrtký, nakloněný nebo úzký povrch).



RUČKOVÁNÍ

Ručkování je akt nošení těla rukama nebo pažemi, takto je možné přejít na jinou plošinu nebo k jinému hernímu předmětu.



SMYSLY

Vnímání je akt přijímání informací smyslovým systémem: vidění, citění, slyšení nebo vnímání tělem.



POHUPOVÁNÍ

Pohupování je odrážení se na citlivém, pružném, ohebném nebo tahovém povrchu.



SKÁKÁNÍ

Skákání je akt skákání nahoru nebo dolů na tvrdém povrchu.



KLOUZÁNÍ

Klouzání je čin rychlého pohybu dolů, při kterém sedíte na skluzavce.



LEZENÍ

Lézení je akt pohybu nahoru, křížové koordinace paží a nohou, na svislém nebo nakloněném povrchu nebo síti.



TAHÁNÍ

Tahání je přitahování předmětu k sobě nebo sebe k předmětu jednou nebo oběma rukama, případně pomocí celého těla.



SOCIALIZACE

Socializace je akt setkání, komunikace nebo spolupráce při činnosti, která stimuluje a usnadňuje sociální interakci.



TVOŘENÍ

Tvoření je akt vytváření nových vzorů, přesouvání předmětů nebo materiálů do nových pozic nebo tvoření s materiály, které lze transformovat nebo manipulovat.



POSOUVÁNÍ

Posouvání je čin, který tlačí předmět od vás jednou nebo oběma rukama, případně celým tělem.



TOČENÍ

Točení zahrnuje rychlé, opakované horizontální nebo vertikální točení těla na zařízení, které usnadňuje pohyb.



PLAZENÍ

Plazit se znamená pohybovat se vpřed nebo vzad, koordinovat paže a nohy na vodorovném nebo mírně nakloněném povrchu.



KYMÁCENÍ

Kymácení je čin kývání sem a tam nebo do strany, např. kus pružinového vybavení.



KOLÉBÁNÍ

Kolébání je pohyb kývání sem a tam, nebo kolem, vsedě, vleže nebo ve stoje, kyvadlovým nebo kruhovým pohybem, např. na houpačí síti nebo na laně.



DRAMATICKÁ HRA

Dramatická hra je motivována herními předměty, které vytvářejí rámec, místo nebo prostředí pro hraní scénářů nebo rolí.



OTÁČENÍ

Otáčení zahrnuje vertikální nebo horizontální pomalejší chod těla, ulehčený kusem zařízení.



HOUPÁNÍ

Houpat se je pohyb houpačky tam a zpět nebo kruhovým pohybem vsedě, ve stoje nebo vleže bez překážek.



PLAČTĚNÍ

Plachtění znamená pohyb z jednoho bodu do druhého, aniž byste museli posouvat chodidla, vodorovným nebo svislým pohybem, vsedě, vleže nebo ve stoje, a všechno necháte na gravitaci.



HRANÍ PODLE PRAVIDEL

Hraní podle pravidel je motivováno herními předměty, které navrhují hry s pravidly, spolupráci a týmovou práci, např. piškvorky, časovače nebo míčové hry.



UDIVOVÁNÍ

Údiv je motivován prostřednictvím herních předmětů, díky nimž děti potřebují a využívají své logické, abstraktní nebo tvůrčí schopnosti, myšlení a také svou paměť.