

SMLOUVA O NÁJMU DOPRAVNÍHO PROSTŘEDKU

Pronajímatel: **Město Písek**
se sídlem: Velké náměstí 114/3, 397 19 Písek
zastoupený: Mgr. Evou Vanžurovou, starostkou
IČO: 00249998
DIČ: CZ00249998
Bankovní spojení: Komerční banka, a.s.
Číslo účtu: 127271/0100
Zástupce ve věcech technických: Ing. Václav Filip, xxx
(dále také jako „**pronajímatel**“)

a

Nájemce: **Vodárenská správa Písek s.r.o.**
se sídlem: Velké náměstí 1, 397 01 Písek
IČ: 28083610
DIČ: CZ28083610
Bankovní spojení: Československá obchodní banka, a.s.
Číslo účtu: 220738189/0300
Zástupce ve věcech technických: Ing. Roman Honzík, jednatel, [xxx](#)
spol. je zapsaná v obchodním rejstříku vedeném u Krajského soudu v Českých Budějovicích,
oddíl C, vl. 16263
(dále také jako „**nájemce**“)

Uzavřeli níže uvedeného dne, měsíce a roku podle ust. § 2321 a násl. zákona č. 89/2012 Sb., tuto Smlouvu o nájmu dopravního prostředku (dále také jako „**smlouva**“)

1 Předmět smlouvy

1.1 Předmětem této smlouvy je závazek pronajímatele za úplaty přenechat nájemci k dočasnému užívání předmět nájmu a závazek nájemce zaplatit mu za to sjednanou úplatu.

2 Předmět nájmu

2.1 Předmětem nájmu je čelní elektrický kolový nakladač KRAMER 5055e, VIN: TM1xxxxxxxxxxxxxxxx, typ 357, výr. č. xxxxxxxx, 15 kW, obchodní ozn. 5055E, dle technické specifikace uvedené v příloze č. 1 této smlouvy, včetně příslušenství (dále také jako předmět nájmu).

2.2 O předání předmětu nájmu a jeho vrácení zpět pronajímateli, včetně potřebných dokladů, bude vyhotoven protokol o předání (příloha č. 2), jež bude podepsán oběma smluvními stranami.

2.3 K předání předmětu nájmu dojde ke dni podpisu této smlouvy.

3 Práva a povinnosti pronajímatele

3.1 Pronajímatel se zavazuje přenechat předmět nájmu nájemci ve stavu způsobilém smluvenému užívání, tj. k využití předmětu nájmu k manipulaci dřevní hmoty v areálu Čistírna odpadních vod Písek, Pod Portyčskými skalami, 397 01 Písek.

3.2 Pronajímatel a nájemce se zavazují udržovat předmět nájmu ve stavu způsobilém smluvenému užívání, a to každý svým nákladem pouze v rozsahu vymezeném touto smlouvou.

- 3.3 Pronajímatel se zavazuje předat nájemci spolu s předmětem nájmu i veškeré potřebné doklady, zejména osvědčení o registraci vozidla, osvědčení o měření emisí (u nového vozidla není potřeba), pokyny výrobce k užívání předmětu nájmu, případně jiné potřebné doklady.

4 Práva a povinnosti nájemce

- 4.1 Nájemce je povinen předmět nájmu užívat pouze k účelu dle čl. 3 odst. 1 této smlouvy s péčí řádného hospodáře, dodržovat pokyny týkající se údržby nájmu i jiné další pokyny stanovené výrobcem a příslušnými bezpečnostními předpisy a používat napájení určené pro předmět nájmu dle pokynu výrobce. Nájemce je dále povinen dodržovat příslušné právní předpisy České republiky upravující práva a povinnosti provozovatele předmětu nájmu.
- 4.2 Nájemce je povinen zajišťovat a hradit pravidelně garanční servisní prohlídky předepsané výrobcem předmětu.
- 4.3 Nájemce je povinen vedle povinného pojištění odpovědnosti za škodu způsobenou provozem vozidla (tzv. povinné ručení) uzavřít ohledně předmětu nájmu i havarijní pojištění a zabezpečit trvání uvedených pojištění po celou dobu trvání této smlouvy a zajistit, aby v případě pojistné události byla všechna pojistná plnění vinkulována ve prospěch pronajímatele.
- 4.4 Nájemce není oprávněn dát předmět nájmu do podnájmu či jinak umožnit třetí osobě užívání předmětu nájmu. Nájemce je dále povinen zajistit, aby byl předmět nájmu užíván výlučně zaměstnanci nájemce, kteří jsou držiteli příslušných oprávnění dle platných právních předpisů České republiky a jsou řádně vyškoleni v používání a zacházení předmětu nájmu.
- 4.5 Nájemce je povinen pečovat o předmět nájmu tak, aby na něm nevznikla škoda a pokud škoda vznikne, je povinen do 24 hodin od vzniku škody informovat pronajímatele. Pokud škoda na předmětu nájmu nebo jakákoli škoda způsobená předmětem nájmu, nebyla způsobena okolnostmi, vylučujícími odpovědnosti nájemce, odpovídá za ni nájemce v plném rozsahu. Opravu předmětu nájmu je nájemce v takovém případě povinen provést a uhradit bez zbytečného odkladu nebo dle pokynu pronajímatele předat předmět nájmu pronajímateli k zajištění opravy, a to bez ohledu na termín vyplacení pojistného plnění ze strany pojišťovny. Nájemce je povinen uhradit pronajímateli rozdíl mezi majetkovou újmou (vzniklou škodou) pronajímatele a pojistným plněním, které pronajímatel obdržel z pojištění uzavřených a vztahujících se k předmětu nájmu, kterým byla pronajímateli zčásti uhrazena škoda na předmětu nájmu/škoda způsobená předmětem nájmu. V případě, že nájemce částku převyšující rozdíl mezi majetkovou újmou (vzniklou škodou) pronajímatele s pojistným plněním, vrátí zpět
- 4.6 Nájemce je povinen hradit náklady spojené s užíváním předmětu nájmu, tj. zejm., nikoli však pouze:
- napájení (pohonné), provozní kapaliny, parkovné, mimořádné servisní prohlídky, údržbu vč. výměny pneumatik a ostatní opravy a hradit veškeré provozní výdaje;
 - náklady na pravidelnou technickou kontrolu a další prohlídky a revize v souladu s platnými právními předpisy České republiky, zejm. zákonem o podmínkách provozu vozidel na pozemních komunikacích a změně zákona č. 168/1999 Sb., o pojištění odpovědnosti za škodu způsobenou provozem vozidla a o změně některých souvisejících zákonů (zákon o pojištění odpovědnosti z provozu vozidla), ve znění zákona č. 307/1999 b., ve znění pozdějších předpisů; nájemce je rovněž povinen zajišťovat pravidelnou technickou kontrolu, a další prohlídky a revize v souladu s platnými právními předpisy České republiky.

- 4.7 Nájemce je povinen vést pravidelné denní záznamy o provozu předmětu nájmu, tzv. knihu jízd, a kdykoli tyto záznamy na základě žádosti pronajímatele, nejpozději do 5 kalendářních dnů ode dne obdržení písemné žádosti pronajímatele, předložit pronajímateli.

5 Nájemné

- 5.1 Nájemce se vedle nákladů spojených s užíváním předmětu nájmu dle čl. 4 odst. 6 této smlouvy zavazuje hradit pronajímateli nájemné, a to následujícím způsobem:
- od 01.09.2021 ve výši =5.000,- Kč (slovy pět tisíc korun českých) měsíčně, v této částce není zahrnuto DPH;
(dále také jako „nájemné“)

Spolu s nájemným podle tohoto odstavce je nájemce povinen hradit pronajímateli DPH v zákonné výši.

- 5.2 Nájemce je povinen hradit nájemné měsíčně, a to na základě pronajímatelem vystavené faktury, která musí být vystavena do 15. dne následujícího měsíce, po měsíci, za nějž je nájemné počítáno a splňovat náležitosti daňového dokladu dle příslušných právních předpisů. Datem uskutečnění zdanitelného plnění je poslední den kalendářního měsíce, za nějž je nájemné počítáno. Doba splatnosti faktury je 15 dnů od dne doručení.
- 5.3 Výše nájemného a nákladů spojených s užíváním předmětu nájmu této smlouvy za první měsíc užívání předmětu nájmu bude vypočtena poměrně k počtu dní, které nájemce předmětu nájmu užíval, pokud nájemní smlouva nebyla uzavřena k prvnímu dni daného kalendářního měsíce.
- 5.4 V případě prodlení nájemce s úhradou nájemného či jakýchkoli jiných plateb vzniklých v souvislosti s touto smlouvou se nájemce zavazuje pronajímateli zaplatit smluvní pokutu ve výši 0,05 % denně za každý den prodlení. Smluvní pokuta je splatná do 10 kalendářních dnů po doručení písemné výzvy pronajímatele k zaplacení. Úhradou smluvní pokuty dle tohoto článku této smlouvy není dotčen nárok pronajímatele na náhradu škody v plné výši.
- 5.5 Smluvní strany tímto prohlašují, že výše nájemného uvedená v odst. 1 tohoto článku této smlouvy není stanovena za účelem zisku pronajímatele, ale že účelem poskytnutí předmětu nájmu nájemci za takto stanovenou výši nájemného je zejména zefektivnění služeb a celého systému nakládání dřevní štěpky v obci Písek v rámci pilotního projektu „Stanice energetického využití kalu a biomasy I. etapa – ČOV Písek“.

6 Trvání a skončení nájmu

- 6.1 Tato smlouva se sjednává na dobu neurčitou.
- 6.2 Smluvní vztah založený touto smlouvou může být zrušen dohodou smluvních stran, písemnou výpovědí, zničením předmětu nájmu nebo odstoupením za podmínek uvedených v § 2001 a násl. Zákona č. 89/2012 Sb., občanský zákoník.
- 6.3 Odstoupení od smlouvy musí být učiněno písemným oznámením o odstoupení od této smlouvy druhé straně, účinky odstoupení nastávají dnem doručení oznámení druhé straně. V pochybnostech se má za to, že odstoupení bylo doručeno do deseti dnů od jeho odeslání v poštovní zásilce s dodejkou, resp. do deseti dnů od jeho odeslání prostřednictvím informačního systému datových schránek.
- 6.4 Při skončení nájmu je nájemce povinen v poslední den výpovědní lhůty, event. v den určený v dohodě smluvních stran o skončení nájmu nebo v den uvedený v odstoupení od smlouvy předmět nájmu předat pronajímateli ve stavu odpovídajícím obvyklému způsobu užívání, přičemž bude zároveň přihlédnuto k obvyklému opotřebením způsobenému právě sjednaným způsobem užívání, a to v místě určeném dohodou smluvních stran a nebude-li takové dohody, pak v místě sídla pronajímatele.

7 Závěrečná ustanovení

- 7.1 Tato smlouva nabývá platnosti dnem podpisu poslední ze smluvních stran. Účinnosti pak nabývá okamžikem jejího zveřejnění v registru smluv.
- 7.2 Jakékoli změny a doplňky této smlouvy mohou být uzavírány pouze v písemné formě vzestupně číslovanými dodatky.
- 7.3 Případná neplatnost některého z ustanovení této smlouvy nemá za následek neplatnost ostatních ustanovení. Pro případ, že kterékoliv ustanovení této smlouvy se stane neúčinným nebo neplatným, smluvní strany se zavazují bez zbytečných odkladů nahradit takové ustanovení novým, se stejným nebo obdobným účelem. V případě, že dojde ke změně právní úpravy nebo změně rozhodnutí o autorizaci nebo podle odst. 1 „Předmětu smlouvy“ této smlouvy a tato změna nebo nové rozhodnutí si vyžádají změnu této smlouvy, smluvní strany se zavazují tuto smlouvu uvést do souladu se změněnými právními předpisy či změněným (novým) rozhodnutím o autorizaci, a to nejpozději do jednoho měsíce od nabytí účinnosti takové změny (nového rozhodnutí).
- 7.4 Tato smlouva se řídí právním řádem České republiky, zejména pak zákonem č. 89/2012 Sb., občanský zákoník. Smluvní strany současně sjednávají pro řešení sporů z této smlouvy místně příslušný soud podle místa sídla pronajímatele v době uzavření této smlouvy (§ 89a obč. soud. řádu).
- 7.5 Nájemce bere na vědomí, že na tuto smlouvu se vztahují povinnosti uveřejnění dle zákona č. 340/2015 Sb., o zvláštních podmínkách účinnosti některých smluv, uveřejňování těchto smluv a o registru smluv (zákon o registru smluv), v platném znění. Smluvní strany si tímto ujednávají, že uveřejnění dle tohoto zákona zajistí pronajímatel způsobem, v rozsahu a ve lhůtách z něho vyplývajících. Smluvní strany prohlašují, že žádnou část této smlouvy, včetně jejích příloh, nepovažují za své obchodní tajemství bránící jejímu uveřejnění či poskytnutí, smluvní strany rovněž souhlasí s uveřejněním těch částí smlouvy, které by mohly spadat pod některou z výjimek stanovených v ustanovení § 3 odst. 2 zákona o registru smluv. Ujednání dle tohoto odstavce se vztahují i na všechny případné dodatky k této smlouvě, jejichž prostřednictvím je tato smlouva měněna či ukončována.
- 7.6 S veškerými osobními údaji, které jsou shromažďovány a následně zpracovávány v souladu s uzavřením a plněním této smlouvy, pronajímatel nakládá dle nařízení Evropského parlamentu a Rady (EU) 2016/679 ze dne 27. 4. 2016 o ochraně osobních údajů a o volném pohybu těchto údajů a o zrušení směrnice 95/46/ES (obecné nařízení o ochraně osobních údajů) (dále jen „nařízení GDPR“) a dle zákona č. 110/2019 Sb., o zpracování osobních údajů, ve znění pozdějších předpisů (dále jen „Zzoú“). Pronajímatel dále činí, v souladu s článkem 13 nařízení GDPR a ustanovením § 8 Zzoú, informační povinnost prostřednictvím Zásad ochrany osobních údajů, které jsou dostupné na webových stránkách města www.mesto-pisek.cz.
- 7.7 Tato smlouva se vyhotovuje ve dvou vyhotoveních, každá ze smluvních stran obdrží jedno vyhotovení s platností originálu.
- 7.8 Fyzické osoby, které tuto smlouvu uzavírají jménem jednotlivých smluvních stran, tímto prohlašují, že jsou plně oprávněny k platnému uzavření této smlouvy.
- 7.9 Podpis smluvních stran na oznámeních, fakturách, upomínkách, výzvách sděleních apod. může být nahrazen faksimilií tohoto podpisu.
- 7.10 Tuto smlouvu lze měnit, doplňovat nebo zrušit pouze písemnou formou; písemná forma se vyžaduje i k právnímu úkonu, kterým se některá smluvní strana vzdá požadavku na písemnou formu.
- 7.11 Smluvní strany si tímto vzájemně udělují výslovný souhlas se zasíláním zpráv, informací, potvrzení o doručení zpráv, urgencí a jiných sdělení ve věci této smlouvy a jejího plnění prostřednictvím elektronických prostředků, zejména prostřednictvím

elektronické pošty, na své elektronické kontakty (zpravidla na adresy elektronické pošty).

- 7.12 Uzavření smlouvy schválila v souladu s § 102 odst. 3 zákona č. 128/2000 Sb., o obcích (obecní zřízení), ve znění pozdějších předpisů Rada města Písek dne 13.09.2021 usnesením č. 534/21. Toto prohlášení se činí v souladu s § 41 zákona č. 128/2000 Sb., o obcích, (obecní zřízení), ve znění pozdějších předpisů a považuje se za doložku potvrzující splnění tohoto zákona.
- 7.13 Smluvní strany shodně prohlašují, že si tuto smlouvu před jejím podpisem přečetly a že byla uzavřena po vzájemném projednání podle jejich pravé a svobodné vůle a že se dohodly o celém jejím obsahu, což stvrzují svými vlastnoručními podpisy.

V Písku dne 17.09.2021

V Písku dne 17.09.2021

Za pronajímatele:

Za nájemce:

.....
Mgr. Eva Vanžurová
starostka města Písek

.....
Ing. Roman Honzík
jednatel
Vodárenská správa Písek s.r.o.

- *Schváleno v RM dne 13.09.2021, usn. č. 534/21*
- *Za věcnou správnost smlouvy zodpovídá: Ing. Bc. Venclík Jan, vedoucí odd. rozvoje, Město Písek*

Příloha č. 1

Technická specifikace předmětu nájmu: čelní elektrický kolový nakladač, vč. vybavení a přísl.

Značka, model (obchodní označení): **KRAMER 5055e**

	Jednotka	Hodnota
Celková hmotnost stroje (min. 4 000 kg, max. 4 500 kg)	kg	4 150
Délka stroje vč. lopaty (max. 5 500 mm)	mm	4 950
Šířka stroje (max. 1 650 mm)	mm	1 650
Výška stroje (max. 2 400 mm)	mm	2 390
Výška otočného čepu lopaty (min. 3 000 mm)	mm	3 050
Klopný moment na lopatě při plném zatočení (min. 2 500 kg)	kg	2 500
Lopata o objemu min. 0,6 m ³	m ³	0,65
Výkon pracovní hydrauliky (min. 50 l/min)	l/min	54
Poloměr otáčení stroje na vnější hranu vnějších pneumatik (max. 3.000 mm)	mm	2 700
Plně elektrický pohon nakladače pomocí soustavy elektromotorů		
Pohon pojezdu nakladače pomocí 3-fázového asynchronního elektromotoru o výkonu min. 15 kW	kW	15
Pohon pracovní hydrauliky nakladače pomocí 3-fázového asynchronního elektromotoru o výkonu min. 20 kW	kW	22
Zabudovaná bezúdržbová AGM baterie opatřená výměnným systémem pro snadnou výměnu		
Celková kapacita zabudované AGM baterie (min. 400 Ah)	Ah	416
Do baterie integrovaná nabíječka s výměnným přes konektor připojeným napájecím kabelem		
Napětí baterie (min. 80 V)	V	80
Rychlost pojezdu (min. 15 km/h)	km/h	16
Elektricky ovládaná ruční parkovací brzda		
Hydraulické rychloupínání pracovního nářadí		
Uzávěrka diferenciálu		
Oranžový LED rotační maják		
Ovládání pojezdu – volba směru jízdy, ramene stroje a přidavného hydraulického okruhu na rameni sdruženě na jednom joysticku		
Regulovatelný hydrostatický pojezd 4x4		
Pneumatiky o rozměru 12.0-18		
Systém řízení obou náprav nakladače najednou		
Pevné neteleskopické rameno namontované v ose stroje před kabinou		
Uzávěr nádrže PHM opatřený bezpečnostním zámkem		
Kryt motoru opatřený bezpečnostním zámkem		
Ovládání hydr, rychloupínače na joysticku s možností odpojení hadic pod tlakem bez nutnosti vypnout motor stroje		
Celoprosklená kabina s vytápěním		
Nový stroj rok výroby 2021		

Příloha č. 2

Předávací protokol

Pronajímatel:

se sídlem:

IČO:

zastoupený:

(dále také jako „pronajímatel“)

Město Písek

Velké náměstí 114/3, 397 19 Písek

00249998

Ing. Václav Filip, vedoucí odboru investic a rozvoje

a

Nájemce:

se sídlem:

IČ:

Zástoupený:

(dále také jako „nájemce“)

Vodárenská správa Písek s.r.o.

Velké náměstí 1, 397 01 Písek

28083610

Ing. Roman Honzík, jednatel, [xxx](#)

Typ stroje: elektrický kolový nakladač KRAMER 5055e

RZ: bez

Rok výroby: 2021

stav PHM / elektro: 5 / 7

Barva: žlutá a šedivá (původní z výroby)

Příslušenství: Standardní lopata o objemu 0,65m³ bez zubů

Dokumentace: Servisní sešit KRAMER, Návod k obsluze v ČJ, TP č. xxx

Nářadí: Klíč na kola, mazací lis, maják, autolékárna

PŘEDÁNÍ

Stav baterie: 71,4 %

Stav tachometru: 2,4 mth

Zjištěné závady: bez závad

VRÁCENÍ

Stav baterie: %

Stav tachometru:

Zjištěné závady:

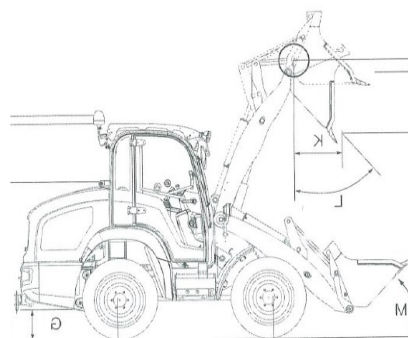
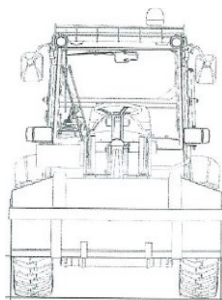
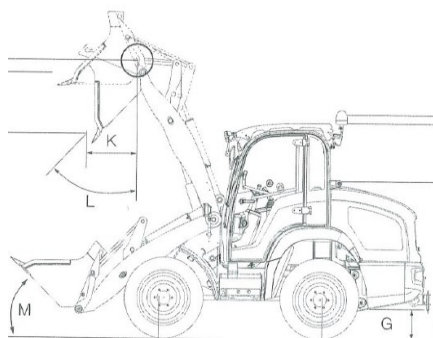

Smluvní podmínky převzetí / předání dopravního prostředku

- Před převzetím dopravního prostředku (dále také vozidlo) je nájemce povinen jej prohlédnout a zjistit úplnost dodávky včetně dokumentace a přezkoušet, zda vozidlo nemá technické nedostatky a zda je plně použitelné. Jestliže má vozidlo technické nedostatky nebo není-li pro zvlášť sjednaný účel vhodné, nájemce jej nesmí převzít. Výjimku tvoří převzetí ojetého vozidla, kde drobné nedostatky (například malá laková poškození) zaznamená předávající na předávacím protokolu a nájemce jej potvrdí svým podpisem.
- Pronajímatel odevzdal vozidlo nájemci v nepoškozeném a provozuschopném stavu před uzavřením této smlouvy. Nájemci byla dána možnost vozidlo si řádně prohlédnout a vyzkoušet. Spolu s vozidlem předal pronajímatel nájemci * (nehodící se škrtněte):
 - osvědčení o registraci vozidla (malý technický průkaz),
 - doklad o zákonném pojištění odpovědnosti za škodu (zelená karta)
 - servisní sešit č. 1000159213, návod k obsluze v českém jazyce.

Vozidlo bylo předáno včetně výbavy, a to:

- autolékárničky, výstražného majáku (oranž.), klíč na kola, mazací lis,
- 2x klíče od vozidla.

* Ostatní výbavu (jako je např. reflexní vesta, výstražný trojúhelník, klíč na kola, příp. hever, aj.) zajistí si nájemce na vlastní vrub.

Nájemce svým podpisem na této smlouvě veškeré tyto skutečnosti výslovně potvrzuje.

- Nájemce není oprávněn bez předchozího písemného souhlasu pronajímatele používat vozidlo pro účely taxislužby, vnitrostátní a mezinárodní přepravy, transferu, komerční přepravy, autopůjčovny nebo autoškoly, zúčastňovat se s vozidlem závodů, užívat vozidlo v nepřiměřeném terénu, používat vozidlo k tlačení nebo vlečení automobilů, přívěsů nebo jiných předmětů, popřípadě předat vozidlo do užívání třetí osobám. Za třetí osobu se pro účely tohoto ustanovení nepovažují zaměstnanci nájemce a jejich rodinní příslušníci. Nájemce není oprávněn bez předchozího písemného souhlasu pronajímatele provádět na vozidle jakékoliv úpravy či změny, včetně umístění reklamy.
- Nájemce je povinen zabezpečit vozidlo proti odcizení, zneužití nebo poškození. Zejména je povinen při opuštění vozidla neponechávat uvnitř vozidla jakákoli ležící zavazadla nebo jiné předměty, které by mohly být podnětem k vniknutí třetí osoby do vozidla, neponechávat uvnitř vozidla jakékoli dokumenty k vozidlu (technický průkaz, doklady o zákonném pojištění, klíče atd.) a vozidlo uzamknout.
- Nájemce je povinen v případě vzniku jakékoliv pojistné události poskytnout veškerou součinnost, zejména se zavazuje jakoukoliv pojistnou událost nahlásit policii příslušného státu, vyplnit formulář „Záznam o dopravní nehodě“ a zajistit další potřebné dokumenty vztahující se k vzniklé škodě s tím, že je povinen o pojistné události neprodleně informovat pronajímatele. Při nesplnění této povinnosti je nájemce povinen uhradit pronajímateli případný postih ze strany pojišťovny. V případech, kdy se zákonné nebo havarijní pojištění nevztahuje na krytí vzniklé škody způsobené nájemcem v plném rozsahu, je nájemce povinen zaplatit nekrytou část škody a v případech, kdy se pojištění na krytí vzniklých škod nevztahuje vůbec, je nájemce odpovědný za celou výši škody.
- Nájemce je povinen neprodleně oznámit bez zbytečného odkladu pronajímateli jakékoliv závady na vozidle, a to včetně varovných upozornění hlásících systémem vozidla. Pokud tuto povinnost nájemce nesplní, odpovídá za škody tím způsobené a ztrácí nároky, které mu jinak příslušely pro nemožnost nebo omezenou možnost užívat vozidlo pro vady. Náklady spojené s opravou nese pronajímatel, kromě těch případů, kdy potřeba opravy vznikla v důsledku nesprávného užívání vozidla nájemcem nebo v rozporu s obvyklým způsobem používání anebo porušením podmínek smlouvy ať už nájemcem nebo osobami, kterým nájemce umožnil k vozidlu přístup.

- Za zničení, ztrátu, poškození a znehodnocení vozidla nebo jeho vybavení, které nejsou kryty podmínkami pojistné smlouvy, odpovídá nájemce pronajímateli objektivně, tzn. bez ohledu na míru jeho zavinění, avšak nikoliv při zavinění pronajímatele. Nájemce nesmí měnit údaje či jinak zasahovat do počítáče ujetých kilometrů. Za přímé a nepřímé škody vzniklé nájemci nebo jiným osobám použitím vozidla, přerušením jeho použití, nebo jeho odejmutím odpovídá pronajímatel nájemci jen tehdy, jestliže byly způsobeny opomenutím povinností pronajímatele vyplývajících ze smlouvy či těchto smluvních podmínek.
- Nájemce je povinen kontrolovat stav provozních náplní vozidla a tyto svým nákladem udržovat v předepsaných hladinách (kapalina do ostřikovačů zcela, ostatní náplně – dolévání).
 - Nájemce není oprávněn provádět na vozidle jakékoliv opravy či servisní úkony. Nájemce je oprávněn zadat provedení opravy či servisního úkonu pouze u společnosti Arte spol. s r. o., Kutnohorská 425, Dolní Měcholupy, 111 01 Praha 10, IČO 45807175, ve všech svých servisních střediscích: Praha, Plzeň, Rychnov nad Kněžnou, Nový Jičín, ve většině případů jsou tyto konány na místě u zákazníka se svými servisními vozy.

O veškerých opravách a servisní údržbě na vozidle bude pronajímatel nájemcem informován. Nájemce se zavazuje vozidlo k opravám a údržbám do provozovny řádně a včas přistavovat.

- Nájemce je povinen platit nájemné i v době, kdy vozidlo z jakýchkoliv důvodů stojících na jeho straně nemůže užívat, a to i tehdy, pokud došlo k jeho poškození, zničení a pojišťovna dosud nekonstatovala totální škodu předmětného vozidla, popř. odcizení a policie doposud nekonstatovala odcizení předmětného vozidla, neukončila či nepřerušila (neodložila) pátrání po odcizeném předmětném vozidle, nedohodnou-li se smluvní strany jinak.
- V případě poškození vozu, která budou likvidní pojišťovnou hradí nájemce spoluúčast (do 100.000 Kč škody 10.000 Kč, nad 100.000 Kč škody min.10 %). V ostatních případech (znečištění sedaček, potrhání čalounění, atd), která nebudou likvidní pojišťovnou musí nájemce zaplatit v plné výši.
- Pronajímatel je oprávněn kdykoliv zkontrolovat stav, umístění a způsob užívání vozidla, a to i bez předchozího oznámení kontroly. Nájemce uděluje pronajímateli svolení k přístupu k vozidlu za účelem kontroly stavu, umístění a způsobu užívání vozidla.
- Smlouva o nájmu vozidla může být předčasně ukončena oboustrannou dohodou mezi nájemcem a pronajímatelem. Pronajímatel je oprávněn Smlouvu vypovědět, pokud nájemce závažným způsobem nebo opakovaně porušil či porušuje podmínky smlouvy nebo tyto smluvní podmínky. Za závažné porušení smlouvy se považuje například prodlení nájmu s jakýmkoliv platbami. Smlouva je předčasně ukončena dnem účinnosti výpovědi. Výpověď je účinná předáním nebo doručením nájemci. Je-li výpověď předána i doručena, a to v různých dnech, je účinná dnem, který nastane dříve.
- Nájemce se zavazuje zajistit, aby při užití pronajatých vozidel byly dodržovány povinnosti řidiče a pravidla provozu na pozemních komunikacích stanovená zákonem č. 361/2000 Sb. o silničním provozu, příp. jiné povinnosti, které s užíváním vozidla souvisejí. Nájemce je v této souvislosti povinen oznámit pronajímateli jako provozovateli vozidla identitu osoby řidiče, která se dopustila porušení povinností řidiče nebo pravidel silničního provozu ve smyslu § 125f zákona o silničním provozu. V opačném případě odpovídá nájemce pronajímateli za vzniklou škodu. Škodou se rozumí zejména pokuta uložená pronajímateli jako provozovateli vozidel za správní delikt dle § 125f zákona o silničním provozu. Nájemce hradí veškeré pokuty udělené příslušnými orgány policie či státní správy v souvislosti s užíváním vozidla v rozporu s příslušnými předpisy. Pokud je v takovém případě pokutován pronajímatel jako provozovatel vozidla, je pronajímatel oprávněn náklady vynaložené na pokutu a případná řízení před příslušnými orgány přeučtovat nájemci.

- Předávací protokol slouží jak k převzetí, tak k vrácení vozidla. Po sepisu a podpisu předávacího protokolu je pronajímatel oprávněn uplatňovat pouze skryté vady vozidel. U pronájmů kratších než jeden měsíc, je nájemce povinen informovat pronajímatele o vrácení vozidla jeden pracovní den předem.
- Pokud nájemce vozidla nevrátí v den skončení nájmu, je pronajímatel oprávněn převzít vozidla sám, a to v místech, kde se vozidlo bude nacházet. Veškeré náklady pronajímatele na odebrání vozidla (včetně případných nákladů pronajímatele na vymáhací agenturu) jdou k tíži nájemce a pronajímatel má právo je uplatnit vůči nájemci.
- V případě ztráty příslušenství a součástí vozidla (např. technický průkaz, doklad o zákonném pojištění, poškození nebo ztráta registrační značky atd.) bude nájemci účtována smluvní pokuta ve výši 2.000,-Kč. V případě ztráty klíče od vozu bude nájemci účtována smluvní pokuta ve výši 5.000,-Kč. Nárok pronajímatele na náhradu škody není úpravou smluvní pokuty dotčen.
- Účastníci prohlašují, že si tyto smluvní podmínky přečetli, obsahu porozuměli a tento tvoří projev jejich svobodné a vážné vůle. Účastníci dále prohlašují, že smluvní podmínky neuzavřeli v tísní a za nápadně nevýhodných podmínek.