

| ZÁCHRANNÝ ÚTVAR HZS ČR | | | |
|---------------------------|------------------|-----------------|----------------|
| 2016 | KU-214 2016 | M | 31.12.2016 |
| ROK | ČÍSLO SMLOUVY | DRUH SMLOUVY | DOBA PLNĚNÍ |

KUPNÍ SMLOUVA

uzavřená dle ustanovení § 2079 a násl. zákona č. 89/2012 Sb., Občanský zákoník

I. Smluvní strany

Česká republika – Záchranný útvar HZS ČR

Opavská 771/29, 748 01 Hlučín

Za kterou jedná: plk. Ing. Radim Řehulka, velitel útvaru

Osoba s právem podpisu smlouvy: plk. Ing. David Kareš, zástupce velitele pro záchrannou činnost

IČO: 75 15 23 04

DIČ: CZ75152304

Kontaktní osoba kupujícího: [REDAKCE]

(dále jen „kupující“)

a

KMH servis s.r.o.

Sídlo: Václavovická 1566, 739 34 Šenov

Za kterou jedná: Radim Holaň, jednatel

IČO: 25839535

DIČ: CZ25839535

Zápis v obchodním rejstříku vedeném Krajským soudem v Ostravě, oddíl C, vložka 20927

Osoba oprávněná jednat ve věcech technických: [REDAKCE]

(dále jen „prodávající“)

II.

Předmět smlouvy, nabytí vlastnictví

1. Předmětem této smlouvy je dodání 1 ks automobilu nákladního – sklápěcího Tatra T815 231R84 32 325 8x8.1 S1 ve specifikaci dle podrobné technické specifikace uchazečem nabízeného řešení (dále jen „zboží“) prodávajícím kupujícímu. Zboží a jeho veškeré části budou nové, nepoužité, nerepasované a vyrobené v roce 2016 z prvotřídních materiálů a odpovídající současným parametrům a požadavkům nejvyšší kvality. Požadavek výroby v roce 2016 se nevztahuje na části zboží, jejichž hodnota je v poměru k hodnotě zboží zcela nepatrná. Cenová nabídka prodávajícího ze dne 29. 7. 2016 byla na základě zadávacího řízení zveřejněného pod číslem VZ 636590 vybrána jako nejvýhodnější. Podrobná technická specifikace uchazečem nabízeného řešení tvoří Přílohu č. 1, která je nedílnou součástí této smlouvy.
2. Kupující i prodávající souhlasně prohlašují, že předmět smlouvy není plněním nemožným a že zboží je na základě shora uvedené specifikace ve spojení s Přílohou č. 1 této smlouvy dostatečně určité a srozumitelně vymezeno, zejména co do množství, druhu a kvality.
3. Proávající se zavazuje dodat kupujícímu zboží podle této smlouvy a převést na něj vlastnické právo ke zboží. Součástí dodávky je rovněž předání dokladů vyhotovených v českém jazyce, které se ke zboží vztahují, jichž je třeba k nakládání se zbožím a k jeho řádnému provozování, a dále doprava zboží do místa plnění podle čl. IV. této smlouvy. Přípustné jsou jen cizojazyčné doklady, dokumentace a texty, které budou opatřeny ověřeným překladem do českého jazyka.

4. Kupující je povinen zboží bez vad dodané protokolárně převzít a následně, po jeho uvedení do provozu za přítomnosti zástupců kupujícího a prodávajícího, za zboží bez vad zaplatit prodávajícímu dohodnutou kupní cenu podle čl. III. této smlouvy.
5. Proávající je vlastníkem zboží a nese nebezpečí škody na něm do nabytí vlastnického práva ke zboží kupujícím. Kupující nabývá vlastnické právo ke zboží okamžikem jeho převzetí od prodávajícího. Nebezpečí škody na zboží přechází na kupujícího okamžikem převzetí zboží od prodávajícího.
6. Proávající touto smlouvou a za podmínek v ní uvedených zboží kupujícímu prodává, kupující touto smlouvou a za podmínek v ní uvedených zboží od prodávajícího kupuje.
7. Proávající prohlašuje, že je osobou odborně způsobilou a oprávněnou v souladu s platnou legislativou k zajištění předmětu této smlouvy.

III. Kupní cena

1. Kupní cena za zboží bez vad je stanovena dohodou smluvních stran a činí:

| Název | Cena za 1 ks (Kč, bez DPH) | DPH 21% za 1 ks (Kč) | Cena za 1 ks celkem (Kč, vč. DPH) |
|--|-------------------------------|-------------------------|--------------------------------------|
| Automobil nákladní – sklápěcí Tatra T815 231R84 32 325 8x8.1 S1 ve specifikaci dle Přílohy č. 1 této smlouvy – 1 ks | 4.045.400,- | 849.534,- | 4.894.934,- |

Cena za zboží celkem slovy: čtyři miliony osm set devadesát čtyři tisíc devět set třicet čtyři Kč.

2. Takto specifikovaná kupní cena je konečná a zahrnuje veškeré daně, cla, poplatky a ostatní další výdaje spojené s dodávkou zboží, včetně všech nákladů prodávajícího na dopravu zboží do místa plnění dle bodu IV.1. této smlouvy a seznámení kupujícího s obsluhou zboží. V kupní ceně jsou zahrnuty předpokládané inflační vlivy, případná možná rizika, apod.

IV. Dodání zboží

1. Proávající se zavazuje dodat kupujícímu zboží dle čl. II. této smlouvy po předchozí dohodě do čtyř měsíců ode dne uzavření této smlouvy v místě plnění předmětu smlouvy **Opavská 771/29, 748 01 Hlučín**. O dodání zboží upozorní prodávající kupujícího telefonicky, faxem či elektronickou poštou nejméně tři pracovní dny před jeho uskutečněním.

V. Splnění závazku prodávajícího – předání a převzetí zboží a dokladů

1. Dopravu zboží do místa plnění zajistí na vlastní náklady a na vlastní nebezpečí prodávající. Zboží bude prodávajícím předáno a kupujícím převzato na základě provedení přejímky zboží a jeho uvedení do provozu. O výsledku předání, převzetí a uvedení do provozu zpracují kupující s prodávajícím ve třech vyhotoveních protokol o předání a převzetí zboží, z jehož obsahu musí bezpochybně vyplynout, zda pověřený zástupce kupujícího zboží přebírá či nikoli a pokud ne, z jakých důvodů.
2. Současně se zbožím musí být prodávajícím dodána dokumentace ve smyslu bodu II.3., věta druhá této smlouvy, tedy především nezbytné doklady a dokumenty požadované legislativou ve vztahu ke zboží, a to mimo jiné:
 - a) technické osvědčení k vozidlu se zapsaným příslušenstvím,

- b) návod k použití, obsluze a údržbě s ohledem na bezpečnost práce a ekologii (bude obsahovat zejména pokyny k jízdě a obsluze účelové nástavby, provozní pokyny a pokyny k údržbě, pokyny k svépomoci, pokyny k intervalům a rozsahu stanovených kontrol mezi servisními prohlídkami),
 - c) pokyny pro opravy, které je kupující oprávněn uskutečňovat sám,
 - d) servisní knížka a originální servisní dokumentace,
 - e) seznam výstroje a náradí techniky včetně požárního příslušenství,
 - f) adresy a telefonní a faxová čísla servisních míst,
 - g) záruční list, podrobné informace o záručních podmínkách,
 - h) záruční listy, doklady a dokumentace k provozování příslušenství,
 - i) předávací protokol,
 - j) osvědčení o registraci vozidla s uvedením skutečnosti montáže zvláštního výstražného zařízení, které umožňuje reprodukci mluveného slova, jehož světelná část je opatřena zábleskovým zdrojem světla s možností přepínání modré a oranžové barvy.
3. Kupující při převzetí zboží provede kontrolu:
- a) dodané značky, typu a druhu zboží
 - b) dodaného množství
 - c) zjevných jakostních vlastností a roku výroby
 - d) zda nedošlo k poškození zboží při přepravě
 - e) dodaných dokladů (dokumentace).
4. Kupující je oprávněn odmítnout zboží převzít, bude-li se na něm či jeho části vyskytovat v okamžiku předání vada či více vad. Zboží se považuje za dodané a závazek prodávajícího dodat zboží je splněn až okamžikem převzetí zboží kupujícím bez vad, kdy zboží bude řádně předáno do provozu a budou kupujícímu dodány veškeré doklady nutné k jeho provozování podle právních předpisů České republiky a příslušných technických norem.
5. Nepřevzetí zboží v místě plnění z důvodu na straně prodávajícího, stejně jako nedodržení doby dodání zboží ve smyslu bodu IV.1. této smlouvy, resp. prodlení prodávajícího s dodáním zboží se považují za podstatná porušení smlouvy, na jejichž podkladě má kupující právo od této kupní smlouvy odstoupit s tím, že prodávající není oprávněn požadovat od kupujícího úhradu nákladů souvisejících s plněním předmětu této smlouvy.
6. I v případě, že se na zboží či jeho části bude vyskytovat v okamžiku předání vada či více vad, je kupující oprávněn, nikoli však povinen, zboží převzít, přičemž uvede, že zboží přebírá s vadami, tyto v protokolu o předání a převzetí zboží konkretizuje a stanoví prodávajícímu lhůtu k jejich odstranění v trvání nejméně 5 dnů. Strany výslovně sjednávají, že se v takovém případě nejedná o převzetí zboží bez vad ve smyslu jiných ustanovení této smlouvy a prodávající tím není zbaven povinnosti zaplatit kupujícímu smluvní pokutu podle bodu XI.2. této smlouvy. O předání a převzetí zboží po uplynutí lhůty k odstranění vad platí ustanovení bodů V.1. – V.6. této smlouvy obdobně.

VI.

Odpovědnost za vady, záruka a kvalitativní podmínky

1. Vadou se rozumí odchylka od množství, druhu či kvalitativních podmínek zboží nebo jeho části, stanovených touto smlouvou nebo technickými normami či jinými obecně závaznými právními předpisy. Prodávající odpovídá za vady zjevné, skryté i právní, které má zboží v době jeho předání kupujícímu a dále za ty, které se na zboží vyskytnou v záruční době uvedené v bodu VI.2. této smlouvy. Prodávající prohlašuje, že je výlučným vlastníkem zboží, že zboží nemá právní vady ve smyslu § 1920 a násl. zákona č. 89/2012 Sb., Občanský zákoník, ve znění pozdějších předpisů (dále jen „Občanský zákoník“), a neváznou na něm žádná práva třetích osob a že není dána žádná překážka, která by mu bránila se zbožím podle této smlouvy disponovat. Prodávající prohlašuje, že zboží nemá žádné vady, které by bránily jeho použití k obvyklým účelům.

2. Prodávající odpovídá za to, že dodané zboží má vlastnosti uvedené v technické dokumentaci a z hlediska bezpečnosti provozu odpovídá platným předpisům ČR a technickým normám a poskytuje ve smyslu § 2113 a násl. Občanského zákoníku kupujícímu záruku za jakost zboží spočívající v tom, že zboží, jakož i jeho veškeré části, bude po záruční dobu způsobilé pro použití k obvyklým účelům a zachová si obvyklé vlastnosti. Záruční doba počíná běžet dnem převzetí zboží bez vad kupujícím a trvá 24 měsíců, přičemž podrobné informace o záručních podmínkách tvoří součást dodávky zboží. Záruční doba se ovšem staví po dobu, po kterou kupující nemůže zboží užívat pro jeho vady, za něž odpovídá prodávající.
3. Veškeré vady zboží je kupující povinen uplatnit u prodávajícího bez zbytečného odkladu poté, kdy vadu zjistil, a to formou písemného oznámení o vadě nebo emailem na adresu [REDAKCE]. Na písemné ohlášení vad je prodávající povinen odpovědět do dvou pracovních dnů ode dne doručení. Pokud tak neučiní, má se za to, že souhlasí s termínem odstranění vad uvedených v ohlášení. V případě, že kupující nesdělí při vytknutí vady či vad zboží v rámci záruční doby prodávajícímu jiný požadavek, je prodávající povinen vytkané vady ve lhůtě do 10 dnů vlastním nákladem odstranit, přičemž pokud tak prodávající v plném rozsahu neučiní, má kupující právo požadovat přiměřenou slevu z kupní ceny za zboží či od této smlouvy odstoupit. Bude-li pro prodávajícího technicky proveditelné a nikoliv nepřiměřeně zatěžující provést odstranění vady v sídle kupujícího, je povinen k tomuto na základě výzvy kupujícího přistoupit na takto určeném místě.
4. Další nároky kupujícího plynoucí mu z titulu vad zboží z obecně závazných právních předpisů tím nejsou dotčeny.
5. Dále odpovídá prodávající za veškeré vady zboží, vyskytnuvší se po uplynutí záruční doby podle bodu VI.2. této smlouvy, pokud byly způsobeny porušením jeho povinností.
6. Prodávající prohlašuje, že je jediným garantem plnění této smlouvy a na jeho vrub budou řešeny veškeré záruky.

VII. Servis

1. Prodávající se zavazuje zajistit servisní služby na dodané zboží u kupujícího, bude-li to pro prodávajícího technicky proveditelné a nikoliv nepřiměřeně zatěžující, příp. ve výrobním závodě či v servisních organizacích se smluvním závazkem na provádění servisních prací. Prodávající ručí za kvalitu a termínový průběh servisních služeb, ať jsou poskytovány výrobním závodem nebo smluvním partnerem. Pokud servisní středisko nebude na území České republiky, bude komunikace probíhat v českém jazyce, platby za servis budou provedeny v české měně a bankovní poplatky pro zahraniční platbu půjdou na vrub prodávajícího.
2. Seznam organizací poskytujících servis podle této smlouvy je uveden v příloze č. 2 této smlouvy.
3. Prodávající se zavazuje k zajištění záručního servisu zboží dle dohody přímo u kupujícího mobilní servisní službou nebo ve výrobních prostorách u prodávajícího na základě písemného, telefonického, faxového, popř. emailového oznámení kupujícího. Servisní skupina vyjede k odstranění vážné poruchy do 24 hodin po písemném nahlášení závady. Vážná porucha je definována jako porucha znemožňující bezpečné použití zboží. Porucha bude odstraněna nejpozději do 10 pracovních dnů od započetí prací, pokud oprava vyžaduje více než 10 dní, bude po dohodě s kupujícím stanoven závazný harmonogram provedení opravy.
4. Prodávající se zavazuje provádět drobné opravy přímo u kupujícího.
5. Prodávající se zavazuje na žádost kupujícího povolit provádění záručních a pozáručních prohlídek, revizí a oprav zboží autorizované osobě (nebo způsobilé fyzické osobě), kterou kupující určí. Této osobě prodávající poskytne náhradní díly (v ceně obvyklé v místě prodávajícího), přičemž je oprávněn ji přiměřeně kontrolovat. Kupující se zavazuje, že autorizovaná osoba bude souhlasit s kontrolou prodávajícím. V případě, že prodávající disponuje servisním místem pro provádění servisních prací na území České republiky, může určení autorizované osoby podle tohoto bodu smlouvy kupujícím po dobu záruky vyloučit.

6. Uzané reklamace, které nemohou být odstraněny opravou, budou řešeny výměnným způsobem vadného dílu za díl nový na náklady prodávajícího.
7. Prodávající se zavazuje zajišťovat na náklady kupujícího servis zboží i po uplynutí záruční doby a dodávat kupujícímu náhradní díly na zboží po dobu 10 let ode dne ukončení výroby daného typu.
8. Prodávající opravňuje poučené pracovníky kupujícího k provádění drobných oprav zboží, jako jsou:
 - a) výměna poškozených dílů,
 - b) drobné opravy laku.

VIII. Odpovědnost za škodu

1. Pokud porušením povinností prodávajícího vyplývajících z obecně závazných právních předpisů či z této smlouvy vznikne kupujícímu či třetím osobám v důsledku použití či užívání zboží jakákoliv škoda, odpovídá za ni prodávající, a to bez ohledu na zavinění. Ustanovení předchozí věty platí i poté, co dojde k odstoupení od této smlouvy některou ze stran či oběma stranami.
2. Za okolnosti vylučující odpovědnost za škodu považují smluvní strany zejména přírodní katastrofy, stávky, válečné konflikty, vydání zakazujícího právního předpisu a jiné skutečnosti, které smluvní strany nemohly předvídat ani jim zabránit.

IX. Platební podmínky

1. Smluvní strany nesjednávají zálohy na kupní cenu.
2. Podkladem pro úhradu kupní ceny dodaného zboží bude faktura, která bude mít náležitosti účetního dokladu dle zákona č. 563/1991 Sb., o účetnictví, ve znění pozdějších předpisů (dále jen „faktura“), a náležitosti obchodní listiny podle § 435 Občanského zákoníku.
3. Faktura, vystavená v českém jazyce, musí obsahovat zákonem stanovené náležitosti pro daňový doklad, zejména:
 - a) identifikační číslo kupujícího a prodávajícího, jejich přesná označení a sídla, přičemž u kupujícího se jedná o označení „Česká republika – Záchraný útvar HZS ČR“ a sídlo Opavská 771/29, 748 01 Hlučín
 - b) číslo a datum vystavení faktury
 - c) evidenční číslo smlouvy a datum jejího uzavření
 - d) přesnou specifikaci předmětu plnění
 - e) vyčíslení kupní ceny za zboží v Kč zvlášť bez DPH, zvlášť DPH a samostatně celkovou kupní cenu za zboží; cena za zboží včetně DPH se stanovuje připočtením sazeb DPH platných v den fakturace dle platné legislativy v zemi kupujícího
 - f) označení banky a čísla účtu, na který má být provedena úhrada
 - g) lhůtu splatnosti faktury
 - h) označení osoby, která fakturu vyhotovila, včetně podpisového záznamu a kontaktního telefonu
 - i) přílohou oboustranně podepsaný originál protokolu o předání a převzetí zboží s potvrzením o odstranění všech případných závad a položkový rozpis fakturované částky.
4. Prodávající vystaví kupujícímu fakturu za dodání zboží nejpozději do dvou pracovních dnů ode dne jeho protokolárního převzetí kupujícím bez vad a jeho uvedení do provozu za přítomnosti zástupců kupujícího a prodávajícího, a to na úhrnnou cenu dle bodu III.1. této smlouvy.
5. Lhůta splatnosti faktur činí 30 kalendářních dnů ode dne jejich vystavení. Pokud však faktura nebude prodávajícím odeslána kupujícímu do 15 dnů ode dne jejího vystavení, tímto se původní lhůta splatnosti faktury přerušuje a běží opět ode dne doručení faktury kupujícímu. Stejná lhůta

splatnosti platí pro smluvní strany i při úhradě jiných plateb (např. úroků z prodlení, smluvních pokut, náhrady škody, aj.).

6. Nebude-li faktura obsahovat některou povinnou nebo dohodnutou náležitost, resp. bude-li vykazovat jinou závadu v obsahu, je kupující oprávněn fakturu před uplynutím lhůty splatnosti bez zaplacení vrátit druhé smluvní straně k provedení opravy, přičemž ve vrácené faktuře vyznačí důvod vrácení. Prodávající poté provede opravu vystavením nové faktury. Odesláním vadné faktury prodávajícímu se běh původní lhůty splatnosti faktury přerušuje, ta plyne opět ode dne doručení nově vyhotovené faktury kupujícímu.
7. Smluvní strany se dohodly, že platba kupní ceny bude provedena na číslo účtu uvedené prodávajícím na faktuře bez ohledu na číslo účtu uvedené v čl. I. této kupní smlouvy, a to v korunách českých na účet prodávajícího zřízený v peněžním ústavu na území České republiky. Pokud prodávající nemá účet zřízený v peněžním ústavu na území České republiky, bankovní poplatky za zahraniční platbu jdou na vrub prodávajícího.
8. Pokud kupující uplatní nárok na odstranění vady zboží ve lhůtě před nabytím splatnosti faktury, není kupující povinen až do odstranění vady zboží uhradit cenu zboží. Okamžikem odstranění vady zboží začne běžet nová lhůta splatnosti faktury v délce 30 kalendářních dnů.
9. Bankovní poplatky za bezhotovostní platby do zahraničí spojené s převodem fakturované částky uhradí prodávající.

X.

Povinnost mlčenlivosti

1. Prodávající se zavazuje zachovávat ve vztahu ke třetím osobám mlčenlivost o informacích, které při plnění této smlouvy získá od kupujícího nebo o kupujícím či jeho příslušnících, zaměstnancích a spolupracovnících a nesmí je zpřístupnit bez písemného souhlasu kupujícího žádné třetí osobě ani je použít v rozporu s účelem této smlouvy, ledaže se jedná
 - a) o informace, které jsou veřejně přístupné, nebo
 - b) o případ, kdy je zpřístupnění informace vyžadováno zákonem nebo závazným rozhodnutím oprávněného orgánu.
2. Prodávající je povinen zavázat povinností mlčenlivosti podle bodu X.1. této smlouvy všechny osoby, které se budou podílet na dodání zboží kupujícímu dle této smlouvy.
3. Za porušení povinnosti mlčenlivosti osobami, které se budou podílet na dodání zboží dle této smlouvy, odpovídá prodávající, jako by povinnost porušil sám.
4. Povinnost mlčenlivosti prodávajícího trvá i po skončení trvání této smlouvy, jakož i poté, co dojde k odstoupení od ní některou ze stran či oběma stranami.
5. Veškerá komunikace mezi smluvními stranami bude probíhat prostřednictvím osob oprávněných jednat jménem smluvních stran, kontaktních osob, popř. jimi pověřených pracovníků.

XI.

Sankční ujednání

1. Prodávající je povinen zaplatit kupujícímu smluvní pokutu ve výši 0,05% z kupní ceny nedodaného zboží vč. DPH za každý i započatý kalendářní den prodlení s dodáním zboží ve smyslu bodu V.4. této smlouvy.
2. Prodávající je povinen zaplatit kupujícímu smluvní pokutu ve výši 0,05% z kupní ceny vadného zboží vč. DPH za každý i započatý den prodlení s odstraněním vad ve smyslu bodu V.6. této smlouvy.
3. Nebude-li přijatá faktura uhrazena ve lhůtě splatnosti, je kupující povinen zaplatit prodávajícímu úrok z prodlení ve výši 0,05 % z dlužné částky za každý i započatý den prodlení.

4. V případě nedodržení termínu k odstranění vady, která se projevila v záruční době, je kupující oprávněn účtovat prodávajícímu smluvní pokutu ve výši 5.000 Kč za každý i započatý den prodlení s odstraněním každé takovéto vady.
5. V případě nedodržení doby pro výjezd servisní skupiny k odstranění vážné poruchy zboží ve smyslu bodu VII.3. této smlouvy je kupující oprávněn účtovat prodávajícímu smluvní pokutu ve výši 5.000 Kč za každý i započatý den prodlení s výjezdem servisní skupiny k odstranění vážné poruchy zboží.
6. Prodávající je povinen zaplatit kupujícímu smluvní pokutu ve výši 1.000 Kč za každý i započatý kalendářní den prodlení se splněním závazku dle bodu XIII.6. této smlouvy. Přesáhne-li toto prodlení prodávajícího v jednotlivém případě dobu 20 dní, je prodávající povinen zaplatit kupujícímu za takto opožděné plnění závazku podle bodu XIII.6. této smlouvy částku 20.000 Kč spolu s částkou odpovídající pokutě uložené kupujícímu ve shodě s § 120 odst. 2 zákona č. 137/2006 Sb., o veřejných zakázkách, ve znění pozdějších předpisů, za porušení jeho související povinnosti dle § 147a odst. 1 písm. c), odst. 6 zák. č. 137/2006 Sb., o veřejných zakázkách, ve znění pozdějších předpisů.
7. Prodávající je povinen zaplatit kupujícímu smluvní pokutu ve výši 50.000 Kč za každé jednotlivé porušení povinnosti dle čl. X. této smlouvy, při vícečetném opakování tohoto porušení však nejvýše 200.000 Kč.
8. Povinností zaplatit smluvní pokutu, jak je specifikována v předchozích bodech, není dotčeno právo na náhradu škody, a to ani co do výše, v níž případně náhrada škody smluvní pokutu přesáhne.
9. Smluvní pokuty sjednané touto smlouvou zaplatí povinná strana nezávisle na zavinění.
10. Smluvní pokuty je kupující oprávněn započíst proti pohledávce prodávajícího.
11. Smluvní pokutu nelze vymáhat, pokud k porušení smluvní povinnosti došlo z důvodů okolností vylučujících odpovědnost za škodu dle bodu VIII.2. této smlouvy.
12. Všechny výše uvedené smluvní pokuty považují smluvní strany za přiměřené povaze a významu závazku, který zajišťují.

XII.

Odstoupení od smlouvy

1. Za podstatné porušení této smlouvy prodávajícím, které zakládá právo kupujícího na odstoupení od této smlouvy, se považuje zejména
 - a) prodlení prodávajícího s dodáním zboží o více než sedm (7) kalendářních dnů
 - b) neodstranění vad zboží ve lhůtě stanovené podle čl. VI. a čl. VII. této smlouvy
 - c) porušení jakékoli povinnosti prodávajícího podle čl. X. této smlouvy
 - d) postup prodávajícího při dodání zboží v rozporu s pokyny kupujícího
 - e) dodání zboží, které neodpovídá technické specifikaci dle této smlouvy a její Přílohy č. 1.
2. Kupující je dále oprávněn od této smlouvy odstoupit v případě, že
 - a) vůči majetku prodávajícího probíhá insolvenční řízení, v němž bylo vydáno rozhodnutí o úpadku, pokud to právní předpisy umožňují;
 - b) insolvenční návrh na prodávajícího byl zamítnut proto, že majetek prodávajícího nepostačuje k úhradě nákladů insolvenčního řízení;
 - c) prodávající vstoupí do likvidace.
3. Prodávající je oprávněn od smlouvy odstoupit v případě, že kupující bude v prodlení s úhradou svých peněžitých závazků vyplývajících z této smlouvy po dobu delší než šedesát (60) kalendářních dnů.
4. Účinky každého odstoupení od smlouvy nastávají okamžikem doručení písemného projevu vůle odstoupit od této smlouvy druhé smluvní straně. Odstoupení od smlouvy se nedotýká zejména nároku na náhradu škody, smluvní pokuty a povinnosti mlčenlivosti.

XIII. Ostatní ujednání

1. Prodávající k žádosti kupujícího umožní odborným osobám kupujícího během výroby předmětu plnění této smlouvy nejméně 2 inspekční prohlídky v jeho zařízeních k ověření správného postupu realizace předmětu plnění. Tyto osoby kupujícího jsou povinny oznámit termín inspekční prohlídky nejméně 3 pracovní dny předem. Není-li prodávající výrobcem zboží nebo jeho z hlediska hodnoty zboží významné součásti (podvozek, nástavba, aj.), je povinen zajistit souhlas výrobce zboží nebo jeho z hlediska hodnoty zboží významné součásti s umožněním inspekčních prohlídek ve smyslu věty první tohoto smluvního ustanovení.
2. Prodávající se zavazuje, že montáž komunikačních zařízení do zboží provede způsobem odpovídajícím technickým a rozměrovým parametrům zboží, na který byl kupujícím vydán písemný souhlas. K tomu vyrozumí pracoviště komunikačních a informačních systémů Záchraného útvaru HZS ČR – [redacted] email [redacted] tak, aby se montáže mohl účastnit.
3. Prodávající nemí bez předchozího písemného souhlasu kupujícího oprávněn postoupit práva a povinnosti z této smlouvy na třetí osobu.
4. Prodávající je povinen upozornit kupujícího písemně na existující či hrozící střet zájmů bezodkladně poté, co střet zájmů vznikne nebo vyjde najevo, pokud prodávající i při vynaložení veškeré odborné péče nemohl střet zájmů zjistit před uzavřením této smlouvy.
5. Prodávající bez jakýchkoliv výhrad souhlasí se zveřejněním své identifikace a dalších údajů uvedených ve smlouvě včetně kupní ceny za zboží.
6. Prodávající předloží kupujícímu seznam subdodavatelů prodávajícího, ve kterém uvede subdodavatele, jimž za plnění subdodávek ve vztahu k dodání zboží kupujícímu uhradil více než 10 % z celkové ceny zboží, a to nejpozději do 60 dnů ode dne splnění této smlouvy ve smyslu bodu V.4. této smlouvy prodávajícím. Má-li subdodavatel formu akciové společnosti, je přílohou seznamu subdodavatelů i seznam vlastníků akcií, jejichž souhrnná jmenovitá hodnota přesahuje 10 % základního kapitálu, vyhotovený ve lhůtě 90 dnů před dnem předložení seznamu subdodavatelů. Jestliže žádní subdodavatelé ve smyslu věty první tohoto smluvního ustanovení neexistují, doloží toto prodávající nejpozději do 60 dnů ode dne splnění této smlouvy ve smyslu bodu V.4. této smlouvy prodávajícím svým čestným prohlášením.
7. Smluvní strany jsou povinny bez zbytečného odkladu oznámit druhé smluvní straně změnu údajů uvedených v článku I. této smlouvy. Kontaktní osobou kupujícího je [redacted] Kontaktní osobou prodávajícího je: [redacted]
8. Prodávající je povinen ve smyslu ustanovení § 2 písm. e) zákona č. 320/2001 Sb., o finanční kontrole ve veřejné správě a o změně některých zákonů, ve znění pozdějších předpisů (zákon o finanční kontrole), spolupůsobit při výkonu finanční kontroly prováděné v souvislosti s úhradou zboží nebo služeb z veřejných výdajů.

XIV. Závěrečná ujednání

1. Právní vztah mezi kupujícím a prodávajícím se řídí touto smlouvou a příslušnými ustanoveními Občanského zákoníku. Smluvní strany si výslovně sjednávají, že ustanovení § 1765, § 1766 Občanského zákoníku se na vztah založený touto smlouvou nepoužijí.
2. Smlouva nabývá platnosti a účinnosti dnem jejího uzavření oběma smluvními stranami.
3. V případě uzavření smlouvy v dvojjazyčném znění je rozhodné znění v českém jazyce, přičemž veškerá komunikace smluvních stran bude probíhat v českém jazyce.

4. Změnit nebo doplnit tuto smlouvu mohou smluvní strany pouze písemnými dodatky, které budou vzestupně číslovány, výslovně prohlášeny za dodatek této smlouvy a podepsány oprávněnými zástupci smluvních stran.
5. Pro případ, že ustanovení této smlouvy oddělitelné od ostatního obsahu se stane neúčinným nebo neplatným, smluvní strany se zavazují bez zbytečných odkladů nahradit takové ustanovení novým. Případná neplatnost některého z takovýchto ustanovení této smlouvy nemá za následek neplatnost ostatních ustanovení.
6. Smluvní strany se zavazují, že veškeré spory vzniklé v souvislosti s realizací smlouvy budou řešeny smírnou cestou – dohodou. Nedojde-li k dohodě, bude spor projednán před příslušným českým soudem podle českého právního řádu.
7. Smluvní strany shodně prohlašují, že si tuto smlouvu před jejím podpisem přečetly a že byla uzavřena po vzájemném projednání podle jejich pravé a svobodné vůle určitě, vážně a srozumitelně, že se dohodly o celém jejím obsahu a že osoby podepisující tuto smlouvu jsou k tomuto úkonu oprávněny, což stvrzují svými podpisy.
8. Smluvní strany se dohodly, že dokumentace veřejné zakázky s označením „Automobil nákladní – sklápěcí“ je pro obě smluvní strany závazným podkladem pro vyhotovení této smlouvy. Veškerá korespondence mezi smluvními stranami, včetně jejich prohlášení, je bez vlivu na sjednaný obsah práv a povinností smluvních stran dle této smlouvy, není-li ve smlouvě stanoveno jinak.
9. Tato smlouva je vyhotovena ve třech stejnopisech s platností originálu, přičemž prodávající obdrží jeden a kupující dva stejnopisy. Kupující po podpisu této smlouvy vyznačí na všechny stejnopisy evidenční číslo této smlouvy.
10. Smluvní strany prohlašují, že předem souhlasí, v souladu se zněním zák. č. 106/1999 Sb., o svobodném přístupu k informacím, ve znění pozdějších předpisů, s možným zpřístupněním či zveřejněním celé této smlouvy v jejím plném znění, jakož i všech úkonů a okolností s touto smlouvou souvisejících, ke kterému může kdykoliv v budoucnu dojít.
11. Tato smlouva podléhá zveřejnění v registru smluv dle zákona č. 340/2015 Sb., o zvláštních podmínkách účinnosti některých smluv, uveřejňování těchto smluv a o registru smluv (zákon o registru smluv). Smluvní strany se dohodly, že smlouvu v souladu s tímto zákonem zveřejní kupující, a to nejpozději do 5 pracovních dnů ode dne jejího uzavření oběma smluvními stranami, k čemuž mu prodávající poskytne veškerou nezbytnou součinnost. V případě nesplnění tohoto ujednání kupujícím je oprávněn uveřejnit smlouvu v registru smluv prodávající.
12. Tato smlouva obsahuje 9 listů a její nedílnou součástí jsou přílohy:
Příloha č. 1 – Podrobná technická specifikace uchazečem nabízeného řešení; 15 listů
Příloha č. 2 – Servisní střediska; 1 list.

V Hlučíně dne 30.3.2016

.....

V Šenově dne

.....



KOPŘIVNICE
ČESKÁ REPUBLIKA

TECHNICKÁ SPECIFIKACE

Jednostranný sklápěč 8x8

Šasi: **T815 231R84 32 325 8x8.1**
Nástavba: **jednostranně sklopná korba**



Ilustrativní foto

| | | |
|------|---|---|
| 1 | Určení výrobku..... | 5 |
| 2 | Technický popis | 5 |
| 2.1 | Motor | 5 |
| 2.2 | Chladicí systém | 5 |
| 2.3 | Spojka..... | 5 |
| 2.4 | Převodovka..... | 5 |
| 2.5 | Přídavná převodovka | 6 |
| 2.6 | Pomocný pohon..... | 6 |
| 2.7 | Řízení | 6 |
| 2.8 | Nápravy přední | 6 |
| 2.9 | Nápravy zadní..... | 6 |
| 2.10 | Pérování přední | 6 |
| 2.11 | Pérování zadní..... | 6 |
| 2.12 | Kola úplná..... | 6 |
| 2.13 | Brzdová soustava | 6 |
| 2.14 | Podvozek..... | 7 |
| 2.15 | Kabina řidiče | 7 |
| 2.16 | Závěsné zařízení | 7 |
| 2.17 | Elektro | 7 |
| 2.18 | Standardní výbava..... | 7 |
| 2.19 | Korba..... | 8 |
| 2.20 | Všeobecné údaje | 8 |
| 2.21 | Hmotnosti | 8 |
| 2.22 | Rozměry | 8 |
| 2.23 | Jízdní vlastnosti | 8 |
| 3 | Další údaje..... | 9 |
| 3.1 | Specifikace techn. a průvodních dokladů..... | 9 |
| 4 | Pokyny pro provoz, obsluhu a údržbu | 9 |
| 5 | Pokyny pro opravy | 9 |
| 6 | Ukazatele životnosti, spolehlivosti, záruky | 9 |
| 7 | Požadavky na ekologickou likvidaci | 9 |

1 Určení výrobku

Jednostranný sklápěč T815-231R84/269 je terénní automobil se zvýšenou průchodností v hmotnostní třídě S, určených k přepravě materiálu při provádění záchranných a likvidačních prací v podmínkách živelních pohrom po veřejných komunikacích i v terénních podmínkách, (dále jen „NA“). Automobil je způsobilý pro tah přívěsu

Automobil je způsobilý pro provoz s mírným klimatem v rozmezí teplot -30°C až +40°C
Brodivost 1200 mm

2 Technický popis

Terénní automobil čtyřnápravový

Se stálým pohonem zadních náprav

S připojitelným pohonem předních náprav

Určen pro kompletaci s jednostranně sklopnou korbou

Vybaven kompletní hydraulikou, vč. ovládní sklápění korby v kabině vozidla

Se závěsem pro přívěs

2.1 Motor

Typ TATRA T3D-928-31

vznětový, čtyřdobý, vidlicový, vzduchem chlazený, s přímým vstřikem paliva, s chlazením plnicího vzduchu přeplňovaný

| | |
|-----------------------------|---|
| počet válců | 8 |
| vrtání, zdvih | 120/140 mm |
| zdvihový objem | 12667 cm ³ |
| výkon dle EHK R8500 | 325 kW/1800 min ⁻¹ |
| točivý moment dle EHK R8500 | 2100 Nm/1000 min ⁻¹ +200 min ⁻¹ |
| motor plní předpisy | Euro 5. |

Schopnost provozu v podélném sklonu 30°

Schopnost provozu v příčném sklonu 30°

Chlazení vzduchem

Úprava pro spalování paliva dle NATO standard F 34

2.2 Chladicí systém

Olejový chladič integrovaný na motoru.

Mezichladič stlačeného vzduchu integrovaný na motoru.

Ventilátor s elektronicky řízenou hydraulickou spojkou ovládá otáčky ventilátoru podle teploty oleje a hlav válců. Elektronika motoru chrání motor proti jeho přehřátí.

Závislé topení kabiny je spojeno s olejovým chladicím systémem motoru

2.3 Spojka

Typ MFZ 1 x 430

Jednolamelová s membránovou pružinou, ovládní je hydraulické se vzduchovým posilovačem.

2.4 Převodovka

Typ TATRA 14 TS 210L

Mechanická se synchronizací a posilovačem řazení. H a L chod se řadí elektropneumatikky s předvolbou Klasická řadící páka

Čtrnáctistupňová (ve spojení s přídatnou převodovkou)

Převodové poměry :

| | | | | | |
|----|-------|----|-------|----|-------|
| CL | 6.172 | 3L | 1.489 | 6L | 0.411 |
| CH | 4.962 | 3H | 1.198 | 6H | 0.331 |
| 1L | 3.683 | 4L | 0.963 | ZL | 5.38 |
| 1H | 2.961 | 4H | 0.774 | ZH | 4.32 |
| 2L | 2.354 | 5L | 0.636 | | |
| 2H | 1.892 | 5H | 0.511 | | |

2.5 Přídavná převodovka

Typ-TATRA 2,30 TRS 2,9(1,2)

Dvoustupňová, řaditelná za jízdy, řazení 11-14 převod.stupně

Převodové poměry 2,909

2.6 Pomocný pohon

Typ TATRA - 1 TP 120 QLS 100A

Z převodovky je vybaven hydrogenerátorem B.-DRILTMH-B-100SHRTHNBRSPC

Určen pro sklápění korby

2.7 Řízení

Levostranné s monoblokovým servořízením

Převodový poměr 22,2 -ř-26,2

Průměr volantu 500 +5 mm

Počet otáček volantu na celý rozsah rejdu 6,2

2.8 Nápravy přední

Hnané, řízené, s výkyvnými polonápravami

Pohon zapínatelný spínačem na přístrojové desce

Osové diferenciály s uzávěrkou

Převodový poměr 3,385

2.9 Nápravy zadní

Hnané s výkyvnými polonápravami

Osové diferenciály s uzávěrkou

Osové diferenciály jsou poháněny přes mezinápravový diferenciál

Převodový poměr 3,385

2.10 Pérování přední

Listové péro 8 t a teleskopické tlumiče

2.11 Pérování zadní

Kombinované vzduchovými vlnovcovými pružinami a listovými péry

2.12 Kola úplná

| | | |
|---------------|----------|--|
| Pneu | přední | 14,00 R20 XZL, bezdušové, 164/160G, MICHELIN, M+S |
| | zadní | 14,00 R20 XZL, bezdušové, 164/160G, MICHELIN, M+S |
| Disková kola | přední | 20-10,00V |
| | zadní | 20-10,00V |
| Rezervní kolo | v držáku | na korbě - 14,00 R20 XZL, bezdušové, 164/160G, MICHELIN, M+S |

2.13 Brzdová soustava

Čtyři nezávislé brzdové systémy

Provozní - pneumatická, dvou okruhová, působící na kola všech náprav

Nouzová - pružinové brzdové válce působící na kola obou zadních náprav

Parkovací - pružinové brzdové válce působící na kola obou zadních náprav

Odlehčovací - motorová

Typ PERROT s klínovým rozvraččem

AZR

Brzdové válce přední pístové o 115 mm
zadní membránové, pružinové 16"/16"

Průměr bubnů 410 mm

Šířka obložení přední 180 mm

zadní 180 mm

Celková brzdící plocha obložení 7911 cm²

2.14 Podvozek

Prostorový rám koncepce TATRA tvoří skříň rozvodovky 1. přední nápravy, spojovací díl přední, skříň rozvodovky 2. přední nápravy, přední nosná roura, skříň přídatné převodovky, zadní nosná roura, skříň rozvodovky 1. zadní nápravy spojovací díl zadní, skříň rozvodovky 2. zadní nápravy spojené příčnický s žebřinovým rámem.

Tato prostorová konstrukce se vyznačuje vysokou tuhostí a odolností proti krůtu i ohybu.

Rám ve spojení s nezávisle zavěšenými polonápravami umožňuje přepravovat speciální nástavby a materiál v náročném terénu vyššími rychlostmi v porovnání s konvenčními nákladními vozidly.

K většímu pohodlí řidiče a osádky vozidla rovněž přispívá malé pronikání vibrací při průjezdu terénem.

2.15 Kabina řidiče

Nízká, krátká, celokovová, dvoudveřová, sklopná

Nastavitelný volant ve dvou osách spolu s plně nastavitelnou vzduchem odpruženou sedačkou zajišťují dokonalou ergonomii pro 95% populace.

Počet sedadel 2, bezpečnostní pásy

Kabina sklopná hydraulicky ručním čerpadlem

Přístrojová deska s kontrolními přístroji a prosvětlenými ovládači

Digitální tachograf

Zpětná zrcátka vyhřívána, dálkově ovládaná

Závislé topení kabiny je spojeno s chladícím systémem motoru.

Vytápění nezávislým topením 4 kW

Klimatizace

Autorádio, reproduktory s anténou

Tempostat

Tónovaná skla

Vodotěsné světlomety a mlhovky

Přídavná světla pod čelním sklem

Mřížky nárazníků, kryty bočních blinkrů, kryty zadních světilen

2.16 Závěsné zařízení

Pro nouzové tažení závěs v předu

o čepu 35 mm

Zadní samočinný závěs

RINGFEDER 4040

Průměr čepu

40 mm

D- wert

120 kN

umožňuje připojení přívěsu o celkové hmotnosti 16 000kg

2.17 Elektro

Napětí elektrického příslušenství

24 V

Akumulátorové baterie

2 x 12 V 180 Ah

Uzemnění

negativní pól

Stupeň odrušení

základní

Alternátor

28 V/80 A

Spouštěč

Zpětná houkačka bez rampy

24 V/6,6 kW

Startovací zásuvka ZAB

2.18 Standardní výbava

Držák náhradního kola na korbě

Odpojovač AKB

Držáky podkládacích klínů s dvěma klíny

2.19 Korba

Jednostranně sklopná. Dno korby je tloušťky nejméně 6 mm, boky o tloušťce nejméně 5 mm, provedení z otěruvzdorného plechu válcovaného za tepla minimálních vlastností:

- b. tvrdost Brinell HB = 425 - 475
- c. střední hodnota HB = 450
- d. mez kluzu $R_{p0,2}$ = 1200 MPa
- e. mez pevnosti v tahu R_m = 1400 MPa
- f. tažnost A = 10 %

Držák náhradního kola

Ovládání sklápění pneumaticky z kabiny

Nosníky , lana, čepy, dorazy

2.20 Všeobecné údaje

| | |
|---|------------|
| Brodivost (včetně vodní vlny) | 1200 mm |
| Max. rychlost (omezovač rychlosti) | 85 km/hod |
| Min rychlost při 1000 ot/min | 3,3 km/hod |
| Stoupavost (při hmotnosti automobilu 41 000 kg) | 58% |

2.21 Hmotnosti

| | |
|-------------------------------|-----------|
| Provozní..... | 16 000 kg |
| ±5% s korbou | |
| Užitečná..... | 16 000 kg |
| Max. techn. přípustná | 32 000 kg |
| Legislativní (97/27/ES) | 32 000 kg |
| Prívěs max..... | 18 000 kg |
| Techn. souprava max | 50 000 kg |
| Leg. souprava max | 48 000 kg |

2.22 Rozměry

pro pneu 14,00R20

| | |
|----------------------------------|----------------------------|
| Celková délka..... | 8 577 ± 30 mm |
| Celková šířka | 2 500 mm |
| Celková výška | 3 030± 30 mm (přes kabinu) |
| Rozvor..... | 1 650 + 2 600 + 1450 mm |
| Světlá výška | 420± 10 mm |
| Světlá výška pod nápravami | 360± 10 mm |
| Přední nájezdový úhel..... | 38° |
| Zadní nájezdový úhel..... | 34° |
| Rampový úhel | 139° |

2.23 Jízdní vlastnosti

| | |
|--------------------------------|--------------------|
| Stoupavost | 100 % |
| Jízdní dosah min | 600 km |
| Výstupnost ²⁾ | 500 mm |
| Překročivost | 2 000 mm |
| Průměr zatáčení..... | 27 ±1m(stopový) |
| Průměr zatáčení..... | 28 ±1 m (obrysový) |

3 Další údaje

3.1 Specifikace technických a průvodních dokladů

které se dodávají s výrobkem:

Návod k obsluze a údržbě
Seznam výstroje
Servisní sešit
Typový list
Seznam servisních středisek
Osvědčení o jakosti a kompletnosti výrobku

Seznam výrobků, jejichž osvědčení o jakosti a kompletnosti se přikládají k průvodní dokumentaci výrobku

Dokumentace k:
Tachografu (pokud je součástí automobilu)
ABS
Topení
Rádiu
Klimatizační jednotce

4 Pokyny pro provoz, obsluhu a údržbu

Viz „Návod k obsluze a údržbě automobilu“ a „Servisní sešit“

5 Pokyny pro opravy

Při opravě automobilu je nutné postupovat dle pokynů uvedených v „Dílenské příručce“.
Bez souhlasu výrobce nesmí odběratel na automobilu provádět úpravy přístrojů, osvětlení, úpravy výfukového a sacího systému, krytování a seřizování motoru, změny rozměrů, rozložení hmotností na nápravy, brzdového systému, agregátů automobilu -jakákoliv úprava ruší platnost udělených homologací.
Při opravách automobilu se odběratel řídí návodem k obsluze a údržbě.
Nedodržením těchto podmínek se ruší platnost záruky.

6 Ukazatele životnosti, spolehlivosti, záruky

Záruční podmínky jsou uvedeny v „Servisním sešitě“.

Spolehlivost, životnost

| | | |
|--|-------------|-----|
| Životnost - střední proběh do GO | 1 000 000 | zkm |
| Středně technický život | 1 500 000 | zkm |
| Udržovatelnost - střední měrná pracnost údržby | 2,0 Nh/1000 | zkm |
| Opravitelnost - střední měrná pracnost oprav | 1,2 Nh/1000 | zkm |

Tyto údaje platí pro silniční provoz vozidla na vozovkách s kvalitním zpevněným povrchem mimo města a příměstské oblasti se stoupáním do 6%. Pro jiné provozní podmínky se tyto údaje přepočítávají podle metodiky výrobce.

7 Požadavky na ekologickou likvidaci

Nebezpečný odpad (opotřebené motorové, převodové a hydraulické oleje, provozní kapaliny, použité filtrační vložky, kontaminované čisticí prostředky) předat k odstranění osobě oprávněné ke sběru odpadů - každý, kdo odpad předáváje povinen se o tomto oprávnění přesvědčit. Každý provozovatel vozidla je při likvidaci nebezpečných odpadů vznikajících při provozu, údržbě a při likvidaci auto vraků povinen řídit se ustanoveními zákona č. 185/2001 Sb. ve znění pozdějších předpisů.

Tech.Pop-231R84 32 325 8 x 8.1

Technická specifikace nástavby a dodatečného vybavení vozidla TATRA T815 231R84 32 325 8x8.1 pro HZS

Sklápěčková nástavba KMH S1 Hardox:

Rozměry nástavby:

| | |
|---------------------|----------------------|
| - vnější délka | 6.400mm |
| - vnější šířka | 2.550mm |
| - bočnice | 1.200mm |
| - přední čelo | 1.500mm |
| - zadní čelo- klapa | 1.200mm |
| - objem cca | 15,50 m ³ |

svařený podlahový rošt z U ocelových profilů

podlaha: 6 mm plech HARDOX 450

boční stěny: 5 mm, šikmé žebrování z U profilů plech HARDOX 450

přední čelo: 5 mm, příčné žebrování z U profilů plech HARDOX 450

zadní čelo: 5 mm, klapka, šikmé žebrování z U profilů plech HARDOX 450

elektropneumatické jištění zadního čela dvěma háčky

horní profilový lem uzavřený

vnitřní napojení podlahy a bočních stěn 45°.

v zadní části pevná otoč s kluznými ložisky

jednočinný hydraulický válec pro sklápění vpředu integrovaný do předního čela

vypínací ventil dorazu sklápění

dvě jistící lana proti překlopení

háčky pro uchycení krycí sítě po obvodu pod horním lemem nástavby

krycí ochranná síť pro kontejnery oko 50 x 50 mm, lanko 3 mm

žebřík pro přístup do korby z boku s protiskluzovými stupni

sklopný úhel 52 stupňů

Lakování RAL 3000

Plastové blatníky černé nad každým kolem jeden.

Boční zábrany proti podjetí.

Pevná zadní zábrana proti podjetí, mechanicky výklopná nahoru.

Reflexní šrafované tabule vzadu.

Reflexní polepy vzadu a ze stran.

Držák rezervního kola na předním čele sklápěcí korby.

Nosnost nástavby 20 000 kg.

Nástavba plní požadavky zákona č. 56/2001 Sb.

Vybavení v kabině vozidla:

- lékárnička velikost II - 1 ks,
- reflexní vesta červená s nápisem „HASIČI“ - 2 ks,
- ruční svítidla s dobíjecími akumulátory Survior LED Atex -12V rychlonabíjecí - 2 ks,
- rychlonabíjecí základna 12V pro svítidla Survior LED Atex - 2 ks
- ruční vyprošťovací nástroj VRVN 1-220 - 1 ks,
- rukavice lékařské pro jednorázové použití nesterilní - 12 párů.
- řezák bezpečnostních pásů - 2 ks,
- skládací dopravní výstražný kužel s LED světlem na hrotu - 2 ks,
- ruční hledací světlomet s kabelem napojeným na el. soustavu automobilu – 1 ks
- autorádio s Bluetooth
- zastavovací světelný terč– 1 ks
- vytyčovací páska 100 metrů červeno bílá – 1 ks
- vyjímatelné omývatelné gumové koberce na podlaze kabiny
- v dosahu velitele je prostor pro bezpečné uložení dokumentace ve formátu A4
- zásuvka pro napájení externí navigace umístěná v dosahu strojníka
- v dosahu velitele je umístěna jedna samostatná zásuvka 12V a jedna 24V
- GPS navigace pro nákladní vozidla s displej min. 4 palce s bezplatnou doživotní aktualizací mapových podkladů
- v dosahu velitele a strojníka je umístěno ovládání výstražného světelného a zvukového zařízení.
- Vozidlo je v dosahu velitele a strojníka vybaveno digitálním terminálem kompatibilním s typem TPM 700 v rádiové síti Pegas s příslušnou montážní sadou a příslušenstvím
v souladu s technickými podmínkami TP-ST/14-2008 „Všeobecné technické podmínky zástavby komunikačních prostředků“ vydanými MV-GR HZS ČR.
- v dosahu velitele je na pravém předním sloupku kabiny umístěna čtecí lampička na ohebném držáku

Vnější vybavení vozidla

- na střeše kabiny je umístěno zvláštní výstražné zařízení LED rampa Holomý , které umožňuje reprodukci mluveného slova, jeho světelná část je opatřena zábleskovým zdrojem světla LED s možností přepnutí modré barvy a oranžové barvy . Na přední straně kabiny jsou umístěny dvě doplňkové LED výstražné svítidla modré barvy (každá s 12 světelnými zdroji) které je možno vypnout samostatným vypínačem. V zadu na rámu v blízkosti zadních koncových světel jsou umístěny dvě doplňkové LED výstražné svítidla s možností přepnutí modré barvy a oranžové barvy (každá s 12 světelnými zdroji). Montáž těchto zařízení odpovídá podmínkám zákona č. 56/2001 Sb a je uvedena v osvědčení o registraci vozidla. Výrobce zařízení firma Holomý s.r.o. ČR.
- na kabině v předu nad čarou brodění jsou umístěny další hlavní světlomety, které po přepnutí z kabiny vozidla tvoří při brodění plnohodnotnou náhradu za hlavní světlomety
- přenosný hasicí přístroj práškový třídy 34A183B - 1 ks
- plastová uzamykatelná schránka pro uložení příslušenství podvozku o objem dle zástavbového prostoru na vozidle z boku na rámu. Na vnitřní straně úložného prostoru je čitelný seznam uloženého příslušenství.

- Uzamykatelné prvky dveří úložných prostoru opatřeny shodným klíčem.
- startovací zásuvka pro nouzové spuštění motoru z boku za kabinou umístěná v dostatečné výšce nad čarou brodivosti
- nápis s označení dislokace jednotky je umístěn v bílém zvýrazňujícím vodorovném pruhu barvy RAL 9003, výšky minimálně 200 mm a nejvíce 350 mm na obou dveřích kabiny vozidla z boku ve třech řádcích, výška písma je 28 mm
Nápis je HASIČSKÝ ZÁCHRANNÝ SBOR
ZÁCHRANNÝ ÚTVAR
JIHLAVA
- bílý nápis HASIČI o výšce písma 100 až 200 mm vpředu pod předním oknem kabiny
- externí magnetická rychlospojka k průběžnému dobíjení akumulátorových baterií je na vozidle umístěna vlevo na kabině nad čarou brodivosti je patřičně označena, ve výbavě vozidla jsou oba proti kusy včetně nabíječky s kabelem
- plnohodnotné náhradní kolo je upevněno na držáku na předním čele sklápěcí korby vpravo, vkládání a snímání kola z držáku je pomocí lanového navijáku

Ostatní:

- Pro užití komunikačních prostředků jsou na vozidle upraveny el. rozvody a prostory konečné montáže, tak aby umožňovaly dostatečný přístup k instalovanému zařízení a jeho jistícím prvkům.
- Napájení komunikačního prostředku je zajištěno pomocí měniče napětí 24/12 V.
- Pro napájení je použit samostatně jištěný měnič napětí pro každé rádiové zařízení zvlášť.
- Každé zařízení je za měničem napětí samostatně jištěno pojistkou.
- Antény komunikačních prostředků mají zajištěnou dostatečnou protiváhu a jsou umístěny tak, aby konstrukčními prvky, zařízeními a jinými prostředky nebyla ovlivněna a nebo se neovlivňovaly navzájem.

Barevné provedení:

- Přední nárazník – barva bílá RAL 9003
- Kabina - barva červená RAL 3000
- Sklápěcí korba – barva červená RAL 3000
- Na kabině z boku na obou stranách bílý reflexní zvýrazňující vodorovný pruh – barva bílá RAL 9003 výšky min. 200 mm
- Podvozek – barva tmavě šedá RAL 7021

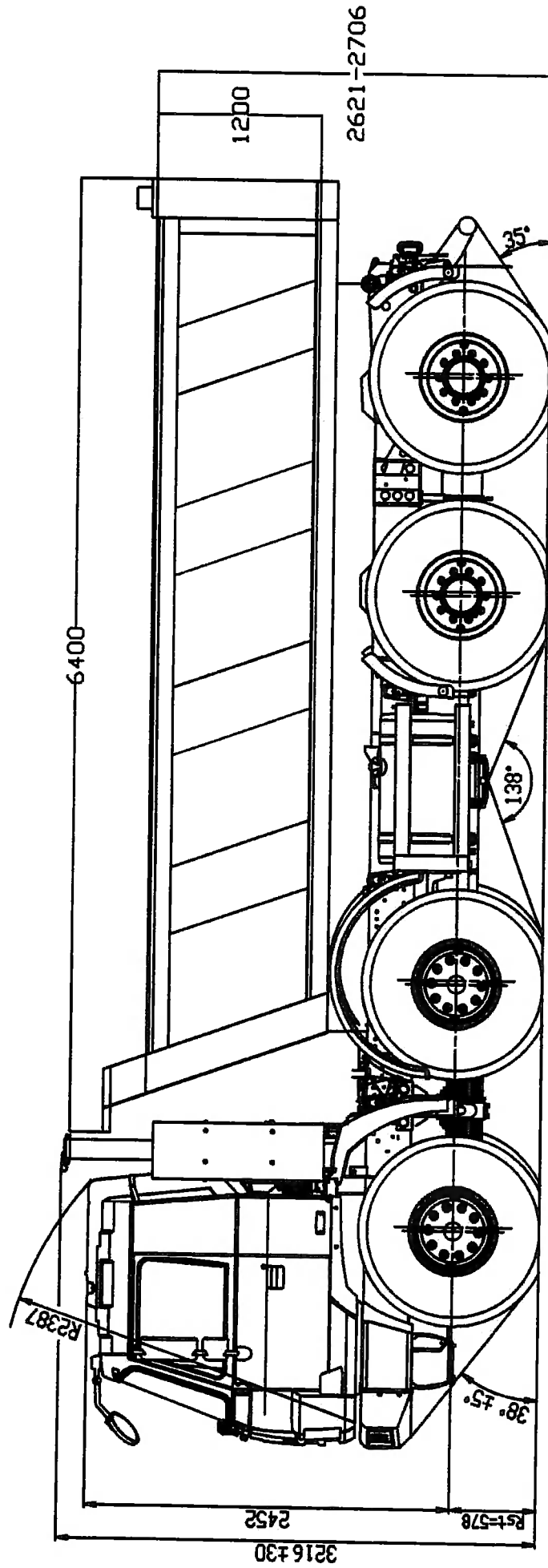

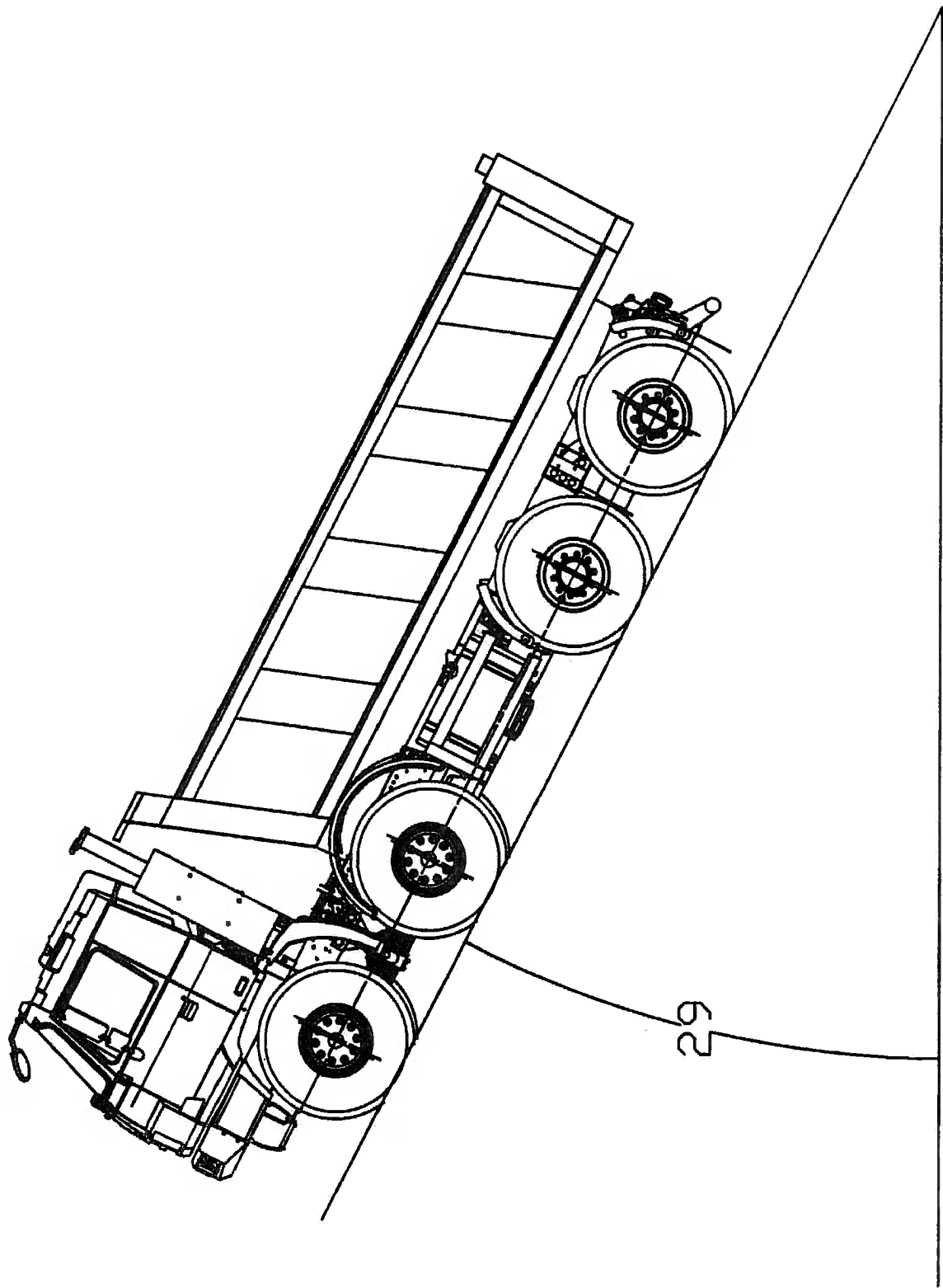

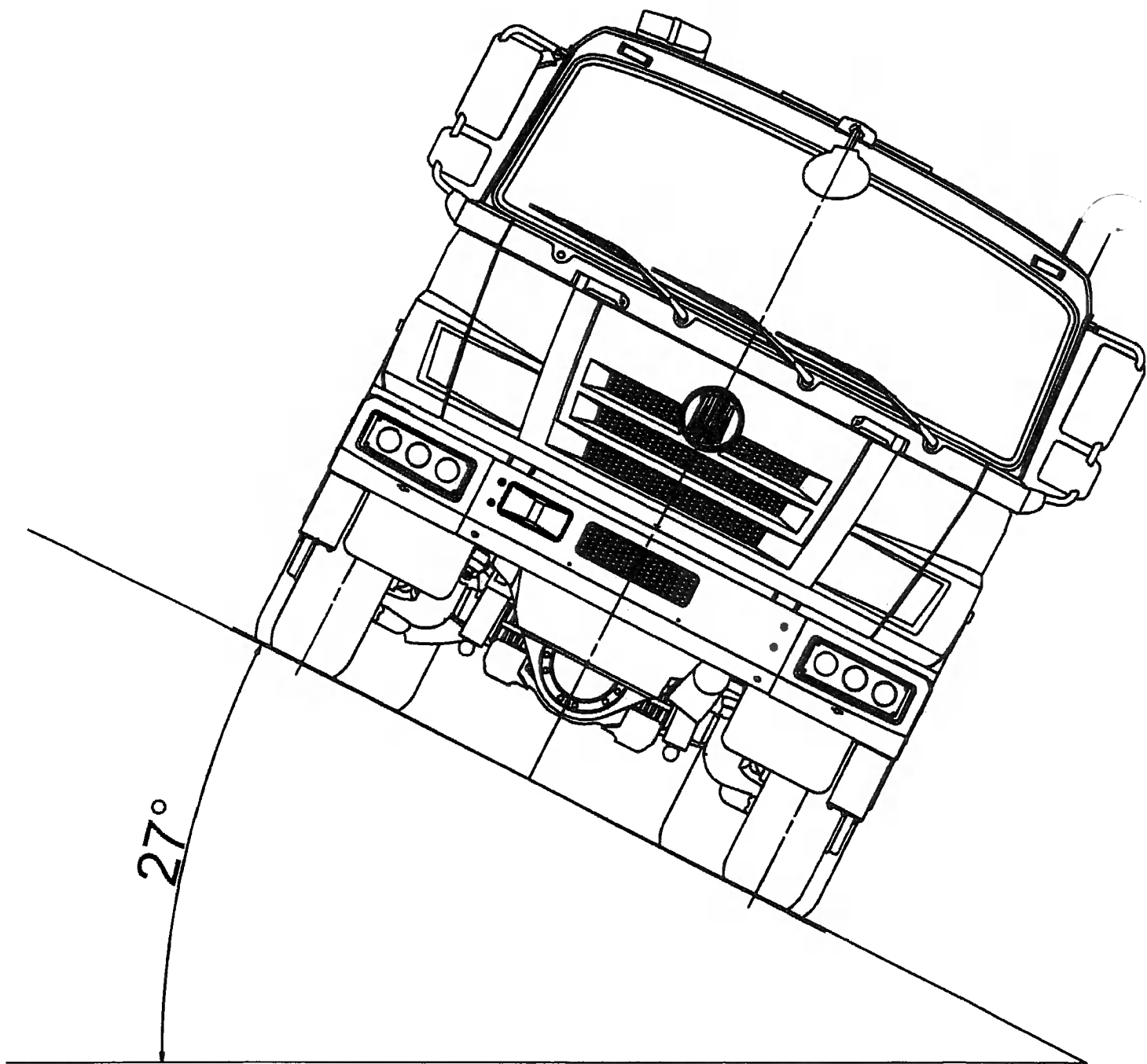

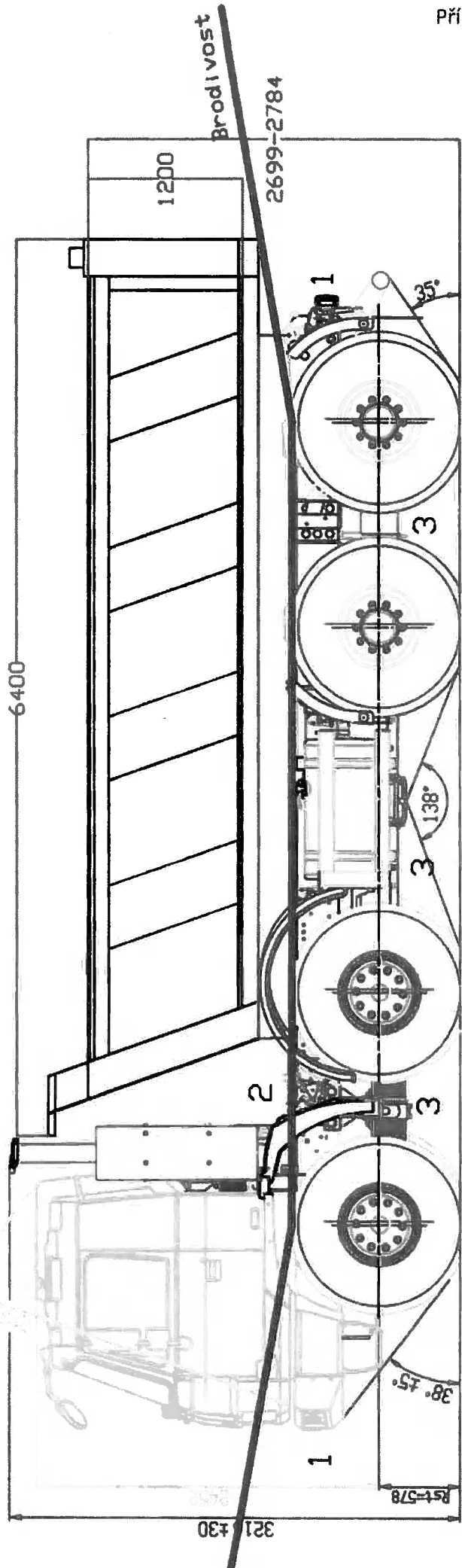

| | |
|-------------------------|---------|
| TATRA 815 - 231 R84 269 | 1200 mm |
| Brodivost | |

- 1-Světlomety-Vodotěsné
- 2-Elektroinstalace-Voděodolné
- 3-Spínače na nosné rouře-Voděodolné



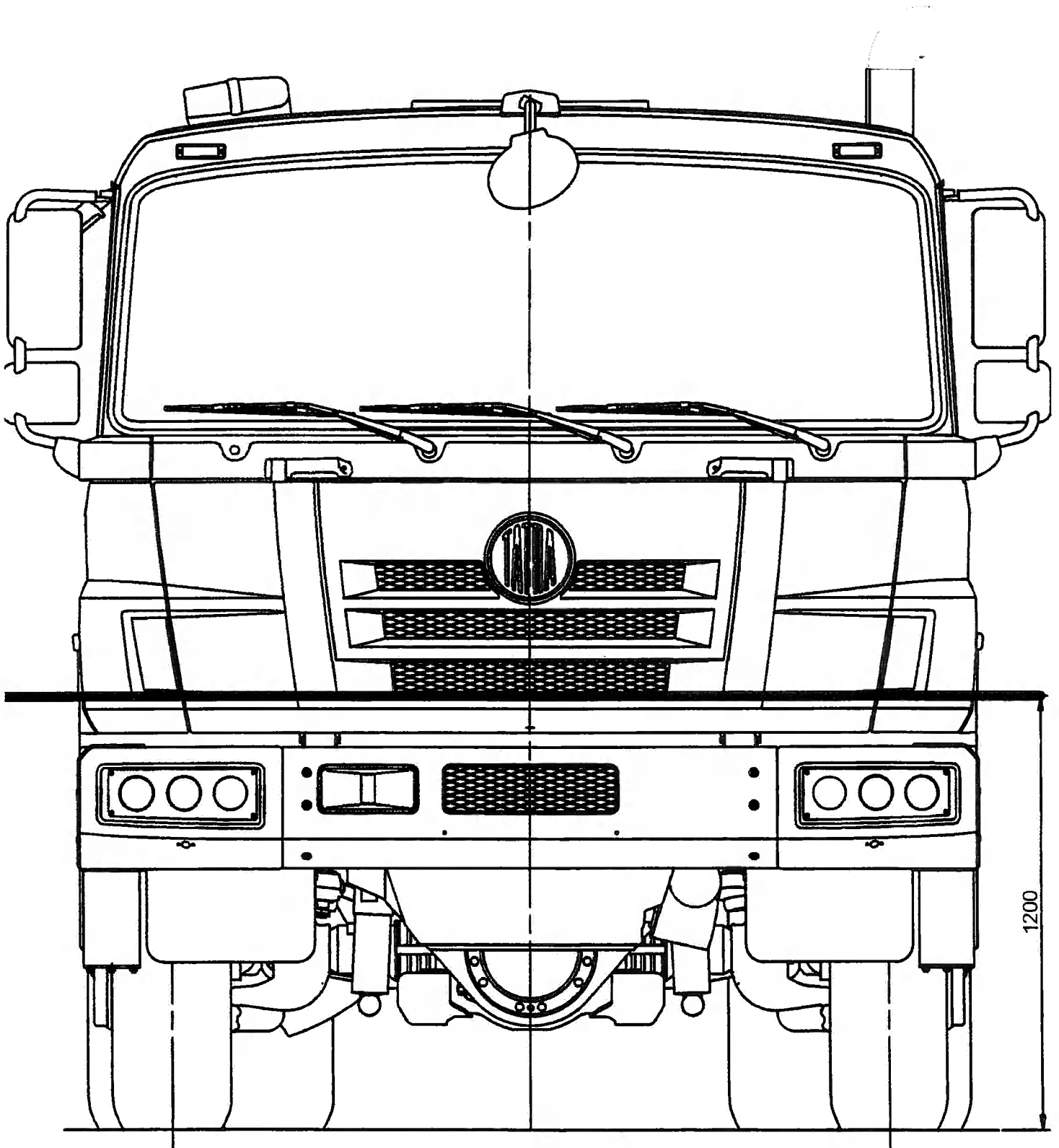

Brodivost vozidla Tatra 815-231 R84 269: 1200 mm





Seznam autorizovaných servisů TATRA TRUCKS a.s. Česká

republika - vozidla T845

| Jméno dealera | Ulice | PSČ | Sídlo dealera |
|---------------------------------------|----------------------|--------|------------------------|
| ABAUTOBOSSs.r.o. | Dukelská 13 | 737 01 | Český Těšín |
| aSERVISspol.s r.o. | Ouvalova 554 | 274 50 | Slaný |
| AUTO TRANS spol. sr.o. | Konecchlumská 513 | 506 01 | Jičín |
| AUTODÍLY SPINDLER HOLDING, a.s. | Nový Svět 36 | 400 07 | Ústí nad Labem |
| MILOSLAV PASEK | Rybníče 155 | 331 51 | Kaznějov |
| PARMA servis s.r.o. | Hlínská 694/2b | 370 01 | České Budějovice |
| PARTNER-IPEXs.r.o. | Dolní 9 | 744 01 | Frenštát pod Radhoštěm |
| SERVISCENTRUM VYSOČINA s.r.o. | Kosovská 457/10 | 586 01 | Jihlava |
| AUTOKOM, spol. s.r.o. | Tečovice 342 | 763 02 | Zlín |
| AUTOTYP H+S s.r.o. | Dobronická 1021 | 148 25 | Praha 4-Kunratice |
| DS - Správa servisů, s. r. o. | U Paneláry 2/A | 772 00 | Olomouc |
| PAS Zábřeh na Moravě, a. s. | U Dráhy 828/8 | 789 13 | Zábřeh |
| TALOSA, s.r.o. | Starý Jičín - Jičina | 741 01 | Starý Jičín |
| ZÁKAZNICKÉ CENTRUM TATRA TRUCKS a. s. | Areál Tatry 1450/1 | 742 21 | Kopřivnice |
| KMH servis s.r.o. | Václavovická 1566 | 739 34 | Šenov |