

Číslo smlouvy CETIN: VPIC/MS/2021/00074  
Číslo smlouvy Stavebníka:

SAP S/4 Hana: 8030002417  
Registr smluv: ANO



S00AP00ZIC00

PVNU 93551/2021 60

56.8 910

LISTŮ 6; PŘÍLOH 4

LISTŮ PŘÍLOH 14

---

**SMLOUVA O REALIZACI PŘEKLÁDKY  
SÍTĚ ELEKTRONICKÝCH KOMUNIKACÍ  
č. VPIC/MS/2021/00074**

---

mezi

**CETIN a.s.**

a

**Statutární město Prostějov**

Číslo smlouvy CETIN: VPIC/MS/2021/00074  
Číslo smlouvy Stavebníka:

SAP S/4 Hana: 8030002417  
Registr smluv: ANO

**CETIN a.s.**

se sídlem Českomoravská 2510/19, Libeň, 190 00 Praha 9

IČO: 04084063

DIČ: CZ04084063

zapsaná v obchodním rejstříku vedeném u Městského soudu v Praze pod sp. zn. B 20623  
zastoupená na základě pověření Ing. Miroslavem Kotem, supervizorem pro výstavbu sítě

(dále jen „**CETIN**“)

a

**Statutární město Prostějov**

se sídlem nám. T. G. Masaryka 130/14, Prostějov 796 01

IČO: 00288659

DIČ: CZ00288659

zastoupená Ing. Jiřím Rozehnalem, náměstkem primátora dle pověření ze dne 14. 11. 2018

(dále jen „**Stavebník**“)

CETIN a Stavebník dále společně označováni jako „**Smluvní strany**“ a jednotlivě jako „**Smluvní strana**“,

uzavřely níže uvedeného dne, měsíce a roku dle ustanovení § 1746 odst. 2 zákona č. 89/2012 Sb., občanský zákoník, v účinném znění (dále jen „**občanský zákoník**“) a dle ustanovení § 104 odst. 17 zákona č. 127/2005 Sb., o elektronických komunikacích a o změně některých souvisejících zákonů, v účinném znění (dále jen „**Zákon o elektronických komunikacích**“) tuto

Smlouvu o realizaci překládky sítě elektronických komunikací  
(dále jen „**Smlouva**“)

**DEFINICE**

Výrazy označené ve Smlouvě počátečním velkým písmenem mají pro účely Smlouvy níže uvedený význam, není-li Smlouvou výslovně stanoveno jinak:

**CTN** je cenový a technický návrh a současně realizační dokumentace Překládky, který je Přílohou č. 1 Smlouvy;

**Překládka** je stavba v k.ú. Prostějov spočívající ve změně trasy komunikačního vedení SEK ve vlastnictví společnosti CETIN, jejíž rozsah je specifikován v CTN;

**Příprava Překládky** jsou přípravné činnosti s Překládkou související, nezbytné pro vlastní realizaci Překládky, a to zpracování CTN a další činnosti uvedené v odst. 4.1 písmeno (a) Smlouvy;

**Předpoklady pro realizaci Překládky** mají význam uvedený v odst. 3.2 Smlouvy;

**SEK** je síť elektronických komunikací, kterou se rozumí přenosové systémy, popřípadě spojovací nebo směrovací zařízení a jiné prostředky, včetně prvků sítě, které nejsou aktivní, které umožňují přenos signálů po vedení, rádiovými, optickými nebo jinými

Číslo smlouvy CETIN: VPIC/MS/2021/00074  
Číslo smlouvy Stavebníka:

SAP S/4 Hana: 8030002417  
Registr smluv: ANO

elektromagnetickými prostředky, včetně družicových sítí, pevných sítí s komutací okruhů nebo paketů a mobilních zemských sítí, sítí pro rozvod elektrické energie v rozsahu, v jakém jsou používány pro přenos signálů, sítí pro rozhlasové a televizní vysílání a sítí kabelové televize, bez ohledu na druh přenášené informace;

**Vyjádření o existenci SEK** je „*Vyjádření o existenci sítě elektronických komunikací společnosti CETIN a.s.*“ ze dne 16.9.2020 vydané pod čj. 7481420, jehož nedílnou součástí jsou Všeobecné podmínky ochrany SEK společnosti CETIN, které si vyžádal a obdržel Stavebník;

„**Zákon o vyvlastnění**“ je zákon č. 184/2006 Sb., o odnětí nebo omezení vlastnického práva k pozemku nebo ke stavbě, v účinném znění.

## 1. ÚVODNÍ USTANOVENÍ

- 1.1 CETIN je vlastníkem SEK, jež má být přeložena na základě Smlouvy.
- 1.2 Stavebník dle Vyjádření o existenci SEK vyvolává Překládku dotčené části SEK dle ustanovení § 104 odst. 17 Zákona o elektronických komunikacích.
- 1.3 Překládka dle Smlouvy je vedena u společnosti CETIN pod označením „**VPIC\_PV\_Sportcentrum\_úprava před budovou**“.

## 2. PŘEDMĚT SMLOUVY

- 2.1 Předmětem Smlouvy je závazek společnosti CETIN zajistit Překládku a s ní související záležitosti v rozsahu CTN a za podmínek stanovených Smlouvou a závazek Stavebníka, který Překládku vyvolal, společnosti CETIN uhradit všechny nezbytné náklady spojené s Překládkou, které by společnosti CETIN nevznikly, kdyby Překládka nebyla Stavebníkem vyvolána.

## 3. PŘEKLÁDKA A JEJÍ PODMÍNKY

- 3.1 Překládka bude realizována v rozsahu (územním a stavebnětechnickém) a na nemovitostech specifikovaných v CTN.
- 3.2 Předpoklady (podmínky) pro realizaci Překládky jsou:
  - (a) zajištění pravomocného územního rozhodnutí – rozhodnutí o umístění stavby Překládky a předání společnosti CETIN takového pravomocného rozhodnutí o umístění stavby nebo územního souhlasu Překládky, včetně jeho dokladové části,
  - (b) zajištění práv k užívání Překládkou dotčených nemovitostí, a to uzavřením smlouvy o smlouvě budoucí o zřízení služebnosti s vlastníky Překládkou dotčených nemovitostí nebo vyvlastnění takového práva.(vše dále jen „**Předpoklady pro realizaci Překládky**“).
- 3.3 Společnost CETIN není povinna zahájit realizaci Překládky dříve, než jsou zajištěny Předpoklady pro realizaci Překládky; bez zajištění Předpokladů pro realizaci Překládky nebude Překládka realizována.
- 3.4 Vlastníkem SEK, přeložené na základě Smlouvy, zůstává společnost CETIN.

Číslo smlouvy CETIN: VPIC/MS/2021/00074  
Číslo smlouvy Stavebníka:

SAP S/4 Hana: 8030002417  
Registr smluv: ANO

- 3.5 Společnost CETIN je oprávněna realizaci Překládky pověřit jinou osobu. Je-li realizací Překládky a/nebo jednotlivými úkony Překládky pověřena jiná osoba, odpovídá společnost CETIN Stavebníkovi tak, jako by Překládku realizovala sama.

#### 4. ZÁVAZKY SMLUVNÍCH STRAN

##### 4.1 Společnost CETIN se zavazuje

(a) před realizací Překládky:

- (i) zajistit zpracování CTN;
- (ii) pokusit se uzavřít smlouvu o smlouvě budoucí o zřízení služebnosti a/nebo jinou smlouvu s vlastníky Překládkou dotčených nemovitostí, tzn. prokazatelně učinit vlastníkům Překládkou dotčených nemovitostí návrh takové smlouvy.

(b) po realizaci Překládky:

- (i) zajistit pro své potřeby dokumentaci skutečného provedení Překládky; dokumentace skutečného provedení Překládky nebude dokumentací skutečného provedení s náležitostmi dle vyhlášky č. 499/2006 Sb., o dokumentaci staveb, v účinném znění;
- (ii) zajistit vyhotovení geometrického plánu s vyznačením rozsahu služebnosti k Překládkou dotčeným nemovitostem;
- (iii) zajistit uzavření smluv o zřízení služebnosti s vlastníky Překládkou dotčených nemovitostí a vklad služebnosti dle smluv o zřízení služebnosti s vlastníky Překládkou dotčených nemovitostí do katastru nemovitostí.

##### 4.2 Stavebník se zavazuje, před realizací Překládky:

- (i) po splnění Předpokladů pro realizaci Překládky, nejdříve však tři (3) měsíce od uzavření Smlouvy, vyzvat písemně společnost CETIN k realizaci Překládky a oznámit společnosti CETIN stavební připravenost (dále jen „**Kvalifikovaná výzva**“).

Stavebník podpisem Smlouvy převádí na společnost CETIN práva a povinnosti z územního rozhodnutí – rozhodnutí o umístění stavby vydané Magistrátem města Prostějova č.j. PVMU 17058/2021 41 ze dne 8.2.2021, které nabylo právní moci dne 26.2.2021, (dále jen „**Územní rozhodnutí**“), a to (i) práva k umístění resp. přeložení veřejné komunikační sítě společnosti CETIN za podmínek v Územním rozhodnutí stanovených, a (ii) práva a povinnosti související, založená stanovisky dotčených orgánů státní správy, vlastníků a správců inženýrských sítí a účastníků řízení, tak jak jsou v Územním rozhodnutí výslovně uvedeny. Společnost CETIN podpisem Smlouvy převáděná práva přijímá. Územní rozhodnutí je Přílohou č. 2 Smlouvy.

##### 4.3 Společnost CETIN se zavazuje zajistit realizaci Překládky do tří (3) měsíců ode dne, kdy bude splněna poslední z následujících podmínek:

- (a) společnosti CETIN je doručena Kvalifikovaná výzva;
- (b) Stavebník uhradil náklady na Přípravu Překládky dle odst. 6.1 písm. (a) Smlouvy.

##### 4.4 Stavebník bere na vědomí, že mezi společností CETIN a vlastníky Překládkou dotčených nemovitostí musí dojít s ohledem na ustanovení § 104 Zákona o elektronických komunikacích k úpravě vzájemných právních vztahů v podobě uzavření písemné smlouvy o budoucí smlouvě o zřízení služebnosti a po realizaci Překládky k uzavření smlouvy o zřízení služebnosti případně ke zřízení takového práva ve vyvlastňovacím řízení. Náhrady za zřízení služebností, které společnost CETIN vlastníkům Překládkou dotčených nemovitostí uhradí, bude Stavebník s ohledem na ustanovení § 104 odst. 17

Číslo smlouvy CETIN: VPIC/MS/2021/00074  
Číslo smlouvy Stavebníka:

SAP S/4 Hana: 8030002417  
Registr smluv: ANO

Zákona o elektronických komunikacích povinen uhradit společnosti CETIN jako náklady vzniklé společnosti CETIN v souvislosti s Překládkou. Stejně tak bude Stavebník povinen uhradit společnosti CETIN náklady za uhrazení správních poplatků za vklad služebností do katastru nemovitostí, případně náklady vzniklé společnosti CETIN v souvislosti s vyvlastňovacím řízením.

- 4.5 Stavebník se zavazuje poskytnout společnosti CETIN při uzavírání smluv o budoucí smlouvě o zřízení služebnosti a po realizaci Překládky při uzavírání smluv o zřízení služebnosti potřebnou součinnost.
- 4.6 Jakákoliv lhůta dle odst. 4.3 Smlouvy sjednaná k realizaci Překládky a/nebo sjednaná Smluvními stranami na základě Smlouvy se prodlužuje o dobu, po kterou je v prodlení Stavebník s plněním povinnosti dle Smlouvy a/nebo po kterou byla realizace Překládky přerušena nebo nemohla být zahájena z důvodu nikoliv na straně společnosti CETIN, a o další dobu, o kterou je lhůta k realizaci Překládky třeba prodloužit v důsledku prodlení Stavebníka.
- 4.7 Dnem ukončení realizace Překládky je den, kdy je Stavebníkovi doručeno na adresu uvedenou v hlavičce Smlouvy nebo na adresu elektronické pošty uvedenou v čl. 8 Smlouvy oznámení o ukončení realizace Překládky. Smluvní strany ujednaly a souhlasí, že oznámení dle předchozí věty budou považovat za doručené pátým (5.) dnem od odeslání oznámení na adresu uvedenou v hlavičce Smlouvy nebo na adresu elektronické pošty uvedenou v čl. 8 Smlouvy.

## 5. NÁKLADY SPOJENÉ S PŘEKLÁDKOU

- 5.1 Stavebník je dle ustanovení § 104 odst. 17 Zákona o elektronických komunikacích povinen nést náklady Překládky dotčeného úseku SEK, přičemž takovými náklady jsou všechny nezbytné náklady vlastníka SEK, které by mu nevznikly, kdyby Překládka nebyla Stavebníkem vyvolána.
- 5.2 Výše nákladů Překládky stanovených na základě CTN činí ke dni uzavření Smlouvy **128.441,- Kč** (slovy: jedno sto dvacet osm tisíc čtyři sta čtyřicet jedna korun českých). Specifikace těchto nákladů je uvedena v CTN.
- 5.3 Překládka dle Zákona o elektronických komunikacích je mimo předmět daně z přidané hodnoty.
- 5.4 V případě, že v souvislosti s realizací Překládky společnosti CETIN vzniknou další nezbytné náklady na Překládku, které nejsou vyčísleny v odst. 5.2 Smlouvy, Stavebník se zavazuje je společnosti CETIN uhradit, za předpokladu, že nebudou zahrnuty v Nákladech Překládky stanovených na základě CTN.

Může se jednat zejména, nikoliv však výlučně o:

- (a) náklady na náhrady za omezení vlastnického práva vlastníkům Překládkou dotčených nemovitostí dle uzavřených smluv o služebnosti a/nebo dle pravomocného rozhodnutí příslušného vyvlastňovacího úřadu o omezení vlastnického práva zřízením služebnosti rozhodnutím,
- (b) náklady související se zrušením a následným výmazem služebnosti (vážnoucí na nemovitostech dotčených původní, překládanou SEK) z katastru nemovitostí,
- (c) náklady na náhrady za omezené užívání lesního a půdního fondu včetně nákladů na vypracování výpočtu,
- (d) hydrogeologický, geologický, dendrologický a ostatní odborné posudky zpracované subjekty k tomu určenými,

Číslo smlouvy CETIN: VPIC/MS/2021/00074

SAP S/4 Hana: 8030002417

Číslo smlouvy Stavebníka:

Registr smluv: ANO

- (e) náklady na koordinační výkresy, povodňové plány a zaměření, vyžadované dotčenými subjekty,
- (f) náklady na identifikaci parcel,
- (g) náklady na správní poplatky dle zákona č. 634/2004 Sb. o správních poplatcích, v účinném znění, které vzniknou společnosti CETIN v důsledku získávání potřebných správních rozhodnutí – povolení, které jsou nezbytné k realizaci Překládky,
- (h) náklady související se zvláštním užíváním veřejného prostranství, vyměřené v souvislosti s realizací Překládky podle zákona č. 565/1990 Sb., o místních poplatcích v účinném znění,
- (i) náklady související se zvláštním užíváním dle ustanovení § 25 zákona č. 13/1997 Sb., o pozemních komunikacích, v účinném znění,
- (j) náklady na peněžité plnění plynoucí z nájemních smluv, jejichž uzavření je nutné pro realizaci Překládky,
- (k) náklady související s majetkovými újmami, způsobenými na zemědělských plodinách v souvislosti s realizací Překládky,
- (l) náklady na ochranu komunikačních vedení a zařízení před přepětím a nadproudem, včetně odborného výpočtu a návrhu,
- (m) náklady související se záchranným archeologickým dohledem.

5.5 Výše nákladů na Překládku, bez ohledu na to, zda se jedná o náklady Překládky stanovené na základě CTN nebo o Náklady Překládky stanovené na základě CTN se změní písemným oznámením společnosti CETIN o změně výše nákladů na Překládku doručeným Stavebníkovi (dále jen „**Oznámení o změně výše nákladů**“). Společnost CETIN je oprávněna Oznámení o změně výše nákladů učinit v každém kalendářním roce, ve kterém je Smlouva účinná, vždy však pouze jednou (1) za příslušný kalendářní rok. Společnost CETIN není povinna za trvání účinnosti Smlouvy učinit žádné Oznámení o změně výše nákladů.

## 6. PLATEBNÍ PODMÍNKY

- 6.1 Náklady spojené s Překládkou ve výši skutečně provedených prací a skutečně vynaložených nákladů dle odst. 5.2 a/nebo odst. 5.5 Smlouvy je Stavebník povinen uhradit na základě jednotlivých daňových dokladů (dále jen „**Faktura**“). Faktury budou společností CETIN vystaveny takto:
- (a) Faktura za CTN Překládky ve výši **12.363,- Kč** (slovy: dvanáct tisíc tři sta šedesát tři korun českých) bude společností CETIN vystavena do patnácti (15) dnů od uzavření této Smlouvy,
  - (b) Faktura na doplatek nákladů souvisejících s Překládkou do patnácti (15) dnů od ukončení realizace Překládky dle odst. 4.7 Smlouvy.
- 6.2 Náklady společnosti CETIN uvedené v odst. 5.4 Smlouvy budou hrazeny Stavebníkem odděleně na základě samostatných Faktur vystavených společností CETIN.
- 6.3 Jakoukoliv Fakturu vystavenou společností CETIN dle Smlouvy a v souladu se Smlouvou je Stavebník povinen uhradit ve lhůtě třiceti (30) dnů ode dne doručení Faktury.
- 6.4 Faktury budou Stavebníkovi zasílány na adresu uvedenou v hlavičce Smlouvy.
- 6.5 Náklady dle Smlouvy budou Stavebníkem hrazeny na účet společnosti CETIN uvedený v hlavičce Smlouvy, pokud nebude Fakturou vystavenou společností CETIN stanoveno jinak.

Číslo smlouvy CETIN: VPIC/MS/2021/00074  
Číslo smlouvy Stavebníka:

SAP S/4 Hana: 8030002417  
Registr smluv: ANO

- 6.6 Stavebník se dostane do prodlení s uhrazením Faktury, pokud řádně a v souladu se Smlouvou účtovaná částka nebude nejpozději poslední den splatnosti Faktury připsána ve prospěch účtu společnosti CETIN.

## 7. SANKCE

- 7.1 Pro případ, že Stavebník bude v prodlení s úhradou některé částky, k jejíž úhradě je dle Smlouvy povinen, je povinen uhradit společnosti CETIN smluvní pokutu ve výši 0,3 % z dlužné částky za každý započatý den prodlení.
- 7.2 Smluvní pokuta je splatná do deseti (10) dnů ode dne doručení písemné výzvy příslušné Smluvní straně k její úhradě.
- 7.3 Zaplacením smluvní pokuty dle Smlouvy není dotčen nárok společnosti CETIN na náhradu skutečné škody a ušlého zisku v celém rozsahu způsobené škody.

## 8. KONTAKTNÍ A ODPOVĚDNÉ OSOBY SMLUVNÍCH STRAN

- 8.1 Za společnost CETIN:  
ve věcech smluvních:

ve věcech technických:

- 8.2 Za Stavebníka:

ve věcech smluvních:

ve věcech technických:

## 9. ODSTOUPENÍ OD SMLOUVY

- 9.1 Společnost CETIN je oprávněna, aniž by tím omezila jakákoli svá jiná práva nebo možnosti nápravy dle Smlouvy, odstoupit od Smlouvy v případech stanovených v odst. 9.2 Smlouvy tím, že doručí Stavebníkovi písemné oznámení o odstoupení. Odstoupení je účinné okamžikem jeho doručení Stavebníkovi, není-li v odstoupení stanoveno pozdější datum jeho účinnosti.
- 9.2 Dostane-li se Stavebník do prodlení s úhradou jakékoliv platby dle Smlouvy a toto prodlení trvá déle než třicet (30) dnů, je společnost CETIN oprávněna od Smlouvy odstoupit.
- 9.3 Odstoupí-li společnost CETIN dle odst. 9.2 Smlouvy, je Stavebník povinen uhradit společnosti CETIN veškeré náklady společnosti CETIN již vzniklé v souvislosti s plněním ze Smlouvy.

Číslo smlouvy CETIN: VPIC/MS/2021/00074

SAP S/4 Hana: 8030002417

Číslo smlouvy Stavebníka:

Registr smluv: ANO

- 9.4 Pokud ve Smlouvě není výslovně stanoveno jinak, Smluvní strany sjednávají, že odstoupit od Smlouvy lze pouze způsobem a z důvodů stanovených ve Smlouvě, čímž Smluvní strany výslovně vylučují příslušná ustanovení občanského zákoníku, která upravují možnosti odstoupení od Smlouvy.
- 9.5 Odstoupením od Smlouvy nezanikají zejména případné nároky Smluvních stran na zaplacení úroků z prodlení, smluvních pokut, náhradu škody a dalších nákladů vzniklých na základě Smlouvy či v souvislosti s ní; dále nezanikají ustanovení Smlouvy, která vzhledem ke své povaze mají trvat i po ukončení Smlouvy.

## 10. ROZVAZOVACÍ PODMÍNKA

- 10.1 Kvalifikovaná výzva musí být doručena společnosti CETIN nejpozději do dvou (2) let od uzavření Smlouvy. Marné uplynutí této lhůty je rozvazovací podmínkou platnosti a účinnosti Smlouvy dle ustanovení § 548 odst. 2 občanského zákoníku.
- 10.2 Smlouva zanikne prvním dnem následujícím po uplynutí dvou (2) let od uzavření Smlouvy, aniž by v této lhůtě byla společnosti CETIN doručena řádná Kvalifikovaná výzva učiněná za splnění podmínek uvedených v odst. 4.2 Smlouvy.
- 10.3 Zanikne-li Smlouva rozvazovací podmínkou, je Stavebník povinen uhradit společnosti CETIN veškeré náklady společnosti CETIN již vzniklé v souvislosti s plněním Smlouvy do doby zániku Smlouvy rozvazovací podmínkou.
- 10.4 Zánikem Smlouvy touto rozvazovací podmínkou nezanikají případné nároky Smluvních stran na zaplacení úroků z prodlení, smluvních pokut, náhradu škody a dalších nákladů vzniklých na základě Smlouvy či v souvislosti s ní; dále nezanikají ustanovení Smlouvy, která vzhledem ke své povaze mají trvat i po zániku Smlouvy.

## 11. OCHRANA OSOBNÍCH ÚDAJŮ

- 11.1 Za účelem plnění práv a povinností vyplývajících ze Smlouvy nebo vzniklých v souvislosti se Smlouvou si Smluvní strany navzájem předávají nebo mohou předávat osobní údaje (dále jen „Osobní údaje“) ve smyslu čl. 4 odst. 1 Nařízení Evropského parlamentu a Rady (EU) č. 2016/679 ze dne 27. dubna 2016, o ochraně fyzických osob v souvislosti se zpracováním osobních údajů a o volném pohybu těchto údajů a o zrušení směrnice 95/46/ES (obecné nařízení o ochraně osobních údajů) (dále jen „GDPR“) subjektů údajů, kterými jsou zejména zástupci, zaměstnanci nebo zákazníci druhé Smluvní strany či jiné osoby pověřené druhou Smluvní stranou k výkonu či plnění práv a povinností vyplývajících ze Smlouvy nebo vzniklých v souvislosti se Smlouvou. Přejímající Smluvní strana je tak vzhledem k předávaným Osobním údajům v pozici správce.
- 11.2 Účelem předání Osobních údajů je plnění Smlouvy. Smluvní strany prohlašují, že předávané Osobní údaje budou zpracovávat pouze k naplnění tohoto účelu, a to v souladu s platnými právními předpisy, zejména v souladu s GDPR.
- 11.3 Smluvní strany prohlašují, že pro předání Osobních údajů druhé Smluvní straně disponují platným právním titulem v souladu s čl. 6 odst. 1 GDPR.
- 11.4 Smluvní strany berou na vědomí, že za účelem plnění Smlouvy může docházet k předání Osobních údajů z přejímající Smluvní strany třetí osobě, zejména osobě, prostřednictvím které přejímající Smluvní strana vykonává či plní práva a povinnosti vyplývající ze Smlouvy nebo vzniklá v souvislosti se Smlouvou. Za plnění povinností ze Smlouvy se



Číslo smlouvy CETIN: VPIC/MS/2021/00074  
Číslo smlouvy Stavebníka:

SAP S/4 Hana: 8030002417  
Registr smluv: ANO

považuje zejména provádění Překládky a s ní souvisejících záležitostí v rozsahu a za podmínek stanovených Smlouvou.

- 11.5 Předávající Smluvní strana zajistila nebo zajistí splnění veškerých zákonných podmínek nezbytných pro předání Osobních údajů vůči subjektům údajů, zejména informuje subjekty údajů o skutečnosti, že došlo k předání konkrétních Osobních údajů přejímající Smluvní straně, a to za účelem plnění Smlouvy. V případě, že přejímající Smluvní stranou je společnost CETIN, předávající Smluvní strana seznámí subjekty údajů rovněž i s podmínkami zpracování Osobních údajů, včetně rozsahu zvláštních práv subjektu údajů, které jsou uvedeny v Zásadách zpracování osobních údajů dostupných na adrese <https://www.cetin.cz/zasady-ochrany-osobnich-udaju>. Splnění povinnosti uvedené v tomto odstavci je předávající Smluvní strana povinna přejímající Smluvní straně na výzvu písemně doložit.

## 12. ZÁVĚREČNÁ USTANOVENÍ

- 12.1 Smlouva nabývá platnosti dnem podpisu oběma Smluvními stranami a účinnosti dnem následujícím po dni jejího uveřejnění dle zákona č. 340/2015 Sb., o zvláštních podmínkách účinnosti některých smluv, uveřejňování těchto smluv a o registru smluv (zákon o registru smluv), v účinném znění (dále jen „**Zákon o registru smluv**“). Stavebník se zavazuje nejpozději do dvaceti (20) dnů od uzavření Smlouvy uveřejnit její obsah a tzv. metadata a splnit další povinnosti v souladu se Zákonem o registru smluv. Stavebník se zavazuje doručit společnosti CETIN potvrzení o uveřejnění Smlouvy dle Zákonu o registru smluv vydané správcem registru smluv nejpozději následující den po jeho obdržení. Nebude-li Smlouva uveřejněna v souladu se Zákonem o registru smluv ani do tří (3) měsíců od jejího uzavření, zavazuje se Stavebník uzavřít se společností CETIN novou smlouvu, která svým obsahem bude hospodářsky odpovídat znění Smlouvy (přičemž určení lhůt, dob a termínů bude odpovídat tomuto principu a časovému posunu), a to do sedmi (7) dnů od doručení výzvy společnosti CETIN Stavebníkovi. Ujednání tohoto odstavce nabývá účinnosti dnem uzavření Smlouvy.
- 12.2 Vztahy ze Smlouvy vyplývající i vztahy Smlouvou neupravené se řídí právním řádem České republiky, zejména občanským zákoníkem.
- 12.3 Písemným stykem či pojmem „**písemně**“ se pro účely Smlouvy rozumí předání zpráv jedním z těchto způsobů:
- (a) v listinné podobě;
  - (b) e-mailovou zprávou s uznávaným elektronickým podpisem dle zák. č. 297/2016 Sb., o službách vytvářejících důvěru pro elektronické transakce, v účinném znění;
  - (c) e-mailovou zprávou zaslanou na adresu kontaktních osob, tak jak jsou specifikovány v čl. 8 Smlouvy.

Smluvní strany ujednaly, že pro případ změny Smlouvy dle odst. 12.6 Smlouvy, věta první a pro případ odstoupení od Smlouvy se nepoužije způsob uvedený pod písmenem (b) a (c).

- 12.4 Smluvní strany se zavazují vyvinout maximální úsilí k odstranění vzájemných sporů, vzniklých na základě Smlouvy nebo v souvislosti se Smlouvou, a k jejich vyřešení zejména prostřednictvím jednání odpovědných osob nebo jiných pověřených subjektů. Nedohodnou-li se Smluvní strany na způsobu řešení vzájemného sporu, má každá ze Smluvních stran právo uplatnit svůj nárok u příslušného soudu České republiky.
- 12.5 Smluvní strany si nepřejí, aby nad rámec ustanovení Smlouvy byla jakákoliv práva a povinnosti dovozovány z dosavadní či budoucí praxe zavedené mezi Smluvními

Číslo smlouvy CETIN: VPIC/MS/2021/00074  
Číslo smlouvy Stavebníka:

SAP S/4 Hana: 8030002417  
Registr smluv: ANO

stranami či zvyklostí zachovávaných obecně či v odvětví týkajícím se předmětu plnění Smlouvy, ledaže je ve Smlouvě výslovně sjednáno jinak. Vedle shora uvedeného si Smluvní strany potvrzují, že si nejsou vědomy žádných dosud mezi nimi zavedených obchodních zvyklostí či praxe.

- 12.6 Smlouva může být měněna pouze písemně, a to právními jednáními Smluvních stran výslovně označenými za dodatky ke Smlouvě s podpisy osob oprávněných jednat za Smluvní strany na téže listině; změna jinou formou je vyloučena. Smluvní strany ujednaly a souhlasí, že ujednání věty předchozí, část za středníkem se neuplatní pro případ Oznámení o změně výše nákladů dle odst. 5.5 Smlouvy.
- 12.7 Smluvní strany se dohodly na vyloučení aplikace následujících ustanovení občanského zákoníku:
- § 557;
  - § 1767 odst. 2;
  - § 1740 odst. 2 druhá věta a odst. 3; a
  - § 1743.
- 12.8 Smluvní strany na sebe v souladu s § 1765 odst. 2 občanského zákoníku přebírají nebezpečí změny okolností.
- 12.9 S odkazem na příslušná ustanovení občanského zákoníku, zejména ustanovení § 1881 a § 1895 občanského zákoníku, není Stavebník oprávněn převést či postoupit Smlouvu ani jakákoli svá práva nebo povinnosti ze Smlouvy nebo z její části třetí osobě bez předchozího písemného souhlasu společnosti CETIN.
- 12.10 Smlouva obsahuje úplné ujednání o předmětu Smlouvy a všech náležitostech, které Smluvní strany měly a chtěly ve Smlouvě ujednat, a které považují za důležité pro závaznost Smlouvy. Žádný projev Smluvních stran učiněný při jednání o Smlouvě ani projev učiněný po uzavření Smlouvy nesmí být vykládán v rozporu s výslovnými ustanoveními Smlouvy a nezakládá žádný závazek žádné ze Smluvních stran.
- 12.11 Smluvní strany souhlasí a potvrzují si, že údaje uvedené ve Smlouvě nejsou předmětem obchodního tajemství a zároveň nejsou informacemi požívajícími ochrany důvěrnosti majetkových poměrů.
- 12.12 Společnost CETIN přijala a dodržuje interní korporátní compliance program navržený tak, aby byl zajištěn soulad činnosti společnosti CETIN s platnými a účinnými právními předpisy, pravidly etiky a morálky, a zahrnující opatření, jejichž cílem je předcházení a odhalování porušování uvedených předpisů a pravidel (program Corporate Compliance - <https://www.cetin.cz/corporate-compliance>).
- Stavebník (a jakákoliv fyzická nebo právnická osoba, která s ním spolupracuje a kterou využívá pro plnění povinností z této Smlouvy nebo v souvislosti s jejím uzavřením a realizací, tj. pracovníci, zástupci nebo externí spolupracovníci) ctí a dodržuje platné a účinné právní předpisy včetně mezinárodních smluv, základní morální a etické principy. Stavebník odmítá jakékoliv deliktní jednání a tohoto se zdržuje. Stavebník prohlašuje, že podle jeho nejlepšího vědomí a svědomí on ani žádný jeho pracovník, zástupce nebo externí spolupracovník neporušili v souvislosti s uzavřením této Smlouvy žádný platný a účinný právní předpis. Stavebník prohlašuje, že jeho činnost je legální a veškeré jeho prostředky pocházejí výhradně z legálních zdrojů.
- Stavebník je povinen činit veškerá náležitá opatření a vyvíjet co největší úsilí, aby zabránil tomu, že on nebo jakýkoli jeho pracovník, zástupce nebo externí spolupracovník poruší v souvislosti s realizací této Smlouvy jakýkoliv platný a účinný právní předpis.

Číslo smlouvy CETIN: VPIC/MS/2021/00074  
Číslo smlouvy Stavebníka:

SAP S/4 Hana: 8030002417  
Registr smluv: ANO

Aniž by byla dána jakákoli souvislost s předmětem činnosti dle této Smlouvy, Stavebník prohlašuje, že uplatňuje a bude uplatňovat veškerá náležitá opatření a že vyvíjí a bude vyvíjet co největší úsilí, aby v rámci jeho činnosti nebo zájmu nedošlo k jednání nebo situaci, která by způsobila takové významné ohrožení nebo narušení jeho reputace, jež by mohlo mít negativní dopad na reputaci s ním spolupracujících subjektů.  
Vystupuje-li Stavebník pro společnost CETIN nebo jejím jménem, dává dodržování uvedených zásad najevo.

12.13 Smlouva je vyhotovena ve dvou (2) vyhotoveních, z nichž každé má platnost originálu.  
Každá ze Smluvních stran obdrží jedno (1) vyhotovení.

12.14 Součástí Smlouvy jsou následující Přílohy:

Příloha č. 1 - CTN

Příloha č. 2 - Územní rozhodnutí o umístění stavby vydané Magistrátem města Prostějova č.j. PVMU 17058/2021 41

#### Doložka

Smlouva byla schválena Radou města usnesením č. 1480 na 85. schůzi Rady města Prostějova, konané 1. 6. 2021.

CETIN:

V Ostravě dne 08-07-2021

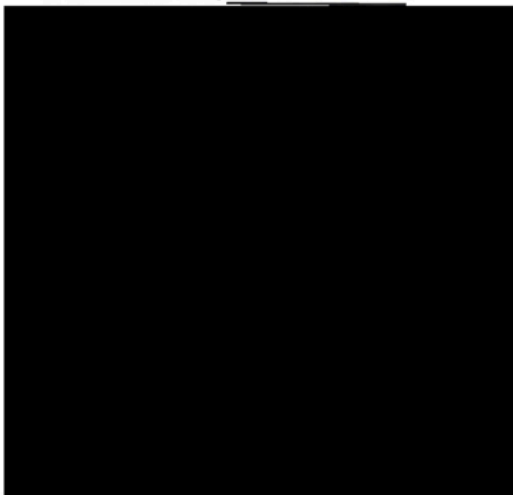

Stavebník:

V Prostějově dne \_\_\_\_\_



**CETIN a.s.**  
Českomoravská 2510/19, 190 00 Praha 9 - Libeň

*Technické řešení I.*

*INVESTIČNÍ AKCE*

*Kategorie* AN – Přístupová síť  
*Podkategorie* VPI – metalické kabelové sítě  
*Číslo SAP*  
*Číslo interní*  
*Schvalování akce* 1-kolové schvalování  
*Název*

**VPIC\_PV\_Sportcentrum\_úprava před budovou**

**Budoucí uživatel** NO-OS Prostějov

**Zpracovatel** Jiří Králíček

**Předkladatel** Vegacom a.s.

**Schvaluje**

**Obsah:**

**1 Souhrnná zpráva**

- 1.1 Základní údaje
- 1.2 Účel stavby

**2 Technická zpráva**

- 2.1 Vstupní podklady
- 2.2 Navrhované řešení
- 2.3 Popis tras
- 2.4 Použitá technologie
- 2.5 Použité předpisy
- 2.6 Koordinace
- 2.7 Ostatní

**3 Podmiňující a související stavby**

**4 Vyjádření a záznamy**

## 1. Souhrnná zpráva

### 1.1 Základní údaje

#### Identifikační údaje

Název:	VPIC_PV_Sportcentrum_úprava před budovou
Kategorie:	AN - Přístupová síť
Podkategorie:	VPI –Metal. kab síť
Typ investice:	
Důvod 1:	
Číslo interní:	
Prvek SPP:	
ABC:	
HOST:	
ATÚ:	

### Kapacitní údaje

		Průměrný náklad na:
100800_Délka HDPE trubek pro OK	0.000 km	kmp mk
100200_Délka metalických kabelů	0,067 km	kmk mk
100700_Délka nadzemní tratě	0 km	km vyk
100100_Délka párů v metalických kabelech	3,350 km	km kv
100300_Délka výkopů vč.podvrtů a přechodů	0.068 km	kmo kv
Páry vyvedené na hlavní rozvaděč ústř.	0 pár	b.j.
100400_Páry zakončené v účast. rozvaděčích	0 pár	
100900_Počet bytových domů	0 BD	
101100_Počet bytových jednotek v bytových domech	0 bj	
100500_Počet rodinných domů	0 RD	
100600_Počet bytových jednotek v rodinných domech	0 bj	

#### Požadavky:

Název polygonu: VPIC\_PV\_Sportcentrum\_úprava před budovou

K akci nejsou evidovány žádné požadavky

#### Termíny:

Platnost ÚR od:	ÚR na přeložku CETIN zajistí investor.
Platnost ÚR do:	
Plánované zahájení přípravy:	
Plánované ukončení přípravy:	
Plánované zahájení realizace:	2022-2023
Plánované ukončení realizace:	
Nabídka k přejímce (Plán):	.....

#### 1.2 Účel stavby:

Akce řeší přeložku telefonního kabelu na ulici Olympijská v Prostějově. V dané lokalitě dojde k úpravě prostou před budovou sportcentra na stávajících kabelech společnosti CETIN. Územní rozhodnutí na přeložku vyhotoví investor v rámci svého povolení na celou stavbu.

## 2 Technická zpráva

### 2.1 Vstupní podklady:

Objednávka CETIN, podklady TEDO a situace projektu.

### 2.2 Navrhované řešení:

- V bodě 1 dojde k přerušení stávajícího kabelu PPFLE 25XN0,4 vedoucího do PROS649 a pomocí spojky XAGA dojde k napojení nového kabelu na tento kabel. Následně bude kabel vedený novým výkopem v trávníku, přes vjezd, komunikaci a plánované parkoviště až do PROS649. Pod komunikací a vjezdem bude vedení v PE110, v trávníku bude vedení z důvodu blízkosti vzrostlé zeleně v HGR110. Stávající kabel bude z PROS649 demontován a nový kabel v něm zakončen. Zapravení fasády proveden investorem.
- Před záhozem po odkrytí vedení a po uložení vedení do SYSPRO je zhotovitel povinen přizvat správce sítě ke kontrole, se zápisem o povolení záhozu do SD.
- Při realizaci je nutné koordinovat trasu a to i výškově s geodetem stavby (případně stavbyvedoucím), tak, aby byla trasa uložena dle norem CETIN od konečného terénu. Toto není možné v projektu určit, jelikož investorem nebylo zřejmé, v jakém stádiu výstavby bude překládka CETIN realizována (zda již dojde ke změně stáv. terénu stavbou).
- V rámci této akce budou prováděny montážní práce na vedení, které již zajišťuje telekomunikační provoz. Před započítáním prací je nutno v dostatečném předstihu, minimálně 30dní před realizací, požádat o PEW pracovníky údržby kabelů.

### 2.3 Popis tras

viz polohopis

VVN: ne

El. trakce: ne

Vodní toky: ne

### 2.4 Použitá technologie:

Spojky XAGA budou označeny Minimarkerem 3M, typ 1255.

### 2.5 Použité předpisy:

TPP 2001-1 (TP 69 a) - Výstavba přístupových sítí č. I

TPP 2001-1 (TP 69 b) - Výstavba přístupových sítí č. II

TPP 2001-1 (TP 69 c) - Výstavba přístupových sítí č. III

TPP 2002 (TP 117) - Výstavba přístupových sítí - Optické kabely

TM000072 - Technické řešení překládek a oprav poruch stávajících metalických kabelů kabelovou vložkou

TA 10 (I.-III) - Stavba nadzemních sítí

ČSN 736005 - Prostorové uspořádání sítí technického vybavení

ČSN 33405 - Podzemní sdělovací vedení

ČSN 341100 - Křižovatky a souběhy vedení

POS 65-2001

Po ukončení stavby je nutno provést závěrečné měření dle TPP 2001-3B; TPP 2001-4A kap.7. Dokumentace skutečného provedení bude zpracována dle směrnice TD000002 v aktuální verzi včetně geodetického zaměření.

### 2.6 Koordinace:

Realizace přeložky bude koordinována s realizací výstavby parkovišť a komunikací.

### 2.7 Ostatní:

#### Kontakty:

Projektový koordinátor CETIN: p. Radek Měchura, [REDACTED]

Zpracovatel CTN – K.V.Z. spol. [REDACTED]

Vypracoval [REDACTED]

#### Investor:

Statutární město Prostějov, nám. T. G. Masaryka 130/14, 796 01 Prostějov, IČ: 00288659

Zastoupeno: Ing. Jiřím Rozehnalem, náměstkem primátora, dle plné moci ze dne 14.11.2018

Vyřizuje: Martin Barták, referent tech. přípravy, Odbor rozvoje a investic Magistrátu, [REDACTED]  
[REDACTED]

**Při provádění prací je třeba dodržovat zákon č. 251/2005 o inspekci práce, směrnici BOZP č. 595 a stavební zákon č. 183/2006 a jeho prováděcí předpisy.**

**3. Podmiňující, související a navazující stavby:**

**Podmiňující akce - vložené: nejsou**

Interní číslo	SAP	Název projektu:	Stav:
---------------	-----	-----------------	-------

**Navazující akce - vložené:**

Interní číslo	SAP	Název projektu:	Stav:
---------------	-----	-----------------	-------

**4. Vyjádření a záznamy – viz. příloha**



## Informace o pozemku

Parcelní číslo:	<a href="#">5914/8</a>
Obec:	<a href="#">Prostějov [589250]</a>
Katastrální území:	<a href="#">Prostějov [733491]</a>
Číslo LV:	<a href="#">10001</a>
Výměra [m <sup>2</sup> ]:	644
Typ parcely:	Parcela katastru nemovitostí
Mapový list:	
Určení výměry:	Graficky nebo v digitalizované mapě
Způsob využití:	zeleň
Druh pozemku:	ostatní plocha



## Vlastníci, jiní oprávnění

<b>Vlastnické právo</b>	<b>Podíl</b>
Statutární město Prostějov, nám. T. G. Masaryka 130/14, 79601 Prostějov	

## Způsob ochrany nemovitosti

Nejsou evidovány žádné způsoby ochrany.

## Seznam BPEJ

Parcela nemá evidované BPEJ.

## Omezení vlastnického práva

Nejsou evidována žádná omezení.

## Jiné zápisy

Nejsou evidovány žádné jiné zápisy.

### Řízení, v rámci kterých byl k nemovitosti zapsán cenový údaj

Nemovitost je v územním obvodu, kde státní správu katastru nemovitostí ČR vykonává [Katastrální úřad pro Olomoucký kraj, Katastrální pracoviště Prostějov](#)

Zobrazené údaje mají informativní charakter. Platnost dat k 29.01.2021 06:00.

## Informace o pozemku

Parcelní číslo:	<a href="#">5914/7</a>
Obec:	<a href="#">Prostějov [589250]</a>
Katastrální území:	<a href="#">Prostějov [733491]</a>
Číslo LV:	<a href="#">10001</a>
Výměra [m <sup>2</sup> ]:	1251
Typ parcely:	Parcela katastru nemovitostí
Mapový list:	
Určení výměry:	Graficky nebo v digitalizované mapě
Způsob využití:	ostatní komunikace
Druh pozemku:	ostatní plocha



## Vlastníci, jiní oprávnění

Vlastnické právo	Podíl
Statutární město Prostějov, nám. T. G. Masaryka 130/14, 79601 Prostějov	

## Způsob ochrany nemovitosti

Nejsou evidovány žádné způsoby ochrany.

## Seznam BPEJ

Parcela nemá evidované BPEJ.

## Omezení vlastnického práva

Nejsou evidována žádná omezení.

## Jiné zápisy

Nejsou evidovány žádné jiné zápisy.

### 📍 Řízení, v rámci kterých byl k nemovitosti zapsán cenový údaj

Nemovitost je v územním obvodu, kde státní správu katastru nemovitostí ČR vykonává [Katastrální úřad pro Olomoucký kraj, Katastrální pracoviště Prostějov](#)

Zobrazené údaje mají informativní charakter. Platnost dat k 29.01.2021 06:00.

## Informace o pozemku

Parcelní číslo:	<a href="#">5914/6</a>
Obec:	<a href="#">Prostějov [589250]</a>
Katastrální území:	<a href="#">Prostějov [733491]</a>
Číslo LV:	<a href="#">10001</a>
Výměra [m <sup>2</sup> ]:	1755
Typ parcely:	Parcela katastru nemovitostí
Mapový list:	
Určení výměry:	Ze souřadnic v S-JTSK
Způsob využití:	ostatní komunikace
Druh pozemku:	ostatní plocha



## Vlastníci, jiní oprávnění

<b>Vlastnické právo</b>	<b>Podíl</b>
Statutární město Prostějov, nám. T. G. Masaryka 130/14, 79601 Prostějov	

## Způsob ochrany nemovitosti

Nejsou evidovány žádné způsoby ochrany.

## Seznam BPEJ

Parcela nemá evidované BPEJ.

## Omezení vlastnického práva

Nejsou evidována žádná omezení.

## Jiné zápisy

Nejsou evidovány žádné jiné zápisy.

### 📍 Řízení, v rámci kterých byl k nemovitosti zapsán cenový údaj

Nemovitost je v územním obvodu, kde státní správu katastru nemovitostí ČR vykonává [Katastrální úřad pro Olomoucký kraj, Katastrální pracoviště Prostějov](#)

Zobrazené údaje mají informativní charakter. Platnost dat k 29.01.2021 06:00.



<b>K.V.Z. spol. s r.o.</b> telco projekce		Mokrá 386, 760 01 Zlín, IČO 00546178	
PROJEKTANT: JIŘÍ KRÁLÍČEK		VYPRACOVAL: MARIÁN DZURUS	
STAVBA: <b><u>VPIC_PV_Sportcentrum_úprava před budovou</u></b> KOORDINAČNÍ SITUACE			
INVESTOR: Statutární město Prostějov, nám. T. G. Masaryka 130/14, 796 01 Prostějov			ČÍSLO ZAKÁZKY: <b>KVZ-3808/21</b> DATUM: <b>03/2021</b> MĚŘÍTKO: <b>1 : 500</b> <b>C1</b>

**LEGENDA:**

	PROJEKTOVANÁ TRASA
	SDELOVACÍ KABEL
	SÍLOVÉ KABELY NN
	SÍLOVÉ KABELY VN
	PLYNOVOD
	KANALIZACE
	VODOVOD
	TEPLOVOD

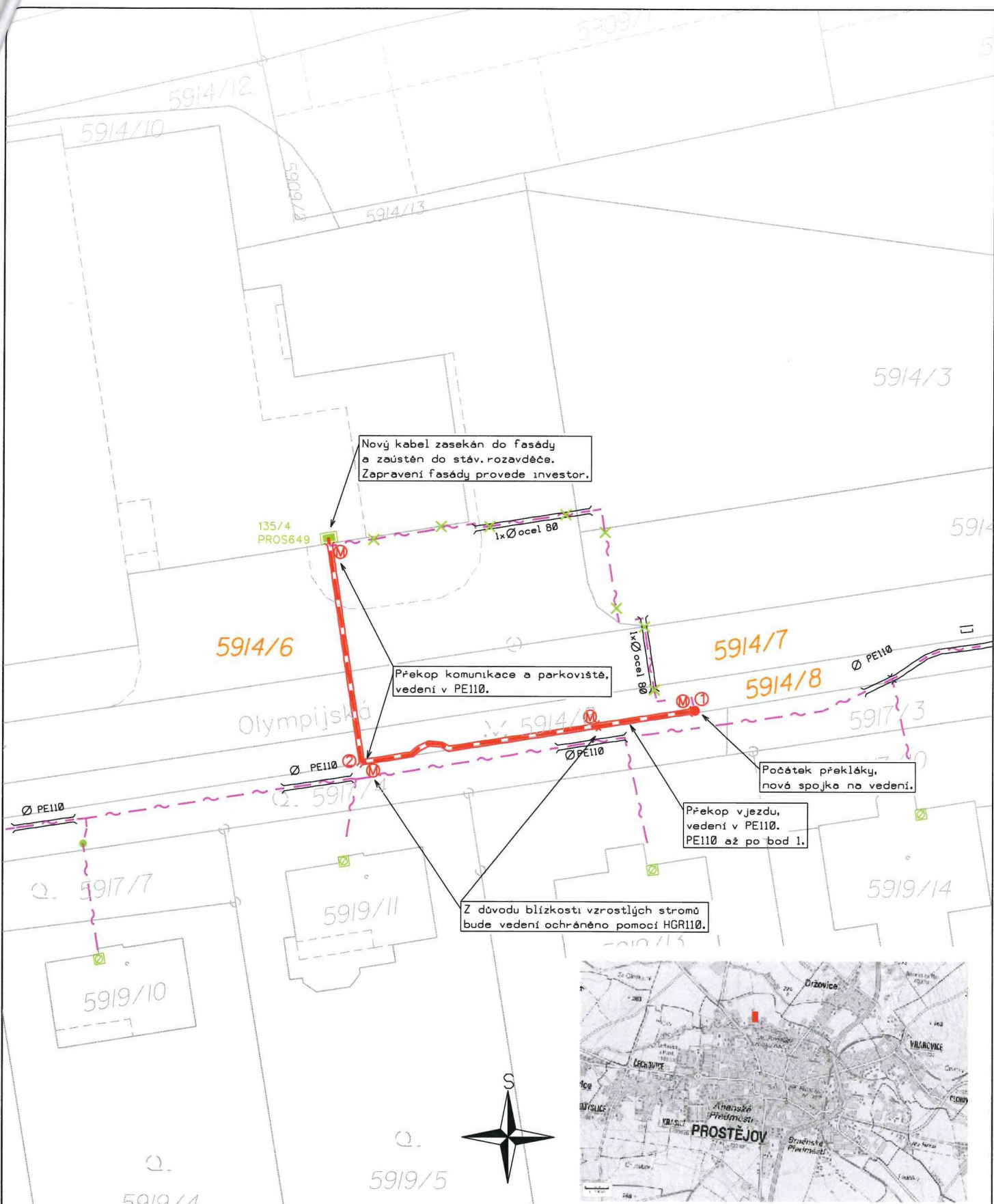

**LEGENDA:**

	PROJEKTOVANÁ TRASA
	SĎELOVACÍ KABEL
<b>katastrální území Prostějov</b>	

<b>K.V.Z. spol. s r.o.</b> teleco projekce		Mokrá 386, 760 01 Zlín, IČO 00546178	
PROJEKTANT: JIŘÍ KRÁLÍČEK		VYPRACOVAL: MARIÁN DZURUS	
STAVBA: <b>VPIC-PV_Sportcentrum_úprava před budovou</b>		ČÍSLO ZAKÁZKY: <b>KVZ-3808/21</b>	
SITUACE V KATASTRÁLNÍ MAPĚ		DATUM: <b>03/2021</b>	
INVESTOR: Statutární město Prostějov, nám. T. G. Masaryka 130/14, 796 01 Prostějov		MĚŘÍTKO: <b>1 : 500</b>	
		<b>©2</b>	

## A) Intravilán (zastavěné území)

## B) Přečходы vjezdů a komunikací

### A1) Chodník (povrch - asphalt, beton. dlažba)

### B1) Vjezdy do objektů do šíře 6 m

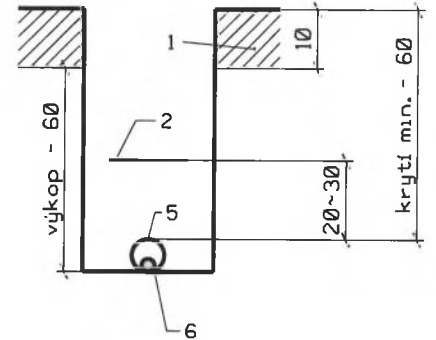
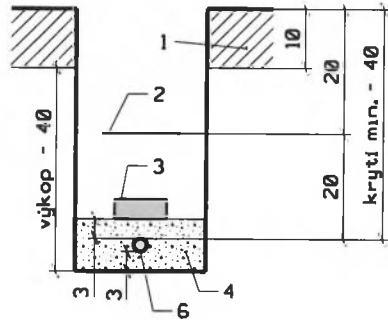

### A2) Volný terén (travnatý povrch)

### B2) Vozovka (silnice II, tř., III. tř., místní komunikace)

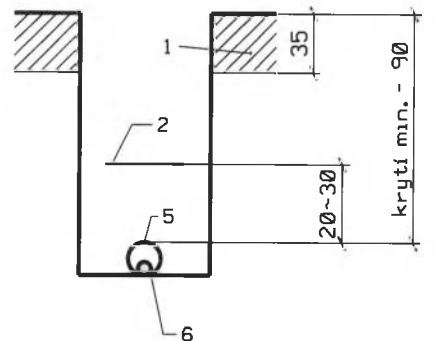
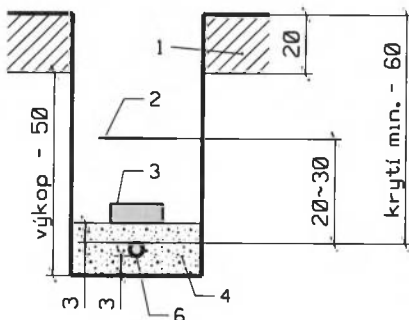

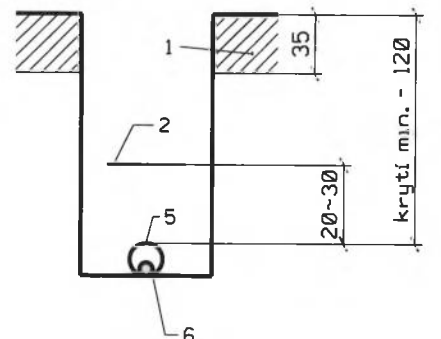
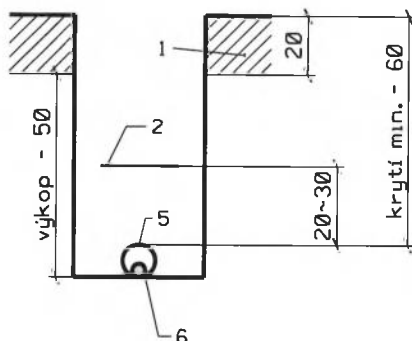

### A3) Předzahrádka (výkop mezi hlavní trasou a účastníkem)

### B3) Vozovka (dálnice, silnice pro motorová vozidla, silnice I. třídy)



### Legenda:

- 1.) odstraňovaná povrchová vrstva
- 2.) výstražná fólie
- 3.) krycí deska (plast.)
- 4.) lože (písek, prosátá zemina)
- 5.) chránička - trubka
- 6.) kabel, ochr. trubka pro OK

 <b>K.V.Z. spol. s r.o.</b> <small>železo projekce</small>		Mokrá 386, 760 01 Zlín, IČO 00546178	
PROJEKTANT: JIŘÍ KRÁLÍČEK		VYPRACOVAL: MARIÁN DZURUS	
STAVBA: <b>VPIC_PV_Sportcentrum_úprava před budovou</b>		ČÍSLO ZAKÁZKY: KVZ-3808/21	
VZOROVÉ REZY KYNETOU		DATUM: 01/2021	
INVESTOR: Statutární město Prostějov, nám. T. G. Masaryka 130/14, 796 01 Prostějov		MĚŘÍTKO: -	
			

135/4  
 PROS649  
 xPROS4969/1.1.2/1-20  
 1xMS : 3N:  
 2xsv.f.LSA 10x1:7akab.farma ip.i  
 Pod Kosířem :2996 :4 :  
 Prostějov  
 Prostějov

PPFLE  
 25xN 0,4

67 PPFLE  
 25xN 0,4

XAGA 550  
 43/8-350  
 (M) 1

135/2/4-č.o.7  
 PROS2702  
 xPROS647/1.1.1/27-28  
 1xVVD 83:  
 1xsvork.Zp.i  
 Olympijská :4238 :7 :  
 Prostějov  
 Prostějov

140 PPFLE  
 1xN 0,4

135/2/5-č.o.5  
 PROS2703  
 xPROS647/1.1.1/29-30  
 1xVVD 83:  
 1xsvork.Zp.i  
 Olympijská :4288 :5 :  
 Prostějov  
 Prostějov

118 PPFLE  
 1xN 0,4

170 PPFLE  
 1xN 0,4

**Legenda:**

- STÁVAJÍCÍ ZARÍZENÍ
- RUŠENÉ ZARÍZENÍ
- NOVÉ ZARÍZENÍ
- UPRAVOVANÉ ZARÍZENÍ
- PDDMIŇUJÍ STAVBA
- NAVAZUJÍCÍ STAVBA

 <b>K.V.Z. spol. s r.o.</b> <small>světo projekce</small>		Mokrá 386, 760 01 Zlín, IČO 00546178	
PROJEKTANT: JIŘÍ KRÁLÍČEK		VYPRACOVAL: MARIÁN DZURUS	
STAVBA: <b>VPIC_PV_Sportcentrum_úprava před budovou</b>		ČÍSLO ZAKÁZKY: KVZ-3808/21	
SCHÉMA		DATUM: 01/2021	
INVESTOR: Státutární město Prostějov, nám. T. G. Masaryka 130/14, 796 01 Prostějov		MĚŘÍTKO: -	
		<b>D1</b>	

**Specifikace nákladů\_VPIC\_PV\_Sportcentrum\_úprava před budovou**

PPD - Propočet projektové dokumentace

Ceník: VP-Morava 2018 -VEG - STAND. - 2021-04

Položková databáze: 2021.04

Název stavby: VPIC\_PV\_Sportcentrum\_úprava před budovou

Číslo SPP prvku:

Zhotovitel PD:

Rekapitulace nákladů:

PŘÍPRAVA	12 362,66 Kč
ZEMNÍ PRÁCE	59 829,93 Kč
MONTÁŽ	22 121,07 Kč
GEODETICKÉ PRÁCE PŘÍPRAVA	0,00 Kč
GEODETICKÉ PRÁCE REALIZACE	13 585,42 Kč
VĚCNÁ BŘEMENA PŘÍPRAVA	2 086,80 Kč
VĚCNÁ BŘEMENA REALIZACE	5 940,18 Kč
PROVOZNÍ PRÁCE	0,00 Kč
MATERIÁL DOD. CETIN	0,00 Kč
MATERIÁL VYŘAZENÝ	0,00 Kč
MATERIÁL ZHOTOVITELE - Vykazovaný	12 515,05 Kč
MATERIÁL ZHOTOVITELE - Nevykazovaný	0,00 Kč
POPLATKY	0,00 Kč

**Celkové náklady: 128 441,11 Kč**

STAVEBNÍ ČINNOST 108 051,47 Kč

NESTAVEBNÍ ČINNOST 20 389,64 Kč

## Seznam položek

Číslo SAP	Stavební činnost	Název položky	Množství	Celková cena
PŘÍPRAVA				
	958084	Návrh cenový a technický	1.00 ks	12 362,66 Kč
ZEMNÍ PRÁCE				
	954970 S	Pokládka PE nebo vrapované chráničky	63.00 m	1 171,17 Kč
	955265 S	Práce zemní pro podzemní tratě síťové zasekání kabelu do fasády	1240.00 JV	1 240,00 Kč
	952345 S	Rýha v trávě 35/70-100	38.00 m	13 187,52 Kč
	954958 S	Rýha v trávě 35/70-100 rozšíření o 10 cm	12.00 m	1 189,92 Kč
	955571 S	Rýha ve vozovce l.asf.50/100rozš.o 10 cm	8.00 m	2 263,36 Kč
	955570 S	Rýha ve vozovce litý asfalt 50/100	22.00 m	31 085,12 Kč
	954956 S	Rýha vjezd kostky 35/70-90	8.00 m	7 436,64 Kč
	955054 S	Vytyčení trasy podél silnice,železnice	68.00 m	843,20 Kč
	954972 S	Znovuosazení obrubníků chodníkových	6.00 m	1 413,00 Kč
MONTÁŽ				
	952649 S	Měření stejnosměrné během stavby- první čtyřka	1.00 ks	161,13 Kč
	952650 S	Měření stejnosměrné během stavby - další čtyřka	24.00 ks	892,32 Kč
	952644 S	Měření střídavé během stavby - další čtyřka	24.00 ks	594,96 Kč
	952643 S	Měření střídavé během stavby - první čtyřka	1.00 ks	86,76 Kč
	952647 S	Měření útlumu během stavby- první čtyřka	1.00 ks	161,13 Kč
	954999 S	Montáž jedné čtyřky s jednostr.číslování	25.00 ks	619,75 Kč
	955281 S	Montáž spojky smrštitelné do 50 čtyřek	1.00 ks	1 177,47 Kč
	954991 S	Montáž úložných kabelů do 50 XN	67.00 m	1 746,02 Kč
	957753 S	Realizace tratě síťové dohodou	6200.00 JV	6 200,00 Kč
		ROZPOČTOVÁ REZERVA		
	955298 S	Ukončení jedné čtyřky v rozvaděči	25.00 ks	619,75 Kč
	955259 S	Ukončení kabelu v rozvaděči	1.00 ks	359,43 Kč
	957739 S	Utěsnění kabel. otvoru proti vlhkosti	2.00 ks	1 251,32 Kč
	958469 S	Uvedení stavby do provozu	3831.60 JV	3 831,60 Kč



	kolaudace			
955630 S	Vyhledání průběhu tlk. kabelu při výstavbě	1.00 ks		1 105,63 Kč
958556 S	Zpracování dok. skut. provedení nad 50 m	1.00 ks		2 731,81 Kč
955081 S	Zrušení ukončení jedné čtyřky v rozvad.	25.00 ks		433,25 Kč
955083 S	Zrušení ukončení kabelu v rozvaděči	1.00 ks		148,74 Kč
GEODETICKÉ PRÁCE REALIZACE				
955198 S	Plán geom.pro VBŘ do 200m vč.(kus=100m)	1.00 ks		3 060,64 Kč
955278 S	Provedení geodetického měření pro tratě síťové	4960.00 JV		4 960,00 Kč
	Vytyčení hranic parcel před realizací stavby a vytyčení nové trasy			
956284 S	Zaměření trasy pro stavbu do 100m	1.00 ks		5 564,78 Kč
VĚCNÁ BŘEMENA PŘÍPRAVA				
955313	Uzavření sml. o SB o VBŘ	1.00 ks		2 086,80 Kč
VĚCNÁ BŘEMENA REALIZACE				
954830	Projednáni Smlouvy o zřízení věcného břemene	300.00 JV		300,00 Kč
	náhrada vbř odhadovaná			
	Přesná výše náhrad za zřízení služebnosti (věcného břemene) nebo způsob jejího určení, bude známa po uzavření smlouvy o smlouvě budoucí o zřízení služebnosti se všemi vlastníky dotčených nemovitostí.			
955315	Uzavření sml.na zákl.SSB a přípr.vkl.VBŘ	1.00 ks		2 504,15 Kč
958085	Zajištění vkladu/výmazu věcného břemene do/z KN	1.00 ks		3 136,03 Kč

Limitka materiálu				
Číslo SAP	Stavební činnost	Název položky	Množství	Celková cena
MATERIÁL ZHOTOVITELE - Vykazovaný				
303918 S		Deska krycí plast. 300x1000 mm	42.00 ks	1 596,84 Kč
303795 S		Fólie výstražná 220mm PE oranžová	42.00 m	161,28 Kč
303813 S		Fólie výstražná 330mm PE oranžová	54.00 m	238,68 Kč
303777 S		Fólie výstražná 80mm PE červenobílá	140.00 m	320,60 Kč
300108 S		Kabel plastový TCEPKPFLE 25x4x0,4	67.00 m	4 065,56 Kč
302532 S		Mini Marker 1255 80-6102-2191-5	4.00 ks	923,28 Kč
303501 S		Spojka plastová 110/94 mm	4.00 ks	139,04 Kč
320296 S		Spojka smršťovací XAGA 550 43/8-350	1.00 ks	764,29 Kč
302655 S		Trubka PE 110/3,5/6000mm	6.00 ks	3 079,38 Kč
302423 S		Trubka vrapovaná 110/94 s lankem	30.00 m	1 226,10 Kč
MATERIÁL ZHOTOVITELE - Nevykazovaný				
304267 S		Páska lepící iz. 19mmx20mx0,15mm černá	1.00 ks	0,00 Kč
301685 S		Páska pryž. izolační 19mmx10m Rotunda	1.00 ks	0,00 Kč

ORI 42/2020

4

PRÍLOHA č. 4  
PVNU 93351/2021 60

Toto rozhodnutí nabylo  
právní moci dne 26.2.2021  
a je vykonatelné.

## Magistrát města Prostějova

nám. T. G. Masaryka 130/14, 796 01 Prostějov

Odbor dopravy Magistrátu města Prostějova, Křížkovského 36/7, Prostějov

Prostějov, dne 8. 2. 2021

SpZn.: OD/2677/2020/Mou

Č.j.: PVMU 17058/2021-41 PVNU 133474/2020 60

Spis.:/Skart.znak: 280.9-A20- 52.1 V5

LISTŮ 4; PRÍLOH 0; L.P. 0



S00AP00YGFYW

Oprávněná úřední osoba pro vyřízení: Ing. Lenka Moučková  
Oprávněná úřední osoba pro podepisování: Ing. Miroslav Nakládal,

### ROZHODNUTÍ

#### Výroková část:

Odbor dopravy Magistrátu města Prostějova, jako silniční správní úřad příslušný podle § 40 odst. 1 zákona č.13/1997 Sb., o pozemních komunikacích, ve znění pozdějších předpisů (dále jen "zákon o pozemních komunikacích") a speciální stavební úřad příslušný podle § 16 odst. 1 a § 40 odst. 4 písm. a) zákona o pozemních komunikacích, a § 15 odst. 1 a § 169 odst. 4 zákona č. 183/2006 Sb., o územním plánování a stavebním řádu (stavební zákon), ve znění pozdějších předpisů (dále jen "stavební zákon"), ve společném územním a stavebním řízení (dále jen "společné řízení") posoudil podle § 94o stavebního zákona žádost o vydání společného povolení, kterou dne 9. 11. 2020 podalo

**Statutární město Prostějov, nám. T. G. Masaryka 140/13, 796 01 Prostějov, IČ: 002 88 659**

(dále jen "žadatel"), a na základě tohoto posouzení:

Podle § 94p odst. 1 stavebního zákona a § 13a vyhlášky č. 503/2006 Sb., o podrobnější úpravě územního rozhodování, územního opatření a stavebního řádu

**schvaluje stavební záměr**

na stavbu:

**„ÚPRAVA PROSTORU PŘED BUDOVOU SPORTCENTRA“**

sestavající ze stavebních objektů:

- SO 01 Předprostor haly
- SO 02 Zpevněné plochy
- SO 03 Elektroinstalace
- SO 04 Dešťová kanalizace, zavlažování
- SO 05 Přeložka Cetin
- SO 06 Demolice stávajících ploch

(dále jen "stavba") v ul. Olympijská v Prostějově na pozemcích parc. č. 5914/3, 5914/5, 5914/6, 5914/7, 5914/9, 5914/10, 5914/13, 5914/8 vše v katastrálním území Prostějov.

#### Stavba obsahuje:

Jedná se o úpravu venkovního prostoru před objektem sportovní haly. Stávající plocha je nevyhovující jako přístupová a shromažďovací plocha před vstupem do haly, stávající terasa se zděným zábradlím je ve špatném technickém stavu, je nevyhovující systém parkování automobilů. Dopravní napojení haly je stávající a nebude do něj zasahováno.

Bude opravena parkovací plocha na jižní části řešeného území, bude nově provedena ze zámkové dlažby (v místě vjezdu a parkování imobilních) a z drenážní dlažby pro možnost vsakování dešťových

vod ve zbývající ploše pro parkování osobních automobilů. Pěší trasa přístupu k hale bude upravena, do cyklistických stezek nebude zasahováno.

Objekt je napojen na síť technické infrastruktury, napojení zůstane stávající. Nově bude provedeno rozšíření elektrorozvodů pro venkovní rozvaděče, nápojné místa a dobíjecí stanice elektrokol a příprava pro dobíjení elektromobilů.

Bude doplněno veřejné osvětlení, které bude řešeno rozšířením stávajících rozvodů.

Dešťové vody budou částečně vsakovány (do zámkové a drenážní dlažby) a částečně svedeny do stávajících silničních vpustí, acodrainu a šterbinového žlabu. Ze silničních vpustí, budou svedeny tak jako doposud, z navrženého žlabu a acodrainu budou svedeny do navrhované retenční nádrže a vsakovacího systému s využitím pro zálivku zeleně a pro stávající kašnu. Z retenční nádrže bude řešen zavlažovací systém zelených zatravněných ploch a stromů. Splaškové vody nebudou v rámci předprostoru produkovány.

#### **Stanoví podmínky pro umístění stavby:**

1. Stavba bude umístěna v souladu s projektovou dokumentací, která obsahuje výkres současného stavu území v měřítku katastrální mapy se zakreslením stavebního pozemku, požadovaným umístěním stavby, s vyznačením vazeb a vlivů na okolí, zejména vzdáleností od hranic pozemku a sousedních staveb.
2. Napojení stavby na veřejnou dopravní a technickou infrastrukturu je stávající. Nově bude provedeno pouze rozšíření elektrorozvodů pro venkovní rozvaděče a dobíjecí stanice elektrokol. Bude doplněno veřejné osvětlení, které bude řešeno rozšířením stávajících rozvodů.

#### **Stanoví podmínky pro provedení stavby:**

1. Stavba bude provedena v souladu s ověřenou projektovou dokumentací, kterou autorizoval Ing. arch. Martin Fröml, autorizovaný architekt ČKA 03721 se zakreslením stavebního pozemku, požadovaným umístěním stavby, s vyznačením vazeb a vlivů na okolí, zejména vzdáleností od hranic pozemku a sousedních staveb, případné změny nesmí být provedeny bez předchozího povolení speciálního stavebního úřadu.
2. Stavebník oznámí speciálnímu stavebnímu úřadu předem termín zahájení stavby, název a sídlo stavebního podnikatele, který bude stavbu provádět, u svépomocné formy výstavby jméno a příjmení stavbyvedoucího nebo osoby, která bude vykonávat stavební dozor; změny v těchto skutečnostech oznámí neprodleně speciálnímu stavebnímu úřadu.
3. Stavebník oznámí speciálnímu stavebnímu úřadu tyto fáze výstavby pro kontrolní prohlídky stavby:
  - po odstranění stávajících konstrukcí a krytů, provést kontrolu stavu stavby
  - před zasypáním, zakrytím – komunikace, přeložky, nové inženýrské sítě
  - při pokládání živичného koberce a dlažby, v průběhu betonování, instalace doprovodných zařízení
  - po provedení stavby – závěrečná kontrolní prohlídka
4. Stavba bude prováděna stavebním podnikatelem v souladu s ustanovením § 160 stavebního zákona, který při její realizaci zabezpečí odborné vedení provádění stavby stavbyvedoucím. Před zahájením prací na stavbě bude odboru dopravy Magistrátu města Prostějova písemně sdělen název a adresa dodavatele včetně doložení oprávnění k provádění dodavatelské činnosti.
5. Před zahájením stavby umístit na viditelném místě u vstupu na staveniště štítek o povolení stavby a ponechat jej tam až do dokončení stavby, případně do vydání kolaudačního souhlasu; rozsáhlé stavby se mohou označit jiným vhodným způsobem s uvedením údajů ze štítku.
6. S odpady bude nakládáno v souladu se zákonem 185/2001 Sb., o odpadech a o změně některých dalších zákonů ve znění pozdějších předpisů. Odpady, které vzniknou během stavby, budou předány pouze osobám oprávněným k jejich převzetí do zařízení k tomu účelu zkolaudovaným a o tomto předání budou předloženy doklady při závěrečném řízení. V průběhu stavby budou přijata taková opatření, která povedou k minimalizaci prašnosti v okolí stavby.

7. Po dobu výstavby je nutno zajistit stávající přístupy a příjezdy k okolním pozemkům a stavbám, sítím technického vybavení a k požárním zařízením, mj. i pro potřeby záchranné služby a požární ochrany. Současně po provedení stavby bude uveden pozemek a okolí stavby do řádného stavu.
8. Stavba může být užívána ve smyslu § 122 odst. 1 stavebního zákona pouze na základě kolaudačního souhlasu/ kolaudačního rozhodnutí.  
Pro vydání kolaudačního souhlasu stavebník opatří tyto doklady:
  - projektovou dokumentaci ověřenou odborem dopravy ve stavebním řízení
  - geometrický plán dle skutečného provedení stavby potvrzený katastrem nemovitostí
  - skutečné zaměření stavby
  - dokumentace skutečného provedení stavby (s vyznačením odchylek v provedení stavby oproti ověřené projektové dokumentaci)
  - doklad prokazující shodu vlastností použitých výrobků a požadavky na stavby (dle §156 stavebního zákona)
  - doklady o výsledcích zkoušek a měření předepsaných zvláštními právními předpisy
  - doklady o nakládání s odpady ze stavby
  - závazná stanoviska dotčených orgánů k užívání stavby vyžadovaná zvláštními právními předpisy
  - stanoviska vlastníků veřejné dopravní a technické infrastruktury (pokud byla předem vyžadována ve vyjádřeních v dokladové části projektové dokumentace)
  - zápis o odevzdání a převzetí dokončené stavby vlastníkem
  - stavební deník
9. Pro stavbu mohou být použity jen takové výrobky a konstrukce, jejichž vlastnosti z hlediska způsobilosti stavby pro navržený účel zaručují, že stavba při správném provedení a běžné údržbě po dobu předpokládané existence splňuje požadavky na mechanickou pevnost a stabilitu, požární bezpečnost, ochranu zdraví a životního prostředí a bezpečnost při užívání.
10. Stavba bude dokončena do 12/2022.
11. Při provádění stavby nutno dodržovat předpisy týkající se bezpečnosti práce a technického zařízení, dbát o ochranu zdraví osob na staveništi a dodržovat ustanovení vyhl.č.137/1998 Sb. upravující požadavky na provádění staveb a příslušné normy.
12. Stavebník zajistí, aby na stavbě nebo na staveništi byla k dispozici ověřená dokumentace stavby a všechny doklady týkající se provádění stavby nebo její změny, popřípadě jejich kopie, stavební deník apod. Stavebník je povinen na vyzvání státního stavebního dohledu výše uvedenou dokumentaci předložit.
13. Stavebník je povinen neprodleně ohlásit speciálnímu stavebnímu úřadu závady na stavbě, které ohrožují její bezpečnost, životy či zdraví osob nebo mohou způsobit značné škody.
14. Stavba bude provedena v souladu s vyhl. č. 398/2009 Sb., kterou se stanovují obecné technické požadavky zabezpečující užívání staveb osobami s omezenou schopností pohybu a orientace.
15. Škody způsobené při provádění stavby na majetcích sousedů nebo na veřejném prostranství a majetku, včetně znečištění komunikací, musí stavebník vždy neprodleně odstranit vlastním nákladem a vlastními prostředky.
16. Stavebník požádá před započítím stavebních prací o stanovení přechodné úpravy provozu na pozemních komunikacích, příp. povolení uzavírky a zvláštního užívání komunikace, dle zvláštních právních předpisů. Dopravní opatření bude povoleno na dobu nezbytně nutnou pro provedení stavby.
17. Umístění nového trvalého dopravního značení/zařízení, včetně případného posunu stávajícího značení, bude stanoveno samostatně podle § 77 zákona č. 361/2000 Sb., o provozu na pozemních komunikacích a o změnách některých zákonů. Stanovení místní úpravy provozu bude předloženo k žádosti o vydání kolaudačního souhlasu na stavbu, resp. povolení předčasného užívání stavby nebo jejího zkušební provozu. Nebude-li dopravní značení osazeno dle stanovení, nelze vydat kolaudační souhlas na stavbu. Návrh stanovení místní úpravy provozu se doporučuje podat minimálně 2 měsíce před podáním žádosti o vydání kolaudačního souhlasu (předčasného užívání nebo zkušební provozu stavby) na stavbu, z důvodu správních lhůt pro vydání stanovení.
18. Stavebník zajistí vytýčení veškerých nadzemních a podzemních vedení a zabezpečí jejich ochranu

podle požadavků vlastníků nebo uživatelů sítí a příslušných technických norem, zejména ČSN 73 6005 „Prostorové uspořádání sítí technického vybavení“. V případě obnažení podzemního vedení přizvat před záhozem příslušné správce ke kontrole.

19. Z hlediska archeologické památkové péče je potřebné respektovat skutečnost, že stavba má být umístěna na území s archeologickými nálezy. Dle ust. § 22 odst. 2 zák. č. 20/1987 Sb., o státní památkové péči, ve znění pozdějších předpisů, jsou stavebníci již od doby přípravy stavby povinni tento záměr oznámit Archeologickému ústavu a umožnit jemu nebo oprávněné organizaci provést na dotčeném území záchranný archeologický výzkum.
20. Stavbou budou dotčeny nebo dojde k přiblížení stávajícím sítím technické infrastruktury, jak vyplývá ze situace projektové dokumentace stavby. Budou splněny podmínky jednotlivých vlastníků (správců) sítí v níže uvedených vyjádřeních a přiložených podmínkách nebo vyplývající z přiložených situací:

- *NIPÍ bezbariérové prostředí, o.p.s*  
stanovisko zn.: 141200012

ze dne 17. 12. 2020

- *společnosti MORAVSKÁ VODÁRENSKÁ, a. s.*  
vyjádření zn.: PRO/B/18/08/20/Ro  
vyjádření zn.: PRO/B/19/08/20/Ro

ze dne 19. 8. 2020

ze dne 19. 8. 2020

- *společnosti CETIN a. s.*  
vyjádření č.j.: 748140/20  
vyjádření č.j.: 731483/20

ze dne 16. 9. 2020

ze dne 26. 8. 2020

21. Budou splněny podmínky dotčených orgánů státní správy:

*Magistrátu města Prostějova – odboru životního prostředí*

souhlas ZPF č.j: PVMU 124203/2020 40, SpZn.: OŽP/2917/20202258

ze dne 13. 10. 2020

Souhlas s trvalým odnětím půdy ze zemědělského půdního fondu na pozemku parc. č. 5914/3 v k.ú. Prostějov.

V zájmu ochrany ZPF se ukládají žadateli tyto podmínky odnětí:

1. Před zahájením prací zajistit vytýčení hranic dotčeného pozemku v terénu tak, aby nedocházelo k neoprávněnému záboru zemědělské půdy.
2. Zajistit na vlastní náklad a před zahájením stavební akce provedení skrývky kulturních vrstev půdy ze zastavěné a zpevněné plochy odnímané ze zemědělského půdního fondu. Skrývka kulturních vrstev půdy bude provedena do hloubky 30.00 cm v množství 18.00 m<sup>3</sup>.
3. Odvoz kulturních vrstev půdy a jejich rozprostření bude provedeno na vlastní náklad žadatele za účelem zemědělského využití a na terénní a sadové úpravy na pozemku parc. č. 5914/3 v katastrálním území Prostějov, nejpozději k dokončení výše uvedeného záměru.
4. O činnostech souvisejících se skrývkou kulturních vrstev půdy, jejím přemístěním, rozprostřením a následným využitím vést protokol (pracovní deník) v souladu s § 14odst. 5 vyhlášky.
5. Do 7 pracovních dnů oznámit nabytí právní moci příslušného rozhodnutí vydaného dle zvláštních předpisů orgánu ochrany ZPF, neboť v souladu s ustanovením § 10 odst. 1 zákona, je platnost uděleného souhlasu totožná s platností příslušného rozhodnutí vydaného podle zvl. předpisů, jehož se tento souhlas stal součástí. Magistrát v souladu s ustanovením § 3b odst. 4 zákona zaeviduje vydané rozhodnutí i se souhlasem k odnětí ze ZPF do elektronické aplikace.
6. Doručit kopii pravomocného rozhodnutí, pro které je souhlas s odnětím podkladem a to nejpozději do 6 měsíců ode dne nabytí právní moci.
7. Písemně oznámit zahájení realizace záměru a to nejpozději 15 dnů před jejím zahájením.

*Magistrátu města Prostějova – odboru životního prostředí*

závazné stanovisko č.j: PVMU 101448/2020 40, SpZn.: OŽP/2376/2020

ze dne 20. 8. 2020

1. Zhotovitel bude pravidelně zajišťovat čistotu příjezdových a místních komunikací, které budou znečištěny z titulu stavebních prací.
2. Skladování prašného materiálu bude zabezpečeno proti úletu a úniku do ovzduší a okolí stavby.

*Magistrátu města Prostějova – odboru životního prostředí*  
závazné stanovisko č.j: PVMU 101332/2020 40, SpZn.: OŽP/2372/2020 ze dne 20. 8. 2020

1. Odpady budou tříděny dle jednotlivých komodit.
2. Odpady budou na staveništi shromažďovány tak, aby byl zamezen jejich únik, úlet nebo jiné znečištění okolí stavby.
3. Odpady budou předávány k likvidaci – odstranění jen neoprávněným osobám k jejich převzetí do zařízení k tomu účelu zkolaudovaným a povoleným Krajským úřadem Olomouckého kraje.
4. Investor předloží doklady o předání odpadů oprávněným osobám při závěrečném zařízení o povolení užívání stavby povolujícímu orgánu. Za doklad není považováno čestné prohlášení od zhotovitele stavby, že odpady zlikvidoval v souladu se zákonem o odpadech.

*Magistrátu města Prostějova – odboru životního prostředí*  
závazné stanovisko č.j: PVMU 105073/2020 40, SpZn.: OŽP/2459/2020 ze dne 31. 8. 2020

1. Odpady před jejich odvozem k likvidaci budou zabezpečeny tak, aby nebylo znečišťováno okolí.
2. Odpady z demolice stavby, budou předávány pouze osobám oprávněným k nakládání s odpady do zařízení (např. skládky, recyklační zařízení, sběrný) a to buď přímo, nebo prostřednictvím k tomu zřízené právnické osoby. Doklady o předání odpadů budou uchovávány a na vyžádání předloženy. Za tento doklad není považováno čestné prohlášení, že odpady byly zlikvidovány v souladu se zákonem o odpadech.

*Krajské hygienické stanice Olomouckého kraje, územního pracoviště Prostějov*  
závazné stanovisko č.j.: KHSOC/71845/2020/PV/HOK ze dne 6. 1. 2021

V souladu s § 77 odst. 1 zákona č. 258/2000 Sb. se souhlas váže na splnění této podmínky:  
• z důvodu zajištění ochrany veřejného zdraví před hlukem ze stavební činnosti (§ 30, § 82 odst. 2 písm. t) zákona č. 258/2000 Sb., v návaznosti na § 12 odst. 9, příl. č. 3 k nařízení vlády č. 272/2011 Sb.), bude stavební činnost prováděna pouze v denní době a to od 07,00 - 21,00 hod., neboť občané by mohli být obtěžováni hlukem během stavební činnosti a projektová dokumentace nezohledňovala žádným relevantním způsobem stavební činnost v noční době.

#### Účastníci řízení, na něž se vztahuje rozhodnutí správního orgánu:

Statutární město Prostějov zastoupené Odborem rozvoje a investic Magistrátu města Prostějova, CETIN a.s., Magistrát města Prostějova, odbor správy a údržby majetku města, MORAVSKÁ VODÁRENSKÁ, a.s., Povodí Moravy, s.p..

#### **Odůvodnění:**

Dne 9. 11. 2020 podal žadatel žádost o vydání společného povolení. Uvedeným dnem bylo zahájeno společné řízení.

Odbor dopravy, jako speciální stavební úřad se zabýval určením okruhu účastníků řízení a stanovil jej před zahájením řízení, a to v souladu s §§ 85 a 109 stavebního zákona a dle §27 zákona č. 500/2004 Sb., ve znění pozdějších předpisů. Právo účastníka řízení se přiznává pouze stavebníkovi, vlastníkovu stavby nebo pozemku, na kterém má být stavba prováděna, není-li stavebníkem a vlastníkovu sousedního pozemku nebo stavby na něm, může-li být jeho vlastnické právo navrhovanou stavbou přímo dotčeno. Účastníkem řízení není nájemce bytu, nebytového prostoru nebo pozemku. Odbor dopravy posoudil vliv stavby na okolí s ohledem na oprávněné zájmy vlastníků sousedních pozemků a stanovil za účastníky řízení majitele pozemků, kteří mají společné hranice s pozemkem, na kterém je umístěna stavba a jejichž vlastnické nebo jiné věcné právo k sousedním stavbám nebo sousedním pozemkům by mohlo být prováděním stavby přímo dotčeno. Vlastnická práva k předmětným pozemkům byla ověřena dálkovým přístupem do katastru nemovitostí.

Speciální stavební úřad oznámil dne 4. 12. 2020 zahájení společného řízení známým účastníkům řízení a dotčeným orgánům. Současně nařídil ústní jednání na 12. 1. 2021, o jehož výsledku byl sepsán protokol.

Speciální stavební úřad dne 27. 1. 2021 vyrozuměl účastníky řízení, že mají podle § 36 odst. 3 správního řádu právo před vydáním rozhodnutí ve věci vyjádřit se k podkladům rozhodnutí. Nahlédnout do spisu, seznámit se se shromážděnými podklady rozhodnutí a vyjádřit se k nim, mohli účastníci řízení písemně nebo ústně do protokolu u Magistrátu města Prostějova, odbor dopravy ve lhůtě nejpozději do 5 kalendářních dnů, počínající běžet následujícím dnem ode dne doručení tohoto vyrozumění.

Speciální stavební úřad přezkoumal předloženou žádost, projednal ji s účastníky řízení, veřejností a dotčenými orgány a zjistil, že jejím uskutečněním nebo užíváním nejsou ohroženy zájmy chráněné stavebním zákonem, předpisy vydanými k jeho provedení a zvláštními předpisy. Umístění stavby je v souladu se schválenou územně plánovací dokumentací a vyhovuje obecným požadavkům na využívání území. Projektová dokumentace stavby splňuje obecné požadavky na výstavbu. Speciální stavební úřad v průběhu řízení neshledal důvody, které by bránily povolení záměru.

Dle Územního plánu Prostějova se dotčený pozemek nachází ve stabilizované ploše č. 0398 občanské vybavení – tělovýchovné a sportovní zařízení.

Hlavní využití je pro sport a tělovýchovu včetně souvisejících služeb. Přípustné využití je mimo jiné pro oplocení pozemků, které neomezí průchodnost územím.

Pozemek parc. č. 5914/7 v katastrálním území Prostějov je součástí stabilizované plochy č. 0399 veřejných prostranství (PV). Do této plochy záměr zasahuje přípojkami sítí technické infrastruktury, které jsou pro veřejná prostranství přípustné.

Záměr je v této ploše stavbou přípustnou, nenaruší celkovou koncepci uspořádání území. Záměr nebude mít negativní vliv na udržitelný rozvoj území, spočívající ve vyváženém vztahu podmínek pro příznivé životní prostředí, pro hospodářský rozvoj a pro soudržnost společenství obyvatel v území, který uspokojuje současné generace, aniž by ohrožoval podmínky generací budoucích.

Při posuzování výše uvedené žádosti vycházel Speciální stavební úřad z podkladů ve spise založených, což je zejména projektová dokumentace pro vydání společného povolení, která odpovídá požadavkům vyhlášky č. 499/2006 Sb. ve znění vyhlášek č. 62/2013 Sb. a č. 405/2017 Sb. o rozsahu a obsahu dokumentace pro vydání rozhodnutí o umístění stavby a dle přílohy č. 8 vyhlášky č. 146/2008 Sb., o rozsahu a obsahu projektové dokumentace dopravních staveb a dokumentace stavby, která je vypracována rovněž v souladu s vyhláškou č. 398/2009 Sb., o obecných technických požadavcích zabezpečujících bezbariérové užívání staveb. Projektovou dokumentaci autorizoval Ing. arch. Martin Fröml, autorizovaný architekt ČKA 03721. Dále speciální stavební úřad při posuzování předmětné žádosti vycházel z doložených závazných stanovisek dotčených orgánů, která jsou souhlasná.

Stanoviska sdělili:

*Magistrát města Prostějova – odbor životního prostředí*

souhlas ZPF č.j: PVMU 124203/2020 40, SpZn.: OŽP/2917/20202258 ze dne 13. 10. 2020

závazné stanovisko č.j: PVMU 101448/2020 40, SpZn.: OŽP/2376/2020 ze dne 20. 8. 2020

závazné stanovisko č.j: PVMU 101332/2020 40, SpZn.: OŽP/2372/2020 ze dne 20. 8. 2020

závazné stanovisko č.j: PVMU 105073/2020 40, SpZn.: OŽP/2459/2020 ze dne 31. 8. 2020

*Magistrát města Prostějova – Odbor územního plánování a památkové péče*

vyjádření SpZn.: OÚPPP/836/2020/Ing.Ka ze dne 10. 9. 2020

*Magistrát města Prostějova – odbor dopravy*

vyjádření č.j: PVMU 119171/2020 41, SpZn.: OD/2310/2020/Mou ze dne 1. 10. 2020

*Magistrát města Prostějova – odbor správy a údržby majetku města*

vyjádření SpZn.: OSUMM 42/2020, č.j.: PVMU 103729/2020 50 ze dne 26. 8. 2020

*Policie České republiky, Krajské ředitelství policie Olomouckého kraje*

*Územní odbor Prostějov, dopravní inspektorát*

vyjádření zn.: KRPM-90166-2/ČJ-2020-141206 ze dne 10. 9. 2020

*Hasičský záchranný sbor Olomouckého kraje, územní odbor Prostějov*

koordinované závazné stanovisko č.j.: HSOL-174-2/2021 ze dne 27. 1. 2021

*Krajská hygienická stanice Olomouckého kraje, územní pracoviště Prostějov*  
závazné stanovisko č.j.: KHSOC/71845/2020/PV/HOK

ze dne 6. 1. 2021

*NIPÍ bezbariérové prostředí, o.p.s*  
stanovisko zn.: 141200012

ze dne 17. 12. 2020

*EG. D, a.s. (dříve E.ON Distribuce, s.r.o.)*

vyjádření zn.: D8610-26065658

ze dne 19. 8. 2020

vyjádření zn.: D8610-26065510

ze dne 18. 8. 2020

*CETIN, a. s.*

vyjádření č.j.: 748140/20

ze dne 16. 9. 2020

vyjádření č.j.: 731483/20

ze dne 26. 8. 2020

*GridServices, s. r. o.*

stanovisko zn.: 5002206111

ze dne 18. 8. 2020

stanovisko zn.: 5002206662

ze dne 8. 9. 2020

*Povodí Moravy, s. p.*

stanovisko zn.: PM-34462/2020/5203/Čer

ze dne 2. 9. 2020

*MORAVSKÁ VODÁRENSKÁ, a. s.*

vyjádření zn.: PRO/B/18/08/20/Ro

ze dne 19. 8. 2020

vyjádření zn.: PRO/B/19/08/20/Ro

ze dne 19. 8. 2020

Speciální stavební úřad zajistil vzájemný soulad předložených závazných stanovisek dotčených orgánů vyžadovaných zvláštními předpisy a zahrnul je do podmínek rozhodnutí.

Speciální stavební úřad rozhodl, jak je uvedeno ve výroku rozhodnutí, za použití ustanovení právních předpisů ve výroku uvedených.

#### Vypořádání s návrhy a námitkami účastníků:

- Účastníci neuplatnili návrhy ani námítky.

#### Vypořádání s vyjádřeními účastníků k podkladům rozhodnutí:

- Účastníci se k podkladům rozhodnutí nevyjádřili.

#### Vyhodnocení připomínek veřejnosti:

- Připomínky nebyly podány.

#### **Poučení účastníků:**

Proti tomuto rozhodnutí lze podat odvolání. Odvolat se může účastník řízení ve lhůtě 15 dnů ode dne, kdy mu bylo rozhodnutí oznámeno. Odvolání se podává u odboru dopravy Magistrátu města Prostějova. O odvolání rozhoduje Krajský úřad Olomouckého kraje, odbor dopravy a silničního hospodářství, Jeremenkova 40a, 779 00 Olomouc.

Odvolání musí mít dle § 82 odst. 2 správního řádu jednak obecné náležitosti uvedené v § 37 odst. 2 správního řádu a dále musí obsahovat údaje o tom, proti kterému rozhodnutí směřuje, v jakém rozsahu ho napadá a v čem je spatřován rozpor s právními předpisy nebo nesprávnost rozhodnutí nebo řízení, jež mu předcházelo. Není-li v odvolání uvedeno, v jakém rozsahu odvolatel rozhodnutí napadá, platí, že se domáhá zrušení celého rozhodnutí. Odvoláním lze napadnout výrokovou část rozhodnutí, jednotlivý výrok nebo jeho vedlejší ustanovení. Odvolání jen proti odůvodnění rozhodnutí je nepřípustné.

Odvolání se podává s potřebným počtem stejnopisů tak, aby jeden stejnopis zůstal správnímu orgánu a aby každý účastník dostal jeden stejnopis. Nepodá-li účastník potřebný počet stejnopisů, vyhotoví je správní orgán na náklady účastníka.



Stavebník oznámí stavebnímu úřadu termín zahájení stavby. Stavba nesmí být zahájena, dokud stavební povolení nenabude právní moci. Stavební povolení pozbývá platnosti, jestliže stavba nebyla zahájena do 2 let ode dne, kdy nabylo právní moci.

Po dokončení stavby požádá stavebník v souladu s § 122 stavebního zákona stavební úřad Magistrátu města Prostějova o vydání kolaudačního souhlasu, bez kterého nelze stavbu užívat.

Speciální stavební úřad po dni nabytí právní moci společného povolení zašle stejnopis písemného vyhotovení společného povolení opatřený doložkou právní moci a vyhotovení ověřené dokumentace stavebníkovi, vlastníkovi stavby, pokud není stavebníkem, dotčeným orgánům a stavebnímu úřadu příslušnému k umístění nebo povolení vedlejší stavby v souboru staveb, a obecnému stavebnímu úřadu, nejde-li o soubor staveb.

Stavebníkovi zašle také štítek obsahující identifikační údaje o povoleném stavebním záměru.

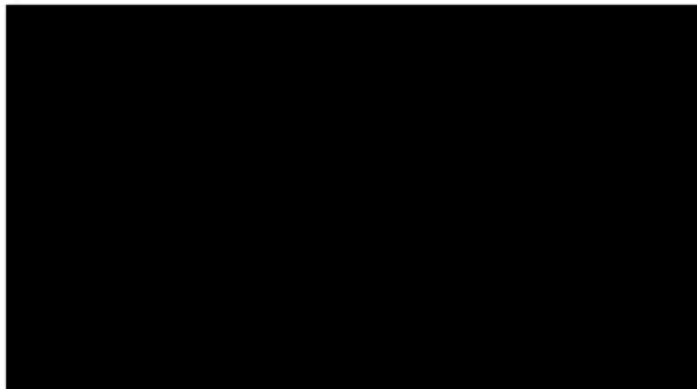

**Poplatek:**

Správní poplatek podle zákona č. 634/2004 Sb., o správních poplatcích se nevyměňuje.

**Obdrží:**

Žadatel

Statutární město Prostějov

*zastoupené* odborem rozvoje a investic Magistrátu města Prostějova

Obec:

Statutární město Prostějov

*zastoupené* odborem územního plánování a památkové péče Magistrátu města Prostějova

Účastníci

CETIN a.s., [redacted]

Magistrát města Prostějova, odbor správy a údržby majetku města

MORAVSKÁ VODÁRENSKÁ, a.s., [redacted]

Povodí Moravy, s.p., [redacted]

Dotčené orgány státní správy

Hasičský záchranný sbor Olomouckého kraje, územní odbor Prostějov, [redacted]

Krajská hygienická stanice Olomouckého kraje se sídlem v Olomouci, [redacted]

Krajské ředitelství policie Olomouckého kraje, Územní odbor Prostějov, Dopravní inspektorát, [redacted]

Magistrát města Prostějova - odbor územního plánování a památkové péče, oddělení územního plánování

Magistrát města Prostějova - odbor životního prostředí

A/A, R/D