

Prodávající

**Iveco Truck Centrum, s.r.o.**  
**Pražská 330**  
**Loděnice**

267 12

IČ: **60462710**  
 DIČ: **CZ60462710**

Bankovní spojení:

██████████ ██████████ ██████████ ██████████  
 ██████████ ██████████ ██████████ ██████████  
 ██████████ ██████████ ██████████ ██████████  
 ██████████ ██████████ ██████████ ██████████

Společnost je zapsána u Městského soudu v Praze, odd. C, složka 26362

Číslo: IN210371



Strana 1/2

Kupující

MC22P003PUW7

**Městská část Praha 22**  
 Nové náměstí 1250/10  
 104 00 Praha - Uhřetěves

## Předmět smlouvy

		Sazba DPH	Cena bez DPH	Cena s DPH
C50C	<b>Daily 50C16H3.OZ D</b>	21,00 %	997 000,00 Kč	<b>1 206 370,00 Kč</b>
50120	Modrá Pegaso			
Interiér:	NC /			
	<b>Model + barva + nadstandardní výbava</b>		997 000,00 Kč	<b>1 206 370,00 Kč</b>

Cena vozu celkem

**997 000,00 Kč 1 206 370,00 Kč**

Kupní smlouva uzavřena dle § 2079 a násl. obč. zák. 89/2012 Sb.

1. Prodávající se zavazuje kupujícímu dodat předmět koupě (tj. odevzdat předmět koupě a umožnit mu nabýt vlastnické právo k předmětu koupě). Předmětem koupě je 1 ks motorového vozidla (dále jen "vozidlo") dle této specifikace - viz. výše.

Technická specifikace výbavy vozidla: je uvedena v příloze

Kupující prohlašuje, že je s výbavou seznámen a souhlasí bez výhrady.

2. Kupující se zavazuje uhradit kupní cenu a převzít předmět koupě- vozidlo. Převzetí vozidla proběhne za přítomnosti odpovědného zaměstnance kupujícího. Předání vozidla oznámí prodávající kupujícímu nejméně 3 dny předem, a to e-mailem nebo telefonicky. Místo předání vozidla bude v provozovně prodávajícího Pražská 330, Loděnice.

3. Předpokládaný termín dodání 31.08.2021

4. Cena za dodávku vozidla podle bodu 1. dle odsouhlasené specifikace je přesně vyčíslena ve shora uvedené kalkulaci.

Cena je kalkulována fco Loděnice, Pražská 330, tj. včetně dopravy a pojištění.

Smluvní strany sjednávají tento způsob úhrady kupní ceny :

Kupující se zavazuje uhradit na účet prodávajícího zálohu ve výši 0,- Kč na základě zálohové faktury vystavené prodávajícím se splatností nejpozději do třech dnů od podpisu této kupní smlouvy.

Doplatek kupní ceny se kupující zavazuje uhradit na účet prodávajícího nejpozději před předáním vozidla. Za den úhrady se rozumí připsání částky ve prospěch účtu prodávajícího.

5. Tato smlouva slouží zároveň jako závazná objednávka kupujícího, jímž objednává dodání vozidla specifikovaného v čl. 1. této smlouvy. Pro případ výpovědi či odstoupení od této smlouvy ze strany kupujícího v době ode dne úhrady sjednané zálohy na kupní cenu dle čl. 9 této smlouvy si smluvní strany pro tento případ výslovně sjednávají smluvní pokutu ve výši rovnající se stanovené záloze. To neplatí v případě, že by kupující odstoupil od smlouvy z důvodů nedodání vozidla prodávajícím ve sjednaném termínu. Kupující bere na vědomí to, že prodávající je oprávněn takovou smluvní pokutu požadovat a kupující je pak povinen tuto pokutu na výzvu prodávajícího uhradit, resp. prodávající je oprávněn započíst si smluvní pokutu oproti kupujícímu uhrazené záloze.

6. Kompletní vozidlo bude předáno až po 100 % zaplacení sjednané kupní ceny vozidla včetně DPH. Datum uskutečnění zdanitelného plnění je datum uvedený na předávacím protokolu. Celková cena včetně DPH bude uhrazena kupujícími nejpozději před předáním kompletního vozidla nebo prostřednictvím leasingové společnosti. Převzetím vozidla a podpisem písemného potvrzení ( předávacího protokolu) přechází na kupujícího, popř. na leasingovou společnost, vlastnictví vozidla a odpovědnost za nebezpečí škody. Prodávající je povinen spolu s vozidlem předat veškeré doklady vztahující se k vozidlu.

7. Iveco Truck Centrum, s.r.o. se zavazuje provádět autorizovaný servis IVECO ve svém servisním středisku:

- Pražská 330, Loděnice.

8. Záruky na vozidlo se poskytuje v takovém rozsahu, v jakém ji poskytuje výrobce IVECO S.p.A., podle modelové řady vozidel:

Modelová řada Daily: 24 měsíců bez omezení počtu najetých km

Modelová řada Eurocargo ML75-160: 12 měsíců na celý podvozek + 12 měsíců na komponenty pohonného ústrojí s omezením do 200.000 km

Modelová řada Eurocargo ML180-190 a Stralis: 12 měsíců na celý podvozek + 12 měsíců na komponenty pohonného ústrojí bez omezení počtu najetých km

Modelová řada Trakker: 12 měsíců na celý podvozek + 12 měsíců na komponenty pohonného ústrojí s omezením do 200.000 km

Podrobné záruční podmínky jsou uvedeny v garanční knize vozidla.

Záruka běží ode dne první registrace vozidla do registru vozidel.

9. Smlouva nabývá platnosti dnem jejího podpisu a účinnosti dnem úhrady zálohy na kupní cenu ve výši 0,- Kč vč. DPH. Tuto zálohu se kupující zavazuje uhradit dle zálohové faktury nejpozději do třech dnů od podpisu této kupní smlouvy. Smluvní strany výslovně ujednaly, že v případě, že nebude uhrazena sjednaná záloha ve sjednané výši a termínu, pozbývá tato smlouva platnosti a prodávající není touto smlouvou vázán a není povinen dodat kupujícímu předmětné objednané vozidlo a tedy nedodáním vozidla se nedostává do prodlení.

10. Iveco Truck Centrum, s.r.o. nakládá s Vašimi osobními daty v souladu se zákonem na ochranu dat.

Svým podpisem vyjadřuji souhlas s tím, že budou moje osobní data, a to výhradně bez rodného čísla, zařazena do databáze firmy Iveco Truck Centrum, s.r.o. a předána firmám, jejichž produkt jsem si objednal. V případě, že nebudu kdykoliv v budoucnu souhlasit s tím, aby moje osobní data nadále zůstávala v databázi, oznámím toto písemně na adresu Iveco Truck Centrum, s.r.o.

11. Veškeré změny a doplňky této smlouvy lze provádět pouze písemnou formou dodatků. Není-li touto smlouvou uvedeno jinak, řídí se vzájemný právní vztah mezi kupujícím a prodávajícím příslušnými ustanoveními Občanského zákoníku č. 89/2012 Sb.. Tato smlouva má důvěrný charakter, byla sepsána a podepsána na základě pravé a svobodné vůle stran. Každý z účastníků obdrží jedno vyhotovení této smlouvy.

**Termín dodání**

**31.08.2021**

Místo : **Loděnice**  
Datum : **04.06.2021**

16-07-2021

Iveco Truck Centrum, s.r.o.  
provozovna IVECO  
Pražská 330, 117 12 Loděnice  
DIČ: C280462710

Podpis prodávajícího

V.2.

TOMAŠ KALDĚŘA, SAKROBNA

Podpis kupujícího

IVECO TRUCK CENTRUM  
s.r.o.

Jan Urban

Iveco Truck Centrum, s.r.o.

Telefon: +420731621069

Email: jan.urban@ivecotc.cz

Děkujeme Vám za projevený zájem o vozidla značky IVECO a rádi Vám nabídneme z našeho širokého sortimentu vozidlo, které bude vyhovovat vašim potřebám. Jsme připraveni hledat pro Vás řešení, které Vám přinese spokojenost s výkony, užité vlastnosti a spolehlivost pro Vaše přepravní úkoly. Naším cílem je takový dopravní prostředek, který Vám bude sloužit k Vaší dlouhodobé spokojenosti. Na následujících stránkách naleznete detailní technický popis vozidla, dodací podmínky k dalšímu jednání. V případě jakýchkoli nejasností nebo doplnění dalších informací týkajících se techniky, financování, servisních služeb jsem Vám kdykoli k dispozici.

*IVECO je značka CNH Industrial N.V., vedoucí světové akciové společnosti vyrábějící investiční zboží, která je obchodovaná na burze v New Yorku (NYSE: CNHI) a na italské akciové burze v Miláně (MI: CNHI). IVECO zaměstnává skoro 21,000 osob ve světě. Řídí výrobu v 7 zemích v Evropě, Asii, Africe, Oceánii a Jižní Americe s použitím nejmodernějších technických a technologických řešení. 4200 prodejních a servisních center v 160 zemích zajišťuje technickou podporu kdekoli je vozidlo IVECO nasazeno v práci. Pro další informace: [www.iveco.com](http://www.iveco.com)*



Datum aktualizace systému: 02. 06. 2021

Trh: CZ

**Iveco Truck Centrum, s.r.o.**  
Pražská 330  
267 12 Loděnice

IČ: 60462710

Telefon: +420311604020  
Email: [info@ivecotc.cz](mailto:info@ivecotc.cz)  
<https://www.ivecotc.cz/>

---

## Technická specifikace

---



---

## DAILY 50C16H3.0Z D

---

Víceúčelový podvozek pro silniční dopravu s legislativní celkovou hmotností 3,5 t.  
Rám z přímých "C" podélníků s příčnicí kruhového průřezu. Kotoučové brzdy na obou nápravách  
Hnaná zadní náprava, jednoduchý převod, dvojmontáž pneumatik. Vpředu torzní tyče, vzadu listové pružiny.

## Rozměry a hmotnosti

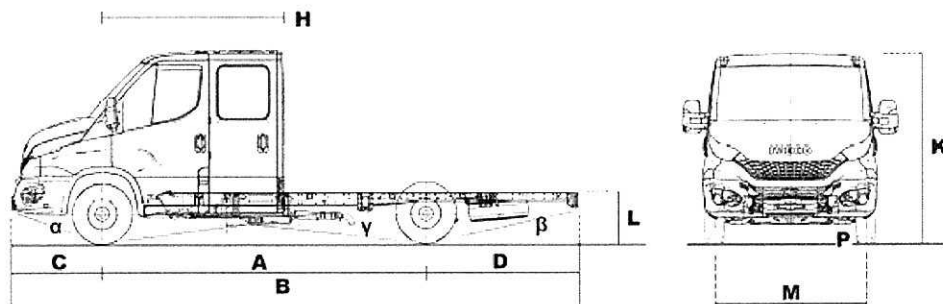

### Rozměry [mm] pro pneumatiky: 195/75R16

A Rozvor náprav (1. řízená - 1. hnaná)	3450	3750	4100	4350
B Maximální délka	5 983	6 593	6 993	7 413
Volná délka rámu pro podvozky +250	3 025	3 635	4 035	4 455
Výpočetní maximální délka valníků *	3 126	3 776	4 176	4 596
D Zadní převis standard	1 485	1 795	1 845	2 015
C Přední převis		1 048		
F/H Přední náprava - začátek nástavby		2 160		
K Výška vozidla nezátíženo	2 241	2 233	2 227	2 224
E Šířka kabiny / šířka podvozku		2 054 / 1 972		
L Indikativní výška rámu nad zadní nápravou		710		
Průměr otáčení stopový	12 526	12 764	13 800	15 348
Průměr otáčení obrysový	13 146	13 428	14 466	15 976
Světlá výška přední / zadní		182 / 168		
Přední nájezdový úhel standard		20°		

\*) Vypočtené minimum ze zadní polohy těžiště z výkresu / z legálního zatížení zadní nápravy / z minimálního zatížení 25% přední nápravy pro základní podvozek pro info (vybočení nekontrolováno)

### Hmotnosti [kg] pro rozvor: 3450

Celková hmotnost vozidla technická / legislativní	3 500	3 500
Max. technické zatížení náprav	2100-2600	
Pohotovostní hmotnost (v základní výbavě)	2 208	
Pohotovostní hmotnost na přední nápravě(ách)	1 490	
Pohotovostní hmotnost na zadní nápravě(ách)	718	
Užitečná hmotnost technická / legislativní	-	1 292
Typická hmotnost soupravy / Hmotnost kalkulovaná pro 7,5kW/t / 90km/h	7 000 / 10 223	
Skutečná hmotnost individuální konfigurace	2 350	
Skutečná hmotnost zahrnuje hmotnost lokální nástavby a úprav	1 200	

A Rozvor náprav	3450	3750	4100	4350
Pohotovostní hmotnost (v základní výbavě)	2 208	2 220	2 243	2 256
Pohotovostní hmotnost na přední nápravě(ách)	1 490	1 502	1 532	1 539
Pohotovostní hmotnost na zadní nápravě(ách)	718	718	711	717

Pro zachování pohodlného řízení (ovládání směru a brzdění) při všech podmínkách je nutné dodržet minimální zatížení přední nápravy 25% okamžité hmotnosti vozidla. Nástavbář je povinen respektovat limitní hodnoty těžiště z výkresu. Shora uvedené hodnoty jsou orientační nezávazné, pohotovostní hmotnosti včetně řidiče a 90% kapalín. Závazné hodnoty na výkrese. Výrobek je předmětem neustálého zdokonalování bez povinnosti informace zákazníků. Obrázky jsou určeny k ilustračním účelům.

## Hnací ústrojí vozidla

**Motor:** F1C 160hp 3.0 L EuVld

Vznětový řadový čtyřválec. Přímé vstřikování Common rail, z.rozvod DOHC 16V.  
Přepínování s variabilní geometrií VGT s mezichladičem. Blow by rekuperace oleje.  
El.ovládané chlazení. El. předehřev. Indikace řazení GSI. Stop&S ready. Smart alternator. Zdvih. objem: 2998 cm<sup>3</sup>  
ATS: Hi-SCR (DOC, DPF, SCR), HiPressure EGR.

Verze motoru / Emise	F1CFL4116*M / Euro Vld HD
Maximální výkon [kW / ot/min]	118 / 3 000 – 3 500
Maximální kroutící moment [Nm / ot/min]	380 / 1 500 – 2 500
Palivo	Nafta B7
Standardní uskladnění paliva	Nádrž nafty a AdBlue v podvozku

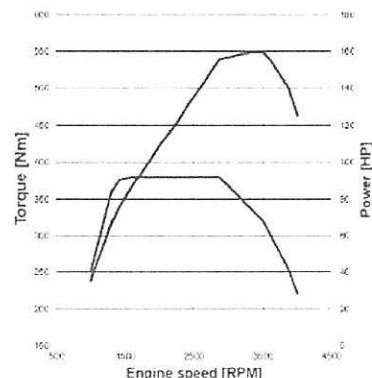

**Převodovka a spojka:** 2840.6 O.D.

Plně mechanicky synchronizovaná řazená 6ti stupňová dvouhřídelová převodovka s řazením bowdeny. Suchá jednotkoučková spojka s talířovou pružinou a automatickým vymezováním vůle a hydraulickým ovládním. Převodové poměry: 5,74-3,15-2,04-1,37-1-0,79 / R4,84

### Přední náprava

Řídící nepoháněná náprava, kola nezávisle zavěšena na dvojici příčných ramen, pérování torzními tyčemi, stabilizátor, tlumiče.

### Zadní náprava

Hnací tuhá náprava s bezúdržbovým uložením dvojmontáže kol v hmotnostně optimalizovaném tělese. Jednoduchý hypoidní převod. Zavěšení listovými pružinami, tlumiče, stabilizátor.

**Jízdní výkony pro:** 6S400 OD

Stálý převod - poslední volba	3.308			
Pneumatiky - poslední volba	195/75R16			
Ekonomický rozsah otáček [ot/min]	1 500 – 2 750			
Otáčky motoru při 65 / 80 / 90 / 120 km/h - poslední převod [ot/min]	1 392	1 714	1 928	2 570
Otáčky motoru při 50 / 65 / 80 / 90 km/h - předposlední převod [ot/min]	1 354	1 760	2 166	2 437
Rychlost na dolní / horní zelené otáčky (předposlední převod) [km/h]	55 / 102			
Teoretická rychlost na dolní / horní zelené otáčky (poslední převod) [km/h]	70 / 128			
Rychlost na nejpomalejší stupeň 700 / 2 000 ot/min [km/h]	4,81 / 13,75			
Výpočetní stoupavost nejpomalejší / nejrychlejší převod pro 3 500 kg	69,33% / 4,30%			
Výpočetní stoupavost nejpomalejší / nejrychlejší převod pro 7 000 kg	29,32% / 1,80%			

## Hnací ústrojí / PTO - individuální výbava

07134 Převod nápravy 3.308	72837 Alternátor 220A / 12V
00131 Uzávěrka diferenciálu	<b>79570 Nabíjení baterie permanentní</b>
72816 PTO 25I2 180Nm 1.077 čerpadlo	02287 Vyhřívání palivového filtru
05925 Přídavný nastavitelný omezovač rychlosti	08647 Ohřev odvětrání motoru (std)
01081 Omezovač rychlosti 160 km/h	79462 Protihlukové kryty
04079 Bez přepínače Eco	

## Rám podvozku

Ocelový žebřinový paralelní rám, tvářený podélníky s montovanými torzně tuhými příčkami. Vnitřní šířka 854mm. Profil podélníku: 174x66x4. Standardní barva podvozku.

## Elektrická soustava

12V, baterie v levém schůdku, systém multiplex s CAN, autodiagnostické funkce, na přání napojené na telematiku.

## Podvozek / nápravy / kola / ostatní - individuální výbava

76102 Zatížení 2100-2600 kg	06520 Zásuv.pro přívěs 12V 13pin DIN
02240 Zadní semieliptická pera pro těžkou dopravu	06523 Bez odpojovače baterií
75080 Snížení hmotnosti 50C na 3500 kg	06224 Bez tažné příčky
07638 Akustická signal.zpáteč. vzadu	<b>07820 Tažné zařízení s koulí 50mm D 23kN na konzole</b>
02181 Výfuková trubka uprostřed dozadu	03384 Celková hmotnost přívěsu 3500 kg
02946 Palivová nádrž 70 L - tvarovaná	02190 Pevný zadní nárazník
79250 Nádrž AdBlue 20 L za schůdkem	00663 Přední zástěrky pro podvozek
06164 Plnění paliva na boční stěně	

## Brzdy

Brzdy aktivované hydraulicky s podtlakovým posilovačem Ovládání brzd: Elektricky ovládané hydraulické ventily kol. Zahrnuje funkce ABS, ASR, Hill holder, brzdový asistent HBA, ESP s LAC. Parkovací brzda: mechanicky na bubnovou parkovací brzdou zadních kol

Na přání elektromagnetický retardér Telma LVRS350 na kardanu, vzduchem chlazený. 350Nm, 70kg. Ovládání brzdovým pedálem, ruční páčkou, tempomatem.

## Asistenční systémy (opt. = volitelné vybavení)

Elektricky posilované řízení + City mód, ESP-TSM - systém elektronické stability soupravy zahrnující i systém řízení trakce (ASR), HBA-BAS - systém efektivního panického brždění, RMI&ROM - řízení stability podélné osy a rychlých manévrů, LAC - adaptace na polohu nákladu, HillHolder - asistent rozjezdu do kopce, AEBS+City brake-asistent nouzového brždění (opt), LDWS+Proaktivní LDWS -hlídání jízdy v pruhu s aktivním zásahem do řízení (opt), Tempomat/Adaptivní tempomat (opt), Queue assist - asistent pro jízdu v koloně (opt -s Hi-Matic), HDC & Traction+ - asistent pro jízdu z kopce & rozjezd na zhoršeném povrchu (opt), Crosswind assist - asistent pro jízdu sv bočním větrem (opt)

## Elektrika / systémy - individuální výbava

72805 LDWS + proaktivní asistent pro jízdu v pruzích	00567 Baterie 110 Ah
72806 AEBS + CITY BRAKE	72840 Manuální ovládání dálkových světel
02495 Bez interface FMS	72842 Ruční ovládání stěračů a polkávacích světel
02108 Bez telematického modulu	02472 Bez TPMS
04488 ESP9 (ASR,HBA,HIH,LAC,TSM,HRB)	<b>08657 Expanzní modul</b>
06733 Parkovací brzda manuální	

**Kabina:**

D (50120 - Modrá Pegaso IC 257)

Víceúčelová ocelová kapotová kabina pro distribuční účely s prostorem pro řidiče a až 6 spolujezdců široká 2010mm. Příčně průchodná podlaha, odkládací prostory v celé šířce přístrojové desky. Ve dveřích loketní opěrky a úložný prostor na láhev, nástupní madlo. Řazení na palubní desce. Anatomické sedadlo řidiče vícenásobně nastavitelné, úložný prostor pod dvojsedadlem spolujezdce. Zadní čtyřsedačka s úložným prostorem pod sedáky přístupná 2 zadními bočními dveřmi, opěrky hlavy, bezpečnostní pásy. Ventilátor topení s regulací rozvodu a recirkulace vzduchu. Elektricky ovládaná a vyhřívána vnější zpětná zrcátka, elektricky ovládaná okna, centrální zamykání s dálkovým ovládním, centrální displej přístrojů.

**73024 Zpětná zrcátka pro šířku nastavy do 2350 mm**

02714 Dálkově ovládaná vyhřívána zrcátka

04495 Airbag řidiče

**06627 Odpružené sedadlo řid., 3st. nast., bederní opěrka**

04204 Dvojsedad. spoluj. s 2 třibod. pásy, schránka

77283 Čtyřmístné sedadlo 2. řady

00687 Determální tónované čelní sklo

00693 Elektrické stahování oken

00744 Zadní okna kabiny

79337 Mřížka přední masky černá

02654 Standardní topení kabiny z chlazení motoru

04353 Bez izolace zad.stěny v kabině

06536 Centrální zamykání s dálkovým ovládním

79300 Odkádací prostor + USB (5 W)

76746 Palubní deska standardní

76243 Základní balíček jazyků

**76134 Měrka oleje motoru na displeji****05133 Bez digitálního tachografu****72000 Tlačítka ovládní pro sklápěč**

04478 Halogenové hlavní světlomety

02536 Denní světla optim. životnost

77867 Širší lemy předních blatníků

73182 Bez označení modelu na bocích

06438 Vozidlo LHD pro ježdění vpravo

**Výbava vozidla**

02210 Náhradní kolo

14864 Bez sady na opravu pneumatik

05414 Bez zapalovače cigaret

08288 Bez přípr.pro Toll Collect (D)

00219 Dva parkovací klíny v držácích

79443 Tištěný uživatelský návod pro EMEA a APAC

02211 Reflexní varovný trojúhelník

00726 Držák náhradního kola pod rámem vzadu

**Pakety výbavy****BUSINESS**

72619 Sloupek řízení nastavitelný ve 2 osách

76104 Klimatizace ovládaná manuálně

79245 DAB / FM rádio (BT/USB/MP3)

72623 Barevný TFT displej palubního počítače (km/h)

02463 Cruise Control / Tempomat

06555 Mlhovky



# HAGEMANN



**HAGEMANN a.s.**  
Hradní 27/37, 710 00 Slezská Ostrava  
Reg. KOS Ostrava, odd. B vložka 2763  
IČO: 26826925. DIČ: CZ26826925

**ISO 9001:2008**

Předmět nabídky: **Sklápěč S1 - JEDNOSTRANNÝ**  
Pro: ITC – p.Urban  
E-mail: jan.urban@ivecotc.cz  
Tel: +420 731 621 069

Typ podvozku: Iveco Daily 50C18HZ, dvoukabina, rozvor 3450mm  
celková hmotnost ponižená na 3500kg, zadní pohon, dvoumontáž, pomocný  
pohon na převodovce

## 1. Sklápěcí nástavba

Vnitřní rozměry	2500x2100x cca 1500mm
Podlahový rošt	ocelový lakovaný
Podlaha	ocelový pozinkovaný plech šroubovaný, síla 3mm
Bočnice a čela	bočnice hliníkové, výška 400mm, sklopné dolů přední čelo pevné hliníkové, výška 400 zadní čelo hliníkové, výška 400mm, mechanicky sklopné dolů při sklápění
Sloupky	přední pevné, ocelové zadní pevné, ocelové
Povrchová úprava	mezírám a podlahový rošt lakovaný černý obvodový rám - ocelový lakovaný černý bočnice a čela – elox sloupky - lakované černé
Osvětlení	poziční LED dle vyhlášky MD ČR č. 341/2014 Sb. boční obrysové LED - oranžové s odrazkou (nad 6m délky vozidla)
Příslušenství	čerpadlo napjené na PTO olejová nádrž ovládání sklápění z kabiny vozidla na spirálovém kabelu omezovač zdvihu - zajišťovací lano bezpečnostní podpěra zvednuté korby zadní plastové blatníky se zástěrkami

[www.hagemann.cz](http://www.hagemann.cz)

**Závod OPAVA**  
Krnovská 117, 747 07 Opava  
tel.: +420 553 760 811  
fax: +420 553 760 808  
e-mail: info@hagemann.cz

**Závod OLOMOUC**  
Holická 29, 772 00 Olomouc  
tel.: +420 585 220 125 (126)  
fax: +420 585 204 987  
e-mail: olomouc@hagemann.cz

**Závod PRAHA**  
Prosecká 74  
190 00 Praha 9 - Prosek  
tel./fax: +420 286 580 593  
e-mail: praha@hagemann.cz

## 2. Doplnky zahrnuté do ceny

Přední ochranný rám do výše kabiny – výplň pletivo-žárově zinkovaný  
 Kotevní třmen v podlaze 2+2ks  
 Konstrukce pod plachtu hliníková, lehce demontovatelná  
 Plachta necelní, šedá-svislé zapínání cik-cak, vodorovné gumové lanko napínané přes kolíčky  
 Aretace plachty na bocích a zadním čele ve svinutém stavu řemínky.  
 Zábleskové predátory 2 ks oranžové barvy do přední masky vozidla  
 Zábleskové predátory 2 ks oranžové barvy pod zadní čelo nástavby

## 3. Platební a dodací podmínky

- Součást dodávky:** záruční list a dokumentace k nástavbě  
 nástavba je konstruována dle požadavků výrobce podvozku a splňuje vyhlášku MD ČR č. 341.
- Platební podmínky:** fakturou se splatností 10 dnů
- Záruční doba:** na sklápěč-24 měsíců při dodržení záručních podmínek
- Termín dodání:** min 8-10 týdnů pro objednání+1 týden montáž, bude upřesněno při potvrzení objednávky
- Zpracoval:** **Vilém Král**-obchodní manažer  
**Tel:** 602 223 633  
**Mail:** vilem.kral@hagemann.cz

*Výrobce nástaveb si vyhrazuje právo na technické změny specifikace zde uvedené v rámci vývoje a technologických změn.*

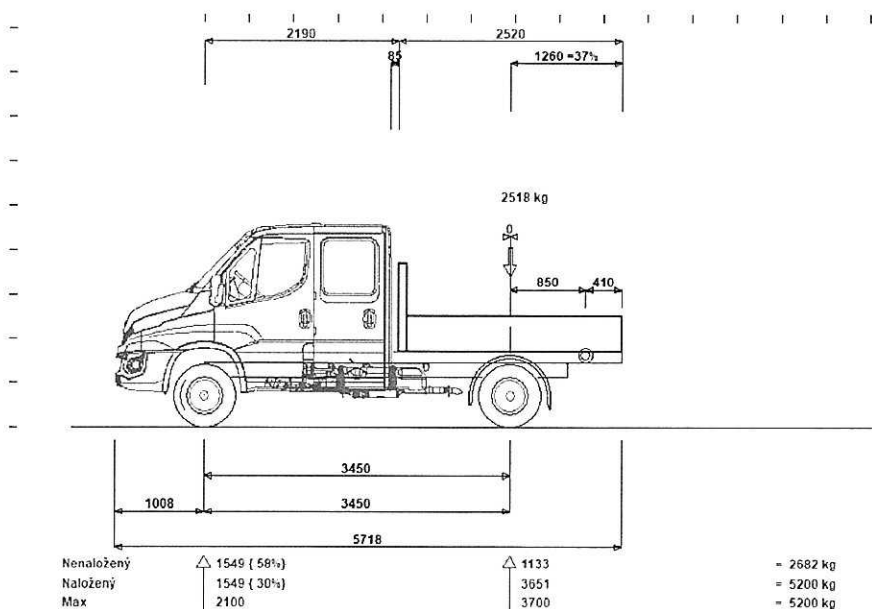

## Souhrn nabídky

Vozidlo	Rozvor	Cena CZK
<b>DAILY 50C16H3.0Z D (podvozek)</b>	3 450	
Nástavba: Jednostranný zadní sklápěč s plachtou		
Doplňky a výbava: Oranžové zábleskové svítílny v masce vozu, tzv. raptory		
Doplňky a výbava: Oranžové zábleskové světlomety v rozích nástavby		
	<b>Celkem:</b>	<b>997 000</b>

Ceny jsou uvedeny bez DPH včetně dopravy. Závazná je cena v EUR (pro řadu Daily je závazná cena v CZK), pokud není uvedeno jinak. Cena v CZK je informativní a nezávazná. Definitivní kurzové podmínky jsou uvedeny v Dodacích podmínkách níže.

### Záruční podmínky

24 měsíců.

Iveco Truck  
Praha  
DIČ: CZ  
TEL: 31

KU



MC22P004ZUUE

Udělujeme Městské části Praha 22, IČ: 00240915, sídlem Nové náměstí 1250/10, 104 00 Praha – Uhřetěves, souhlas se zveřejnění kupní smlouvy č. IN210371 v registru smluv.

IVECO TRUCK CENTRUM, s.r.o.

Pražská 330, 267 12 Loděnice

IČ: 60462710

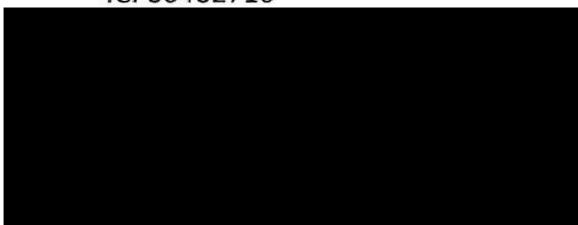

Ing. Petr Cieslar

ředitel

	Praha 22	Čís. dílny
	-07-201	OK PD
Č.j.	UKL - SK	
Prilohy	1 + 2 + 3 + 4 + 5 + 6 + 7 + 8 + 9 + 10 + 11 + 12 + 13 + 14 + 15 + 16 + 17 + 18 + 19 + 20 + 21 + 22 + 23 + 24 + 25 + 26 + 27 + 28 + 29 + 30 + 31 + 32 + 33 + 34 + 35 + 36 + 37 + 38 + 39 + 40 + 41 + 42 + 43 + 44 + 45 + 46 + 47 + 48 + 49 + 50 + 51 + 52 + 53 + 54 + 55 + 56 + 57 + 58 + 59 + 60 + 61 + 62 + 63 + 64 + 65 + 66 + 67 + 68 + 69 + 70 + 71 + 72 + 73 + 74 + 75 + 76 + 77 + 78 + 79 + 80 + 81 + 82 + 83 + 84 + 85 + 86 + 87 + 88 + 89 + 90 + 91 + 92 + 93 + 94 + 95 + 96 + 97 + 98 + 99 + 100	

Iveco Truck Centrum, s.r.o.  
Praha 22, Loděnice  
IČ: 60462710  
TEL: 311 604 020