

Č.j.: PPR-9670-10/ČJ-2021-990663

SMLOUVA O DÍLO

„PP ČR – SLZ – FKSP – Červená nad Vltavou, Písek – vybudování datového připojení objektu - realizace“





Článek I. Smluvní strany

objednatel: Česká republika - Ministerstvo vnitra
se sídlem: Praha 7, Nad Štolou 936/3, PSČ 170 34
IČO: 00007064
DIČ: CZ00007064
zastoupen: Kateřinou Benešovou, zástupkyní vedoucího Odboru nemovitého majetku Správy logistického zabezpečení Policejního prezidia České republiky

příjemce faktury: Správa logistického zabezpečení Policejního prezidia ČR,
P.O. BOX 6, PRAHA 5, PSČ: 150 05

ID datové schránky: gs9ai55
bankovní spojení: Česká národní banka, pobočka Praha
číslo účtu: 
kontaktní osoba: 
telefonní číslo: 
mob. tel.: 
e-mail: 

(dále jen „objednatel“)

zhotovitel: Martin Pouzar
se sídlem: Čs. armády 760, 399 01 Milevsko
IČO: 69108145
DIČ: CZ 
bankovní spojení: Fio banka, a.s.
číslo účtu: 
kontaktní osoba: 
telefonní číslo: 
e-mail: 

fyzická osoba podnikající dle živnostenského zákona nezapsaná v obchodním rejstříku (dále jen „zhotovitel“)

(společně též „smluvní strany“)

uzavírají podle ustanovení § 2586 a násl. zákona č. 89/2012 Sb., občanský zákoník, ve znění pozdějších předpisů, (dále jen „občanský zákoník“) tuto smlouvu o dílo (dále jen „smlouva“).

Článek II. Předmět smlouvy

(1) Předmětem této smlouvy je závazek zhotovitele provést řádně, včas a ve sjednané kvalitě dílo, které je specifikované v tomto článku, a dále i v příložené písemnosti nadepsané jako „Nabídka na realizaci WiFi pokrytí budovy školicího střediska“, která je nedílnou součástí této smlouvy (dále jen „**dílo**“). Předmětem smlouvy je rovněž závazek objednatele zaplatit zhotoviteli za řádně a včas provedené dílo sjednanou cenu.

(2) Specifikace díla: Vybudování bezdrátové internetové sítě a kamerového systému dle vypracované projektové dokumentace „Projektová dokumentace UNIFI Enterprise“ ze dne 8. června 2021

Součástí díla jsou zejména tyto práce:

- a) Instalace a nastavení WiFi vysílačů se zabezpečeným propojením do Internetu,
- b) Instalace a nastavení kamerového systému CCTV,
- c) Drobné elektroinstalační práce,

Součástí dodávky instalačních prací je provedení výchozí revize elektrického zařízení v souladu s ČSN 33 2000-6 a ČSN 33 1500 a předání kompletní dokumentace a certifikátů NBÚ k certifikovaným komponentům.

Bližší specifikace a rozsah díla je uveden v cenové nabídce, která je přílohou této smlouvy.

(3) Místem plnění je areál objednatele – ÚZ Červená nad Vltavou č.p. 113, Jetětice (dále také jako „**staveniště**“ nebo „**místo plnění**“).

(4) Zhotovitel tímto prohlašuje, že má veškerá práva a způsobilost k tomu, aby plnil závazky vyplývající z uzavřené smlouvy a že neexistují žádné právní překážky, které by bránily, či omezovaly plnění jeho závazků a že uzavřením smlouvy nedojde k porušení žádného obecně závazného předpisu. Zhotovitel současně prohlašuje, že se dostatečným způsobem seznámil s místem plnění, smluvní dokumentací, věcmi a podklady předanými objednatelem a příkazy objednatele a provedl jejich kontrolu a prohlašuje že:

- a) si vyjasnil případné nejasnosti, zjištěné vady, rozpory, opomenutí, neúplné popisy, připomínky a jiné jejich nedostatky,
- b) neshledal ke dni uzavření smlouvy jejich nevhodnost, která by překážela řádnému zahájení, provádění a dokončení plnění předmětu díla dle této smlouvy,
- c) neshledal ke dni podpisu této smlouvy žádné nedostatky či rozpory v projektové dokumentaci a výkazu výměr či jiné vady, které by neumožňovaly provádění předmětu díla dle této smlouvy,
- d) neshledal žádné závady v rozsahu svého plnění, které by bránily splnění smlouvy, dokončení díla, jeho bezvadného provozu, nebo by byly v rozporu s platnými obecně závaznými předpisy, technickými předpisy, technickými pravidly nebo požadovanou úrovní výsledné kvality či parametry díla,
- e) má k dispozici všechny podklady a informace potřebné k provedení a dokončení díla.

Článek III. Způsob provádění díla

(1) Zhotovitel je při provádění díla povinen postupovat s odbornou péčí, podle svých nejlepších znalostí a schopností, přičemž je při své činnosti povinen chránit zájmy a dobré jméno objednatele a postupovat v souladu s jeho příkazy. V případě nevhodného příkazu objednatele je zhotovitel povinen na nevhodnost tohoto příkazu objednatele písemně upozornit, v opačném případě nese zhotovitel zejména odpovědnost za vady a za škodu, které v důsledku nevhodného příkazu objednatele vznikly.

(2) Zhotovitel převezme staveniště a zahájí práce nejpozději do pěti (5) pracovních dnů od účinnosti této smlouvy. Popis staveniště bude upřesněn v dokumentu o předání a převzetí staveniště. Objednatel je povinen pro umožnění splnění povinnosti zhotovitele, dle tohoto odstavce připravit staveniště k jeho převzetí za účelem zahájení prací, a zaslat zhotoviteli písemnou výzvu k převzetí staveniště za účelem zahájení prací, na jeho emailovou adresu uvedenou v čl. I této smlouvy. Tuto výzvu je objednatel povinen zaslat nejpozději v den účinnosti této smlouvy.

(3) Termín provedení díla je do čtyř (4) kalendářních týdnů od předání staveniště. Dílo bude protokolárně předáno objednateli v místě plnění. O předání a převzetí řádně dokončeného díla bude zpracován protokol o předání a převzetí díla, jehož součástí bude soupis skutečně provedených prací a dodávek, který bude odsouhlasen a společně s protokolem o předání a převzetí díla podepsán kontaktními osobami objednatele a zhotovitele uvedenými v čl. I této smlouvy.

(4) Zhotovitel se zavazuje, že bude nakládat s odpady vzniklými v průběhu realizace díla v souladu s platnými právními předpisy. Původcem odpadu je zhotovitel.

(5) Zhotovitel je povinen vyklidit staveniště do pěti (5) pracovních dnů ode dne protokolárního předání a převzetí díla objednatel, nebude-li smluvními stranami při převjímacím řízení dohodnuto jinak.

(6) Objednatel je oprávněn odmítnout převzetí díla, pokud dílo nebude dokončeno řádně v souladu s touto smlouvou a ve sjednané kvalitě, přičemž v takovém případě objednatel důvody odmítnutí písemně zhotoviteli sdělí, a to nejpozději do pěti (5) pracovních dnů ode dne kdy odmítl dílo převzít. Na následné předání díla se použijí výše uvedená ustanovení tohoto článku.

Článek IV. Cena díla

(1) Smluvní strany se dohodly, že za dílo řádně provedené podle této smlouvy objednatel zaplatí zhotoviteli **cenu díla ve výši, která nepřekročí 217.720,- Kč bez DPH**, přičemž DPH odvede objednatel.

(2) Tato sjednaná cena díla zahrnuje veškeré výdaje vzniklé zhotoviteli v souvislosti se zhotovením a předáním díla. Dílo je oceněno podle rozpočtu, jehož úplnost zhotovitel zaručuje a je přílohou této smlouvy.

(3) Cena díla bude uhrazena na základě faktury, kterou je zhotovitel oprávněn vystavit po řádném provedení díla. Faktura musí obsahovat náležitosti podle ust. § 29 zákona č. 235/2004 Sb., zákona o dani z přidané hodnoty, ve znění pozdějších předpisů (dále jen „zákon o DPH“) a náležitosti podle ust. § 435 občanského zákoníku. Kromě těchto náležitostí bude faktura obsahovat číslo a název akce: **114V17200 1232 - PP ČR - SLZ – FKSP –**

Cervená nad Vltavou, Písek – vybudování datového připojení objektu, označení zhotovitele, objednatele a příjemce faktury (Policejní prezidium ČR, Správa logistického zabezpečení PP ČR, Oddělení programového financování, P.O. BOX 6, 150 05 Praha 5, kontaktní osoba: [REDACTED] Přílohou faktury bude originál protokolu o předání a převzetí díla, podepsaný kontaktními osobami smluvních stran uvedenými v čl. I této smlouvy, jehož součástí bude soupis skutečně provedených prací a dodávek schválený a podepsaný kontaktní osobou objednatele uvedenou v čl. I této smlouvy.

(4) Objednatel v místě plnění uvedeném v čl. II smlouvy uskutečňuje ekonomickou činnost a považuje se tak za osobu povinnou k dani v souladu s ust. § 5 zákona o DPH. Při poskytnutí stavebních nebo montážních prací, jež jsou předmětem této smlouvy, bude fakturace daně zakázky probíhat v režimu přenesené daňové povinnosti dle ust. § 92e zákona o DPH.

(5) Smluvní strany se dohodly na lhůtě splatnosti faktury v délce třicet (30) kalendářních dnů ode dne prokazatelného doručení faktury na adresu příjemce faktury uvedeného v odst. 3 tohoto článku, a to bezhotovostním převodem na bankovní účet zhotovitele uvedený ve smlouvě. V případě doručení faktury v období od 15. prosince daného roku do 28. února následujícího roku se lhůta splatnosti dohodou smluvních stran prodlužuje na šedesát (60) kalendářních dnů. Nebude-li faktura doručena na adresu příjemce faktury, uvedeného v odst. 3 tohoto článku, neběží lhůta splatnosti a objednatel není v prodlení s placením. Případně-li poslední den splatnosti na den pracovního volna nebo pracovního klidu, pak je dnem splatnosti nejbližší následující pracovní den.

(6) Provedení jakékoli změny v realizaci stavby je možné až po jejím schválení nadřízenými resortními orgány objednatele a začlenění do právního rámce této smlouvy písemnými číslovanými dodatky.

(7) Změny v realizaci stavby provedené na základě změnového listu budou po schválení začleněny do právního rámce této smlouvy písemnými číslovanými dodatky.

(8) Fakturace ze strany zhotovitele za uznané vícepráce je možná až po schválení souhrnu víceprací a méněprací nadřízenými resortními orgány objednatele, na jehož základě je možné provést dodatek o vypořádání víceprací a méněprací k této smlouvě. Proces schvalování jednotlivých změn stavby nemá vliv na termíny stanovené touto smlouvou.

(9) Cena díla se považuje za uhrazenou okamžikem odepsání fakturované ceny díla z bankovního účtu objednatele. Pokud objednatel uplatní nárok na odstranění vady díla ve lhůtě splatnosti faktury, není povinen až do odstranění vady uhradit cenu díla. Okamžikem odstranění vady díla začne běžet nová lhůta splatnosti faktury v původní délce.

(10) Objednatel je oprávněn před uplynutím lhůty splatnosti vrátit bez zaplacení fakturu, která neobsahuje náležitosti stanovené touto smlouvou nebo budou-li tyto údaje uvedeny chybně nebo není-li s fakturou dodán originál protokolu o předání a převzetí díla dle odst. 4 tohoto článku; faktura se považuje za vrácenou ve lhůtě splatnosti, je-li v této lhůtě odeslána, není nutné, aby byla v téže lhůtě doručena zhotoviteli. Zhotovitel je povinen podle povahy nesprávnosti fakturu opravit nebo nově vyhotovit. V takovém případě není objednatel v prodlení se zaplacením ceny díla. Okamžikem doručení náležitě opravené nebo nově vyhotovené faktury začne běžet nová lhůta splatnosti faktury v původní délce.

(11) Objednatel nebude poskytovat zhotoviteli jakýkoliv zálohy na úhradu ceny díla nebo její části.

Článek V.
Kontrola provádění díla

- (1) Zhotovitel je povinen zapracovat do díla připomínky uplatněné objednatelem v průběhu provádění díla bez jakéhokoli nároku na zvýšení ceny díla. Zapracování těchto připomínek nesmí vést ke zhoršení kvality díla.
- (2) Zhotovitel se zavazuje předkládat objednateli na jeho žádost písemné informace o průběhu a obsahu prací v rámci zhotovovaného díla.
- (3) Objednatel je oprávněn nařídit v rámci kontroly průběhu prací na díle kontrolní den, který se bude konat v místě a době určené objednatelem, a zhotovitel je povinen se kontrolního dne zúčastnit a sdělit objednateli jím požadované informace i v písemné formě, a předložit objednatelům požadované dokumenty.

Článek VI.
Záruční podmínky a odpovědnost za vady

- (1) Nebezpečí škody na zhotovované věci – díle nese od počátku zhotovování do provedení díla zhotovitel.
- (2) Zhotovitel poskytuje za jakost díla a použitý materiál záruku ve smyslu ust. § 2619 občanského zákoníku. Záruční doba je stanovena na dva (2) roky a počíná běžet předáním díla.
- (3) Objednatel je oprávněn oznámit vady díla a uplatnit nároky z odpovědnosti za vady díla neprodleně po jejich zjištění. Reklamací vad bude provedena písemně. Pokud objednatel uplatní nárok na odstranění vady díla, zavazuje se zhotovitel tuto vadu bezplatně odstranit nejpozději do dvou (2) pracovních dnů ode dne oznámení vady, nebo ve lhůtě určené objednatelem, pokud by výše uvedená lhůta nebyla přiměřená. O dobu odstraňování vady se prodlužuje záruční doba.
- (4) V případě, že zhotovitel neodstraní vady díla v souladu s předchozím odstavcem tohoto článku je objednatel oprávněn vady díla, po předchozím oznámení zhotoviteli, které zašle na e-mailovou adresu zhotovitele uvedenou v článku I této smlouvy, odstranit sám nebo je nechat odstranit na náklady zhotovitele, aniž by tím omezil svá práva, která mu přísluší na základě záruky, a zhotovitel je povinen nahradit objednateli náklady s tím spojené.

Článek VII.
Povinnost mlčenlivosti

- (1) Zhotovitel se zavazuje zachovávat ve vztahu ke třetím osobám mlčenlivost o informacích, které při plnění této smlouvy získá od objednatele nebo o objednateli či jeho zaměstnancích a spolupracovnících a nesmí je zpřístupnit bez písemného souhlasu

objednatele žádné třetí osobě ani je použit v rozporu s účelem této smlouvy, ledaže se jedná:

- a) informace, které jsou veřejně přístupné, nebo
- b) případ, kdy je zpřístupnění informace vyžadováno zákonem nebo závazným rozhodnutím oprávněného orgánu.

(2) Zhotovitel je povinen zavázat povinností mlčenlivosti podle odst. 1 tohoto článku všechny osoby, které se budou podílet na plnění dle této smlouvy.

(3) Za porušení povinností mlčenlivosti osobami, které se budou podílet na plnění dle této smlouvy, odpovídá zhotovitel, jako by povinnost porušil sám.

(4) Povinnost mlčenlivosti trvá i po skončení účinnosti této smlouvy.

(5) Veškerá komunikace mezi smluvními stranami bude probíhat prostřednictvím osob oprávněných jednat jménem smluvních stran, kontaktních osob, popř. jimi pověřených pracovníků.

Článek VIII.

Sankční ustanovení a odstoupení od smlouvy

(1) Za prodlení s převzetím staveniště nebo se zahájením prací se sjednává smluvní pokuta ve výši 0,5 % z ceny díla za každý započatý kalendářní den prodlení. To neplatí v případě nesplnění povinností ze strany objednatele dle čl. III odst. 2 této smlouvy.

(2) Za prodlení s termínem provedení díla se sjednává jednorázová pokuta ve výši 10 % z ceny díla a dále smluvní pokuta ve výši 0,5 % z ceny díla za každý započatý kalendářní den prodlení.

(3) Za prodlení s termínem odstranění reklamované vady v záruční lhůtě dle článku VI. smlouvy se sjednává smluvní pokuta ve výši 1 500,- Kč za každý započatý kalendářní den prodlení s odstraněním vady.

(4) Za včasné nevyklizené staveniště (tj. nejpozději do pěti (5) pracovních dnů ode dne protokolárního předání a převzetí díla) se sjednává smluvní pokuta ve výši 1 500,- Kč za každý započatý kalendářní den prodlení.

(5) Jestliže zhotovitel poruší jakoukoli povinnost podle článku VII., zavazuje se zhotovitel uhradit objednateli smluvní pokutu ve výši 50 000,- Kč (slovy: padesát tisíc korun českých) za každé jednotlivé porušení povinností.

(6) Za prodlení s úhradou platby faktur bude objednateli účtován zákonný úrok z prodlení za každý započatý kalendářní den prodlení.

(7) Úrok z prodlení a smluvní pokuta jsou splatné do třiceti (30) kalendářních dnů od data, kdy byla povinné straně doručena písemná výzva k jejich zaplacení stranou oprávněnou, a to na účet oprávněné strany uvedený v písemné výzvě.

(8) V případě poškození zařízení nebo majetku objednatele nebo třetích osob, které vznikne v důsledku činnosti zhotovitele nebo osob, jež pro zhotovitele provádí činnosti při realizaci díla dle této smlouvy, uvede zhotovitel na své náklady vše do původního stavu.

(9) Ustanoveními o smluvní pokutě není dotčeno případné právo objednatele na náhradu škody, a to ani co do výše, v níž případně náhrada škody smluvní pokutu přesáhne.

(10) Objednatel je oprávněn odstoupit od smlouvy zejména v případě, že:

- a) zhotovitel neprovede dílo ani v náhradním termínu, který bude objednatelem v rozumné míře nově zhotoviteli stanoven v písemné formě,
- b) zhotovitel neodstraní reklamované vady díla ve stanovené lhůtě nebo v případě, že vady díla nelze odstranit,
- c) proti zhotoviteli bylo zahájeno insolvenčního řízení, či zhotovitel vstoupil do likvidace,
- d) vůči majetku zhotovitele probíhá insolvenční řízení, v němž bylo vydáno rozhodnutí o úpadku,
- e) zhotovitel vstoupí do likvidace nebo dojde k jinému podstatnému, byť jen faktickému, omezení rozsahu jeho činnosti, který by mohl mít negativní dopad na jeho způsobilost plnit závazky podle této smlouvy.

(11) Zhotovitel je oprávněn odstoupit od smlouvy v případě, že objednatel bude v prodlení s úhradou faktury o více než třicet (30) kalendářních dnů od data splatnosti.

(12) Účinky odstoupení od smlouvy nastávají okamžikem doručení písemného projevu vůle odstoupit od této smlouvy druhé smluvní straně. Odstoupení od smlouvy se nedotýká zejména nároku na náhradu škody a smluvní pokuty.

(13) Objednatel je oprávněn tuto smlouvu vypovědět i bez uvedení důvodu s patnáctidenní (15) výpovědní lhůtou, která počíná běžet prvního dne po doručení písemné výpovědi zhotoviteli. V takovém případě je zhotovitel povinen učinit již jen takové úkony, bez nichž by mohly být zájmy objednatele vážně ohroženy.

(14) Odstoupí-li některá ze stran od smlouvy na základě ujednání ze smlouvy vyplývajících, smluvní strany vypořádají své závazky z předmětné smlouvy takto:

- a) zhotovitel provede soupis všech provedených prací a činností oceněných dle způsobu, kterým je stanovena cena díla
- b) zhotovitel provede finanční vyčíslení provedených prací a zpracuje "dílčí konečnou fakturu"
- c) zhotovitel vyzve objednatele k "dílčímu převzetí díla" a objednatel je povinen do tří (3) pracovních dnů od obdržení vyzvání zahájit „dílčí převjímací řízení"
- d) objednatel uhradí zhotoviteli provedené práce do doby odstoupení od smlouvy na základě vystavené faktury
- e) zhotovitel odveze veškerý svůj nezabudovaný materiál, pokud se strany nedohodnou jinak.

Článek IX. Ostatní ujednání

(1) Zhotovitel prohlašuje, že je fyzickou osobou podnikající na základě živnostenského oprávnění a splňuje veškeré podmínky a požadavky stanovené právním řádem České republiky a touto smlouvou k plnění předmětu smlouvy. Dále zhotovitel prohlašuje, že disponuje veškerými odbornými, materiálními a technickými předpoklady potřebnými pro splnění smlouvy. Zhotovitel prohlašuje, že ke dni podpisu této smlouvy není v úpadku nebo ve stavu hrozícího úpadku ve smyslu zákona č. 182/2006 Sb., o úpadku a způsobech jeho řešení (insolvenční zákon), ve znění pozdějších předpisů.

(2) V případě, že zhotovitel při plnění, dle této smlouvy využije poddodavatele, se zhotovitel zavazuje, že tito poddodavatelé budou splňovat veškeré podmínky a požadavky stanovené právním řádem České republiky a disponovat veškerými odbornými, materiálními a technickými předpoklady potřebnými pro splnění té části předmětu plnění dle této smlouvy, u které budou jako poddodavatelé ze strany zhotovitele využiti. V případě, že zhotovitel využije poddodavatele, dle věty první tohoto odstavce, ručí za prováděné práce, jako by je vykonal sám.

(3) V případě, že zhotovitel nebo jeho poddodavatel využije v rámci plnění dle této smlouvy občana jiného, než členského státu Evropské unie (dále jen „občan“) se zhotovitel zavazuje, že tento občan bude držitelem platných povolení k činnosti pro zhotovitele nebo jeho poddodavatele a pobytu na území České republiky v souladu s příslušnými právními předpisy (dále jen „povolení“). Uvedená povolení je zhotovitel vždy povinen předložit na vyžádání objednatele. Nebude-li občan držitelem povolení nebo nebude-li splněn požadavek objednatele dle věty druhé tohoto odstavce, nebude občan vpuštěn na místo plnění, eventuálně bude z místa plnění vykázán. Ustanovení tohoto odstavce nemá vliv na termín plnění dle této smlouvy.

(4) Smluvní strany jsou povinny bez zbytečného odkladu oznámit druhé smluvní straně změnu údajů v čl. I. této smlouvy.

(5) Zhotovitel je povinen dokumenty související s plněním předmětu této smlouvy uchovávat nejméně po dobu deseti (10) let od konce účetního období, ve kterém došlo k zaplacení ceny díla, a to zejména pro účely kontroly oprávněnými kontrolními orgány.

(6) Zhotovitel je povinen ve smyslu ustanovení § 2 písm. e) zákona č. 320/2001 Sb., o finanční kontrole ve veřejné správě a o změně některých zákonů (zákon o finanční kontrole), ve znění pozdějších předpisů, spolupůsobit při výkonu finanční kontroly.

(7) Zhotovitel je povinen upozornit objednatele písemně na existující či hrozící střet zájmů bezodkladně poté, co střet zájmů vznikne nebo vyjde najevo, pokud zhotovitel i při vynaložení veškeré odborné péče nemohl střet zájmů zjistit.

(8) Smluvní strany nejsou bez předchozího výslovného písemného souhlasu druhé smluvní strany oprávněny postoupit tuto smlouvu ani převést jakákoliv práva či povinnosti vyplývající z této smlouvy na jakoukoliv třetí osobu.

(9) Zhotovitel prohlašuje, že si je vědom skutečnosti, že objednatel zadal veřejnou zakázku v souladu se zásadami odpovědného zadávání veřejných zakázek, z tohoto důvodu se zhotovitel zavazuje po celou dobu trvání smlouvy zajistit férové a důstojné pracovní

podmínky a odpovídající úroveň bezpečnosti práce pro své pracovníky a pracovníky poddodavatele, dodržovat veškeré právní předpisy, zejména pak zákon č. 262/2006 Sb., zákoník práce, ve znění pozdějších předpisů (odměňování, pracovní doba, doba odpočinku mezi směnami, placené přesčasy) a zákon č. 435/2004 Sb., o zaměstnanosti, ve znění pozdějších předpisů, a to vůči všem osobám, které se na plnění smlouvy podílejí bez ohledu na to, zda bude dílo prováděno zhotovitelem či jeho poddodavatelem. Uvedeným je zhotovitel povinen zavázat i své poddodavatele.

(10) Zhotovitel nese v plném rozsahu odpovědnost za vlastní řízení postupu veškerých prací, za dodržování předpisů o BOZP a ochraně životního prostředí. Dodávky materiálu a provedení stavebních prací je zhotovitel oprávněn zajistit prostřednictvím objednatelem schválených poddodavatelů. Schválení poddodavatelů nezprošťuje zhotovitele odpovědnosti za jeho smluvní závazky a povinnosti vyplývající ze smlouvy. Zhotovitel se zavazuje, že zajistí řádné a včasné plnění finančních závazků svým poddodavatelům.

(11) Zhotovitel je povinen kdykoli v průběhu plnění smlouvy na žádost objednatele předložit kompletní seznam částí plnění prostřednictvím poddodavatelů včetně jejich identifikace.

Článek X. Závěrečná ustanovení

(1) Tato smlouva nabývá platnosti dnem jejího uzavření a účinnosti dnem uveřejnění v registru smluv dle zákona č. 340/2015 Sb., o zvláštních podmínkách účinnosti některých smluv, uveřejňování těchto smluv a o registru smluv, ve znění pozdějších předpisů.

(2) Vzájemné vztahy neupravené touto smlouvou se řídí obecně platnými právními předpisy České republiky, zejména občanským zákoníkem.

(3) Tato smlouva může být měněna se souhlasem obou smluvních stran pouze písemnou formou označenou jako číslované dodatky.

(4) Smluvní strany vylučují aplikaci ustanovení § 557 občanského zákoníku na tuto smlouvu.

(5) Zhotovitel přebírá podle § 1765 občanského zákoníku riziko změny okolností, zejména v souvislosti s cenou za poskytnuté plnění a požadavky na poskytované plnění.

(6) V případě, že některé ustanovení této smlouvy je nebo se stane neplatným, neúčinným či nevymahatelným zůstávají ostatní ustanovení smlouvy platná, účinná a vymahatelná. Strany se zavazují bezodkladně nahradit neplatné, neúčinné či nevymahatelné ustanovení smlouvy ustanovením jiným, které nejlépe svým obsahem a smyslem odpovídá obsahu a smyslu ustanovení původního.

(7) Smluvní strany prohlašují, že tuto smlouvu uzavírají svobodně a vážně, že si obsah smlouvy přečetly a považují jej za určitý a srozumitelný a že jim jsou známy veškeré skutečnosti, jež jsou pro uzavření této smlouvy rozhodující, na důkaz čehož připojují své vlastnoruční podpisy.

(8) Tato smlouva je vyhotovena ve třech stejnopisech. Jeden stejnopis obdrží zhotovitel, dva stejnopisy obdrží objednatel.

(9) Nedílnou součástí této smlouvy jsou tyto přílohy:

Příloha č. 1 – „Nabídka na realizaci WiFi pokrytí budovy školicího střediska“

Příloha č. 2 – „Projektová dokumentace UNIFI Enterprise“

V Praze, dne 21 -07- 2021

V Praze, dne 16 -07- 2021

Za objednatele:

MINISTERSTVO VNITRA ČR
Policejní prezidium ČR
Správa logistického zabezpečení



Kateřina Benešová

zástupkyně vedoucího ONM SLZ PP ČR

Za zhotovitele:



Martin Pouzar

Datum zveřejnění smlouvy v registru smluv	
ID verze zápisu v registru smluv	
Identifikátor záznamu, pod kterým je smluvní dokument veden v modulu „Systém správy dokumentů“ resortního EKIS	
Jméno, OEČ, podpis	

Nabídka na realizaci WiFi pokrytí budovy školícího střediska

Zadavatel : Ministerstvo vnitra

Předmět dodávky :

Dodávka a instalace WiFi vysílačů, propojení do Internetu, zabezpečení sítě, dodávka kamerového systému

Technické specifikace UNIFI:

Bezdrátové připojení je navrženo na nejmodernějších zařízeních určených pro vysokorychlostní bezdrátové přenosy podle standardu IEEE 802.11ac

Pro realizaci projektu jsme zvolili moderní technologii UniFi Enterprise, která v sobě kombinuje vlastnosti kvalitního media pro šíření WiFi signálu, prostředí virtuální správy a neomezené možnosti síťového rozšíření.

UniFi spolupracuje se systémem, který umožňuje spravovat vytvořenou bezdrátovou síť přes webový prohlížeč.

UniFi je designově povedené vnitřní hotspotové řešení využívající standard 802.11ac. Je vybaveno anténním systémem MIMO 3x3 v podobě dvou integrovaných 4 dBi antén. Na mapě lze plánovat rozmístění vzájemně komunikujících jednotek UniFi a lze definovat virtuální AP s různými oprávněními včetně možnosti přesměrování na autentizační server. K AP se lze připojit na vzdálenost do 150m.

Další výhody:

- Více SSID s různým druhem zabezpečení
- Omezování rychlosti dle SSID
- Účet hosta

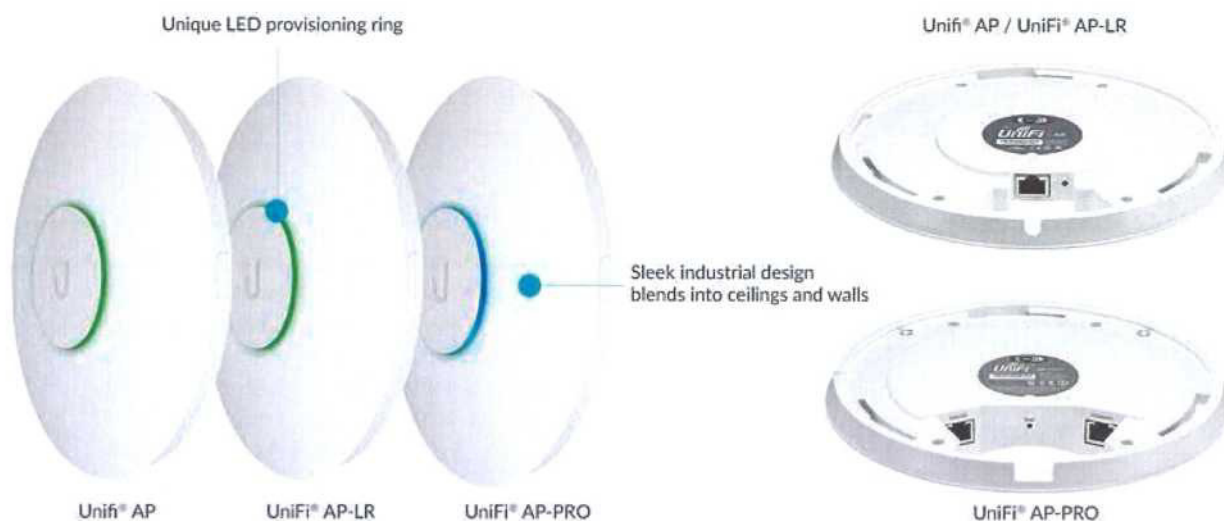

Seznam instalovaných AP:

- 8 x hlavní budova
- 1 x venkovní prostory
- 1 x altán
- 2 x apartmány

Popis struktury systému:

Topologie rozmístění jednotlivých vysílacích antén je základní pokrytí budovy. Páteřní rozvod bude proveden ze strukturované kabeláže stávající PC sítě. Antény budou instalovány na stropy chodeb a budov.

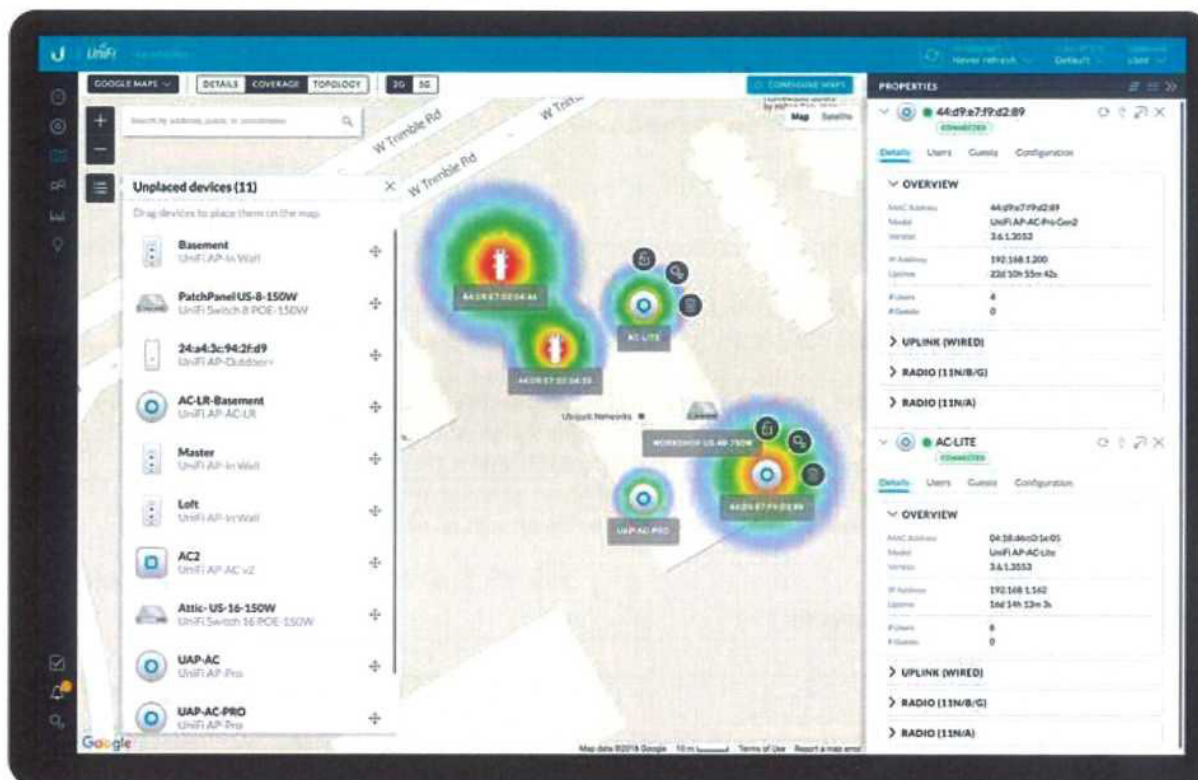

Škálovatelná správa podnikových Wi-Fi

Software UniFi® Controller je výkonný podnikový bezdrátový softwarový stroj ideální pro nasazení klientů s vysokou hustotou vyžadující nízkou latenci a vysoký provozuschopnost. Jeden kontrolér UniFi spuštěný v cloudu může spravovat více webů; více distribuovaných rozmístění a více nájemců pro poskytovatele spravovaných služeb.

Technická specifikace kamerového systému:

Instalace nového moderního kamerového systému 4x kamera venkovní

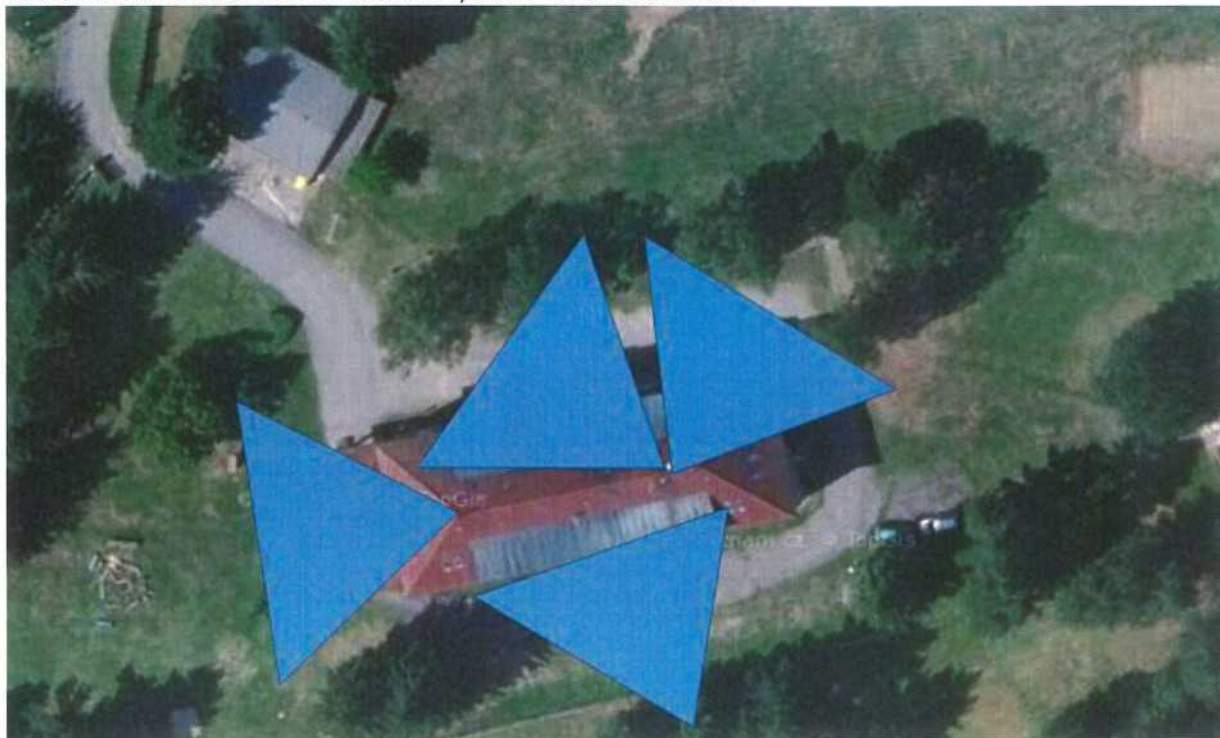
**Popis realizace:**

Kamery budou nainstalovány vně budovy dle schematu. Záznamová jednotka bude umístěna do rozvaděče v technické místnosti. Kamerový systém bude se záznamem a bude dostupný na PC i mobilních telefonech. DVR systém je dimenzován na max. počet kamer 16ks. Kamery mají noční vidění s IR přísvitem až 50m.

Použitá technologie kamer:**HIKVISION DS-2CD2623G1-IZS (2.8-12mm)**

- Rozlišení 2 Mpix (1920 x 1080) při 25sn/s
- Integrovaný automaticky říditelný IR přísvit s dlouhou životností do maximální vzdálenosti 50m
- WDR 120dB - Dvojitá expozice scény, realné barvy, vysoká dynamika obrazu
- Motor zoom - Motorický objektiv pro vzdálené řízení úhlu záběru
- Podpora nových rozdílových kompresí - H.265, H.265+, H.264+, H.264
- Venkovní IP67 provedení

**Video analytické funkce podporované již v kameře**

- Detekce překročení čáry - Překročení předdefinované virtuální čáry, až do 1 předdefinované virtuální čáry
- Detekce narušení - Vstup a setrvání v předdefinované virtuální oblasti, až do 1 předdefinované virtuální oblasti
- Face detekce - Detekce obličeje v obraze

Popis uživatelského rozhraní:

Kamerový systém bude se záznamem a bude dostupný na mobilních telefonech nebo počítačích a to i vzdáleně.

HIKVISION iVMS-4200 klientský SW**HIKVISION**
iVMS-4200**HIKVISION**
iVMS-4500**Klíčové vlastnosti:**

- Podpora Hikvision IP kamer, NVR, DVR, Videotelefony, Dveřní zvonky
- NVR záznam
- Podpora až 4 monitorů
- Podporovaný systém Windows a MAC
- Česká lokalizace programu
- Podpora E-map

1. Trasování kabelových rozvodů strukturované kabeláže slaboproudých systém :

položka	cena ks	množství	jednotka	cena celkem v Kč
Kabel UTP Cat 5e	10,00 Kč	500	m	5 000,00 Kč
Montáž kabelových rozvodů	73000,00 Kč	1	ks	73 000,00 Kč
Montáž a nastavení CCTV	18000,00 Kč	1	ks	18 000,00 Kč
Drobný elektroinstalační a spojovací materiál	7 460,00 Kč	1	ks	7 460,00 Kč
Doprava	6 000,00 Kč	2	ks	12 000,00 Kč
C E L K E M bez DPH				115460 Kč

2. Soupis koncových zařízení instalovaných systémů

položka	cena ks	množství	jednotka	cena celkem v Kč
Ubiquiti UniFi AP AC Long Range	2 410,00 Kč	12	ks	28 920,00 Kč
Ubiquiti N-SW, NanoSwitch	840,00 Kč	3	ks	2 520,00 Kč
PtP jednotka UBNT NanoBeam 5 AC Gen2	2 492,00 Kč	4	ks	9 968,00 Kč
Ubiquiti UC-CK, UniFi Controller Cloud Key	1 820,00 Kč	1	ks	1 820,00 Kč
Ubiquiti UniFi Switch USW-Pro-24-POE Gen2	14 820,00 Kč	1	ks	14 820,00 Kč
Bezpečnostní brána UBNT UniFi Security Gateway USG	2 320,00 Kč	1	ks	2 320,00 Kč
UNIFI Ap AC Mesh Pro UAP-AC-M-PRO	4 192,00 Kč	1	ks	4 192,00 Kč
Záznam HIKVISION DS-7616NI-K2	5 510,00 Kč	1	ks	5 510,00 Kč
HIKVISION DS-2CD2623G1-IZS (2.8-12mm)	7 580,00 Kč	4	ks	30 320,00 Kč
Pevný disk 1000GB pro kamerový systém	1 870,00 Kč	1	ks	1 870,00 Kč
C E L K E M bez DPH				102260 Kč

Způsob zajištění – realizace:

Předpokládá se zajištění úplné dodávky prostřednictvím MILNET -  Dodávka bude zajištěna na klíč včetně instalací všech technických prostředků, jejich uvedení do provozu.

Reference kamerové systémy :

- Kamerový systém Radiostav a.s. Milevsko (4 kamery)
- Kamerový systém Radiostav a.s. Praha Dejvice (64 kamer)
- Kamerový systém ACOND a.s. Milevsko (20 kamer)
- Kamerový systém čerpací stanice FATO Č.Budějovice (7 kamery)
- Kamerový systém čerpací stanice FATO Praha Ořech (8 kamer)
- Kamerový systém 1.Základní škola Milevsko (14 kamer)
- Kamerový systém LEBEDA Tools s.r.o. (20 kamer)
- Kamerový systém KV2 Audio International s.r.o. (25 kamer)
- Kamerový systém TOMEGAS s.r.o. areál Branice (8 kamer)
- Kamerový systém TOMEGAS s.r.o. LPG Praha5 (4 kamery)
- Kamerový systém TOMEGAS s.r.o. LPG Praha9 (4 kamery)
- Kamerový systém TOMEGAS s.r.o. LPG Praha10 (4 kamery)
- Kamerový systém TOMEGAS s.r.o. Sklad Mělník (4 kamery)
- Kamerový systém TOMEGAS s.r.o. Sklad Olomouc (4 kamery)
- Kamerový systém Potraviný Hejný VZOR Milevsko (16 kamer)

Reference řešení UNIFI:

- Město Milevsko
- 1. ZŠ TGM Milevsko
- Střední odborné učiliště Milevsko
- Hotel Zvíkov
- Hotel MARS Praha
- Ardeapharma a.s.
- Jan Polata
- ZVVZ a.s
- Acond a.s.
- Jub a.s.

Platnost nabídky :

Technické řešení : 20.7.2021
Cenová nabídka: 20.7.2021

Vypracoval:



Tel.

e-mail : info@milnet.cz

Projektová dokumentace
UNIFI enterprise

Školící středisko
ÚZ SLZ PP ČR

Vypracoval: MILNET.cz / 

Datum: 30.6.2021

Revize: 001

Seznam hlavních komponent systému

1. R01 – Hlavní datový rozvaděč RACK
2. SW01 – hlavní POE SWITCH
3. SW02 – rozváděcí POE switch 2NP
4. SW03 – rozváděcí POE switch 1NP
5. SW04 – rozváděcí POE switch apartmány
6. CNTRL – UNIFI kontroler
7. DVR1 – záznamové zařízení kamerový systémem
8. CAM1-CAM4 – kamery
9. AP01-AP12 – UNIFI access point
10. PTP1 – point to point altán
11. PTP2 – point to pint apartmány
12. MR1 – UNIFI security gateway

Struktura systému UNIFI

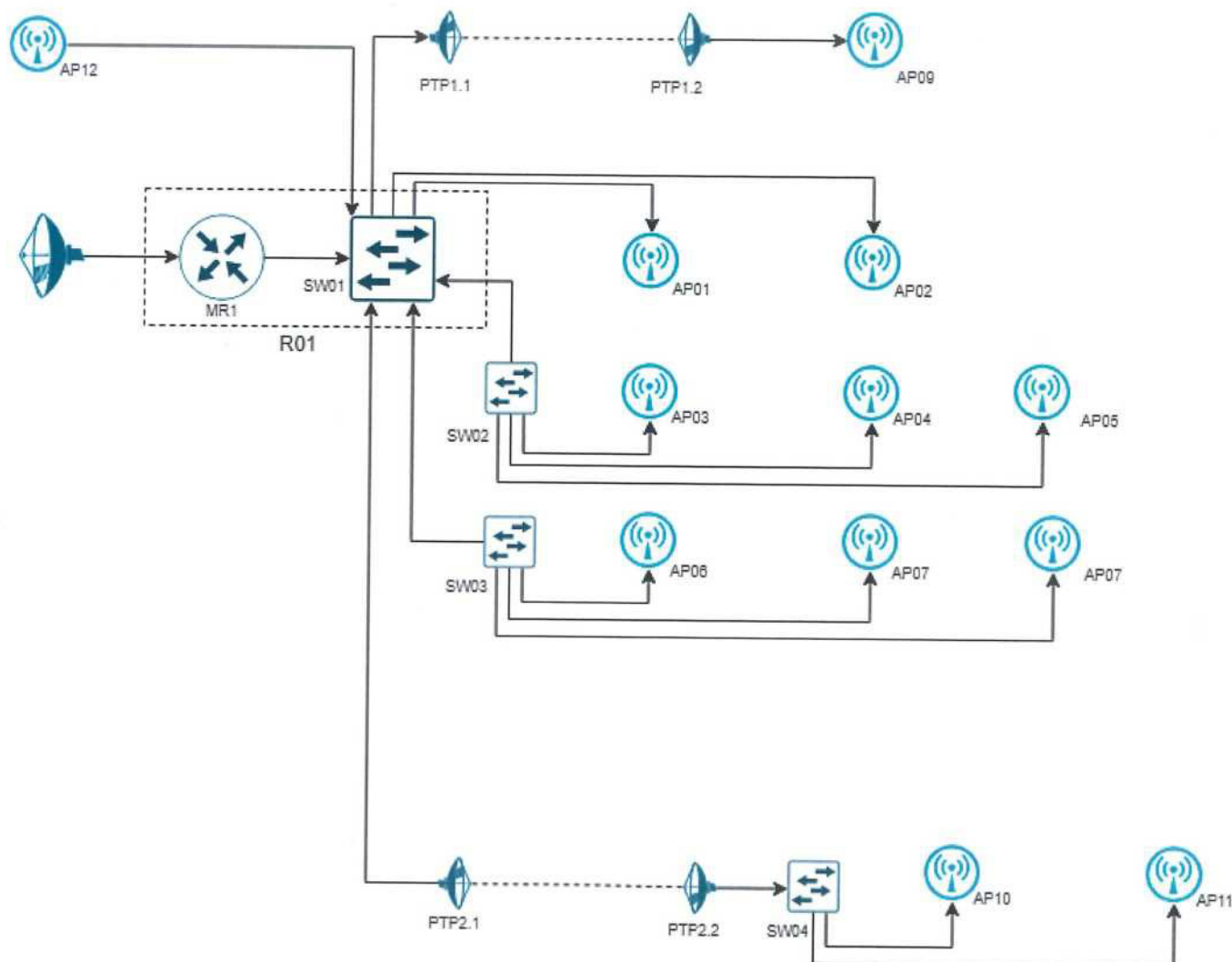

Popis vlastností UNIFI systému

Bezdrátové připojení je navrženo na nejmodernějších zařízeních určených pro vysokorychlostní bezdrátové přenosy podle standardu IEEE 802.11ac

Pro realizaci projektu jsme zvolili moderní technologii UniFi Enterprise, která v sobě kombinuje vlastnosti kvalitního media pro šíření WiFi signálu, prostředí virtuální správy a neomezené možnosti síťového rozšíření.

UniFi spolupracuje se systémem, který umožňuje spravovat vytvořenou bezdrátovou síť přes webový prohlížeč.

UniFi je designově povedené vnitřní hotspotové řešení využívající standard 802.11ac. Je vybaveno anténním systémem MIMO 3x3 v podobě dvou integrovaných 4 dBi antén. Na mapě lze plánovat rozmístění vzájemně komunikujících jednotek UniFi a lze definovat virtuální AP s různými oprávněními včetně možnosti přesměrování na autentizační server. K AP se lze připojit na vzdálenost do 150m.

Další výhody:

- Více SSID s různým druhem zabezpečení
- Omezování rychlosti dle SSID
- Účet hosta

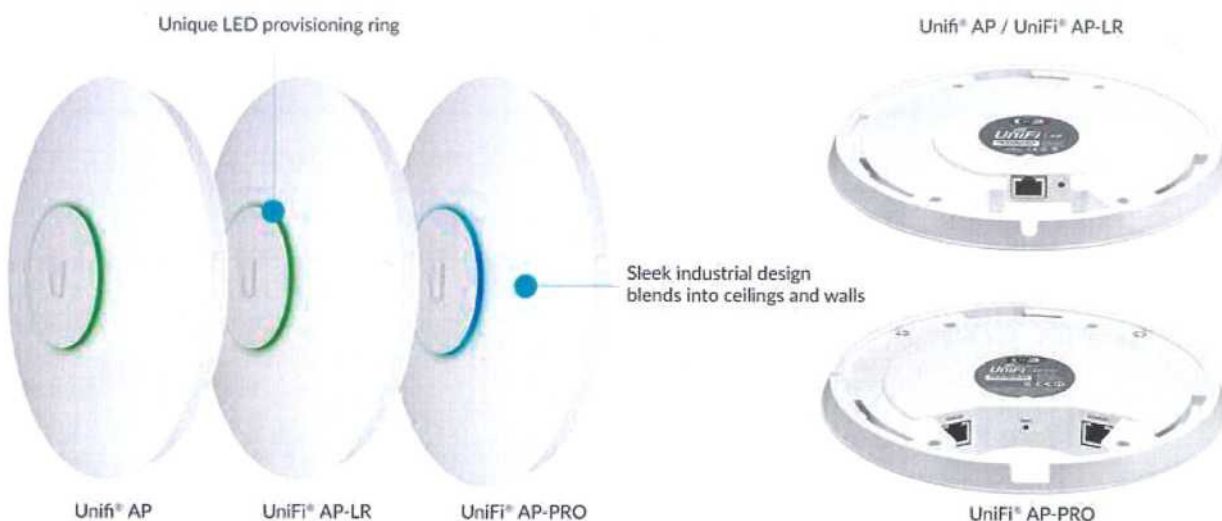

Topologie rozmístění AP hlavní budova

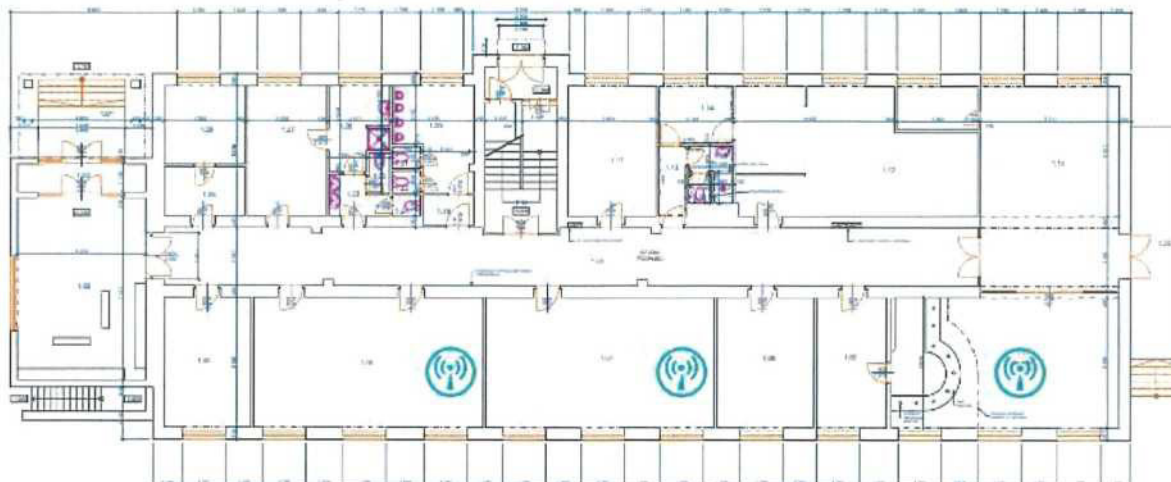

1NP

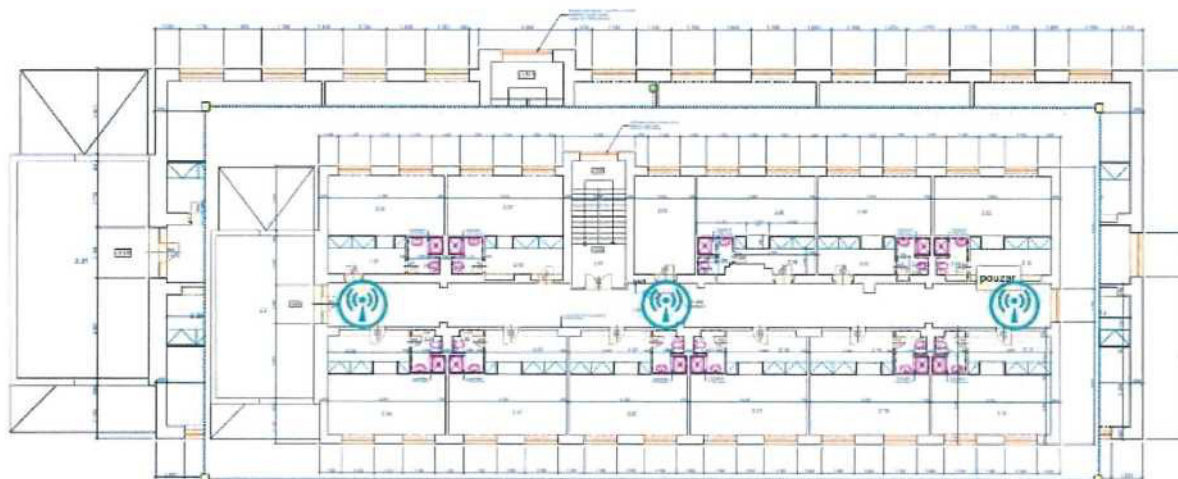

2NP

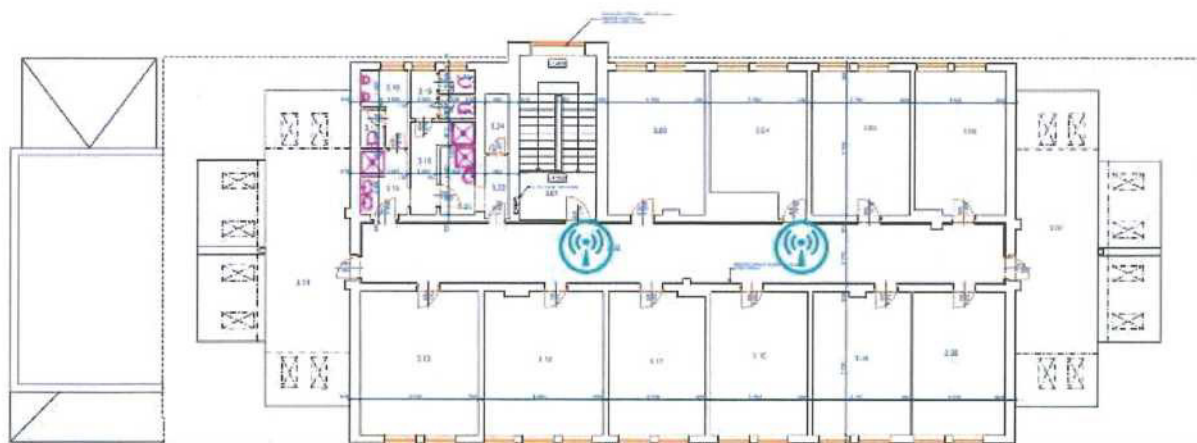

3NP

Topologie rozmístění budova apartmány

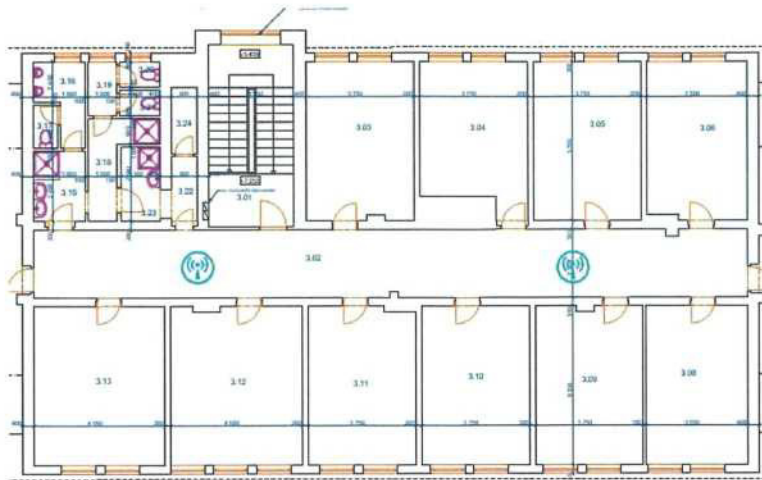

2NP

Seznam AP

AP01-AP02	- UNIFI 3NP
AP03-AP05	- UNIFI 2NP
AP06-AP08	- UNIFI 1NP
AP09	- UNIFI altán
AP10 - AP11	- UNIFI apartmány
AP12	- venkovní AP areál / bazén

Bezpečnost systému

Bezpečnost systém je zajištěna ve dvou úrovních

1. bezpečnostní brána/firewall - UniFi Security Gateway (USG) kombinuje pokročilé bezpečnostní funkce s vysokým výkonem routování. Sjednocuje tak bezpečnostní bránu, směrovač dat, zabezpečení sítě.

Nenechte se zmást malými rozměry. Tento router dokáže zpracovat 1milión paketů za sekundu.

2. šifrování přenosu dat – pro všechny bezdrátové přenosy je navrženo výhradně šifrování WPA2-AES

3. Oddělení sítě – UNIFI systém umožňuje vytváření multi SSID prostředí a umožňuje oddělit uživatele od vnitřní sítě a také izolovat vzájemně od sebe na úrovni L2

Topologie PtP spojení

PTP1 – propojení altán

PTP2 – propojení apartmány



Bezpečnost propojení

1. šifrování přenosu dat – pro všechny bezdrátové přenosy je navrženo výhradně šifrování WPA2-AES

Struktura kamerového systému

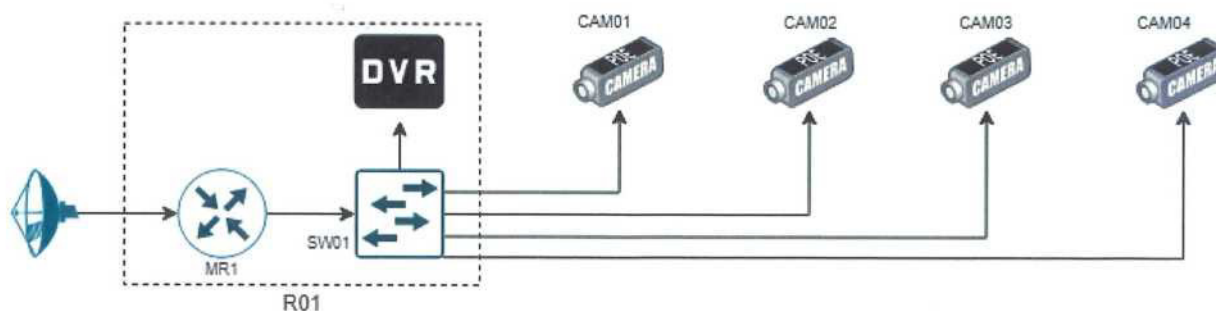

Technická specifikace kamerového systému:

Instalace nového moderního kamerového systému 4x kamera venkovní

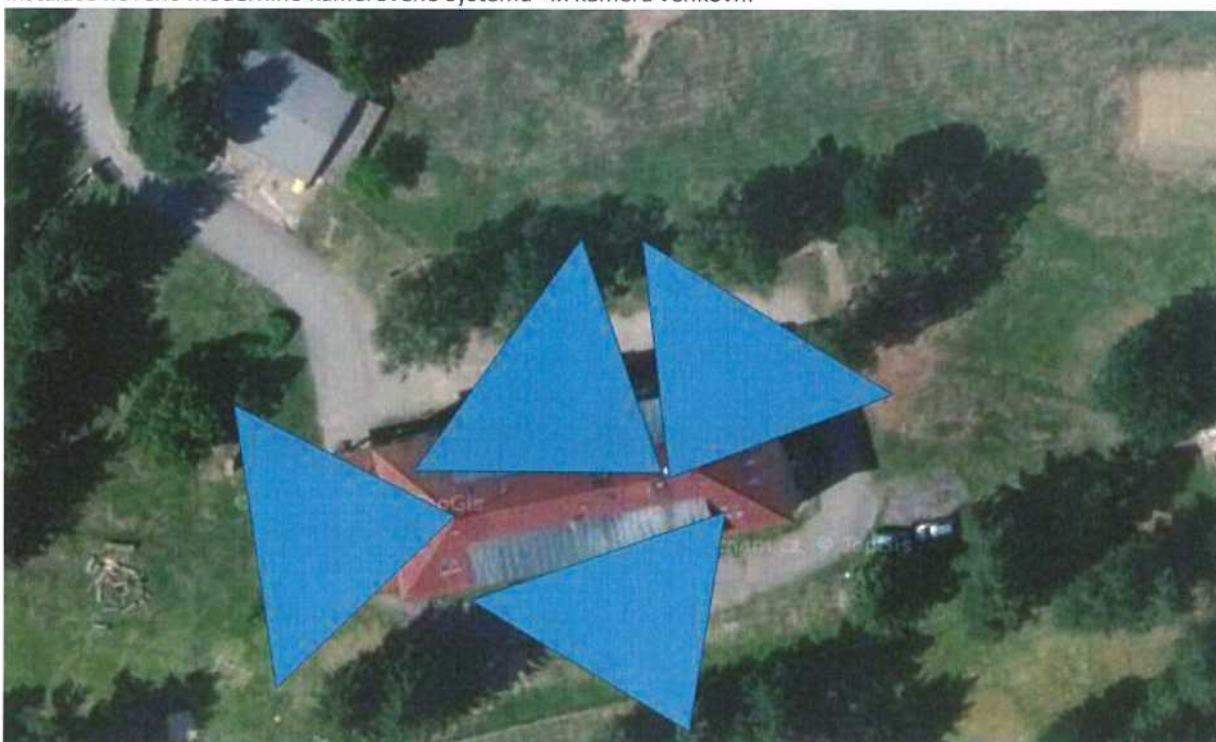

Kamery budou nainstalovány vně budovy dle schématu. Záznamová jednotka bude umístěna do rozvaděče v technické místnosti. Kamerový systém bude se záznamem a bude dostupný na PC i mobilních telefonech. DVR systém je dimenzován na max. počet kamer 16ks. Kamery mají noční vidění s IR přísvitem až 50m.

Použitá technologie kamer:

HIKVISION DS-2CD2623G1-IZS (2.8-12mm)

- Rozlišení 2 Mpix (1920 x 1080) při 25sn/s
- Integrovaný automaticky říditelný IR přísvit s dlouhou životností do maximální vzdálenosti 50m
- WDR 120dB - Dvojitá expozice scény, realné barvy, vysoká dynamika obrazu
- Motor zoom - Motorický objektiv pro vzdálené řízení úhlu záběru
- Podpora nových rozdílových kompresí - H.265, H.265+, H.264+, H.264
- Venkovní IP67 provedení



Vypracoval: MILNET.cz /
Revize: 001

