



MUHOSS01138890

③ MĚSTSKÝ ÚŘAD HOLICE	Čís. dopor.
Došlo: 11. 06. 2021	Zpracovatel
Č.j.: MUHO/13926/2021	Úkl.znak
Přílohy:	

SMLOUVA O DÍLO

č. smlouvy:01/HOLI_02_2021/2021

číslo smlouvy objednatele MUHO – SML/151/2021

uzavřená níže uvedeného dne, měsíce a roku podle zákona č. 89/2012 Sb., ve znění pozdějších předpisů (dále jen „občanský zákoník“), mezi smluvními stranami:

Městský úřad Holice

Se sídlem: Holubova 1, 534 01 Holice
Zastoupeno: Mgr. Ondřej Výborný, starosta města
IČ: 00273571
Oprávněný zástupce:
- ve věcech smluvních Lenka Kovaříková, MBA - mob.: 703 145 149
- ve věcech technických Ing. Karel Vrbata – mob.: 603 107 016

(dále jen objednatel)

a

CityZENLiving s.r.o.

Se sídlem: Za Humny 2635, Brandýs nad Labem-Stará Boleslav, 250 01
Zastoupena: Ing. Tomáš Hrodek, jednatel společnosti
IČ: 05817871
DIČ: CZ05817871
Vedená u městského soudu v Praze, spisová značka C 271355
Oprávněný zástupce:
- ve věcech smluvních Ing. Ladislava Kalábová - mob.: 722 930 555
- ve věcech technických Ing. Ladislava Kalábová – mob.: 722 930 555
Číslo účtu: 222248300/0600, Moneta

(dále jen zhotovitel)

Vedeny snahou zabezpečit další úspěšnou spolupráci, uzavírají výše uvedené smluvní strany tuto dlouhodobou rámcovou obchodní smlouvu.

Článek č.1

Předmět smlouvy

1. Předmětem smlouvy je výroba a doprava pítka a velkoformátové dlažby dle nabídky č. HOLI_02_2021, která je nedílnou přílohou této smlouvy.
2. Předmět dodávky je podrobně specifikován v příloze k této smlouvě.
3. Součástí předmětu Smlouvy je zajištění dopravy do místa určení.
4. Touto Smlouvou se tak Prodávající rovněž zavazuje, že Kupujícímu odevzdá Předmět dodávky, a umožní mu nabýt vlastnické právo k němu, a Kupující se zavazuje, že Předmět dodávky převezme a zaplatí Prodávajícímu sjednanou kupní cenu v souladu s touto Smlouvou.

Článek č.2 Platnost smlouvy

1. Tato kupní smlouva vstupuje v platnost dnem jejího podpisu obou smluvních stran.
2. Každá ze smluvních stran je oprávněna smlouvu vypovědět. V případě, že objednavatel vypoví smlouvu po jejím podpisu, musí uhradit 70 % z celkové ceny nabídky, která je nedílnou přílohou této smlouvy.

Článek č.3 Termíny plnění

1. Předmět smlouvy, specifikovaný v čl. I. bude předán objednateli **do 30.6.2021.**

Článek č.4 Cenové ujednání a platební podmínky

1. V souladu se zákonem č. 526/1990 Sb., o cenách, ve znění pozdějších předpisů, se smluvní strany dohodly na smluvní ceně za zhotovené dílo specifikované v článku 1. této smlouvy, dle cenové nabídky zpracovaného zhotovitelem, a to ve výši:

Celková cena díla bez DPH:	150 458 Kč
DPH 21 %:	31 596,18 Kč
Celková cena díla vč. DPH:	182 054,18 Kč

2. Kupující se zavazuje uhradit fakturační cenu dodávky dle nabídky č. HOLI_02_2021 spolu s DPH do 14-ti dnů od data vystavení faktury. Datem úhrady se rozumí den, kdy fakturovaná částka byla připsána na účet prodávajícího.

Článek č.5 Reklamacce

1. Zhotovitel ručí za dodávku kvalitních betonových dílců.
2. Zhotovitel neručí za mechanické poškození vandalismem.
3. Záruční doba na dodaný mobiliář je 24 měsíců.

Článek č.6 Závěrečná ustanovení

1. Vztahy mezi smluvními stranami výslovně neupravené touto smlouvou, a vztahy z ní vyplývající, se řídí ustanoveními zákona č. 89/2012 Sb., občanský zákoník, ve znění pozdějších předpisů.
2. Tato smlouva může být měněna nebo doplňována pouze formou uzavřených písemných dodatků podepsanými oběma smluvními stranami.
3. Tato smlouva je vyhotovena ve dvou stejnopisech s platností originálu, z nichž každá smluvní strana obdrží jedno vyhotovení.
4. Tato smlouva nabývá platnosti dnem podpisu oprávněnými zástupci smluvních stran.
5. Smluvní strany berou na vědomí, že tato smlouva podléhá zveřejnění v registru smluv dle zákona č. 340/2015 Sb., o registru smluv. Smlouvu zašle správci registru smluv k uveřejnění objednatel. Zveřejnění této smlouvy v registru smluv je podmínkou účinnosti této smlouvy. Smlouva nabývá účinnosti dnem zveřejnění v registru smluv.

V Holicích 26.5.2021

Mgr. Ondřej Výborný
starosta města

**MĚSTO
HOLICE**
12

V Brandýse nad Labem 26.5.2021

Ing. Tomáš Hrodek
jednatel

CITYZEN LIVING s.r.o.

Za humny 2635

250 01 Brandýs nad Labem - Stará Boleslav

IČ: 058 17 871, DIČ: CZ05817871

Tel.: 777 183 052

Cenová nabídka výroby prvků a pítka

Zpracovatel: CITYZEN LIVING s.r.o.

Objednavatel: Holice

KVĚTEN 2021

www.cityzen.cz

Dodavatel

Cityzen Living s.r.o.
Za Humny 2635
Brandýs nad Labem-Stará Boleslav
IČ: 05817871
DIČ: CZ05817871

Odběratel

MÚ Holice
Holubova 1
534 01 Holice

Dobrý den, pane Vondrouši,

Níže Vám předkládám nabídku na dodávku mobiliáře dle náčrtu zaslaného emailem.

MATERIÁL

Pro dosažení vysoké kvality budou prvky zhotoveny ve výrobě z pohledového betonu min. třídy C30/37 dle ČSN EN 206+A1 s odolností dle ČSN EN 13198. Pro zvýšení životnosti budou vyztuženy rozptýlenou výztuží. Povrch betonu bude navíc ošetřen hydrofóbní pastou na beton, která zvyšuje odolnost betonu nad požadavky závazných norem.

Na prvky lze vyrobit reliéf (znak města, popř. jiný reliéf) a barevně odlišit repacrylovou nátěrovou hmotou pro renovace a rekonstrukce památek, která je dále chráněna transparentním hydrofóbním nátěrem.

Výška reliéfní dlažby je 80 mm – viz obrázek 2 Náčrt prvků.

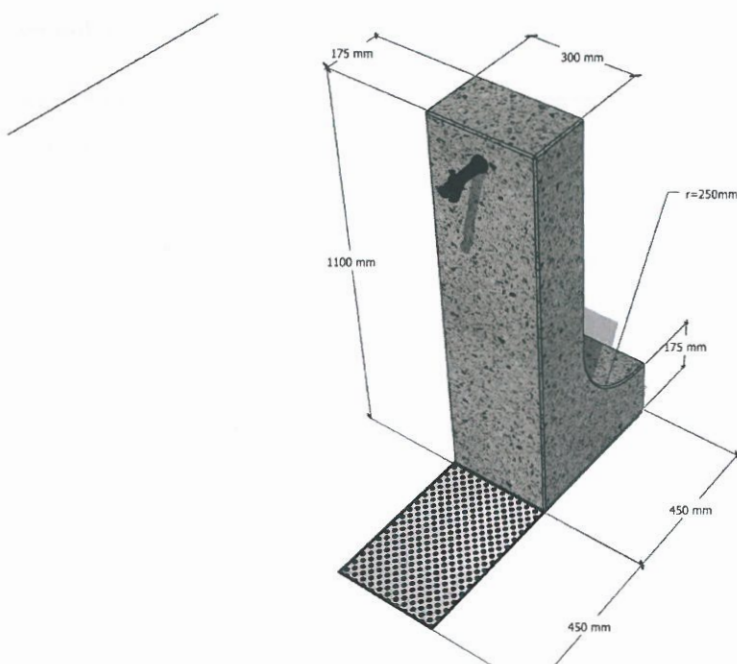

Obrázek 1 Náčrt pítka

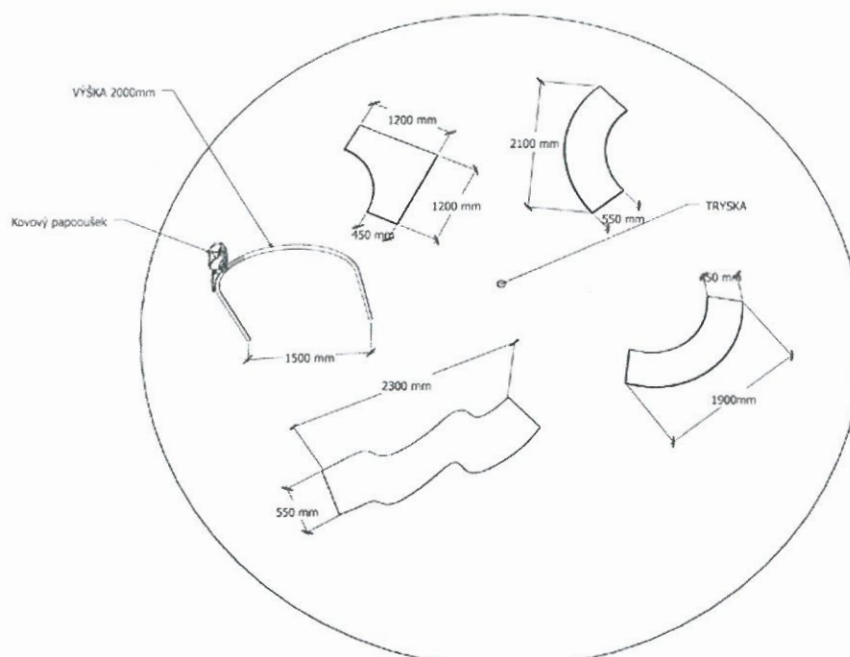

Obrázek 2 Náčrt prvků

KALKULACE

Veškeré ceny jsou uvedeny bez DPH.

Oblouk 1	24 987 Kč
Oblouk 2	24 987 Kč
Oblouk 3	24 987 Kč
Vlnovka	43 197 Kč
Pítko	32 300 Kč
CELKEM	150 458 Kč

CENA DOPRAVY

ZDARMA

Cenová nabídka zahrnuje výrobu prvků z bílého cementu a použití zvoleného pigmentu dle výběru.

TERMÍN DODÁNÍ

Od schválené dokumentace a podpisu smlouvy do 5 týdnů.

ZPŮSOB PLATBY

Faktura, splatnost 14 dní.

Nabídku vypracovala: Ing. Ladislava Kalábová, 30.6.2021