

číslo smlouvy kupující:
číslo smlouvy prodávajícího:

KUPNÍ SMLOUVA

uzavřená v souladu s ust. § 2079 a násl. zákona č. 89/2012 Sb., občanský zákoník,
ve znění pozdějších předpisů

Článek I Smluvní strany

- 1. Kupující:** **statutární město Havířov**
se sídlem: Svornosti 86/2
736 01 Havířov-Město
ID datové schránky: 7zhh6tn
není zapsán v obchodním rejstříku
- Oprávněný zástupce:
- ve věcech smluvních: xxxxxxxxxxxxxxxxxxxx, vedoucí odboru komunálních služeb na základě pověření ze dne 25. 02. 2019
- ve věcech technických a pro převzetí předmětu plnění: xxxxxxxxxxxxxxxxxxxx, referent oddělení komunálních služeb
tel.: xxxxxxxxxxxx
e-mail: xxxxxxxxxxxxxxxxxxxx
- Bankovní spojení: Česká spořitelna, a.s., centrála v Praze
Číslo účtu: xxxxxxxxxxxx
Identifikační číslo: 00 29 74 88
DIČ: CZ00297488
- 2. Prodávající:** **Gerlich Odry s.r.o.**
se sídlem: xxxxxxxxxxxxxxxx, xxxxxxxx
ID datové schránky: xxxxxxxx
není zapsán v obchodním rejstříku/zapsán v obchodním rejstříku vedeném u Krajského soudu v Ostravě, oddíl C, vložka 20815
- Oprávněný zástupce:
- ve věcech smluvních: xxxxxxxxxxxxxxxx
- ve věcech technických: xxxxxxxxxxxxxxxx
tel.: xxxxxxxxxxxx
e-mail: xxxxxxxxxxxxxxxx
- pro odevzdání předmětu plnění: xxxxxxxxxxxx
tel.: xxxxxxxxxxxxxxxx
e-mail: xxxxxxxxxxxxxxxx
- Bankovní spojení: komerční banka
Číslo účtu: xxxxxxxxxxxx
Identifikační číslo: 25839209
DIČ: CZ25839209

dále také obecně „smluvní strany“.

Článek II Základní ustanovení

1. Zástupci smluvních stran podepisující tuto smlouvu prohlašují:
 - a) že údaje uvedené v článku I této smlouvy (dále jen „identifikační údaje“) a taktéž oprávnění k podnikání jsou v souladu s právní skutečností v době uzavření této smlouvy,
 - b) že podle vnitřních předpisů nebo jiného obdobného předpisu či rozhodnutí orgánu jsou oprávnění podepsat tuto smlouvu,
 - c) že k platnosti smlouvy ze strany prodávajícího není potřeba podpisu jiné osoby či dalšího právního úkonu,
 - d) že ze strany kupujícího o uzavření této smlouvy rozhodla vedoucí odboru komunálních služeb dne 10. 5. 2021
 - e) že prodávající byl vybrán na základě zadávacího řízení na veřejnou zakázku kupujícího zn. VZ/122/OKS/21 - „PARO Pohybem ke zdraví – Údolí Stružník“
2. Smluvní strany se zavazují, že zástupci smluvních stran, podepisující tuto smlouvu, změny svých identifikačních údajů písemně oznámí bez prodlení druhé smluvní straně.
Písemné oznámení o změně identifikačních údajů, a to včetně změny bankovního spojení, smluvní strana zašle druhé straně k rukám oprávněné osoby pro převzetí či odevzdání předmětu plnění uvedené v článku I této smlouvy.
Písemné oznámení o změně zástupce smluvní strany, podepisujícího tuto smlouvu, smluvní strana doloží dokladem o volbě nebo jmenování.
V písemném oznámení smluvní strana vždy uvede odkaz na číslo smlouvy a datum účinnosti oznamované změny.
3. Prodávající se zavazuje před podpisem této smlouvy předložit kupujícímu pojistnou smlouvu nebo pojistný certifikát prokazující pojištění odpovědnosti prodávajícího za škodu, kterou může svou činností či nečinností způsobit v souvislosti s plněním předmětu této smlouvy kupujícímu či jakékoliv třetí osobě, a to s pojistným plněním min. 500 000 Kč (dále jen „pojistná smlouva nebo certifikát“). Prodávající se zavazuje do 5 pracovních dnů od podpisu kteréhokoliv dodatku k pojistné smlouvě nebo v případě uzavření nové pojistné smlouvy, doručit kupujícímu takovýto dodatek či novou pojistnou smlouvu nebo certifikát. Prodávající se zavazuje, že pojistná smlouva, resp. pojištění bude udržováno v platnosti a účinnosti po celou dobu trvání této smlouvy, což je prodávající povinen na požádání kupujícímu prokázat.
4. Prodávající výslovně prohlašuje
 - 4.1. že je odborně způsobilý k zajištění předmětu plnění podle této smlouvy a po celou dobu trvání této smlouvy zajistí platnost veškerých příslušných oprávnění, jež jsou nezbytné pro předmět plnění,
 - 4.2. že se řádně seznámil se všemi dokumenty týkajícími se zadávacího řízení uvedeného v odst. 1 písm. e) tohoto článku a veškeré zjištěné skutečnosti zohlednil v ceně.
 - 4.3. že odvede na výstupu daň z přidané hodnoty z plnění dle této smlouvy.
5. Kupující výslovně prohlašuje:
 - 5.1. že není v souvislosti s plněním předmětu této smlouvy osobou povinnou k dani z přidané hodnoty,
 - 5.2. že nebude uplatněn režim přenesené daňové povinnosti podle § 92e zákona č. 235/2004 Sb., o dani z přidané hodnoty, ve znění pozdějších předpisů;
 - 5.3. že předmět plnění nebude využit pro ekonomickou činnost kupujícího ve smyslu zákona č. 235/2004 Sb.

Článek III Předmět smlouvy

1. Předmětem této smlouvy je dodávka nového dětského mobiliáře ve městě Havířov na pozemek parc. č. 1237, k.ú. Bludovice, vč. provedení instalace a souvisejících stavebních prací, dle veřejné zakázky malého rozsahu zn. VZ/122/OKS/21 - „PARO Pohybem ke zdraví – Údolí Stružník“ (dále také „věc“).
Blížší specifikace předmětu plnění je uvedena v příloze č. 1 této smlouvy.
2. Prodávající se na vlastní náklady zavazuje:
 - a) před umístěním herních prvků provést vytyčení všech inženýrských sítí a doklad o vytyčení předat kupujícímu,
 - b) zabezpečit veškeré sítě a technická zařízení proti poškození, ohrožení provozu nebo zamezení přístupu k nim,
 - c) projednat a zajistit případné zvláštní užívání komunikací a veřejných ploch včetně úhrady vyměřených poplatků a nájemného,
 - d) provést všechna opatření organizačního a stavebně technologického charakteru,
 - e) napojit se na odběrná místa vody a elektro,
 - f) zajistit bezpečné ohrazení a označení místa plnění,
 - g) zajistit bezpečný přístup a příjezd k jednotlivým nemovitostem přilehlým k místu plnění,
 - h) zabezpečit přístup a příjezd ke stanovištím kontejnerů-nádob na komunální odpad; v případě jeho omezení projednání způsobu zajištění odvozu odpadu s Technickými službami Havířov a.s.,
 - i) provádět předmět plnění v pracovních dnech v době od 7:00 do 17:00 hodin, pokud se smluvní strany nedohodnou jinak,
 - j) zajistit schůdnost, sjízdnost a čištění vozovek užívaných pro dovoz materiálu a odvoz odpadu,
 - k) zajistit odvoz a uložení odpadů vzniklých při plnění smlouvy na skládku, včetně uhrazení poplatků za uskladnění, v souladu s ustanoveními zákona č.185/2001 Sb., o odpadech, ve znění pozdějších předpisů,
 - l) dodržovat bezpečnost práce a ochranu životního prostředí v souladu s příslušnými právními předpisy,
 - m) uvést všechny povrchy dotčené místem plnění do původního stavu (komunikace, chodníky, zeleň a pod.),
 - n) nepoškodit zelené plochy, komunikace a další nemovité či movité věci v místě plnění; v opačném případě prodávající odpovídá za škody vzniklé kupujícímu v souvislosti s plněním předmětu smlouvy,
 - o) pořídit fotodokumentaci před zahájením prací a po dokončení a tuto předat kupujícímu.
3. Věc musí být nová, nepoužitá, nerepasovaná a vyrobená v roce 2020 nebo 2021 z prvotřídních materiálů a odpovídající současným parametrům a požadavkům nejvyšší jakosti, způsobilá pro použití k obvyklému účelu a splňující podmínky platných technických, bezpečnostních, hygienických norem a právních předpisů České republiky, zejména ČSN EN 1176.
4. Prodávající se zavazuje kupujícímu odevzdat věc v místě dodání, jakož i doklady, které se k věci vztahují a umožnit kupujícímu nabýt vlastnické právo k věci v souladu s touto smlouvou.
5. Prodávající je povinen dodat k věci všechny doklady nutné k provozování podle právních předpisů a technických norem a rovněž tuto dokumentaci:

- základní technický popis jednotlivých prvků,
- záruční listy,
- návody k použití, obsluze a údržbě,
- doklady prokazující shodu s požadovanou technickou normou nebo technickým dokumentem, tj. prohlášení o shodě vydané podle zákona č. 22/1997 Sb., o technických požadavcích na výrobky a o změně a doplnění některých zákonů, ve znění pozdějších předpisů, k požadovaným výrobkům, na něž se prohlášení o shodě vztahuje,
- adresy a telefonní a faxová čísla servisních míst.

Veškeré doklady k předmětu plnění musí být předloženy v českém jazyce.

6. Prodávající se zavazuje udržovat čistotu a pořádek v místě instalace věci, odstranit na své náklady veškeré odpady v souladu se zákonem o odpadech a nepoškodit zelené plochy ani komunikace v místě instalace věci, přičemž prodávající odpovídá za škody vzniklé kupujícímu v souvislosti s plněním předmětu smlouvy.
7. Prodávající se zavazuje realizovat předmět smlouvy svým jménem a na vlastní odpovědnost. V případě, že prodávající pověří provedením části předmětu plnění jinou osobu, má prodávající odpovědnost, jako by předmět plnění provedl sám. Prodávající se však zavazuje, že k provedení části předmětu plnění pověří pouze osobu, která má oprávnění k podnikání v rozsahu odpovídajícímu dané části předmětu plnění.
8. Prodávající není oprávněn využít poddodavatele na výrobu a instalaci herních prvků (dětského mobiliáře)
9. Kupující se zavazuje předmět plnění převzít a zaplatit sjednanou cenu podle této smlouvy.
10. Prodávající prohlašuje, že věc nemá právní ani jiné vady.

Článek IV

Místo plnění a způsob převzetí

1. Místem plnění je dodání a instalace dětského mobiliáře na pozemku k. ú. Bludovice, parc. č. 1237.
2. Kupující je povinen předat místo plnění prodávajícímu ve stavu umožňujícím prodávajícímu plnění. Prodávající je povinen místo převzít, a to ve lhůtě stanovené kupujícímu alespoň 2 pracovní dny předem.
3. O předání místa plnění bude kupujícím vyhotoven protokol o předání místa plnění ve 2 vyhotoveních, který bude podepsán oprávněnými osobami smluvních stran pro převzetí a odevzdání uvedenými v článku I této smlouvy. Každá ze smluvních stran obdrží po jednom vyhotovení protokolu.
4. O dobu prodloužení kupujícího s předáním místa plnění prodávajícímu se automaticky prodlouží termín plnění uvedený v článku V odst. 1 této smlouvy.

Článek V Doba plnění a způsob odevzdání

1. Prodávající je povinen odevzdat kupujícímu celý předmět plnění, včetně dokladů dle čl. III odst. 5. této smlouvy, nejpozději do 30 dnů ode dne účinnosti této smlouvy.
2. Prodávající je povinen informovat o termínu odevzdání předmětu plnění oprávněnou osobu kupujícího pro převzetí nejméně 3 pracovní dny předem, pokud se smluvní strany nedohodnou jinak.
3. O odevzdání věci bude prodávajícím vyhotoven protokol o odevzdání a převzetí věci (dále jen „protokol“) ve 3 vyhotoveních, který bude podepsán oprávněnými osobami smluvních stran pro převzetí a odevzdání uvedenými v článku I této smlouvy. V protokolu bude uvedena identifikace věci, množství, kompletnost, neporušenost a seznam předávaných dokladů. Každá ze smluvních stran obdrží po jednom vyhotovení protokolu a třetí přiloží prodávající k faktuře.
4. Kupující je oprávněn odmítnout převzetí věci v případě, že nebude dodána v souladu s touto smlouvou. O odmítnutí převzetí věci, včetně uvedení důvodů, vyhotoví kupující protokol, který podepíše oprávněné osoby smluvních stran pro převzetí a odevzdání uvedené v článku I této smlouvy.

Článek VI Vlastnické právo k věci a nebezpečí škody na věci

1. Kupující nabývá vlastnické právo k věci okamžikem převzetí věci od prodávajícího.
2. Nebezpečí škody na věci přechází na kupujícího okamžikem převzetí věci, od prodávajícího.

Článek VII Kupní cena

1. Kupní cena za předmět plnění dle této smlouvy je stanovena na základě výsledku zadávacího řízení kupujícího zn. VZ/122/OKS/21 - „PARO Pohybem ke zdraví – Údolí Stružník“:

Cena bez DPH	73 700,- Kč
DPH 21%	15 477,-Kč
Cena včetně DPH	89 177,-Kč

2. Podrobnější kalkulace kupní ceny je uvedena v příloze č. 2 této smlouvy – Položkový rozpočet.
3. Kupní cena je nejvýše přípustná a platí po celou dobu platnosti této smlouvy.
4. V kupní ceně jsou zahrnuty veškeré náklady a výdaje prodávajícího nutné pro řádné a úplné splnění této smlouvy, tzn. že v kupní ceně je mj. zahrnuta i doprava do místa dodání, jakož i případné zvýšené náklady spojené s vývojem cen.
5. Prodávající odpovídá za to, že sazba daně z přidané hodnoty je stanovena v souladu s platnými právními předpisy.

6. Sjednaná kupní cena může být změněna pouze tehdy, pokud po podpisu této smlouvy a před zdanitelným plněním dojde ke změně sazby DPH nebo se prodávající, který byl v době podání nabídky neplátcem DPH, stane plátcem DPH. V takovém případě bude zachována cena včetně DPH a změněna bude cena bez DPH, sazba DPH a DPH v Kč podle zákonných sazeb daně z přidané hodnoty platných v době zdanitelného plnění.

Článek VIII Platební podmínky

1. Smluvní strany se dohodly, že prodávající nemá v průběhu plnění smlouvy nárok na jakékoliv zálohy či části ceny ze strany kupujícího.
2. Prodávající je oprávněn vystavit daňový doklad (dále jen „faktura“) až po odevzdání celého předmětu plnění kupujícímu.
3. Lhůta splatnosti faktury je stanovena 30 dnů od doručení faktury kupujícímu.
4. Doručení faktury provede prodávající osobně nebo doručenkou prostřednictvím pošty.
5. Kromě náležitostí stanovených platnými právní předpisy musí faktura obsahovat tyto údaje:
 - 5.1. označení plátce:
statutární město Havířov
odbor komunálních služeb
Svornosti 86/2
736 01 Havířov-Město,
 - 5.2. specifikaci předmětu plnění,
 - 5.3. číslo smlouvy kupujícího uvedené v záhlaví této smlouvy,
 - 5.4. bankovní spojení dle článku I této smlouvy,
 - 5.5. přesný název prodávajícího a čitelné jméno a příjmení vystavitele faktury a jeho vlastnoruční podpis.
 - 5.6. přílohu – protokol o odevzdání a převzetí věci.
6. Nebude-li faktura obsahovat některou náležitost stanovenou touto smlouvou nebo bude-li chybně vyúčtována cena, je kupující oprávněn vadnou fakturu před uplynutím lhůty splatnosti vrátit druhé smluvní straně bez zaplacení k provedení opravy. Ve vrácené faktuře (na titulní straně) vyznačí kupující důvod vrácení. Prodávající provede opravu vystavením nové faktury. Vrátí-li kupující vadnou fakturu druhé smluvní straně, přestává běžet původní lhůta splatnosti. Nová lhůta splatnosti běží opět ode dne doručení nově vyhotovené (opravené) faktury.
7. Povinnost zaplatit je splněna dnem připsání příslušné částky na účet prodávajícího uvedený v článku I této smlouvy, vyjma případu uvedeného v článku VIII odst. 8 této smlouvy. Změnu účtu musí prodávající kupujícímu oznámit předem postupem sjednaným v článku II odst. 2 této smlouvy.
8. Prodávající bere na vědomí, že kupující:
 - 8.1. provede bezhotovostní úhradu pouze na účet uvedený v centrálním registru plátců DPH, a to i v případě, že na daňovém dokladu bude uvedeno jiné číslo účtu, a u úplat, kdy celková cena bude vyšší než dvojnásobek částky podle zákona upravujícího omezení plateb v hotovosti (§ 4 z.č. 254/2004 Sb.),

- 8.2. bez jakékoliv sankce pozastaví vyplacení části úhrady ve výši vyúčtované DPH uvedené na daňovém dokladu v případě, že se prodávající stane po podpisu smlouvy nespolehlivým plátcem, a to po celou dobu, kdy bude veden jako nespolehlivý plátcem,
- 8.3. provede úhradu pozastavené části DPH podle bodu 8.2. tohoto článku smlouvy přímo příslušnému správci daně (finančnímu úřadu).

Po provedení úhrady DPH podle bodu 8.3. tohoto článku smlouvy je úhrada zdanitelného plnění bez DPH (tj. pouze základu daně) smluvními stranami považována za řádnou úhradu dle této smlouvy a prodávajícímu nevzniká žádný nárok na úhradu případných úroků z prodlení, penále, náhrady škody nebo jakýchkoli dalších sankcí vůči kupujícímu, a to ani v případě, že by mu podobné sankce byly vyměřeny správcem daně.

9. Podle § 13 zák. č. 320/2001 Sb., o finanční kontrole ve veřejné správě, ve znění pozdějších předpisů, je prodávající povinen spolupůsobit při kontrolách hospodaření prováděných u kupujícího kontrolním orgánem.

Článek IX

Záruční podmínky a odpovědnost za vady

1. Smluvní strany si ujednaly na celý předmět plnění záruční dobu v délce 60 měsíců.
2. Záruční doba běží ode dne protokolárního převzetí věci kupujícím.
3. Vyskytne-li se v průběhu záruční doby na věci vada, kupující písemně oznámí prodávajícímu její výskyt, vadu popíše a uvede, jak se projevuje. Pokud v oznámení vad neuvede kupující jiné právo uvedené v ust. § 2106 občanského zákoníku, má se za to, že požaduje bezplatné odstranění vady opravou věci.
4. Prodávající je povinen odstranit vadu v záruční době nejpozději do 5 pracovních dnů ode dne doručení písemného oznámení kupujícího o vadě, pokud se smluvní strany nedohodnou jinak.
5. Záruční doba neběží po dobu, po kterou kupující nemůže užívat věc pro vady, za které odpovídá prodávající.
6. O odstranění vady je prodávající povinen sepsat zápis o odstranění vady a tento předat kupujícímu.
7. Kupující má právo nechat odstranit vady na náklady prodávajícího v případě, že prodávající sám vady neodstraní, a to v termínu podle odst. 4. tohoto článku smlouvy nebo v jiném dohodnutém termínu.
8. Prodávající se zavazuje poskytnout kupujícímu na odstraněnou vadu záruku v délce uvedené v odst. 1. tohoto článku smlouvy. Záruční doba běží od podepsání zápisu o odstranění vady oběma smluvními stranami.
9. Prodávající se zavazuje, že opravu prvků bude provádět pouze osoba proškolená výrobcem prvků k provádění oprav. K opravě budou použity originální díly pořízené u výrobce nebo díly vlastní výroby, které budou vyrobeny podle platných norem ČSN EN 1176. Tím bude zaručena bezpečnost prvků po celou dobu jeho provozu.

10. Za účelem možnosti provádění oprav prvků po uplynutí záruční doby se prodávající zavazuje na základě výzvy kupujícího proškolit oprávněnou osobu kupujícího k provádění oprav prvků.

Článek X Sankční ujednání

1. V případě prodlení prodávajícího s termínem odevzdání věci nebo s termínem odstranění vad bude kupující účtovat prodávajícímu smluvní pokutu ve výši 1 000 Kč za každý i započatý kalendářní den prodlení.
2. Nesplní-li prodávající své povinnosti související s pojištěním prodávajícího uvedené v článku II odst. 3. této smlouvy, bude kupující účtovat prodávajícímu smluvní pokutu ve výši 1.000 Kč za každý i započatý kalendářní den prodlení.
3. V případě porušení povinnosti uvedené v článku III odst. 8. této smlouvy, bude kupující účtovat prodávajícímu smluvní pokutu ve výši 5.000 Kč za každý takto zjištěný případ.
4. Nebude-li faktura uhrazena ve lhůtě splatnosti, je prodávající oprávněn vyúčtovat kupujícímu úrok z prodlení ve výši 18,25 % ročně z dlužné částky, tj. 0,05 % z dlužné částky za každý i započatý kalendářní den prodlení.
5. Pokud kupující nebo jím pověřený zástupce upozorní písemnou výzvou prodávajícího, že nedodržuje povinnosti sjednané touto smlouvou (vyjma povinností uvedených v odst. 1. a 3. tohoto odstavce smlouvy), a prodávající ve stanoveném termínu nesjedná nápravu, bude kupující účtovat prodávajícímu smluvní pokutu ve výši 5 000 Kč za každé takto zjištěné porušení a za každý den, ve kterém bude po stanoveném termínu porušení trvat.
6. V případě, že závazek zanikne řádným splněním nebo odstoupením od této smlouvy, nezaniká kupujícímu nárok na smluvní pokutu, pokud vznikl dřívějším porušením povinností prodávajícího.
7. Zánik závazku pozdním plněním neznamená zánik nároku na smluvní pokutu za prodlení s plněním.
8. Smluvní pokuty sjednané touto smlouvou zaplatí prodávající nezávisle na zavinění a na tom, zda a v jaké výši vznikne kupujícímu škoda, kterou lze vymáhat samostatně.
9. Vedle smluvní pokuty má kupující právo na náhradu škody vzniklé z porušení povinností, ke kterému se smluvní pokuta vztahuje, a to i ve výši přesahující smluvní pokutu.
10. Smluvní pokuty je kupující oprávněn započíst proti pohledávce prodávajícího a naopak.

Článek XI Závěrečná ujednání

1. Práva a povinnosti smluvních stran, pokud není dohodnuto jinak, se řídí ustanoveními občanského zákoníku.

2. Odpověď na nabídku s pozměňovacím dodatkem nebo odchylkou (§ 1740 odst. 3 občanského zákoníku) není přijata, pokud druhá smluvní strana tuto odpověď výslovně písemně nepotvrdí jako přijetí nabídky na uzavření smlouvy.
3. Změnit nebo doplnit tuto smlouvu mohou smluvní strany pouze formou písemných dodatků, které budou vzestupně číslovány, výslovně prohlášeny za dodatek této smlouvy a podepsány oprávněnými zástupci smluvních stran. Za písemnou formu nebude pro tento účel považována výměna e-mailových či jiných elektronických zpráv.
4. To neplatí pro identifikační údaje obsažené v článku I této smlouvy, u kterých při jejich změně postačí oznámení způsobem upraveným v článku II odst. 2 této smlouvy.
5. Smluvní strany se odchýlně od ustanovení občanského zákoníku, která obecně upravují uzavření smlouvy, dohodly, že dodatek je uzavřen výlučně tehdy, byl-li písemný návrh dodatku podepsán a předložený jednou smluvní stranou podepsán druhou smluvní stranou ve znění předloženého návrhu bez jakýchkoli změn, výhrad apod. a doručen navrhuje smluvní straně. Za přijetí návrhu dodatku se nebude považovat případ, kdy smluvní strana, které byl návrh adresován, se fakticky zachová podle návrhu dodatku, tj. např. poskytne-li nebo přijme-li plnění, aniž by zároveň návrh dodatku podepsala.
6. Smluvní strany odchýlně od ustanovení § 582 odst. 2 občanského zákoníku sjednávají, že mohou namítnout neplatnost změny této smlouvy pro nedodržení sjednané formy i v případě, že již bylo plněno.
7. Smluvní strany mohou ukončit smluvní vztah písemnou dohodou obou smluvních stran.
8. Kupující může od smlouvy odstoupit v případě následujících podstatných porušení smlouvy:
 - 8.1. prodávající přestal plnit kvalifikaci požadovanou kupujícím,
 - 8.2. prodávající je v prodlení s odevzdáním věci v termínu sjednaném v článku V odst. 1 této smlouvy,
 - 8.3. prodávající neprokáže pojištění odpovědnosti za škodu v souladu s článkem II odst. 3. této smlouvy,
 - 8.4. prodávající vstoupí do likvidace nebo dle zákona č. 182/2006 Sb., insolvenční zákon, ve znění pozdějších předpisů, bude prohlášen úpadek prodávajícího nebo zamítnut insolvenční návrh na prodávajícího proto, že jeho majetek nepostačuje k úhradě nákladů insolvenčního řízení.
9. Odstoupením smlouva zaniká dnem, kdy bude oznámení o odstoupení doručeno druhé smluvní straně.
10. Prodávající nemůže bez předchozího písemného souhlasu kupujícího postoupit své pohledávky z této smlouvy na třetí osobu.
11. Prodávající není oprávněn převést svá práva a povinnosti ze smlouvy, nebo její část, třetí osobě bez předchozího písemného souhlasu kupujícího.
12. Smluvní strany se dohodly na vyloučení použití ustanovení § 1987 odst. 2 občanského zákoníku a sjednávají, že i nejistá nebo neurčitá pohledávka je způsobilá k započtení.
13. Obě smluvní strany se dohodly, že v případě nástupnictví jsou nástupnické organizace smluvních stran vázány ustanoveními této smlouvy v plném rozsahu.

14. Pro případ, že kterékoliv ustanovení této smlouvy se stane neúčinným nebo neplatným, smluvní strany se zavazují bez zbytečných odkladů nahradit takové ustanovení novým. Případná neplatnost některého z ustanovení této smlouvy nemá za následek neplatnost ostatních ustanovení.
15. Smluvní strany se dohodly, že vztahy vyplývající z této smlouvy se řídí českým právním řádem a pokud případné spory nebudou vyřešeny smírnou cestou, bude věcně a místně příslušný soud v České republice.
16. Prodávající bere na vědomí, že tato smlouva bude vedena v evidenci smluv Magistrátu města Havířova. Prodávající prohlašuje, že skutečnosti uvedené ve smlouvě nepovažuje za obchodní tajemství a uděluje svolení k jejich užití a zveřejnění bez stanovení jakýchkoliv dalších podmínek.
16. Tato smlouva, její případné dodatky či dohody o ukončení tohoto smluvního vztahu budou uveřejněny v registru smluv na <https://smlouvy.gov.cz/>. Kupující zajistí uveřejnění smlouvy nejpozději do 15 kalendářních dnů od uzavření smlouvy. Kupující se zavazuje uvést ID datové schránky prodávajícího do formuláře pro uveřejnění smlouvy v registru smluv.
17. Smluvní strany se dohodly, že všechny písemnosti vztahující se k plnění smlouvy musí být vyhotoveny v českém jazyce a jednacím jazykem pro všechna ústní jednání k plnění smlouvy bude čeština nebo slovenština.
18. Písemnosti se považují za doručené i v případě, že kterákoliv ze smluvních stran její doručení odmítne či jinak znemožní.
19. Osoby podepisující tuto smlouvu svým podpisem stvrzují platnost svých jednatelských oprávnění.
20. Smlouva je vyhotovena ve čtyřech stejnopisech podepsaných oprávněnými zástupci smluvních stran, přičemž kupující i prodávající obdrží dvě vyhotovení.
21. Smluvní strany shodně prohlašují, že si tuto smlouvu před jejím podpisem přečetly, a že byla uzavřena po vzájemném projednání dle jejich pravé a svobodné vůle určitě, vážně a srozumitelně a její autentičnost stvrzují svými podpisy.
22. Tato smlouva nabývá platnosti dnem jejího podpisu smluvní stranou, která ji podepisuje jako druhá v pořadí, tj dnem uzavření. Účinnosti nabývá dnem uveřejnění v registru smluv.
23. Nedílnou součástí této smlouvy jsou tyto přílohy:
Příloha č. 1 – Specifikace předmětu plnění
Příloha č. 2 – Položkový rozpočet

Havířov 24.5.2021
za kupujícího:

.....
xxxxxxxxxxxxxxxxxx
vedoucí odboru komunálních služeb

Odry 8.6.2021
za prodávajícího:

.....
xxxxxxxxxxxxx - jednatel

Specifikace předmětu plnění

Lanová sestava tvar čtverec

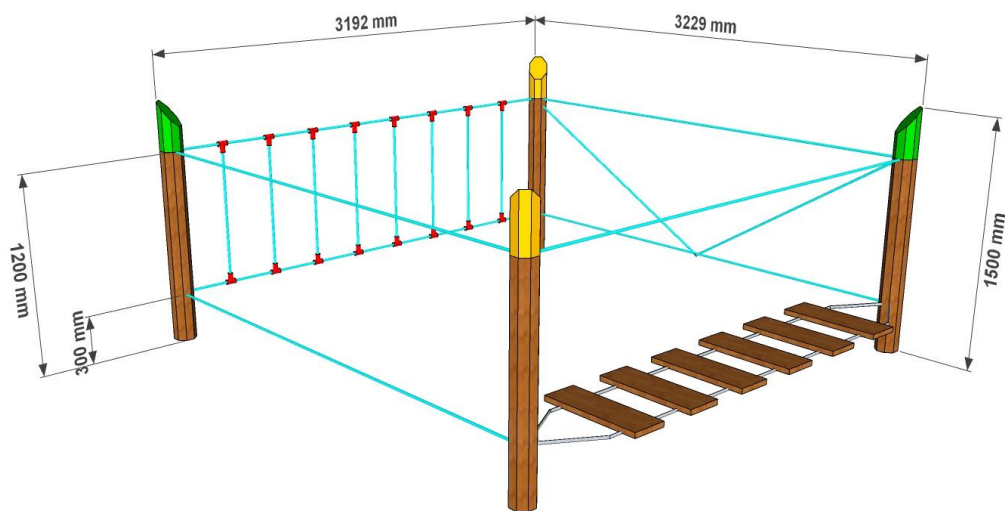

Trojhrázda

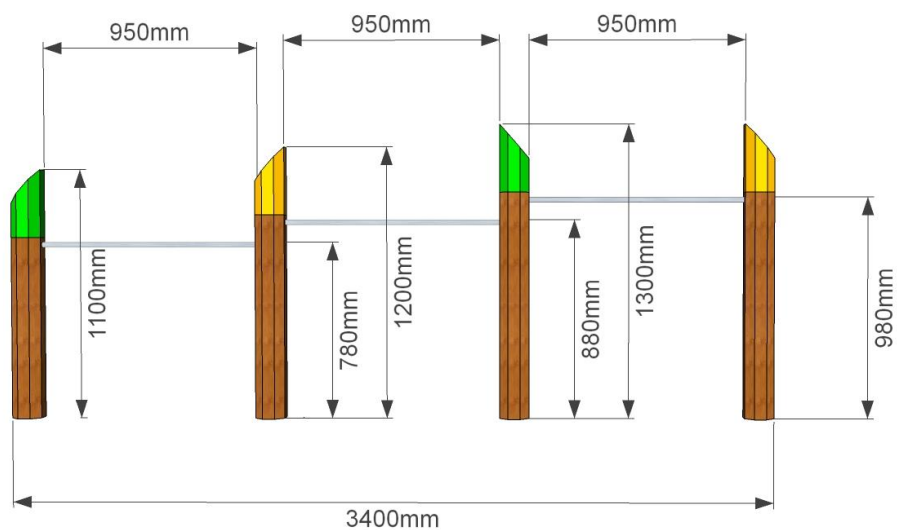

Trojkladina (výkres)

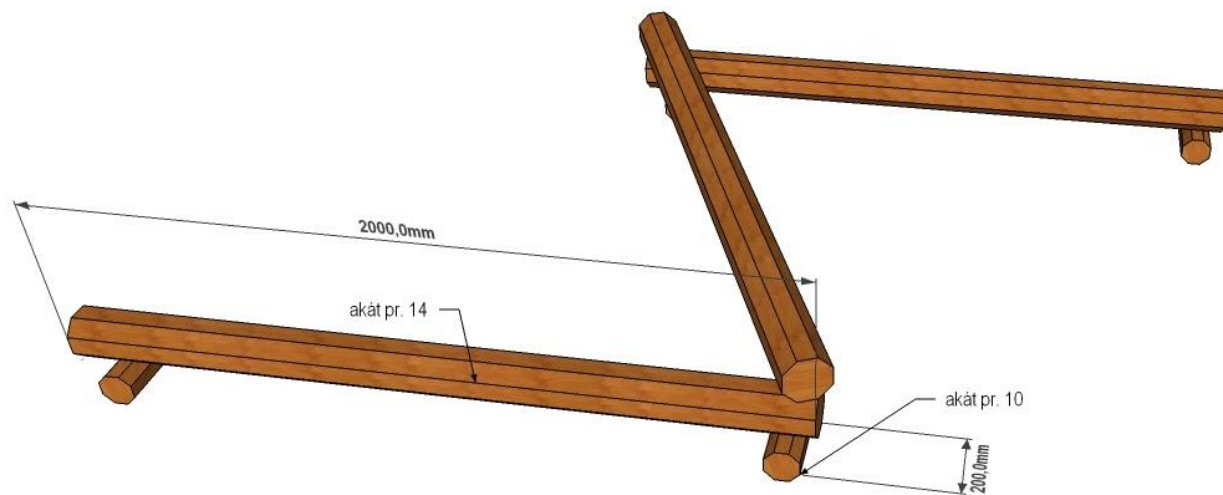

Trojkladina (kóty)

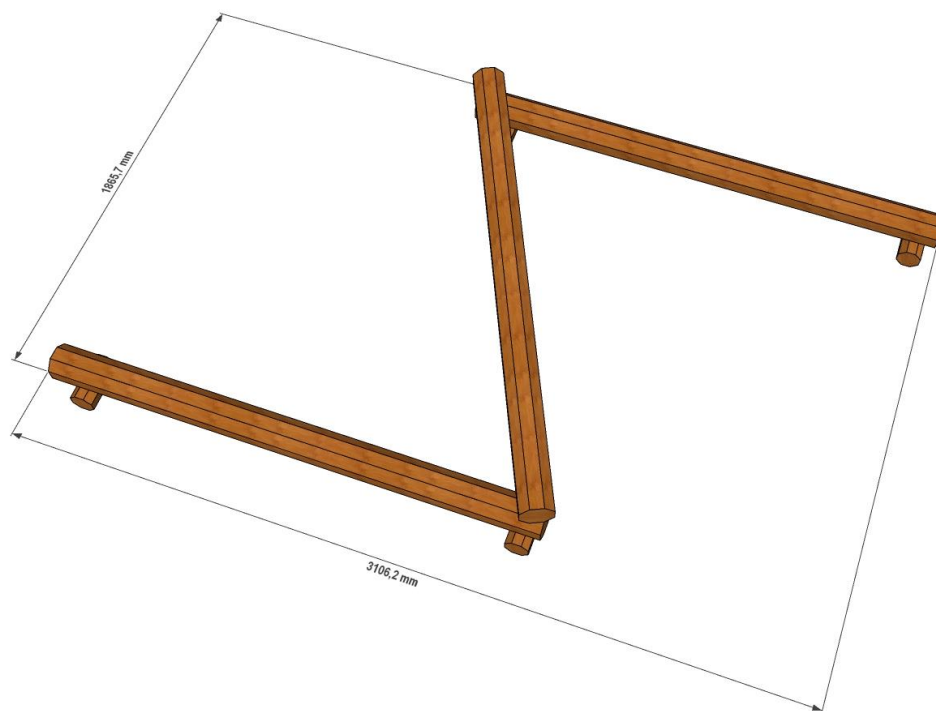

Kladinová sestava

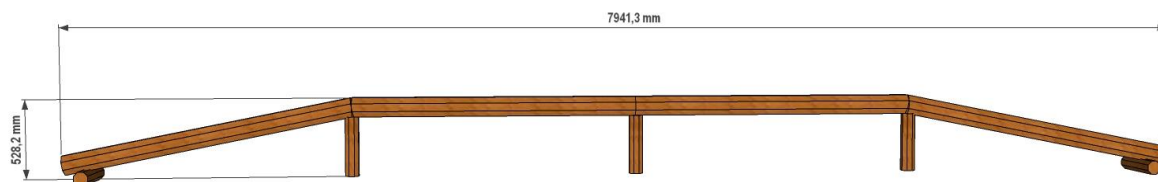

Položkový rozpočet

Název prvku	Materiál	Povrchová úprava	Dopadová plocha	Počet ks	Cena prvku bez DPH	Cena prvků celkem bez DPH	Cena montáže bez DPH	Cena dopadové plochy / náplně bez DPH
Lanová sestava tvar čtverec	akát	lazura	tráva	1	20 300	20 300	8 600	
Kladinová sestava	akát	lazura	tráva	1	7 800	7 800	4 600	
Trojkladina	akát	lazura	tráva	1	8 000	8 000	5 500	
Trojhrázda	akát	lazura	tráva	1	8 300	8 300	5 000	
						0		
						0		
						0		
						0		
						0		
						0		
						0		
						0		
						0		
						0		
						0		
						0		
						0		
						0		
						0		
						0		
						0		
						0		
						0		
						0		
						0		
						0		
						0		
						0		
						0		
Celkem:						44 400	23 700	0
<i>Doprava:</i>						5 600		
						bez DPH		s DPH
Cena celkem prvky, montáž a doprava						73 700,00		89 177,00

4-8 týdnů od
objednání, dle
skladových
zásob i dřívě

Termín dodání:

Hrací prvky jsou certifikovány dle norem ČSN EN 1176-1

Tato cenová nabídka platí 8 týdnů od jejího vystavení

Cena montáže a dopadových ploch je počítána na zeminu třídy III. a lepší. Je-li zemina horší kvality, či vyskytnou-li se při výkopových pracích jiné potíže (suť, stromy, podmáčená půda), budeme na základě domluvy účtovat vícepráce.

Jeli-li příjezd na stavbu pro nákladní auto nějak omezen, budeme na základě domluvy účtovat manipulační poplatky.

IČO: 258 39 209, DIČ:

CZ258 39 209

Společnost zapsána v obchodním rejstříku vedeného Krajským soudem v Ostravě, oddíl C, vložka 20815

Za správnost: Bc. Boris Břenek
Havířov dne 10.6.2021

