



## Dohoda o změně závazku č. 2 ke Smlouvě o dílo č. INV/0129/20 ze dne 06.08.2020

uzavřená ve smyslu ustanovení § 1901 zákona č. 89/2012 Sb., občanský zákoník, ve znění pozdějších předpisů (dále jen „*Občanský zákoník*“)

### Smluvní strany

#### Statutární město Ostrava

sídlo: Prokešovo náměstí 1803/8, 729 30 Ostrava – Moravská Ostrava  
IČO: 00845451  
DIČ: CZ00845451 – plátce DPH  
*pro potřeby vystavení daňových dokladů odběratel nebo zákazník*

#### městský obvod Slezská Ostrava

sídlo: Těšínská 138/35, 710 16 Ostrava – Slezská Ostrava  
ID datové schránky: 56zbpub  
zástupce: Bc. Richard Vereš, starosta městského obvodu Slezská Ostrava  
ve věcech smluvních: Bc. Richard Vereš, starosta městského obvodu Slezská Ostrava  
ve věcech technických: Ing. Ondřej Klučka, tel.: 599 410 076, e-mail: okluccka@slezska.cz,  
vedoucí odboru investic a strategického rozvoje Úřadu městského  
obvodu Slezská Ostrava  
Bc. Radek Nitka, tel.: 599 410 069, mobil: [REDACTED]  
e-mail: rnitka@slezska.cz – referent agendy investiční výstavby,  
Úřadu městského obvodu Slezská Ostrava  
peněžní ústav: Česká spořitelna, a.s., pobočka Ostrava  
číslo účtu: 27-1649322359/0800  
číslo smlouvy: INV/0129/20  
identifikátor veřejné zakázky: P20V00000018  
*pro potřeby vystavení daňových dokladů příjemce nebo zasilací adresa*

*na straně jedné jako Objednatel, dále jen „Objednatel“ a*

#### MORYS s.r.o.

sídlo: Korejská 894/9, 702 00 Ostrava – Přívoz,  
zapsaná(ý) v obchodním rejstříku vedeném Krajským soudem v Ostravě, oddíl C, vložka 1504  
ID datové schránky: 2tcnqr9  
zástupce: Ing. Pavel Mrhač, jednatel  
ve věcech smluvních: Ing. Jiří Šmidák, výkonný ředitel na základě plné moci  
Tel: 596 134 673-5, e-mail: info@morys.cz  
ve věcech technických: Ing. Jaromír Planka, výrobní ředitel,  
mobil: [REDACTED], e-mail: jaromir.planka@morys.cz  
IČ: 42864771  
DIČ: CZ42864771  
bankovní ústav: Komerční banka a.s., pobočka Ostrava  
číslo účtu: 107-3674100247/0100  
je plátcem DPH: ano  
číslo smlouvy: INV/0129/20

*na straně druhé jako zhotovitel, dále jen „Zhotovitel“*

uzavírají níže uvedeného dne, měsíce a roku tuto **Dohodu o změně obsahu závazku č. 2 ke Smlouvě o dílo č. INV/0129/20** uzavřené dne 06.08.2020 (dále jen „*Dohoda*“)



## Článek I. Úvodní ustanovení

1. Smluvní strany uzavřely dne 06.08.2020 na základě rozhodnutí Rady městského obvodu Slezská Ostrava (usnesení č. 2247/RMOB-Sle/1822/44 ze dne 15.07.2020) o výběru nejvhodnější nabídky na plnění podlimitní veřejné zakázky na stavební práce pod názvem „Domov pro seniory Antošovice“, na stavební práce zadané dle § 56 zák. č. 134/2016 Sb., o zadávání veřejných zakázek, ve znění pozdějších předpisů, Smlouvu o dílo č. INV/0129/20 ve znění Dohody o změně závazků č. 1 ke Smlouvě o dílo č. INV/0129/20 ze dne 06.08.2020, a to ze dne 23.09.2020 za cenu **63 330 465,51 Kč bez DPH tj. 72 830 035,34Kč vč. DPH** (dále jen „Smlouva“). Předmětem veřejné zakázky je rekonstrukce stávajícího objektu bývalé mateřské školy. Řešené území se nachází v zastavěném území obce ve správním území městského obvodu Slezská Ostrava. Předmětem navrhovaných stavebních úprav a přístaveb je stávající objekt občanské vybavenosti (mateřská škola) v k.ú. Antošovice, č.p./č.o. 1/1 na ulici Chalupova na pozemcích parc. č. 3/1, parc. č. 3/2, parc. č. 4/1. Jedná se o rekonstrukci stávajícího objektu mateřské školy pro potřeby budoucích klientů domova pro seniory. V rámci rekonstrukce budou provedeny bourací práce a výstavba nových konstrukcí. Změna stavby stávajícího dvoupodlažního objektu bude pro potřeby domova pro seniory stavebně upravena přístavbou lůžkové části, nástavbou třetího nadzemního podlaží, přístavbou vnějšího schodiště a změnou původní valbové střechy na střechu plochou.

## Článek II. Předmět Dohody

1. V průběhu realizace díla vznikla potřeba provedení prací a dodávek, které nejsou obsaženy v původní projektové dokumentaci stavby a které jsou nutné pro dokončení díla. Jedná se o následující práce:

### ZMĚNA Č. 01: Ruční přesun suti

Jedná se o chybějící položku "ruční přesun suti bouraných konstrukcí v 1.PP" oproti zadání ve výkazu výměr. Tato položka není v původním položkovém rozpočtu uvedena. Z důvodu výskytu spodní vody během realizace stavby musí být následně řešen ruční přesun suti, a to z důvodu promáčené podlažní vrstvy v 1.PP.

**Vícepráce: 44 791,92Kč                      Méněpráce: -13 734,51Kč                      Celkem: 31 057,41Kč**

### ZMĚNA Č. 02: Zatřídění suti (nebezpečný odpad)

Jedná se o zatřídění suti nebezpečného odpadu dle zákona č. 541/2020 Sb., o odpadech. Tento nebezpečný odpad se objevil na stavbě během bouracích prací.

**Vícepráce: 22 792,00Kč                      Méněpráce: - 1 571,94Kč                      Celkem: 21 220,06Kč**

### ZMĚNA Č.03: Dodatečná izolace zdiva podřezáním objektu

Z důvodu vysoké hladiny podzemní vody je nutné podřezání objektu diamantovým lanem pro zamezení šíření vztlínající vlhkosti. Podřezání diamantovým lanem je nutné z důvodu neprůběžné spáry zdiva (stěny). Je nutné ovšem posoudit navržené izolace spodní stavby a podřezání na základě nového doplnění inženýrsko geologického průzkumu (dále jen „IGP“) - zejména z důvodu tlakové vody a agresivité vody vůči kovovým prvkům.

**Vícepráce: 497 864,33Kč                      Méněpráce: - 216 271,11Kč                      Celkem: 281 593,22Kč**

### ZMĚNA Č.04: Odpočet zemních prací

Odpočet neprováděných odkopů pro sanaci v nepodsklepené části.

**Vícepráce: 0,00Kč                      Méněpráce: - 258 251,15Kč                      Celkem: -258 251,15**



**ZMĚNA č.05: Zpracování doplňujícího geodetického průzkumu**

Nutnost aktualizace inženýrsko-geotechnického průzkumu z důvodu zvýšené hladiny podzemní vody - IGP v zadávací dokumentaci byl proveden v roce 2011, kdy hladina podzemní vody neodpovídala současnému stavu.

**Vícepráce: 51 000,00Kč      Méněpráce: 0,00Kč      Celkem: 51 000,00Kč**

**ZMĚNA č.06: Záměna technologie injektáží z tryskové na tlakovou**

Z důvodu výskytu tlakové spodní vody pod objektem byla specialisty navržena změna technologického postupu, při zajištění severozápadní štitové stěny oproti projektové dokumentaci. Tato změna spočívá v provedení tlakové injektáže namísto navržené injektáže tryskové. Tlaková injektáž je účinnější v podmínkách, které se na stavbě vyskytly.

**Vícepráce: 435 846,39Kč      Méněpráce: - 595 846,44Kč      Celkem: -160 000,05Kč**

**ZMĚNA č.07: Sanace a zpevnění obvodových stěn**

Na základě doporučení statika-nutnost zpevnění obvodových stěn z důvodu nesoudržného povrchu po odstranění kamenného obkladu.

**Vícepráce: 440 742,15Kč      Méněpráce: 0,00Kč      Celkem: 440 742,15Kč**

**ZMĚNA č.08: Čerpání spodní vody**

Nutnost čerpání z důvodu zvýšené hladiny podzemní vody a potřeby odčerpávání pro možnost provádění stavebních prací. Hodinové čerpání vody je doloženo stavebním deníkem do konce února 2021. Čerpání podzemní vody bude pokračovat do ukončení stavebních prací v 1.PP. Předpoklad ukončení: duben 2021.

**Vícepráce: 342 837,76Kč      Méněpráce: 0,00Kč      Celkem: 342 837,76Kč**

**ZMĚNA č.09: Doplnění podlah v nepodsklepené části**

Výkop a odvoz stávajícího nevhodného zásypaného materiálu v nepodsklepených místnostech v 1.NP-škváry. Tento materiál se musí nahradit kamenivem o frakci 0-32.

**Vícepráce: 225 485,40Kč      Méněpráce: 0,00Kč      Celkem: 225 485,40Kč**

**ZMĚNA č.10: Zemní a bourací práce**

Jedná se o vybourání betonových základů, které nejsou zaznačeny v PD a objevily se až po odkopání podlah v 1.PP.

**Vícepráce: 64 176,12Kč      Méněpráce: 0,00Kč      Celkem: 64 176,12Kč**

**ZMĚNA č.11: Zemní a bourací práce pro m.č.11 z 1.NP do 1.PP**

Jedná se o vybourání stávajícího schodiště do 1.PP, které bylo zasypáno sutí a zabetonováno nejspíš při poslední rekonstrukci.

**Vícepráce: 12 643,91Kč      Méněpráce: 0,00Kč      Celkem: 12 643,91Kč**

**ZMĚNA č.12: Doplnění betonových podlah v 1.PP**

Z důvodu různé výšky základů objektu je nutnosti, provedení podřezání domu z důvodu výskytu spodní vody a sjednocení podlah do jedné úrovně v 1.PP, je potřeba upravit výšky skladby podlah.

**Vícepráce: 94 204,48Kč      Méněpráce: 0,00Kč      Celkem: 94 204,48Kč**

**ZMĚNA č.13: Doplnění hydroizolací spodní stavby u pravé části přístavby**

Z důvodu zvýšené hladiny podzemní vody s vysokou agresivitou se pod novou přístavbou musí provést vodorovná a svislá pojistná hydroizolace.

**Vícepráce: 112 834,78Kč      Méněpráce: 0,00Kč      Celkem: 112 834,78Kč**

**ZMĚNA č.14: Statické zajištění základových konstrukcí**

Při výkopu výtahové šachty dochází k částečnému sesuvu zeminy u severozápadní stěny budovy z důvodu výskytu tlakové spodní vody pod objektem. Roh budovy a severozápadní stěny se musí z



důvodu možné havárie zajistit dobetonováním a vyztužením podkladu po celé délce stěny zemními kotvami.

**Vícepráce: 87 370,67Kč**

**Méněpráce: 0,00Kč**

**Celkem: 87 370,67Kč**

#### **ZMĚNA č.15: Bourání stěny v 1.PP včetně realizace nové příčky**

V 1.PP je nutné vybourat část stěny vč. betonových základů mezi místnostmi č.S03 a S02 z důvodu zvětšení skladové místnosti.

**Vícepráce: 34 332,18Kč**

**Méněpráce: 0,00Kč**

**Celkem: 34 332,18Kč**

V návaznosti na výše uvedené se smluvní strany dohodly na provedení výše uvedených prací a dodávek, které nejsou obsaženy v původní projektové dokumentaci stavby či výkazu výměr (dále též „vícepráce“). Zároveň v rámci díla dle původní projektové dokumentace nebudou provedeny některé práce a dodávky, které již nejsou nutné a budou nahrazeny jinými pracemi a dodávkami (dále jen „méněpráce“).

Bližší specifikace víceprací a méněprací je uvedena ve změnových listech č. 01–15, které jsou přílohou č. 2 této Dohody.

## **2. Smluvní strany se dále dohodly takto:**

Vícepráce uvedené v této Dohodě jsou nedílnou součástí díla a zhotovitel se zavazuje k jejich provedení. V rámci díla nebudou provedeny méněpráce uvedené v této Dohodě. O vícepráce se rozšiřuje sjednaný předmět díla, méněpráce se naopak z předmětu díla sjednaného smlouvou vypouští.

Cena sjednaných víceprací činí 2 466 922,09 Kč bez DPH, cena méněprací činí -1 085 675,15 Kč bez DPH. Rozdíl těchto položek činí celkově částku: 1 381 246,94 Kč bez DPH.

## **3. Článek IV. Smlouvy se doplňuje o odst. 4 ve znění:**

„Smluvní strany se dohodly, že s ohledem na výskyt skrytých skutečností, které mají podstatný vliv na dokončení termínu stavby, se vzhledem k výskytu překážek bránících dokončení díla ve stanoveném termínu, prodlužuje termín dokončení díla o 109 kalendářních dnů, a to z původního termínu 13.09.2021 na nový termín dokončení do 31.12.2021. Tento termín, tj. 31.12.2021 je pro obě strany závazný a jsou v něm zohledněny vícepráce, které jsou předmětem této Dohody. Smluvní strany mají mezi sebou za nesporné, že tento termín, tj. 31.12.2021 zahrnuje i 2týdenní (14 kalendářních dnů) přerušení stavebních prací z důvodu nepříznivých klimatických podmínek, kdy tato informace je rovněž písemně uvedena ve stavebním deníku.“

## **4. V článku III. odst. 1 Smlouvy se mění znění textu:**

„Cena za Dílo ve výši 63 330 465,51 Kč bez DPH tj. 72 830 035,34 Kč vč. DPH je stanovena ve smyslu nabídky Zhotovitele (s odkazem na rozpočet, který tvoří přílohu Smlouvy a je její nedílnou součástí), jako maximálně přípustná a platná po celou dobu realizace Předmětu plnění, tj. do doby splnění závazků Zhotovitele, jako cena smluvní, kterou je možné překročit jen za podmínek stanovených ve Smlouvě.“

na znění textu:

„Cena za Dílo ve výši **64 711 712,45 Kč bez DPH tj. 74 418 469,32 Kč vč. DPH** je stanovena ve smyslu nabídky Zhotovitele (s odkazem na rozpočet, který tvoří přílohu Smlouvy a je její nedílnou součástí), jako maximálně přípustná a platná po celou dobu realizace Předmětu plnění, tj. do doby splnění závazků Zhotovitele, jako cena smluvní, kterou je možné překročit jen za podmínek stanovených ve Smlouvě.“

Cena víceprací:

**2 466 922,09 Kč bez DPH, tj. 2 836 960,40 Kč s DPH**



Cena méněprací: -1 085 675,15 Kč bez DPH, tj. -1 248 526,42 Kč s DPH  
Celkově méněpráce a vícepráce: 1 381 246,94 Kč bez DPH, tj. 1 588 433,98 Kč s DPH

Méněpráce i vícepráce byly projednány a odsouhlaseny ze strany technického a autorského dozoru stavby.“

#### **5. V článku III. odst. 2 Smlouvy se za dosavadní text:**

Cena za Dílo je závazně uvedena bez DPH – Objednatel prohlašuje, že přijaté plnění bude používáno k ekonomické činnosti a bude tak aplikován režim přenesení daňové povinnosti dle ustanovení § 92a a násl. zákona č. 235/2004 Sb., o dani z přidané hodnoty, ve znění pozdějších předpisů (dále jen „**Zákon o DPH**“).“ vkládá text „Režim přenesené daňové povinnosti nelze uplatnit dle ustanovení § 92e Zákona o DPH u položek D.1.1. – Architektonicko-stavební řešení „Ostatní prvky zařízení/vybavení“ pořadového čísla 480 až 558 Položkového rozpočtu včetně výkazu výměr, který je přílohou Smlouvy.“

#### **6. V článku IX. odst. 3 písmene j) Smlouvy se za dosavadní text:**

„Uvedené plnění bude používáno k ekonomické činnosti – je aplikován režim přenesení daňové povinnosti dle zákona o DPH – daň odvede zákazník“, vkládá text „u položek D.1.1. – Architektonicko-stavební řešení „Ostatní prvky zařízení/vybavení“ pořadového čísla 480 až 558 Položkového rozpočtu včetně výkazu výměr, který je přílohou Smlouvy o dílo uvedení textu „Režim přenesené daňové povinnosti dle ustanovení § 92e Zákona o DPH nelze uplatnit“.

#### **7. Článek IX. odst. 4 Smlouvy se mění znění textu:**

„Zhotovitel bude Dílo fakturovat průběžně dílčími Fakturami. Součástí každé takové Faktury bude dílčí soupis provedených prací, a dodávek odsouhlasený Objednatelem, v němž budou sepsány a oceněny práce, výkony a dodávky zrealizované Zhotovitelem v daném kalendářním měsíci, a to vždy k poslednímu dni příslušného kalendářního měsíce. Dílčí plnění odsouhlasené Objednatelem se považuje za samostatně zdanitelné plnění uskutečněné v poslední den v kalendářním měsíci.

na znění textu:

„Zhotovitel bude Dílo fakturovat průběžně dílčími Fakturami. Součástí každé takové Faktury bude dílčí soupis provedených prací, a dodávek odsouhlasený Objednatelem, v němž budou sepsány a oceněny práce, výkony a dodávky zrealizované Zhotovitelem v daném kalendářním měsíci, a to vždy k prvnímu pracovnímu dni následujícího kalendářního měsíce daného fakturačního období. Dílčí plnění odsouhlasené Objednatelem se považuje za samostatně zdanitelné plnění uskutečněné v prvním pracovním dni následujícího kalendářního měsíce fakturačního období.“

### **Článek III. Závěrečná ujednání**

1. Ostatní ujednání Smlouvy touto Dohodou zůstávají nezměněna.
2. Práva a povinnosti smluvních stran vzniklé z této Dohody, uzavřené v souladu s českým právním řádem a touto Dohodou neupravené, se řídí platnými právními předpisy České republiky, zejména zákonem č. 89/2012 Sb., občanský zákoník, ve znění pozdějších předpisů, a právními předpisy související.
3. Smluvní strany shodně prohlašují, že si tuto Dohodu před jejím podpisem řádně přečetly, že byla uzavřena po vzájemném projednání, podle jejich pravé a svobodné vůle, vážně a srozumitelně,



nikoliv v tísni a za nápadně nevýhodných podmínek. Smluvní strany potvrzují správnost a autentičnost této Dohody svými níže uvedenými vlastnoručními podpisy.

4. Dohoda je vyhotovena v elektronické podobě, přičemž Objednatel i Zhotovitel ji opatří zaručeným elektronickým podpisem oprávněnými zástupci smluvních stran.
5. Objednatel jako územní samosprávný celek, tj. městský obvod, je dle zákona č. 340/2015 Sb., o zvláštních podmínkách účinnosti některých smluv, uveřejňování těchto smluv a o registru smluv (dále jen "**Zákon o registru smluv**"), ve znění pozdějších předpisů, povinen uveřejnit tuto Dohodu prostřednictvím registru smluv, přičemž tak učiní v zákonné lhůtě 30 dnů od uzavření této Dohody.
6. Dohoda nabyvá platnosti dnem jejího podepsání zástupci obou smluvních stran a účinnosti dnem jejího zveřejnění prostřednictvím registru smluv dle Zákona o registru smluv.

#### **Článek IV.**

#### **Doložka platnosti právního jednání**

Doložka platnosti právního jednání dle § 41 zákona č. 128/2000 Sb., o obcích (obecní zřízení), ve znění pozdějších změn a doplňků:

O uzavření této Dohody rozhodla Rada městského obvodu Slezská Ostrava svým usnesením č. 3236/RMOB-Sle/1822/71 ze dne 31.03.2021.

*Za Objednatele*

*Za Zhotovitele*

Místo: Ostrava

Místo: Ostrava

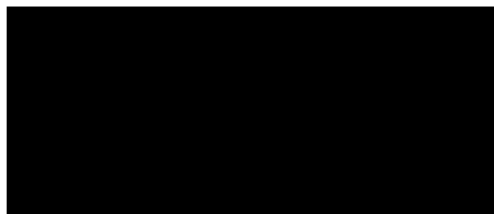

**Bc. Richard Vereš**  
starosta

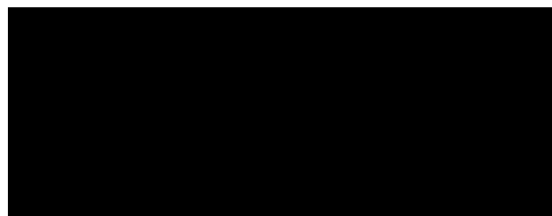

**Ing. Jiří Šmidák**  
výkonný ředitel

Přílohy:

Příloha č. 1 – Souhrnný přehled č. 1

Příloha č. 2 – Evidenční list změny stavby č. 01-15

## Evidenční list změny stavby

Název a evidenční číslo stavby: <b>Domov pro seniory Antošovice, org. 310 133</b>  <b>Domov pro seniory Antošovice: Souhrnný přehled změnových listů</b>	Číslo SO: D1.1	Číslo změny stavby: <b>Souhrnný přehled č.1</b>
---	----------------	--

Smluvní strany smlouvy o dílo na realizaci výše uvedené stavby, uzavřené dne 06.08.2020, číslo smlouvy objednatele: INV/0129/20;  
**Objednavatel: Statutární město Ostrava, Prokešovo náměstí 1803/8, 729 30 Ostrava, IČO: 00845451**  
**Zhotovitel: MORYS s.r.o., se sídlem Korejská 894/9, Přívoz, 702 00 Ostrava, IČO: 42864771**

**Gen.projektant (autorský dohled): Master Desing s.r.o., se sídlem Bolzanova 1, 110 00, Praha 1, IČO: 28631447**

**Technický dozor stavebníka (TDS): Vysplan s.r.o., se sídlem 8.března 4812/2a, 586 01, Jihlava, IČO: 27717089**

Přílohy:	Vliv na termín	Součet VP a MP	Měněpráce	Vícepráce
Změnová položka				
ZL-01 Ruční přesun suti	NE	31 057,41 Kč	-13 734,51 Kč	44 791,92 Kč
ZL-02 Zatřídění suti	NE	21 220,06 Kč	-1 571,94 Kč	22 792,00 Kč
ZL-03 Izolace, podřezání objektu	ANO	281 593,22 Kč	-216 271,11 Kč	497 864,33 Kč
ZL-04 Odpočet zemních prací	NE	-258 251,15 Kč	-258 251,15 Kč	0,00 Kč
ZL-05 Geodetický průzkum	ANO	51 000,00 Kč		51 000,00 Kč
ZL-06 Tlaková injektáž	NE	-160 000,05 Kč	-595 846,44 Kč	435 846,39 Kč
ZL-07 Sanace obvodových stěn	ANO	440 742,15 Kč		440 742,15 Kč
ZL-08 Čerpání vody	ANO	342 837,76 Kč		342 837,76 Kč
ZL-09 Doplnění podlah nepodsklepené části	ANO	225 485,40 Kč		225 485,40 Kč
ZL-10 Zemní a bourací práce	ANO	64 176,12 Kč		64 176,12 Kč
ZL-11 Zemní a bourací práce místnost S.11	ANO	12 643,91 Kč		12 643,91 Kč
ZL-12 Zemní práce 1.PP	ANO	94 204,48 Kč		94 204,48 Kč
ZL-13 Doplnění hydroizolací u přístavby	ANO	112 834,78 Kč		112 834,78 Kč
ZL-14 Statické zajištění základových kci	ANO	87 370,67 Kč		87 370,67 Kč
ZL-15 Bourání stěny v 1.PP	NE	34 332,18 Kč		34 332,18 Kč
<b>Celkem</b>		<b>1 381 246,94 Kč</b>	<b>-1 085 675,15 Kč</b>	<b>2 466 922,09 Kč</b>

**Popis a zdůvodnění změny:**

Během realizace stavby se pod rekonstruovaným objektem vyskytla spodní tlaková voda se kterou nebylo při projekční práci počítáno, jelikož původní inženýrsko-geologický průzkum výskyt spodní vody neprokázal. Na základě nového inženýrsko-geologického průzkumu, který prokázal spodní tlakovou vodu pod objektem a těchto nových skutečností, je nutné aby spodní voda neměla negativní vliv na provoz v objektu nově zbudovaného domova pro seniory. Na základě těchto nových skutečností se musela změnit technologie prováděných prací a úprava projektové dokumentace. Tyto změny mají vliv na celkovou cenu i dobu trvání výstavby. Podrobněji jsou tyto změny součástí jednotlivých změnových listů.

**Celkový časový vliv na plnění termínu SoD = 109dní (31.12.2021)**

**Údaje v Kč bez DPH:**

Cena navrhovaných Měněprací řešeného ZL	Procentuální podíl Měněprací ZL k celkové ceně stavby	Cena navrhovaných Víceprací řešeného ZL	Procentuální podíl Víceprací ZL k celkové ceně stavby	Cena Měněprací a Víceprací řešeného ZL
<b>-1 085 675,15</b>	<b>-1,71%</b>	<b>2 466 922,09</b>	<b>3,90%</b>	<b>1 381 246,94</b>

**Celkový procentní podíl na změnu ceny dle SoD INV/0129/20: 2,19%**

**Vyjádření souhlasu se změnou:**

Projektant (autorský dohled):	souhlasím / nesouhlasím	jméno	Ing. Jan Jadrníček	datum	03 -03- 2021	podpis
TDS:	souhlasím / nesouhlasím	jméno	Ing. Jiří Havlíček	datum	03 -03- 2021	podpis
Zhotovitel:	souhlasím / nesouhlasím	jméno	Ing. Jaromír Planka	datum	03 -03- 2021	podpis
Objednatel:	souhlasím / nesouhlasím	jméno	Bc. Radek Nitka	datum	03 -03- 2021	podpis

Tento Evidenční list změny stavby je podkladem pro uzavření dodatku ke smlouvě o dílo. Nedílnou součástí Evidenčního listu změny stavby je "Přehled dokladů" ve kterém jsou uvedeny všechny písemnosti a přílohy, které zdůvodňují oprávněnost změnového listu, včetně "Rozpis očienění změn položek".

Změna stavby (ZBV) - krycí list	Číslo paré:
---------------------------------	-------------



## REKAPITULACE změnových listů

Stavba : Domov pro seniory Antošovice  
Objednatel : Statutární město Ostrava  
Zhotovitel : MORYS s.r.o., Korejská 894/9, 702 00 Ostrava Přívoz

číslo rozpočtu	Kategorie	Popis	Cena Kč bez DPH	MP	VP	Má vliv na termín dle SoD
1	VCP, MP	Ruční přesun suti	31 057,41	-13 734,51	44 791,92	NE
2	VCP, MP	Zatřídění suti - nebezpečný odpad	21 220,06	-1 571,84	22 792,00	NE
3	VCP	Dodatečná izolace zdiva podřezáním objektu diamantovým lanem	281 593,22	-210 271,11	497 864,33	ANO
4	MP	Opočet zemních prací v 1.PP	-258 251,15	-258 251,15		NE
5	VP	Zpracování doplňujícího geotechnického průzkumu	51 000,00		51 000,00	ANO
6	MP	Záměna technologie injektáží z tryskové na tlakovou	-160 000,05	-505 846,44	435 846,39	NE
7	VCP	Sanace a zpevnění obvodových stěn	440 742,15		440 742,15	ANO
8	VP	Čerpaní vody do 28.2.2021	342 837,76		342 837,76	ANO
9	VCP, MP	Doplňení podlah v nepodsklepené části	225 485,40		225 485,40	ANO
10	VCP	Zemní a bourací práce	64 176,12		64 176,12	ANO
11	VCP	Zemní a bourací práce pro m.č.11 z 1.NP do 1.PP	12 643,91		12 643,91	ANO
12	VCP	Doplňení betonových podlah v 1.PP	94 204,48		94 204,48	ANO
13	VP	Doplňení hydroizolací spodní stavby u pravé části přístavby	112 834,78		112 834,78	ANO
14	VP	Statické zajištění základových konstrukcí	87 370,67		87 370,67	ANO
15	VP	Bourání stěny v 1.PP včetně realizace nové průčky	34 332,18		34 332,18	NE

Celkem Kč bez DPH = 1 381 246,94

-1 085 675,15

2 466 922,09

Za objednatele : Bc. Radek

Datum: 03-03-2021

Projektant: Ing. Jan Jadrnička

Datum: 03-03-2021

Za zhotovitele: Ing. Jaromír

Datum: 03-03-2021

TDS: Ing. Jiří Haviříček

Datum: 03-03-2021



# REKAPITULACE ROZPOČTU

Stavba: Domov pro seniory Antošovice

Objekt: D1.1

Část: Celý objekt

JKSO:

Objednatel SMO městský obvod Slezská Ostrava

Zhotovitel: MORYS s.r.o.

Datum: 01.03.2021

Kód	Popis	Vícepráce	Méněpráce	Cena celkem
1	2	3	4	5
		<b>2 466 922,09</b>	<b>-1 085 675,15</b>	<b>1 381 246,94</b>

ZL-01	Ruční přesun sutí	44 791,92	-13 734,51	31 057,41 Kč
ZL-02	Zatřídění sutí	22 792,00	-1 571,94	21 220,06 Kč
ZL-03	Izolace, podřezání objektu	497 864,33	-216 271,11	281 593,22 Kč
ZL-04	Odpočet zemních prací		-258 251,15	-258 251,15 Kč
ZL-05	Geodetický průzkum	51 000,00		51 000,00 Kč
ZL-06	Tlaková injektáž	435 846,39	-595 846,44	-160 000,05 Kč
ZL-07	Sanace obvodových stěn	440 742,15		440 742,15 Kč
ZL-08	Čerpání vody	342 837,76		342 837,76 Kč
ZL-09	Doplnění podlah nepodsklepené části	225 485,40		225 485,40 Kč
ZL-10	Zemní a bourací práce	64 176,12		64 176,12 Kč
ZL-11	Zemní a bourací práce místnost S.11	12 643,91		12 643,91 Kč
ZL-12	Zemní práce 1.PP	94 204,48		94 204,48 Kč
ZL-13	Doplnění hydroizolací u přístavby	112 834,78		112 834,78 Kč
ZL-14	Statické zajištění základových kci	87 370,67		87 370,67 Kč
ZL-15	Bourání stěny v 1.PP	34 332,18		34 332,18 Kč
	<b>Celkem</b>	<b>2 466 922,09</b>	<b>-1 085 675,15</b>	<b>1 381 246,94</b>

<b>Vícepráce</b>	<b>2 466 922,09</b>
<b>Méněpráce</b>	<b>-1 085 675,15</b>
<b>Celkem vícepráce - méněpráce</b>	<b>1 381 246,94</b>
<b>DPH 21%</b>	<b>290 061,86</b>
<b>Vícepráce - méněpráce vč. DPH</b>	<b>1 671 308,79</b>

Rozpočet stavby - změny

ROZPOČET ke ZL č.1 - 15

Stavba: Domov pro seniory Antošovice  
 Objekt: D1.1

Investor: Státní územní úřad Ostrava  
 Zhotovitel: Morys s.r.o., Korejská 894/9, 702 00 Ostrava Přívoz

Č.	Kód položky	Popis	MJ	Množství dle SOD	Množství skutečnost	Množství rozdílu	CENA				Cena celkem (nejvyšší ÚC)
							Cena jednotková dle SOD	Cena jednotková dle URS	Cena ostatní	Cena celkem (nejvyšší ÚC)	
1	2	3	4	5	6	7	8	9	10	11	
997013211		Vnitřní stavební dílna pro budovy v dr 6m tloušťce	I	0,00	55,92	55,92		801,00		44 791,92	
997013153		Vnější stavební dílna pro budovy v dr 12 m s omezením mechanizace	I	55,92	0,00	-55,92	246,67			-13 734,51	
997013821		Pojízky za uložení stavebního odpadu na skládce (skladkové) ze stavebních materiálů obsahujících azbest zařazených do Katalogu odpadů pod kódem 17 05 05	I	0,00	8,80	8,80		2 590,00		22 782,00	
997013R31		Pojízky za uložení materiálů (skladkové) shromážděných odpadů bez rozlišení	I	8,80	0,00	-8,80	178,63			-1 671,94	
		Dodatečná izolace PE fólii zvlášť o tloušťce II do 300mm podléžáním diamantovým lánem - (0,35x4,4x0,8x2,4x0,7)X0,3	m2	0,00	0,00	4,55			4 212,90	19 147,03	
		Dodatečná izolace PE fólii zvlášť o tloušťce II do 600mm podléžáním diamantovým lánem - (0,35x4,4x0,8x2,4x0,7)X0,6	m2	0,00	12,36	12,36			4 212,90	52 071,44	
		Dodatečná izolace PE fólii zvlášť o tloušťce II do 800mm podléžáním diamantovým lánem - (0,35x4,4x0,8x2,4x0,7)X0,8	m2	0,00	82,96	82,96			4 212,90	346 502,18	
		Vývozní povrchová zvlášť pod omítkou malou ze SMS lánem 20mm v páku 200mm od povrchu	m2	0,00	76,92	76,92			242,90	18 683,87	
		Izolace proti vodě stěka hydraulizací prot. vrstvou a tlakové vodě v páku 200mm od povrchu	m2	0,00	152,84	152,84			380,00	58 459,20	
31920R13		Dodatečná izolace zvlášť II do 450 mm injekcí	m	31,80	0,00	-31,80	1 136,40			-36 137,82	
31920R14		Dodatečná izolace zvlášť II do 600 mm injekcí	m	27,50	0,00	-27,50	1 437,49			-39 530,48	
31920R15		Dodatečná izolace zvlášť II do 900 mm injekcí	m	79,60	18,00	-61,60	2 282,51			-140 802,62	
139752101		Výkopový v uzavřených prostorách v horně třídy těžlosti II, skupiny 4 a 5 násobně /Odpověď odměrných zářků dle vyjádření Sanační D.1.1.14	m3	330,500	231,140	-99,360	1 004,77			-99 833,95	
16111512		Svalci příměstských výkopů z horní třídy těžlosti II, skupiny 4 a 5 hl výkopu do 6 m rovinně	m3	330,500	231,140	-99,360	231,10			-22 882,10	
162211321		Vodovodné příměstské výkopky z horní třídy těžlosti II, skupiny 4 a 5 stavebním kolečkem do 10 m	m3	330,500	231,140	-99,360	200,95			-18 866,39	
162211329		Přípalek k vodovodnému příměstskému výkopku z horní třídy těžlosti II, skupiny 4 a 5 stavebním kolečkem 2x0,10 m	m2	330,500	231,140	-99,360	22,33			-2 218,71	
162251122		Vodovodné příměstské do 50 m výkopky s výpanny z horní třídy těžlosti II, skupiny 4 a 5	m2	463,532	304,172	-159,360	200,95			-19 986,39	
162751137		Vodovodné příměstské do 10000 m výkopky s výpanny z horní třídy těžlosti II, skupiny 4 a 5	m2	1 022,555	803,195	-219,360	133,97			-13 311,26	
162751139		Přípalek k vodovodnému příměstskému výkopku z horní třídy těžlosti II, skupiny 4 a 5 ZKD 1000 m, přes 10000 m	m3	10 025,450	9 031,950	-993,500	6,70			-6 657,12	
171201R31		Pojízky za uložení zeminy, navážek a materiálů (skladkové)	I	1 804,599	1 625,751	-178,848	90,00			-16 096,32	
174151102		Zápra v uzavřených prostorách sypáním se zhutněním	m3	1 022,555	803,195	-219,360	22,33			-2 218,71	
58244197		světelný zápraž, remazový, žlutětlavý desový materiál, frakce do 63 mm	m3	330,500	231,140	-99,360	312,60			-31 059,84	
26200R21		Zpracování doplňujícího geotechnického průzkumu	I	594,900	416,052	-178,848	133,97		61 000,00	-20 960,27	
		Třasková nůžka / čistič stěny tloušťka 300 mm	m2	42,000	0,000	-42,000	14 166,82			-585 846,44	
		Tlaková ovládací tlaková stěna tloušťka 300 mm	m2	0,000	42,000	42,000			10 377,30	438 848,39	
395131311		Ruční údržbové plochy stěn, zdání kleneb a profilů ocelových vrtáků	m2	180,150	316,150	136,000	65,98			8 805,48	
711191011		Provedení adhezivního nátěru na světlé ploše	m2	0,000	127,000	127,000		22,70		2 882,50	
		Adhezivní nátěr - matová	m2	0,000	127,000	127,000			19,84	2 532,59	
342351311		Zřízení jednostranného brzdění výplňových stěn a příček	m2	0,000	127,000	127,000		955,00		121 285,00	
342351312		Ostranění jednostranného brzdění výplňových stěn a příček	m2	0,000	127,000	127,000		159,00		20 193,00	
27932312		Zvláštní zvlášť ze ZB pro knostrukce: buřák van f. C 30x37 X42	m3	49,900	68,900	19,000	3 833,26			69 213,60	
55356116R		Kolky chemickým tmelem M 24 hl dl 120 do 210 mm do betonu, ZB nebo kamene s vykláním otvoru	ks	0,000	1 016,000	1 016,000			170,45	173 177,20	
		Výztuž stěn svatozářovými záclonami, Kni... uvažovan z 10x10x8	I	0,000	1,204	1,204	31 817,78			38 307,33	
99001003		Převážení hmot pro budovy zvlášť v dr 24 m	I	0,000	52,000	52,000	89,31			4 644,12	

Číslo	Popis	hod	483,000	3,892,000	3,412,000	100,48	342,837,76
115101201	Čerpaní vody na dopravní výšku do 10 m průměrný přítok do 500 l/min	m3	0,000	63,828	63,828	1,004,77	64,132,46
139752101	Výkopový uzavřený prostor v horní třídě těžebnosti II., skupiny 4 až 5 včetně	m3	0,000	63,828	63,828	231,10	14,750,05
161111512	Svislé přemístění výkopku z horní třídy těžebnosti II., skupiny 4 a 5 III výkopu do 6 m nořením	m3	0,000	63,828	63,828	200,85	12,896,24
162211321	Vodorovné přemístění výkopku z horní třídy těžebnosti II., skupiny 4 a 5 stavebním kolečkem do 10 m	m3	0,000	63,828	63,828	22,33	1,425,28
162211329	Příplatek k vodorovnému přemístění výkopku z horní třídy těžebnosti II., skupiny 4 a 5 stavebním kolečkem ZKD 10 m	m3	0,000	63,828	63,828	133,97	8,581,04
162251137	Vodorovné přemístění do 100000 m výkopku/sypání z horní třídy těžebnosti II., skupiny 4 a 5	m3	0,000	63,828	63,828	6,70	4,276,48
162251139	Příplatek k vodorovnému přemístění výkopku/sypání z horní třídy těžebnosti II., skupiny 4 a 5 ZKD 1000 m přes 10000 m	t	0,000	47,871	47,871	657,00	31,451,25
174151102	Zásvp v uzavřených prostorech sypání se zvláštním	m3	0,000	63,828	63,828	312,60	19,992,03
55344197	externí zásypový, nebarvařový, zvláštního účelu materiál, frakce 0-32mm	t	0,000	134,039	134,039	387,00	51,873,02
998011003	Převážení hmot pro budovy v de 24 m	m3	0,000	181,910	181,910	89,31	16,246,36
131351105	Mlevení jemné zrnitosti v horní třídě těžebnosti II., skupiny 4 ubírem do 10000 m3 strojem	m3	0,000	42,000	42,000	89,31	3,751,02
962952211	Řešení zůsta a konstrukce nadzákladových ze ZB přes 1 m3	m3	0,000	7,776	7,776	3,123,98	24,307,46
962032230	Bourání zůsta z čísel jehly nebo výkopových na MV nebo MVC do 1 m3	m3	0,000	3,850	3,850	837,31	3,223,64
997013153	Vnitřní doprava soubor a vyburaných hmot pro burový v do 12 m s omezením mechanizace	t	0,000	21,930	21,930	245,61	6,396,23
997013R33	Příplatek za uložení na skládce (okladkové) stavebního odpadu bez rozlišení	t	0,000	21,930	21,930	178,63	3,917,40
997321511	Vodorovná doprava soubor a vyburaných hmot po suchu do 1 km	t	0,000	21,930	21,930	167,46	3,872,40
997321519	Příplatek ZKD 1km vodorovné dopravy soubor a vyburaných hmot po suchu	t	0,000	438,600	438,600	6,70	2,936,02
997321611	Nakládání nebo překládání soubor a vyburaných hmot	t	0,000	21,930	21,930	44,66	979,39
962042211	Výšeční a posunutí tlamní stěpa nad 1 NP	hod	0,000	50,000	50,000	320,00	16,000,00
997013211	Bourání zůsta a konstrukce nadzákladových ze ZB přes 1 m3	m3	0,000	1,164	1,164	3,125,98	3,701,14
997013R31	Vnitřní doprava soubor a vyburaných hmot pro budovy v do 6m těžce	t	0,000	2,368	2,368	178,63	1,785,47
997321511	Vodorovná doprava soubor a vyburaných hmot po suchu do 1 km	t	0,000	2,368	2,368	187,46	396,95
997321519	Příplatek ZKD 1km vodorovné dopravy soubor a vyburaných hmot po suchu	t	0,000	47,360	47,360	6,70	317,31
997321611	Nakládání nebo překládání soubor a vyburaných hmot	t	0,000	2,368	2,368	44,66	105,75
139752101	Výkopový uzavřený prostor v horní třídě těžebnosti II., skupiny 4 až 5 včetně	m3	0,000	3,100	3,100	1,004,77	3,114,79
161111512	Svislé přemístění výkopku z horní třídy těžebnosti II., skupiny 4 a 5 III výkopu do 6 m nořením	m3	0,000	3,100	3,100	231,10	716,41
162211321	Vodorovné přemístění výkopku z horní třídy těžebnosti II., skupiny 4 a 5 stavebním kolečkem do 10 m	m3	0,000	3,100	3,100	200,95	622,95
162211329	Příplatek k vodorovnému přemístění výkopku z horní třídy těžebnosti II., skupiny 4 a 5 stavebním kolečkem ZKD 10 m	m3	0,000	3,100	3,100	22,33	69,22
162251122	Vodorovné přemístění do 50 m výkopku/sypání z horní třídy těžebnosti II., skupiny 4 a 5	m3	0,000	3,100	3,100	200,95	622,95
162251139	Příplatek k vodorovnému přemístění výkopku/sypání z horní třídy těžebnosti II., skupiny 4 a 5 ZKD 1000 m přes 10000 m	m3	0,000	31,000	31,000	6,70	207,70
171201H31	Příplatek za uložení zeminy, navažek a kamínků na skládce (okladkové)	t	0,000	5,550	5,550	100,48	560,68
27322611	Začarování: Ječny ze ZB tr. C 30/37 XA2	m3	0,000	26,635	26,635	3,254,78	86,691,33
919726123	Geotextilie pro ochranu, separaci a filtraci mezikaua níže hladinost do 500 g/m2	m2	0,000	168,230	168,230	44,66	7,513,15
711111001	Provedení izolace proti zemní vlhkosti vodorovně za studena i uštěm přemístěním	m2	0,000	141,240	141,240	16,75	2,365,77
11163150	lak penetrační asfaltový	t	0,000	0,043	0,043	43,540,11	1,859,16
711112001	Provedení izolace proti zemní vlhkosti svisle za studena i uštěm přemístěním	m2	0,000	198,080	198,080	22,33	4,423,13
11163150	lak penetrační asfaltový	t	0,000	0,059	0,059	43,540,11	2,568,87
711141559	Provedení izolace proti zemní vlhkosti vodorovně NAIP	m2	0,000	156,360	156,360	89,31	13,875,20
62855002	pas aralový naháňkový modifikovaný SBS tl 5mm s vložkou a spaličkou PE fólií nebo jarmozimní membráním posypem tl 10mm i psardru	m2	0,000	156,360	156,360	141,25	21,944,60
711142559	Provedení izolace proti zemní vlhkosti pásy pftavením svisle NAIP	m2	0,000	217,888	217,888	106,06	23,109,20
62855002	pas aralový naháňkový modifikovaný SBS tl 5mm s vložkou a spaličkou PE fólií nebo jarmozimní membráním posypem tl 10mm i psardru	m2	0,000	339,320	339,320	11,16	3,766,81
7111491272	Provedení izolace proti vlhkosti vodorovně svisle z forstli vrstka ochranná	m2	0,000	373,252	373,252	20,10	7,602,37
62811068	geotextilie netkaná separační, ochranná, filtrací, drenážní PP 300g/m2	m2	0,000	1,000	1,000	623,00	623,00
990711202	Převážení hmot pro izolace proti vlhkosti vodorovně a plynům	m	0,000	24,000	24,000	670,00	13,860,00
153811211	Osvazení kety mirtchunské, tl přes 2 m D přes 28 do 32 mm	kus	0,000	6,000	6,000	2,330,00	13,980,00
153811211	Magnetní kety bytových úmístností kety do 0,45 MN	kus	0,000	6,000	6,000	2,330,00	13,980,00

211351311	Zřízení jednoramenného bednění nezrýchlostných nádrží	m2	0,000	24,200	24,200	928,00		22,457,60
311351312	Odkláníání jednotlivánného bednění nezrýchlostných nádrží	m2	0,000	24,200	24,200	166,00		4,017,20
279321821	Výztuž základových zdí nezrýchlostných betonáckou ocelí 10 505	t	0,000	0,169	0,169	31,917,70		5,377,20
279323112	Zakladová zeta ze ŽB pro konstrukce bílých van tl. C 30/37 X62	m3	0,000	2,820	2,820	3,633,26		10,245,76
628195001	Očistění zřeva nebo betonu zdi a vaku před zprovoštením oprávněním	m2	0,000	24,200	24,200	117,00		2,631,40
949101111	Levná pomocná: pro objektiv pozemních staveb z ležetovou podlahou v do 1,9 m zařízení do 150 kg/m2	m2	0,000	22,800	22,800	50,24		1,145,47
553961116R	Kobý chemickým tmelem M 24 bíl do 120 do 210 mm do betonu. ŽB nebo kamene s vyvrtáním otvoru	kus	0,000	80,000	80,000		170,45	13,638,00
622052211	Boření zřeva a konstrukcí nádrží	m3	0,000	4,600	4,600	3,125,98		14,378,42
997013211	Vnitřní povrchová úprava sál a vybouraných hmot pro budovy v do 6m úšně	t	0,000	9,200	9,200	794,00		9,939,00
997013R31	Poplatek za uložení na skládce (skladové) stavebního odpadu bez rozložen	t	0,000	9,200	9,200	176,63		1,643,40
997321511	Vodorovná doprava sál a vybouraných hmot po sálce do 1 km	t	0,000	9,200	9,200	167,46		1,540,63
997321519	Poplatek ŽKD 1km vodorovné dopravy sál a vybouraných hmot po sálce	t	0,000	184,000	184,000	6,70		1,232,80
997321611	Nakládání nebo přečkáání sál a vybouraných hmot	t	0,000	9,200	9,200	44,66		410,67
139752101	Vykopávky v uzavřených prostorech v horní třídě těžkosti II. skupiny 4 a v 5 třídě	m3	0,000	1,077	1,077	1,004,77		1,032,14
16111512	Sveje přemístění vykopku z horní třídě těžkosti II. skupiny 4 a 5 třídě vykopu do 6 m rozložením	m3	0,000	1,077	1,077	231,10		248,99
162211321	Vodorovné přemístění vykopku z horní třídě těžkosti II. skupiny 4 a 5 stavebním kolečkem do 10 m	m3	0,000	1,077	1,077	200,95		216,42
162211329	Příplatek k vodorovnému přemístění vykopku z horní třídě těžkosti II. skupiny 4 a 5 stavebním kolečkem ŽKD 10 m	m3	0,000	1,077	1,077	22,33		24,06
162251122	Vodorovné přemístění do 50 m vykopku: spámany z horní třídě těžkosti II. skupiny 4 a 5	m3	0,000	1,077	1,077	200,95		216,42
162751139	Příplatek k vodorovnému přemístění vykopku: spámany z horní třídě těžkosti II. skupiny 4 a 5 ŽKD 1000 m přes 10000 m	m3	0,000	10,770	10,770	6,70		72,16
171201R31	Poplatek za uložení zeminy, navazek a kamene na skládce (skladové)	t	0,000	1,939	1,939	109,46		184,79
34224101	Přílka z enel dřevaných do P10 na malou MS šířky 80 mm	m2	0,000	7,821	7,821	784,22		6,133,36

1,304,216,64

## Evidenční list změny stavby

Název a evidenční číslo stavby: <b>Domov pro seniory Antošovice, org. 310133</b>	Číslo SO/PS / / číslo změny SO/PS: <b>D1.1 / 1</b>	Číslo změny stavby: <b>1</b>
Název stavebního objektu/provozního souboru (SO/PS): <b>Ruční přesun suti</b>		

Smluvní strany smlouvy o dílo na realizaci výše uvedené stavby, uzavřené dne 06.08.2020, číslo smlouvy objednatele: INV/0129/20

**Objednavatel:** Statutární město Ostrava, Prokešovo náměstí 1803/8, 729 30 Ostrava; IČO: 00845451

**Zhotovitel:** **MORYS s.r.o.**, se sídlem Korejská 894/9, Přívoz, 702 00 Ostrava; IČO: 42864771

**Gen.projektant (autorský dohled):** **Master Design s.r.o.**, se sídlem: Bolzanova 1, 110 00, Praha 1; IČO: 28631447

**Technický dozor stavebníka (TDS):** **Vysplan s.r.o.**, se sídlem: 8.března 4812/2a, 586 01, Jihlava; IČO: 27717089

Přílohy: 1) Rekapitulace členění soupisu prací	Počet paré:      Příjemce : 1x      Objednatel 1 x      Zhotovitel
---	--

**Popis a zdůvodnění změny:**  
 Jedná se o chybějící položku ruční přesun suti bouraných konstrukcí v 1.PP oproti zadání ve výkazu výměr.

**Vyjádření TDS ke změně:** Byl doplněn přesun hmot v rámci položkového rozpočtu z bouraných konstrukcí z 1PP.

**Vyjádření AD ke změně:**  
*Souhlasím*

**časový vliv na plnění SoD:      Na prodloužení doby plnění NEMÁ VLIV**

**Údaje v Kč bez DPH:**

Cena navrhovaných Méněprací řešeného ZL	Procentuální podíl Méněprací ZL k celkové ceně stavby	Cena navrhovaných Víceprací řešeného ZL	Procentuální podíl Víceprací ZL k celkové ceně stavby	Cena Méněprací a Víceprací řešeného ZL
<b>-13 734,51</b>	<b>-0,022%</b>	<b>44 791,92</b>	<b>0,071%</b>	<b>31 057,41</b>

**Vyjádření - souhlas se změnou:**

Projektant (autorský dohled):	souhlasím / <del>nesouhlasím</del>	jméno	Ing. Jan Jadrníček	datum	03 -03- 2021	
TDS:	souhlasím / <del>nesouhlasím</del>	jméno	Ing. Jiří Havlíček	datum	03 -03- 2021	
Zhotovitel:	souhlasím / <del>nesouhlasím</del>	jméno	Ing. Jaromír Planka	datum	03 -03- 2021	
Objednatel:	souhlasím / <del>nesouhlasím</del>	jméno	Bc. Radek Nitka	datum	03 -03- 2021	

Tento Evidenční list změny stavby je podkladem pro uzavření dodatku č.2 ke smlouvě o dílo INV/0129/20 dále jen (SoD). Nedílnou součástí Evidenčního listu změny stavby je položkový rozpois upravující původní rozpočet ze SoD.

Ostatní:

Rozpočet stavby - změny

**ROZPOČET ke ZL č.1 - Ruční přesun sutí**

Stavba: Domov pro seniory Antošovice  
Objekt: D1.1

Investor: Statutární město Ostrava  
Zhotovitel: Morys s.r.o., Korejská 894/9, 702 00 Ostrava Přívoz

Č.	Kód položky	Popis	MJ	Množství dle SOD	Množství skutečnost	Množství rozdíil	CENA			
							Cena jednotková dle SOD	Cena jednotková dle URS	Cena ostatní	Cena celkem (nejnižší JC)
1	2	3	4	5	6	7	8	9	10	11
	997013211	Vnitrostavební doprava sutí a vybouraných hmotpro budovy do v 6m ručně	t	0,000	55,920	55,920		801,00		44 791,92
	997013153	Vnitrostavební doprava sutí a vybouraných hmotpro budovy do 12m s omezením mechanizace	t	55,920	0,000	-55,920	245,61			-13 734,51
							<b>31 057,41</b>			

## Evidenční list změny stavby

Název a evidenční číslo stavby: <b>Domov pro seniory Antošovice, org. 310133</b> Název stavebního objektu/provozního souboru (SO/PS): Zatřídění suti - nebezpečný odpad	Číslo SO/PS / / číslo změny SO/PS:  <b>D1.1 / 2</b>	Číslo změny stavby:  <b>02</b>
--	--	--------------------------------------

Smluvní strany smlouvy o dílo na realizaci výše uvedené stavby, uzavřené dne 06.08.2020, číslo smlouvy objednatele: INV/0129/20

**Objednavatel:** Statutární město Ostrava, Prokešovo náměstí 1803/8, 729 30 Ostrava; IČO: 00845451

**Zhotovitel:** MORYS s.r.o., se sídlem Korejská 894/9, Přívoz, 702 00 Ostrava; IČO: 42864771

**Gen.projektant (autorský dohled):** Master Design s.r.o., se sídlem: Bolzanova 1, 110 00, Praha 1; IČO: 28631447

**Technický dozor stavebníka (TDS):** Vysplan s.r.o., se sídlem: 8.března 4812/2a, 586 01, Jihlava; IČO: 27717089

Přílohy: 1) Rekapitulace členění soupisu prací	Počet paré:      Příjemce :  1x      Objednatel 1 x      Zhotovitel
---	--

**Popis a zdůvodnění změny:**  
 Jedná se o zařazení suti nebezpečného odpadu dle zákona o odpadech Zákon č. 185/2001 Sb. Tento nebezpečný odpad se objevil na stavbě během bouracích prací.

**Vyjádření TDS ke změně:** V objektu byla zjištěna přítomnost azbestu.

**Vyjádření AD ke změně:**  
*Souhlasíme*

časový vliv na plnění SoD:      **Na prodloužení doby plnění NEMÁ VLIV**

**Údaje v Kč bez DPH:**

Cena navrhovaných Méněprací řešeného ZL	Procentuální podíl Méněprací ZL k celkové ceně stavby	Cena navrhovaných Víceprací řešeného ZL	Procentuální podíl Víceprací ZL k celkové ceně stavby	Cena Méněprací a Víceprací řešeného ZL
<b>-1 571,94</b>	<b>-0,002%</b>	<b>22 792,00</b>	<b>0,036%</b>	<b>21 220,06</b>

**Vyjádření - souhlas se změnou:**

Projektant (autorský dohled):	souhlasím / <del>nesouhlasím</del>	jméno	Ing. Jan Jadrníček	datum	03 -03- 2021	podp
TDS:	souhlasím / <del>nesouhlasím</del>	jméno	Ing. Jiří Havlíček	datum	03 -03- 2021	podp
Zhotovitel:	souhlasím / <del>nesouhlasím</del>	jméno	Ing. Jaromír Planka	datum	03 -03- 2021	podp
Objednatel:	souhlasím / <del>nesouhlasím</del>	jméno	Bc. Radek Nitka	datum	03 -03- 2021	podp

Tento Evidenční list změny stavby je podkladem pro uzavření dodatku č.2 ke smlouvě o dílo INV/0129/20 dále jen (SoD). Nedílnou součástí Evidenčního listu změny stavby je položkový rozpois upravující původní rozpočet ze SoD.

Ostatní:

**Rozpočet stavby - změny**

**ROZPOČET ke ZL č.2 - Zatřídění suří - nebezpečný odpad**

Stavba: Domov pro seniory Antošovice  
Objekt: D1.1

Investor: Statutární město Ostrava  
Zhotovitel: MORYS s.r.o., Korejská 894/9, 702 00 Ostrava Přívoz

Č.	Kód položky	Popis	MJ	Množství dle SOD	Množství skutečnost	Množství rozdíli	CENA			
							Cena jednotková dle SOD	Cena jednotková dle URS	Cena ostatní	Cena celkem (nejnižší JČ)
1	2	3	4	5	6	7	8	9	10	11
							<b>21 220,06</b>			
997013821		Poplatek za uložení stavebního odpadu na skládce (skládkovně) ze stavebních materiálů obsahujících azbest zařazených do Katalogu odpadů pod kódem 17 06 05	t	0,00	8,80	8,80		2 590,00		22 792,00
997013R31		Poplatek za uložení na skládce (skládkovně) stavebního odpadu bez rozlišení	t	8,80	0,00	-8,80	178,63			-1 571,94



## Evidenční list změny stavby

Název a evidenční číslo stavby: <b>Domov pro seniory Antošovice, org. 310133</b> Název stavebního objektu/provozního souboru (SO/PS): Dodatečná izolace zdiva suterénu 1.PP	Číslo SO/PS / / číslo změny SO/PS: <p style="text-align: center;"><b>D1.1 / 3</b></p>	Číslo změny stavby: <p style="font-size: 24pt;"><b>03</b></p>
--	---	--

Smluvní strany smlouvy o dílo na realizaci výše uvedené stavby, uzavřené dne 06.08.2020, číslo smlouvy objednatele: INV/0129/20

**Objednavatel:** Statutární město Ostrava, Prokešovo náměstí 1803/8, 729 30 Ostrava; IČO: 00845451

**Zhotovitel:** MORYS s.r.o., se sídlem Korejská 894/9, Přívoz, 702 00 Ostrava; IČO: 42864771

**Gen.projektant (autorský dohled):** Master Design s.r.o., se sídlem: Bolzanova 1, 110 00, Praha 1; IČO: 28631447

**Technický dozor stavebníka (TDS):** Vysplan s.r.o., se sídlem: 8.března 4812/2a, 586 01, Jihlava; IČO: 27717089

Přílohy: 1) Rekapitulace členění soupisu prací 2) Fotodokumentace	Počet paré:      Příjemce : <p style="text-align: right;">1x      Objednatel</p> <p style="text-align: right;">1 x      Zhotovitel</p>
---	---

**Popis a zdůvodnění změny:**

**Popis:**  
 Z důvodu vysoké hladiny podzemní vody je nutné podřezání objektu diamantovým lanem pro zamezení šíření vztlínající vlhkosti. Podřezání diamantovým lanem je nutné z důvodu neprůběžné spáry zdiva (stěny). Je nutné ovšem posoudit navržené izolace spodní stavby a podřezání na základě nového doplnění IGP - zejména z důvodu tlakové vody a agresivité vody vůči kovovým prvkům.

**Vyjádření TDS ke změně:** Vzhledem k vysoké hladině spodní vody bylo upuštěno od zajištění objektu pomocí injektáže a tato technologie se nahradila podřezáním všech stěn. Tento systém je vzhledem k výšce spodní vody komplexnější.

**Vyjádření AD ke změně:**

Souhlasím

časový vliv na plnění SoD:      **Na prodloužení doby plnění MÁ VLIV**

**Údaje v Kč bez DPH:**

Cena navrhovaných Měněprací řešeného ZL	Procentuální podíl Měněprací ZL k celkové ceně stavby	Cena navrhovaných Víceprací řešeného ZL	Procentuální podíl Víceprací ZL k celkové ceně stavby	Cena Měněprací a Víceprací řešeného ZL
<b>-216 271,11</b>	<b>-0,341%</b>	<b>497 864,33</b>	<b>0,786%</b>	<b>281 593,22</b>

**Vyjádření - souhlas se změnou:**

Projektant (autorský dohled):	souhlasím / <del>nesouhlasím</del>	jméno	Ing. Jan Jadrníček	datum	03 -03- 2021	
TDS:	souhlasím / <del>nesouhlasím</del>	jméno	Ing. Jiří Havlíček	datum	03 -03- 2021	
Zhotovitel:	souhlasím / <del>nesouhlasím</del>	jméno	Ing. Jaromír Planka	datum	03 -03- 2021	
Objednatel:	souhlasím / <del>nesouhlasím</del>	jméno	Bc. Radek Nitka	datum	03 -03- 2021	

Tento Evidenční list změny stavby je podkladem pro uzavření dodatku č.2 ke smlouvě o dílo INV/0129/20 dále jen (SoD). Nedílnou součástí Evidenčního listu změny stavby je položkový rozpois upravující původní rozpočet ze SoD.

Ostatní:

**Rozpočet stavby - změny**

**ROZPOČET ke ZL č.3 - Izolace zdiva suterénu 1.PP podřezáním objektu diamantovým lanem**

Stavba: Domov pro seniory Antošovice

Objekt: D1.1

Investor: Statutární město Ostrava

Zhotovitel: Morys s.r.o., Korejská 894/9, 702 00 Ostrava Přívoz

Č.	Kód položky	Popis	MJ	Množství dle SOD	Množství skutečnost	Množství rozdíl	CENA			
							Cena jednotková dle SOD	Cena jednotková dle URS	Cena ostatní	Cena celkem (nejnižší J.C)
1	2	3	4	5	6	7	8	9	10	11
										<b>281 593,22</b>
		Dodatečná izolace PE fólií zdiva cihelného tl do 300mm podřezáním diamantovým lanem - (7,85+3,4+0,8+2,4+0,7)×0,3	m2	0,00	4,55	4,55			4 212,90	19 147,63
		Dodatečná izolace PE fólií zdiva cihelného tl do 600mm podřezáním diamantovým lanem - (4,05+4,85+4,85+2+4,85)×0,6	m2	0,00	12,36	12,36			4 212,90	52 071,44
		Dodatečná izolace PE fólií zdiva cihelného tl do 800mm podřezáním diamantovým lanem - (10,35+25,8+25,8+25,8+10,35+1,4+1,4+1,4)×0,8	m2	0,00	82,96	82,96			4 212,90	349 502,18
		Vyrovnání povrchu zdiva pod omítku maltou ze SMS tloušťka 20mm v pásu 200mm od podlahy	m2	0,00	76,92	76,92			242,90	18 683,87
		Izolace proti vodě stěrka hydroizolační proti vlhkosti a tlakové vodě v pásu 200mm od podlahy	m2	0,00	153,84	153,84			380,00	58 459,20
		<b>Odpočet původního řešení</b>								
319202R13		Dodatečná izolace zdiva tl do 450 mm injektáží	m	31,80	0,00	-31,80	1 136,40			-36 137,52
319202R14		Dodatečná izolace zdiva tl do 600 mm injektáží	m	27,50	0,00	-27,50	1 437,49			-39 530,98
319202R15		Dodatečná izolace zdiva tl do 900 mm injektáží	m	79,60	18,00	-61,60	2 282,51			-140 602,62



## Evidenční list změny stavby

Název a evidenční číslo stavby: <b>Domov pro seniory Antošovice, org. 310133</b>	Číslo SO/PS / / číslo změny SO/PS: <p style="text-align: center;"><b>D1.1 / 4</b></p>	Číslo změny stavby: <p style="text-align: center; font-size: 24px;"><b>04</b></p>
Název stavebního objektu/provozního souboru (SO/PS): <b>Odpočet zemních prací v 1.PP</b>		

Smluvní strany smlouvy o dílo na realizaci výše uvedené stavby, uzavřené dne 06.08.2020, číslo smlouvy objednatele: INV/0129/20

**Objednavatel:** Statutární město Ostrava, Prokešovo náměstí 1803/8, 729 30 Ostrava; IČO: 00845451

**Zhotovitel:** **MORYS s.r.o.**, se sídlem Korejská 894/9, Přívoz, 702 00 Ostrava; IČO: 42864771

**Gen.projektant (autorský dohled):** **Master Design s.r.o.**, se sídlem: Bolzanova 1, 110 00, Praha 1; IČO: 28631447

**Technický dozor stavebníka (TDS):** **Vysplan s.r.o.**, se sídlem: 8.března 4812/2a, 586 01, Jihlava; IČO: 27717089

Přílohy: 1) Rekapitulace členění soupisu prací 2) Fotodokumentace	Počet paré:      Příjemce : <p style="text-align: right;">1x    Objednatel</p> <p style="text-align: right;">1 x    Zhotovitel</p>
---	---

**Popis a zdůvodnění změny:**

**Popis:**  
 Odpočet neprovedených odkopů pro sanaci v nepodsklepené části objektu.

**Vyjádření TDS ke změně:** Byl proveden odpočet neprovedených zemních prací v rámci sanace.

**Vyjádření AD ke změně:**

Souhlasím

časový vliv na plnění SoD:      **Na prodloužení doby plnění NEMÁ VLIV**

**Údaje v Kč bez DPH:**

Cena navrhovaných Měněprací řešeného ZL	Procentuální podíl Měněprací ZL k celkové ceně stavby	Cena navrhovaných Víceprací řešeného ZL	Procentuální podíl Víceprací ZL k celkové ceně stavby	Cena Měněprací a Víceprací řešeného ZL
<b>-258 251,15</b>	<b>-0,408%</b>	<b>0,00</b>	<b>0,000%</b>	<b>-258 251,15</b>

**Vyjádření - souhlas se změnou:**

Projektant (autorský dohled):	souhlasím / <del>nesouhlasím</del>	jméno	Ing. Jan Jadrníček	datum	03 -03- 2021
TDS:	souhlasím / <del>nesouhlasím</del>	jméno	Ing. Jiří Havlíček	datum	03 -03- 2021
Zhotovitel:	souhlasím / <del>nesouhlasím</del>	jméno	Ing. Jaromír Planka	datum	03 -03- 2021
Objednatel:	souhlasím / <del>nesouhlasím</del>	jméno	Bc. Radek Nitka	datum	03 -03- 2021

Tento Evidenční list změny stavby je podkladem pro uzavření dodatku č.2 ke smlouvě o dílo INV/0129/20 dále jen (SoD). Ne Evidenčního listu změny stavby je položkový rozpis upravující původní rozpočet ze SoD.

Ostatní:

**Rozpočet stavby - změny**

**ROZPOČET ke ZL č.4 - Odpočet zemních prací v 1.PP**

**Stavba:** Domov pro seniory Antošovice  
**Objekt:** D1.1

Investor: Statutární město Ostrava  
Zhotovitel: Morys s.r.o., Korejská 894/9, 702 00 Ostrava Přívoz

Č.	Kód položky	Popis	MJ	Množství dle SOD	Množství skutečnost	Množství rozdíl	CENA			
							Cena jednotková dle SOD	Cena jednotková dle URS	Cena ostatní	Cena celkem (nejnižší JC)
1	2	3	4	5	6	7	8	9	10	11
4	139752101	Výkopávky v uzavřených prostorech v hornině třídy těžitelnosti II., skupiny 4 až 5 ručně	m3	330,500	231,140	-99,360	1 004,77			-99 833,95
							<b>-258 251,15</b>			
5	16111512	Svislé přemístění výkopku z horniny třídy těžitelnosti II., skupiny 4 a 5 hl výkopu do 6 m nošením	m3	330,500	231,140	-99,360	231,10			-22 962,10
6	162211321	Vodorovné přemístění výkopku z horniny třídy těžitelnosti II., skupiny 4 a 5 stavebním kolečkem do 10 m	m3	330,500	231,140	-99,360	200,95			-19 966,39
7	162211329	Příplatek k vodorovnému přemístění výkopku z horniny třídy těžitelnosti II., skupiny 4 a 5 stavebním kolečkem ZKD 10 m	m3	330,500	231,140	-99,360	22,33			-2 218,71
8	162251122	Vodorovné přemístění do 50 m výkopku/sypání z horniny třídy těžitelnosti II., skupiny 4 a 5	m3	463,532	364,172	-99,360	200,95			-19 966,39
9	162751137	Vodorovné přemístění do 10000 m výkopku/sypání z horniny třídy těžitelnosti II., skupiny 4 a 5	m3	1 002,555	903,195	-99,360	133,97			-13 311,26
10	162751139	Příplatek k vodorovnému přemístění výkopku/sypání z horniny třídy těžitelnosti II., skupiny 4 a 5 ZKD 1000 m přes 10000 m	m3	10 025,550	9 031,950	-993,600	6,70			-6 657,12
11	171201R31	Poplatek za uložení zeminy , navážek a kamení na skládce (skládkovné)	t	1 804,599	1 625,751	-178,848	90,00			-16 096,32
12	171251201	Uložení sypání na skládce nebo meziskládky	m3	1 002,555	903,195	-99,360	22,33			-2 218,71
18	174151102	Zásyp v uzavřených prostorech sypáním se zhutněním	m3	330,500	231,140	-99,360	312,60			-31 059,94
19	58944197	externí zásypový, nenamrzavý, zhuťitelný drvený materiál _ frakce do 63 mm	t	594,900	416,052	-178,848	133,97			-23 960,27

Odpočet odstranění zásypu okolo sanovaných základů dle výkresu Šanací D.1.1.14



## Evidenční list změny stavby

Název a evidenční číslo stavby: <b>Domov pro seniory Antošovice, org. 310133</b> Název stavebního objektu/provozního souboru (SO/PS): <b>Zpracování doplňujícího inženýrsko-geologického průzkumu</b>	Číslo SO/PS / / číslo změny SO/PS: <p style="text-align: center; font-weight: bold;">D1.1 / 5</p>	Číslo změny stavby: <p style="font-size: 24pt; font-weight: bold;">05</p>
--	---	--

Smluvní strany smlouvy o dílo na realizaci výše uvedené stavby, uzavřené dne 06.08.2020, číslo smlouvy objednatele: INV/0129/20

**Objednavatel:** Statutární město Ostrava, Prokešovo náměstí 1803/8, 729 30 Ostrava; IČO: 00845451

**Zhotovitel:** **MORYS s.r.o.**, se sídlem Korejská 894/9, Přívoz, 702 00 Ostrava; IČO: 42864771

**Gen.projektant (autorský dohled):** Master Design s.r.o., se sídlem: Bolzanova 1, 110 00, Praha 1; IČO: 28631447

**Technický dozor stavebníka (TDS):** Vysplan s.r.o., se sídlem: 8.března 4812/2a, 586 01, Jihlava; IČO: 27717089

Přílohy: 1) Rekapitulace členění soupisu prací	<table style="width: 100%;"> <tr> <td style="text-align: right;">Počet paré:</td> <td>Příjemce :</td> </tr> <tr> <td style="text-align: right;">1x</td> <td>Objednatel</td> </tr> <tr> <td style="text-align: right;">1 x</td> <td>Zhotovitel</td> </tr> </table>	Počet paré:	Příjemce :	1x	Objednatel	1 x	Zhotovitel
Počet paré:	Příjemce :						
1x	Objednatel						
1 x	Zhotovitel						

**Popis a zdůvodnění změny:**  
 Nutnost aktualizace inženýrsko-geologického průzkumu z důvodu zvýšené hladiny podzemní vody - IGP (Inženýrsko Geologický Průzkum) v zadávací dokumentaci byl proveden v roce 2011, kdy hladina spodní hladiny neodpovídala současnému stavu.

**Vyjádření TDS ke změně:** Při demolici podlah v 1PP byla zjištěna přítomnost spodní vody ihned pod skladbou. Na základě této skutečnosti bylo domluveno o zpracování nového IGP. Starý IGP byl vypracován v roce 2011 a podmínky se mohly změnit.

**Vyjádření AD ke změně:**

Souhlasím

časový vliv na plnění SoD: **Na prodloužení doby plnění MÁ VLIV**

Údaje v Kč bez DPH:

Cena navrhovaných Měněprací řešeného ZL	Procentuální podíl Měněprací ZL k celkové ceně stavby	Cena navrhovaných Víceprací řešeného ZL	Procentuální podíl Víceprací ZL k celkové ceně stavby	Cena Měněprací a Víceprací řešeného ZL
<b>0,00</b>	<b>0,000%</b>	<b>51 000,00</b>	<b>0,081%</b>	<b>51 000,00</b>

**Vyjádření - souhlas se změnou:**

Projektant (autorský dohled):	souhlasím / <del>nesouhlasím</del>	jméno	Ing. Jan Jadrníček	datum	03 -03- 2021
TDS:	souhlasím / <del>nesouhlasím</del>	jméno	Ing. Jiří Havlíček	datum	03 -03- 2021
Zhotovitel:	souhlasím / <del>nesouhlasím</del>	jméno	Ing. Jaromír Planka	datum	03 -03- 2021
Objednatel:	souhlasím / <del>nesouhlasím</del>	jméno	Bc. Radek Nitka	datum	03 -03- 2021

Tento Evidenční list změny stavby je podkladem pro uzavření dodatku č.2 ke smlouvě o dílo INV/0129/20 dále jen (SoD). Nejedná se o Evidenční listu změny stavby je položkový rozpis upravující původní rozpočet ze SoD.

Ostatní:

Rozpočet stavby - změny

**ROZPOČET ke ZL č.5 - Zpracování doplňujícího inženýrsko-geologického průzkumu**

Stavba: Domov pro seniory Antošovice  
 Objekt: D1.1

Investor: Statutární město Ostrava  
 Zhotovitel: Morys s.r.o., Korejská 894/9, 702 00 Ostrava Přívoz

Č.	Kód položky	Popis	MJ	Množství dle SOD	Množství skutečnost	Množství rozdíl	CENA			
							Cena jednotková dle SOD	Cena jednotková dle URS	Cena ostatní	Cena celkem (nejnižší JC)
1	2	3	4	5	6	7	8	9	10	11
		Zpracování doplňujícího inženýrsko-geologického průzkumu	kpl	0,000	1,000	1,000			51 000,00	51 000,00
							<b>51 000,00</b>			



## Evidenční list změny stavby

Název a evidenční číslo stavby: <b>Domov pro seniory Antošovice, org. 310133</b>  Název stavebního objektu/provozního souboru (SO/PS): Záměna technologie injektáže z tryskové na tlakovou	Číslo SO/PS / / číslo změny SO/PS:  <b>D1.1 / 6</b>	Číslo změny stavby:  <b>06</b>
--	--	--------------------------------------

Smluvní strany smlouvy o dílo na realizaci výše uvedené stavby, uzavřené dne 06.08.2020, číslo smlouvy objednatele: INV/0129/20

**Objednavatel:** Statutární město Ostrava, Prokešovo náměstí 1803/8, 729 30 Ostrava; IČO: 00845451

**Zhotovitel:** MORYS s.r.o., se sídlem Korejská 894/9, Přívoz, 702 00 Ostrava; IČO: 42864771

**Gen.projektant (autorský dohled):** Master Design s.r.o., se sídlem: Bolzanova 1, 110 00, Praha 1; IČO: 28631447

**Technický dozor stavebníka (TDS):** Vysplan s.r.o., se sídlem: 8.března 4812/2a, 586 01, Jihlava; IČO: 27717089

Přílohy:  1) Rekapitulace členění soupisu prací	Počet paré:      Příjemce :  1x      Objednatel 1 x      Zhotovitel
---	--

**Popis a zdůvodnění změny:**  
 Z důvodu výskytu tlakové spodní vody pod objektem byla specialisty navržena změna technologického postupu, při zajištění západní štítové stěny oproti projektové dokumentaci. Tato změna spočívá v provedení tlakové injektáže namísto navržené injektáže tryskové. Tlaková injektáž je účinnější v podmínkách, které se na stavbě vyskytly.

**Vyjádření TDS ke změně:**

**Vyjádření AD ke změně:**

*Souhlasím*

**časový vliv na plnění SoD:      Na prodloužení doby plnění NEMÁ VLIV**

### Údaje v Kč bez DPH:

Cena navrhovaných Méněprací řešeného ZL	Procentuální podíl Méněprací ZL k celkové ceně stavby	Cena navrhovaných Víceprací řešeného ZL	Procentuální podíl Víceprací ZL k celkové ceně stavby	Cena Méněprací a Víceprací řešeného ZL
<b>-595 846,44</b>	<b>-0,941%</b>	<b>435 846,39</b>	<b>0,688%</b>	<b>-160 000,05</b>

### Vyjádření - souhlas se změnou:

Projektant (autorský dohled):	souhlasím / <del>nesouhlasím</del>	jméno	Ing. Jan Jadrníček	datum	03 -03- 2021
TDS:	souhlasím / <del>nesouhlasím</del>	jméno	Ing. Jiří Havlíček	datum	03 -03- 2021
Zhotovitel:	souhlasím / <del>nesouhlasím</del>	jméno	Ing. Jaromír Planka	datum	03 -03- 2021
Objednatel:	souhlasím / <del>nesouhlasím</del>	jméno	Bc. Radek Nitka	datum	03 -03- 2021

Tento Evidenční list změny stavby je podkladem pro uzavření dodatku č.2 ke smlouvě o dílo INV/0129/20 dále jen (SoD). Evidenčního listu změny stavby je položkový rozpois upravující původní rozpočet ze SoD.

Ostatní:

Rozpočet stavby - změny

**ROZPOČET ke ZL č.6 - Záměna technologie injektáží z tryskové na tlakovou**

Stavba: Domov pro seniory Antošovice  
Objekt: D1.1

Investor: Statutární město Ostrava  
Zhotovitel: Morys s.r.o., Korejská 894/9, 702 00 Ostrava Přívoz

Č.	Kód položky	Popis	MJ	Množství dle SOD	Množství skutečnost	Množství rozdíl	CENA			
							Cena jednotková dle SOD	Cena jednotková dle URS	Cena ostatní	Cena celkem (nejnižší JC)
1	2	3	4	5	6	7	8	9	10	11
22	282605R21	Trysková injektáž těsnící stěny tloušťka 300 mm	m2	42,000	0,000	-42,000	14 186,82			-595 846,44
		Tlaková injektáž těsnící stěny tloušťka 300 mm	m2	0,000	42,000	42,000			10 377,30	435 846,39
							<b>-160 000,05</b>			

## Evidenční list změny stavby

Název a evidenční číslo stavby: <b>Domov pro seniory Antošovice, org. 310133</b>	Číslo SO/PS / / číslo změny SO/PS: <p style="text-align: center;"><b>D1.1 / 7</b></p>	Číslo změny stavby: <p style="text-align: center; font-size: 1.2em;"><b>07</b></p>
Název stavebního objektu/provozního souboru (SO/PS): <b>Sanace a zpevnění obvodových stěn objektu</b>		

Smluvní strany smlouvy o dílo na realizaci výše uvedené stavby, uzavřené dne 06.08.2020, číslo smlouvy objednatele: INV/0129/20

**Objednavatel:** Statutární město Ostrava, Prokešovo náměstí 1803/8, 729 30 Ostrava; IČO: 00845451

**Zhotovitel:** **MORYS s.r.o.**, se sídlem Korejská 894/9, Přívoz, 702 00 Ostrava; IČO: 42864771

**Gen.projektant (autorský dohled):** **Master Design s.r.o.**, se sídlem: Bolzanova 1, 110 00, Praha 1; IČO: 28631447

**Technický dozor stavebníka (TDS):** **Vysplan s.r.o.**, se sídlem: 8.března 4812/2a, 586 01, Jihlava; IČO: 27717089

Přílohy: 1) Rekapitulace členění soupisu prací 2) Fotodokumentace	Počet paré:      Příjemce : <p style="text-align: right;">1x    Objednatel</p> <p style="text-align: right;">1 x    Zhotovitel</p>
---	---

**Popis a zdůvodnění změny:**  
 Na základě doporučení statika - nutnost zpevnění obvodových stěn z důvodu nesoudržného povrchu po odstranění kamenného obkladu.

**Vyjádření TDS ke změně:** Po odsekání kamenného obkladu na obvodových stěnách budovy, bylo zjištěno, že kameny jsou uloženy do zdiva v hloubce cca 10 cm a za nimi je dobetonávka. Beton je vysokém stavu degradace. Statik rozhodl o přibetonování základu.

**Vyjádření AD ke změně:**

časový vliv na plnění SoD:      **Na prodloužení doby plnění MÁ VLIV**

Údaje v Kč bez DPH:

Cena navrhovaných Měněprací řešeného ZL	Procentuální podíl Měněprací ZL k celkové ceně stavby	Cena navrhovaných Víceprací řešeného ZL	Procentuální podíl Víceprací ZL k celkové ceně stavby	Cena Měněprací a Víceprací řešeného ZL
<b>0,00</b>	<b>0,000%</b>	<b>440 742,15</b>	<b>0,696%</b>	<b>440 742,15</b>

**Vyjádření - souhlas se změnou:**

Projektant (autorský dohled):	souhlasím / <del>nesouhlasím</del>	jméno	Ing. Jan Jadrníček	datum	03 -03- 2021
TDS:	souhlasím / <del>nesouhlasím</del>	jméno	Ing. Jiří Havlíček	datum	03 -03- 2021
Zhotovitel:	souhlasím / <del>nesouhlasím</del>	jméno	Ing. Jaromír Planka	datum	03 -03- 2021
Objednatel:	souhlasím / <del>nesouhlasím</del>	jméno	Bc. Radek Nitka	datum	03 -03- 2021

Tento Evidenční list změny stavby je podkladem pro uzavření dodatku č.2 ke smlouvě o dílo INV/0129/20 dále jen (SoD). Nečíslovaný Evidenční listu změny stavby je položkový rozpis upravující původní rozpočet ze SoD.

Ostatní:

Rozpočet stavby - změny

**ROZPOČET ke ZL č.7 - Sanace a zpevnění obvodových stěn objektu**

Stavba: Domov pro seniory Antošovice

Objekt: D1.1

Investor: Statutární město Ostrava

Zhotovitel: Morys s.r.o., Korejská 894/9, 702 00 Ostrava Přívoz

Č.	Kód položky	Popis	MJ	Množství dle SOD	Množství skutečnost	Množství rozdíl	CENA			
							Cena jednotková dle SOD	Cena jednotková dle URS	Cena ostatní	Cena celkem (nejnižší JC)
1	2	3	4	5	6	7	8	9	10	11
										<b>440 742,15</b>
173	985131311	Ruční dočištění ploch stěn, rubu kleneb a podlah ocelových kartáči	m2	189,150	316,150	127,000	66,98			8 506,46
	711191011	Provedení adhézního můstku na svislé ploše	m2	0,000	127,000	127,000		22,70		2 882,90
		Adhézní můstek - materiál	m2	0,000	127,000	127,000			19,94	2 532,53
	342351311	Zřízení jednostranného bednění výplňových stěn a příček	m2	0,000	127,000	127,000		955,00		121 285,00
	342351312	Odsranění jednostranného bednění výplňových stěn a příček	m2	0,000	127,000	127,000		159,00		20 193,00
15	279323112	Základová zeď ze ŽB pro konstrukce bílých van ř. C.30/37 XA2	m3	49,900	68,950	19,050	3 633,26			69 213,60
	953961116R	Kotvy chemickým tmelem M 24 hl od 120 do 210 mm do betonu, ŽB nebo kamene s vyvrtáním otvoru	kus	0,000	1 016,000	1 016,000			170,45	173 177,20
		Výztuž stěn svařovanými sítěmi Kari - uvažováno z 10x10x8	t	0,000	1,204	1,204				38 307,33
181	998011003	Přesun hmot pro budovy zděné v do 24 m	t	0,000	52,000	52,000	89,31			4 644,12

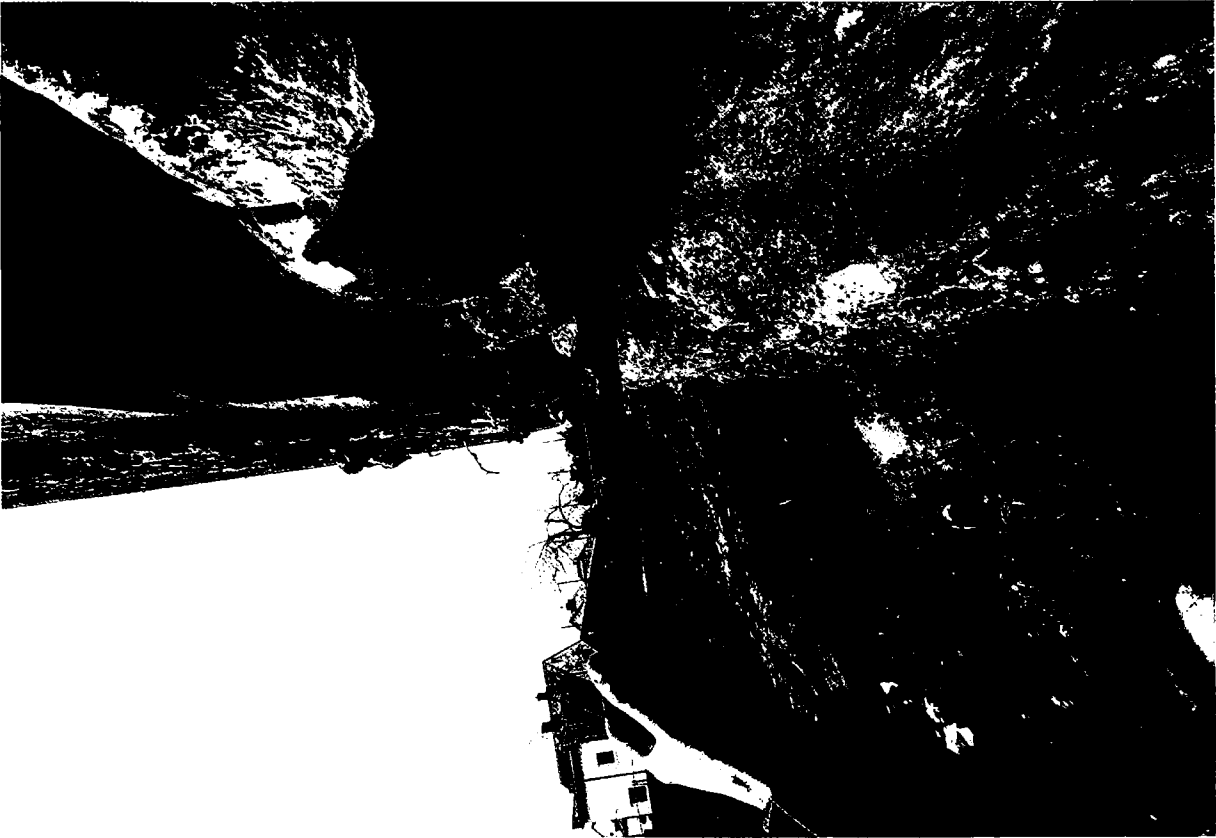

## Evidenční list změny stavby

Název a evidenční číslo stavby: <b>Domov pro seniory Antošovice, org. 310133</b>	Číslo SO/PS / / číslo změny SO/PS: <b>D1.1 / 8</b>	Číslo změny stavby: <b>08</b>
Název stavebního objektu/provozního souboru (SO/PS): <b>Čerpání spodní vody do 28.2.2021</b>		

Smluvní strany smlouvy o dílo na realizaci výše uvedené stavby, uzavřené dne 06.08.2020, číslo smlouvy objednatele: INV/0129/20

**Objednavatel:** Statutární město Ostrava, Prokešovo náměstí 1803/8, 729 30 Ostrava; IČO: 00845451

**Zhotovitel:** **MORYS s.r.o.**, se sídlem Korejská 894/9, Přívoz, 702 00 Ostrava; IČO: 42864771

**Gen.projektant (autorský dohled):** Master Design s.r.o., se sídlem: Bolzanova 1, 110 00, Praha 1; IČO: 28631447

**Technický dozor stavebníka (TDS):** Vysplan s.r.o., se sídlem: 8.března 4812/2a, 586 01, Jihlava; IČO: 27717089

Přílohy: 1) Rekapitulace členění soupisu prací 2) Fotodokumentace	Počet paré:      Příjemce : 1x      Objednatel 1 x      Zhotovitel
---	--

**Popis a zdůvodnění změny:**  
 Nutnost čerpání vody z důvodu zvýšené hladiny podzemní vody a nutnosti odčerpávání pro možnost provádění stavebních prací. Čerpání vody je počítáno v hodinách do konce února 2021.

**Vyjádření TDS ke změně:** Vzhledem ke zvýšené hladině podzemní vody je nutné její čerpání v průběhu provádějících prací, které vzhledem by k jejich pracovnímu postupu nebylo možné provádět.

**Vyjádření AD ke změně:**  

časový vliv na plnění SoD:      **Na prodloužení doby plnění MÁ VLIV**

**Údaje v Kč bez DPH:**

Cena navrhovaných Méněprací řešeného ZL	Procentuální podíl Méněprací ZL k celkové ceně stavby	Cena navrhovaných Víceprací řešeného ZL	Procentuální podíl Víceprací ZL k celkové ceně stavby	Cena Méněprací a Víceprací řešeného ZL
<b>0,00</b>	<b>0,000%</b>	<b>342 837,76</b>	<b>0,541%</b>	<b>342 837,76</b>

**Vyjádření - souhlas se změnou:**

Projektant (autorský dohled):	souhlasím / <del>nesouhlasím</del>	jméno	Ing. Jan Jadrníček	datum	03 -03- 2021
TDS:	souhlasím / <del>nesouhlasím</del>	jméno	Ing. Jiří Havlíček	datum	03 -03- 2021
Zhotovitel:	souhlasím / <del>nesouhlasím</del>	jméno	Ing. Jaromír Planka	datum	03 -03- 2021
Objednatel:	souhlasím / <del>nesouhlasím</del>	jméno	Bc. Radek Nitka	datum	03 -03- 2021

Tento Evidenční list změny stavby je podkladem pro uzavření dodatku č.2 ke smlouvě o dílo INV/0129/20 dále jen (SoD). Ne Evidenčního listu změny stavby je položkový rozpis upravující původní rozpočet ze SoD.

Ostatní:

Rozpočet stavby - změny

**ROZPOČET ke ZL č.8 - Čerpání vody**

Stavba: Domov pro seniory Antošovice

Objekt: D1.1

Investor: Statutární město Ostrava

Zhotovitel: Morys s.r.o., Korejská 894/9, 702 00 Ostrava Přívoz

Č.	Kód položky	Popis	MJ	Množství dle SOD	Množství skutečnost	Množství rozdíl	CENA			
							Cena jednotková dle SOD	Cena jednotková dle URS	Cena ostatní	Cena celkem (nejnižší JC)
1	2	3	4	5	6	7	8	9	10	11
1	115101201	Čerpání vody na dopravní výšku do 10 m průměrný přítok do 500 l/min	hod	480,000	3 892,000	3 412,000	100,48			342 837,76
										342 837,76

Hodiny počítány do 28.2.2021





## Evidenční list změny stavby

Název a evidenční číslo stavby: <b>Domov pro seniory Antošovice, org. 310133</b> Název stavebního objektu/provozního souboru (SO/PS): <b>Doplnění podlah v nepodsklepené části</b>	Číslo SO/PS / / číslo změny SO/PS:  <b>D1.1 / 9</b>	Číslo změny stavby:  <b>09</b>
---	--	--------------------------------------

Smluvní strany smlouvy o dílo na realizaci výše uvedené stavby, uzavřené dne 06.08.2020, číslo smlouvy objednatele: INV/0129/20

**Objednavatel:** Statutární město Ostrava, Prokešovo náměstí 1803/8, 729 30 Ostrava; IČO: 00845451

**Zhotovitel:** **MORYS s.r.o.**, se sídlem Korejská 894/9, Přívoz, 702 00 Ostrava; IČO: 42864771

**Gen.projektant (autorský dohled):** **Master Design s.r.o.**, se sídlem: Bolzanova 1, 110 00, Praha 1; IČO: 28631447

**Technický dozor stavebníka (TDS):** **Vysplan s.r.o.**, se sídlem: 8.března 4812/2a, 586 01, Jihlava; IČO: 27717089

Přílohy: 1) Rekapitulace členění soupisu prací 2) Fotodokumentace	Počet paré:      Příjemce :  1x      Objednatel 1 x      Zhotovitel
---	--

**Popis a zdůvodnění změny:**  
 Výkop a odvoz stávajícího nevhodného zásypového materiálu v nepodsklepených místnostech v 1.NP - škváry. Tento materiál bude nahrazen kamenivem o frakci 0-32.

**Vyjádření TDS ke změně:** Po odkrytí skladby podlahy v nepodsklepené části bylo zjištěno, že násyp pod podlahou je tvořen ze škváry. Tento materiál není vhodný pro novou konstrukci podlahy a je nutné jej odtěžit. Nahrazení této vrstvy bude kamenivem dle PD na zásypy kolem stěn.

**Vyjádření AD ke změně:**  

časový vliv na plnění SoD:      **Na prodloužení doby plnění MÁ VLIV**

Údaje v Kč bez DPH:				
Cena navrhovaných Měněprací řešeného ZL	Procentuální podíl Měněprací ZL k celkové ceně stavby	Cena navrhovaných Víceprací řešeného ZL	Procentuální podíl Víceprací ZL k celkové ceně stavby	Cena Měněprací a Víceprací řešeného ZL
<b>0,00</b>	<b>0,000%</b>	<b>225 485,40</b>	<b>0,356%</b>	<b>225 485,40</b>

**Vyjádření - souhlas se změnou:**

Projektant (autorský dohled):	souhlasím / <del>nesouhlasím</del>	jméno	Ing. Jan Jadrníček	datum	03 -03- 2021
TDS:	souhlasím / <del>nesouhlasím</del>	jméno	Ing. Jiří Havlíček	datum	03 -03- 2021
Zhotovitel:	souhlasím / <del>nesouhlasím</del>	jméno	Ing. Jaromír Planka	datum	03 -03- 2021
Objednatel:	souhlasím / <del>nesouhlasím</del>	jméno	Bc. Radek Nitka	datum	03 -03- 2021

Tento Evidenční list změny stavby je podkladem pro uzavření dodatku č.2 ke smlouvě o dílo INV/0129/20 dále jen (SoD). Ne Evidenčního listu změny stavby je položkový rozpis upravující původní rozpočet ze SoD.

Ostatní:

Rozpočet stavby - změny

ROZPOČET ke ZL č.9 - Doplnění podlah v nepodsklepené části

Stavba: Domov pro seniory Antošovice  
Objekt: D1.1

Investor: Statutární město Ostrava  
Zhotovitel: Morys s.r.o., Korejská 894/9, 702 00 Ostrava Přívoz

Č.	Kód položky	Popis	MJ	Množství dle SOD	Množství skutečnost	Množství rozdíly	CENA			
							Cena jednotková dle SOD	Cena jednotková dle URS	Cena ostatní	Cena celkem (nejnižší JČ)
1	2	3	4	5	6	7	8	9	10	11
4	139752101	Výkopávky v uzavřených prostorech v hornině třídy těžitelnosti II., skupiny 4 až 5 ručně	m3	0,000	63,828	63,828	1 004,77			64 132,46
5	161111512	Svislé přemístění výkopku z horniny třídy těžitelnosti II., skupiny 4 a 5 hl výkopu do 6 m nošením	m3	0,000	63,828	63,828	231,10			14 750,65
6	162211321	Vodorovné přemístění výkopku z horniny třídy těžitelnosti II., skupiny 4 a 5 stavebním kolečkem do 10 m	m3	0,000	63,828	63,828	200,95			12 828,24
7	162211329	Příplatek k vodorovnému přemístění výkopku z horniny třídy těžitelnosti II., skupiny 4 a 5 stavebním kolečkem ZKD 10 m	m3	0,000	63,828	63,828	22,33			1 425,28
9	162751137	Vodorovné přemístění do 10000 m výkopku/sypání z horniny třídy těžitelnosti II., skupiny 4 a 5	m3	0,000	63,828	63,828	133,97			8 551,04
10	162751139	Příplatek k vodorovnému přemístění výkopku/sypání z horniny třídy těžitelnosti II., skupiny 4 a 5 ZKD 1000 m přes 10000 m	m3	0,000	638,283	638,283	6,70			4 276,48
		Poplatek za uložení na skládce (skládkovné) - škvára	t	0,000	47,871	47,871			657,00	31 451,25
18	174151102	Zásyp v uzavřených prostorech sypaninou se zhutněním	m3	0,000	63,828	63,828	312,60			19 952,63
19	58344197	externí zásypový, nenamrzavý, zhutnitelný drcený materiál _ frakce 0-32mm	t	0,000	134,039	134,039			387,00	51 873,02
181	998011003	Přesun hmot pro budovy zděné v do 24 m	t	0,000	181,910	181,910	89,31			16 246,36
							<b>225 485,40</b>			

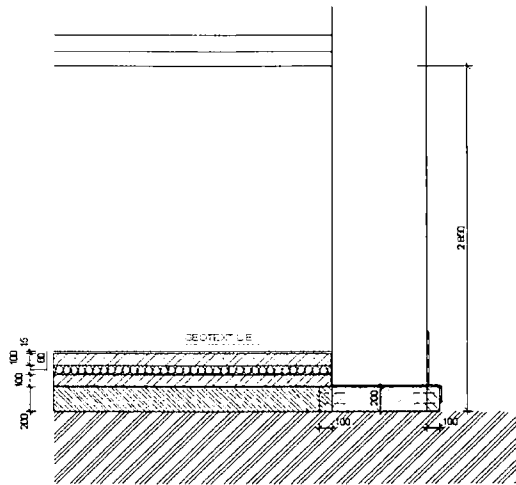
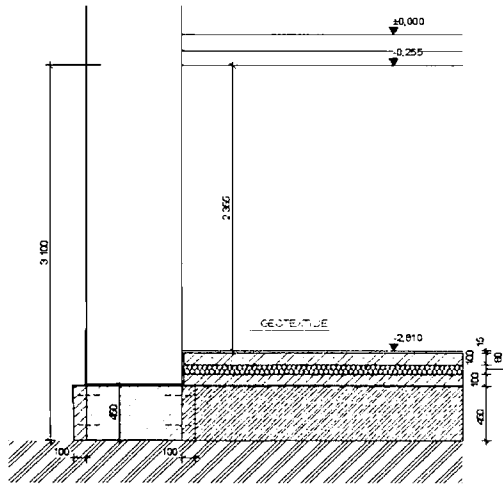

PST-1a

Item	Description	Quantity	Unit
1	Excavation for foundation	1.00	m <sup>3</sup>
2	Concrete for foundation wall	1.00	m <sup>3</sup>
3	Brick for foundation wall	1.00	m <sup>3</sup>
4	Foundation reinforcement	1.00	m
5	Foundation formwork	1.00	m <sup>2</sup>
6	Foundation backfill	1.00	m <sup>3</sup>
7	Foundation drainage	1.00	m
8	Foundation insulation	1.00	m <sup>2</sup>
9	Foundation painting	1.00	m <sup>2</sup>
10	Foundation finishing	1.00	m <sup>2</sup>

PST-2a

Item	Description	Quantity	Unit
1	Excavation for foundation	1.00	m <sup>3</sup>
2	Concrete for foundation wall	1.00	m <sup>3</sup>
3	Brick for foundation wall	1.00	m <sup>3</sup>
4	Foundation reinforcement	1.00	m
5	Foundation formwork	1.00	m <sup>2</sup>
6	Foundation backfill	1.00	m <sup>3</sup>
7	Foundation drainage	1.00	m
8	Foundation insulation	1.00	m <sup>2</sup>
9	Foundation painting	1.00	m <sup>2</sup>
10	Foundation finishing	1.00	m <sup>2</sup>

## Evidenční list změny stavby

Název a evidenční číslo stavby: <b>Domov pro seniory Antošovice, org. 310133</b> Název stavebního objektu/provozního souboru (SO/PS): <b>Zemní a bourací práce</b>	Číslo SO/PS / / číslo změny SO/PS: <p style="text-align: center;"><b>D1.1 / 10</b></p>	Číslo změny stavby: <p style="font-size: 24px;"><b>10</b></p>
---	--	--

Smluvní strany smlouvy o dílo na realizaci výše uvedené stavby, uzavřené dne 06.08.2020, číslo smlouvy objednatele: INV/0129/20

**Objednavatel:** Statutární město Ostrava, Prokešovo náměstí 1803/8, 729 30 Ostrava; IČO: 00845451

**Zhotovitel:** **MORYS s.r.o.**, se sídlem Korejská 894/9, Přívoz, 702 00 Ostrava; IČO: 42864771

**Gen.projektant (autorský dohled):** **Master Design s.r.o.**, se sídlem: Bolzanova 1, 110 00, Praha 1; IČO: 28631447

**Technický dozor stavebníka (TDS):** **Vysplan s.r.o.**, se sídlem: 8.března 4812/2a, 586 01, Jihlava; IČO: 27717089

Přílohy: 1) Rekapitulace členění soupisu prací 2) Fotodokumentace	Počet paré:      Příjemce : <p style="text-align: right;">1x    Objednatel</p> <p style="text-align: right;">1 x   Zhotovitel</p>
---	--

**Popis a zdůvodnění změny:**  
 Jedná se o vybourání betonových základů, které nejsou zaznačeny v PD a objevily se až po odkopání podlah v 1.PP.

**Vyjádření TDS ke změně:** Při výkopech přístavby schodiště bylo nutné vybourat objevené základy. Dále vzhledem k výšce spodní vody bylo nutné vytvořit dvě čerpací jámy. Po vybourání schodiště bylo zjištěno, že zdivo z části pod schodištěm nelicuje s nadschodišťovou částí. V rámci sjednocení se tato část musela osekát.

**Vyjádření AD ke změně:**

Souhlasím

časový vliv na plnění SoD:      **Na prodloužení doby plnění MÁ VLIV**

Údaje v Kč bez DPH:

Cena navrhovaných Měněprací řešeného ZL	Procentuální podíl Měněprací ZL k celkové ceně stavby	Cena navrhovaných Víceprací řešeného ZL	Procentuální podíl Víceprací ZL k celkové ceně stavby	Cena Měněprací a Víceprací řešeného ZL
<b>0,00</b>	<b>0,000%</b>	<b>64 176,12</b>	<b>0,101%</b>	<b>64 176,12</b>

**Vyjádření - souhlas se změnou:**

Projektant (autorský dohled):	souhlasím / <del>nesouhlasím</del>	jméno	Ing. Jan Jadrníček	datum	03 -03- 2021
TDS:	souhlasím / <del>nesouhlasím</del>	jméno	Ing. Jiří Havlíček	datum	03 -03- 2021
Zhotovitel:	souhlasím / <del>nesouhlasím</del>	jméno	Ing. Jaromír Planka	datum	03 -03- 2021
Objednatel:	souhlasím / <del>nesouhlasím</del>	jméno	Bc. Radek Nitka	datum	03 -03- 2021

Tento Evidenční list změny stavby je podkladem pro uzavření dodatku č.2 ke smlouvě o dílo INV/0129/20 dále jen (SoD). Ne Evidenčního listu změny stavby je položkový rozpois upravující původní rozpočet ze SoD.

Ostatní:

Rozpočet stavby - změny

**ROZPOČET ke ZL č.10 - Zemní a bourací práce**

Stavba: Domov pro seniory Antošovice  
Objekt: D1.1

Investor: Statutární město Ostrava  
Zhotovitel: Morys s.r.o., Korejská 894/9, 702 00 Ostrava Přívoz

Č.	Kód položky	Popis	MJ	Množství SOD	Množství skutečnost	Množství rozdíl	CENA			
							Cena jednotková dle SOD	Cena jednotková dle JRS	Cena ostatní	Cena celkem (nejnižší JC)
1	2	3	4	5	6	7	8	9	10	11
							<b>64 176,12</b>			
2	131351105	Hloubení jam nezapažených v hornině třídy těžitelnosti II, skupiny 4 objem do 1000 m3 strojně	m3	0,000	42,000	42,000	89,31			3 751,02
Jama pro čerpání vody 2x3,5x3m 2ks										
144	962052211	Bourání zdiva a konstrukcí nadzákladových ze ŽB přes 1 m3	m3	0,000	7,776	7,776	3 125,96			24 307,46
Skrýtý žib základ pod venkovním schodištěm a v objektu										
142	962032230	Bourání zdiva z cihel palených nebo vápenopískových na MV nebo MVC do 1 m3	m3	0,000	3,850	3,850	837,31			3 223,64
Osekání ostění 3,75x0,2x1,4 a 4x3,5x0,2m										
176	997013153	Vnitrosiřeništní doprava suti a vybouraných hmot pro budovy v do 12 m s omezením mechanizace	t	0,000	21,930	21,930	245,61			5 386,23
177	997013R31	Poplatek za uložení na skládce (skládkovně) stavebního odpadu bez rozlišení	t	0,000	21,930	21,930	178,63			3 917,36
178	997321511	Vodorovná doprava suti a vybouraných hmot po suchu do 1 km	t	0,000	21,930	21,930	167,46			3 672,40
179	997321519	Příplatek ZKD 1km vodorovné dopravy suti a vybouraných hmot po suchu	t	0,000	438,600	438,600	6,70			2 936,62
180	997321611	Nakládání nebo překládání suti a vybouraných hmot	t	0,000	21,930	21,930	44,66			979,39
		Vysekáni a posunutí trámů stropu nad 1.NP	hod	0,000	50,000	50,000			320,00	16 000,00



## Evidenční list změny stavby

Název a evidenční číslo stavby: <b>Domov pro seniory Antošovice, org. 310133</b> Název stavebního objektu/provozního souboru (SO/PS): <b>Zemní a bourací práce pro místnost č. 11 z 1.NP do 1.PP</b>	Číslo SO/PS / / číslo změny SO/PS: <p style="text-align: center;"><b>D1.1 / 11</b></p>	Číslo změny stavby: <p style="font-size: 2em;"><b>11</b></p>
---	--	---

Smluvní strany smlouvy o dílo na realizaci výše uvedené stavby, uzavřené dne 06.08.2020, číslo smlouvy objednatele: INV/0129/20

**Objednavatel:** Statutární město Ostrava, Prokešovo náměstí 1803/8, 729 30 Ostrava; IČO: 00845451

**Zhotovitel:** **MORYS s.r.o.**, se sídlem Korejská 894/9, Přívoz, 702 00 Ostrava; IČO: 42864771

**Gen.projektant (autorský dohled):** **Master Design s.r.o.**, se sídlem: Bolzanova 1, 110 00, Praha 1; IČO: 28631447

**Technický dozor stavebníka (TDS):** **Vysplan s.r.o.**, se sídlem: 8.března 4812/2a, 586 01, Jihlava; IČO: 27717089

Přílohy: 1) Rekapitulace členění soupisu prací 2) Fotodokumentace	Počet paré:      Příjemce : <p style="text-align: right;">1x      Objednatel</p> <p style="text-align: right;">1 x      Zhotovitel</p>
---	---

**Popis a zdůvodnění změny:**  
 Jedná se o vybourání stávajícího schodiště do 1.PP z 1.NP, které bylo zasypáno sutí a zabetonováno nejspíš při poslední rekonstrukci.

**Vyjádření TDS ke změně:** Vzhledem ke komplexnímu řešení hydroizlace objektu. Bylo nutné objevené schodiště zdemolovat a provést výkop podlahy na potřebnou úroveň.

**Vyjádření AD ke změně:**  

časový vliv na plnění SoD: **Na prodloužení doby plnění MÁ VLIV**

### Údaje v Kč bez DPH:

Cena navrhovaných Méněprací řešeného ZL	Procentuální podíl Méněprací ZL k celkové ceně stavby	Cena navrhovaných Víceprací řešeného ZL	Procentuální podíl Víceprací ZL k celkové ceně stavby	Cena Méněprací a Víceprací řešeného ZL
<b>0,00</b>	<b>0,000%</b>	<b>12 643,91</b>	<b>0,020%</b>	<b>12 643,91</b>

### Vyjádření - souhlas se změnou:

Projektant (autorský dohled):	souhlasím / <del>nesouhlasím</del>	jméno	Ing. Jan Jadrníček	datum	03 -03- 2021
TDS:	souhlasím / <del>nesouhlasím</del>	jméno	Ing. Jiří Havlíček	datum	03 -03- 2021
Zhotovitel:	souhlasím / <del>nesouhlasím</del>	jméno	Ing. Jaromír Planka	datum	03 -03- 2021
Objednatel:	souhlasím / <del>nesouhlasím</del>	jméno	Bc. Radek Nitka	datum	03 -03- 2021

Tento Evidenční list změny stavby je podkladem pro uzavření dodatku č.2 ke smlouvě o dílo INV/0129/20 dále jen (SoD). N Evidenčního listu změny stavby je položkový rozpis upravující původní rozpočet ze SoD.

Ostatní:

Rozpočet stavby - změny

**ROZPOČET ke ZL č.11 - Zemní a bourací práce m.č.11 z 1.NP do 1.PP**

Stavba: Domov pro seniory Antošovice  
Objekt: D1.1

Investor: Statutární město Ostrava  
Zhotovitel: Monys s.r.o., Korejská 894/9, 702 00 Ostrava Přívoz

Č.	Kód položky	Popis	MJ	Množství SOD	Množství skutečnost	Množství rozdíl	CENA			
							Cena jednotková dle SOD	Cena jednotková dle URS	Cena ostatní	Cena celkem (nejvyšší JC)
1	2	3	4	5	6	7	8	9	10	11

144	962052211	Bourání zdiva a konstrukcí nadzákladových ze ŽB přes 1 m3	m3	0,000	1,184	1,184	3 125,96			12 643,91
-----	-----------	---	----	-------	-------	-------	----------	--	--	-----------

Bourání betonové desky s výztuží 0,2m x 2,3x0,8m, a bourání Ž.B. schodiště 3,4x0,8x0,3m

	997013211	Vnitrostaveništní doprava suti a vybouraných hmot pro budovy v do 6m ručně	t	0,000	2,368	2,368		754,00		1 785,47
177	997013R31	Poplatek za uložení na skládce (skládkovné) stavebního odpadu bez rozlišení	t	0,000	2,368	2,368	178,63			423,00
178	997321511	Vodorovná doprava suti a vybouraných hmot po suchu do 1 km	t	0,000	2,368	2,368	167,46			398,55
179	997321519	Příplatek ZKD 1km vodorovné dopravy suti a vybouraných hmot po suchu	t	0,000	47,360	47,360	6,70			317,31
180	997321611	Nakládání nebo překládání suti a vybouraných hmot	t	0,000	2,368	2,368	44,66			105,75
4	139752101	Výkopávky v uzavřených prostorech v hornině třídy těžitelnosti II., skupiny 4 až 5 ručně	m3	0,000	3,100	3,100	1 004,77			3 114,79

Výkop 2x0,5x3,1m

5	161111512	Svislé přemístění výkopku z horniny třídy těžitelnosti II., skupiny 4 a 5 hl výkopu do 6 m nošením	m3	0,000	3,100	3,100	231,10			718,41
6	162211321	Vodorovné přemístění výkopku z horniny třídy těžitelnosti II., skupiny 4 a 5 stavebním kolečkem do 10 m	m3	0,000	3,100	3,100	200,95			622,95
7	162211329	Příplatek k vodorovnému přemístění výkopku z horniny třídy těžitelnosti II., skupiny 4 a 5 stavebním kolečkem ZKD 10 m	m3	0,000	3,100	3,100	22,33			69,22
8	162251122	Vodorovné přemístění do 50 m výkopku/sypáním z horniny třídy těžitelnosti II., skupiny 4 a 5	m3	0,000	3,100	3,100	200,95			622,95
10	162751139	Příplatek k vodorovnému přemístění výkopku/sypáním z horniny třídy těžitelnosti II., skupiny 4 a 5 ZKD 1000 m přes 10000 m	m3	0,000	31,000	31,000	6,70			207,70
11	171201R31	Poplatek za uložení zeminy, navážek a kamení na skládce (skládkovné)	t	0,000	5,580	5,580	100,48			560,68





## Evidenční list změny stavby

Název a evidenční číslo stavby: <b>Domov pro seniory Antošovice, org. 310133</b> Název stavebního objektu/provozního souboru (SO/PS): <b>Doplnění betonových podlah v 1.PP</b>	Číslo SO/PS / / číslo změny SO/PS: <p style="text-align: center;"><b>D1.1 / 12</b></p>	Číslo změny stavby: <p style="font-size: 24px; font-weight: bold;">12</p>
---	--	--

Smluvní strany smlouvy o dílo na realizaci výše uvedené stavby, uzavřené dne 06.08.2020, číslo smlouvy objednatele: INV/0129/20

**Objednavatel:** Statutární město Ostrava, Prokešovo náměstí 1803/8, 729 30 Ostrava; IČO: 00845451

**Zhotovitel:** **MORYS s.r.o.**, se sídlem Korejská 894/9, Přívoz, 702 00 Ostrava; IČO: 42864771

**Gen.projektant (autorský dohled):** Master Design s.r.o., se sídlem: Bolzanova 1, 110 00, Praha 1; IČO: 28631447

**Technický dozor stavebníka (TDS):** Vysplan s.r.o., se sídlem: 8.března 4812/2a, 586 01, Jihlava; IČO: 27717089

Přílohy: 1) Rekapitulace členění soupisu prací	Počet paré:      Příjemce : <p style="text-align: right;">1x    Objednatel</p> <p style="text-align: right;">1 x    Zhotovitel</p>
---	---

**Popis a zdůvodnění změny:**  
 Z důvodu různé výšky základů objektu, nutnosti provedení podřezání domu z důvodu výskytu spodní vody a sjednocení podlah do jedné úrovně v 1.PP je potřeba upravit výšky skladby podlah.

**Vyjádření TDS ke změně:** Jedná se o doplnění betonové desky vzhledem ke komplexnímu řešení hydrozilace spodní stavby.

**Vyjádření AD ke změně:**  
Souhlasím

časový vliv na plnění SoD:      **Na prodloužení doby plnění MÁ VLIV**

**Údaje v Kč bez DPH:**

Cena navrhovaných Méněprací řešeného ZL	Procentuální podíl Méněprací ZL k celkové ceně stavby	Cena navrhovaných Víceprací řešeného ZL	Procentuální podíl Víceprací ZL k celkové ceně stavby	Cena Méněprací a Víceprací řešeného ZL
0,00	0,000%	94 204,48	0,149%	94 204,48

**Vyjádření - souhlas se změnou:**

Projektant (autorský dohled):	souhlasím / <del>nesouhlasím</del>	jméno	Ing. Jan Jadrníček	datum	03 -03- 2021
TDS:	souhlasím / <del>nesouhlasím</del>	jméno	Ing. Jiří Havlíček	datum	03 -03- 2021
Zhotovitel:	souhlasím / <del>nesouhlasím</del>	jméno	Ing. Jaromír Planka	datum	03 -03- 2021
Objednatel:	souhlasím / <del>nesouhlasím</del>	jméno	Bc. Radek Nitka	datum	03 -03- 2021

Tento Evidenční list změny stavby je podkladem pro uzavření dodatku č.2 ke smlouvě o dílo INV/0129/20 dále jen (SoD). Není součástí Evidenčního listu změny stavby je položkový rozpis upravující původní rozpočet ze SoD.

Ostatní:

Rozpočet stavby - změny

ROZPOČET ke ZL č.12 - Doplnění betonových podlah v 1.PP

Stavba: Domov pro seniory Antošovice  
Objekt: D1.1

Investor: Statutární město Ostrava  
Zhotovitel: Morys s.r.o., Korejská 894/9, 702 00 Ostrava Přívoz

Č.	Kód položky	Popis	MJ	Množství dle SOD	Množství skutečnost	Množství rozdíl	CENA			
							Cena jednotková dle SOD	Cena jednotková dle URS	Cena ostatní	Cena celkem (nejnižší JC)
1	2	3	4	5	6	7	8	9	10	11
<b>Doplnění betonových podlah</b>							<b>94 204,48</b>			
2	273322611	Zakladové desky ze ŽB tř. C 30/37 XA2	m3	0,000	26,635	26,635	3 254,79			86 691,33
57	919726123	Geotextilie pro ochranu, separaci a filtraci netkaná měrná hmotností do 500 g/m2	m2	0,000	168,230	168,230	44,66			7 513,15

## Evidenční list změny stavby

Název a evidenční číslo stavby: <b>Domov pro seniory Antošovice, org. 310133</b>	Číslo SO/PS / / číslo změny SO/PS: <b>D1.1 / 13</b>	Číslo změny stavby: <b>13</b>
Název stavebního objektu/provozního souboru (SO/PS): <b>Doplnění hydroizolací spodní stavby u pravé části přístavby</b>		

Smluvní strany smlouvy o dílo na realizaci výše uvedené stavby, uzavřené dne 06.08.2020, číslo smlouvy objednatele: INV/0129/20

**Objednavatel:** Statutární město Ostrava, Prokešovo náměstí 1803/8, 729 30 Ostrava; IČO: 00845451

**Zhotovitel:** **MORYS s.r.o.**, se sídlem Korejská 894/9, Přívoz, 702 00 Ostrava; IČO: 42864771

**Gen.projektant (autorský dohled):** **Master Design s.r.o.**, se sídlem: Bolzanova 1, 110 00, Praha 1; IČO: 28631447

**Technický dozor stavebníka (TDS):** **Vysplan s.r.o.**, se sídlem: 8.března 4812/2a, 586 01, Jihlava; IČO: 27717089

Přílohy: 1) Rekapitulace členění soupisu prací	Počet paré:      Příjemce : 1x      Objednatel 1 x      Zhotovitel
---	--

**Popis a zdůvodnění změny:**  
 Z důvodu zvýšené hladiny spodní vody s vysokou agresivitou se pod novou přístavbou provede vodorovná a svislá pojistná hydroizolace.

**Vyjádření TDS ke změně:** Vzhledem k provedenému IGP a zvýšené hladině spodní vody se provede hydroizolace spodní stavby i na přístavbě. Hydroizolace bude vytažena 30cm nad upravený terén.

**Vyjádření AD ke změně:**  

**časový vliv na plnění SoD:      Na prodloužení doby plnění MÁ VLIV**

**Údaje v Kč bez DPH:**

Cena navrhovaných Měněprací řešeného ZL	Procentuální podíl Měněprací ZL k celkové ceně stavby	Cena navrhovaných Víceprací řešeného ZL	Procentuální podíl Víceprací ZL k celkové ceně stavby	Cena Měněprací a Víceprací řešeného ZL
<b>0,00</b>	<b>0,000%</b>	<b>112 834,78</b>	<b>0,178%</b>	<b>112 834,78</b>

**Vyjádření - souhlas se změnou:**

Projektant (autorský dohled):	souhlasím / <del>nesouhlasím</del>	jméno	Ing. Jan Jadrníček	datum	03 -03- 2021
TDS:	souhlasím / <del>nesouhlasím</del>	jméno	Ing. Jiří Havlíček	datum	03 -03- 2021
Zhotovitel:	souhlasím / <del>nesouhlasím</del>	jméno	Ing. Jaromír Planka	datum	03 -03- 2021
Objednatel:	souhlasím / <del>nesouhlasím</del>	jméno	Bc. Radek Nitka	datum	03 -03- 2021

Tento Evidenční list změny stavby je podkladem pro uzavření dodatku č.2 ke smlouvě o dílo INV/0129/20 dále jen (SoD). Evidenčního listu změny stavby je položkový rozpois upravující původní rozpočet ze SoD.

Ostatní:

Rozpočet stavby - změny

**ROZPOČET ke ZL č.13 - Doplnění hydroizolací spodní stavby u pravé části přístavby**

Stavba: Domov pro seniory Antošovice  
Objekt: D1.1

Investor: Statutární město Ostrava  
Zhotovitel: Morys s.r.o., Korejská 894/9, 702 00 Ostrava Přívoz

Č.	Kód položky	Popis	MJ	Množství dle SOD	Množství skutečnost	Množství rozdíl	CENA			
							Cena jednotková dle SOD	Cena jednotková dle URS	Cena ostatní	Cena celkem (nejnižší JC)
1	2	3	4	5	6	7	8	9	10	11
							<b>112 834,78</b>			
184	711111001	Provedení izolace proti zemní vlhkosti vodorovné za studena nátěrem penetračním	m2	0,000	141,240	141,240	16,75			2 365,77
185	11163150	lak penetrační asfaltový	t	0,000	0,043	0,043	43 540,11			1 859,16
186	711112001	Provedení izolace proti zemní vlhkosti svislé za studena nátěrem penetračním	m2	0,000	198,080	198,080	22,33			4 423,13
187	11163150	lak penetrační asfaltový	t	0,000	0,059	0,059	43 540,11			2 568,87
191	7111141559	Provedení izolace proti zemní vlhkosti pásy přitavením vodorovné NAIP	m2	0,000	155,360	155,360	89,31			13 875,20
192	62855002	pás asfaltový natavitelný modifikovaný SBS tl 5mm s vložkou a spalitelnou PE fólií nebo jemnozrnný minerálním posypem na horním povrchu	m2	0,000	155,360	155,360	141,25			21 944,60
193	711142559	Provedení izolace proti zemní vlhkosti pásy přitavením svislé NAIP	m2	0,000	217,888	217,888	106,06			23 109,20
194	62855002	pás asfaltový natavitelný modifikovaný SBS tl 5mm s vložkou a spalitelnou PE fólií nebo jemnozrnný minerálním posypem na horním povrchu	m2	0,000	217,888	217,888	141,25			30 776,68
197	711491272	Provedení izolace proti tlakové vodě svislé z textilií vrstva ochranná	m2	0,000	339,320	339,320	11,16			3 786,81
198	69311068	geotextilie netkaná separační, ochranná, filtrační, drenážní PP 300g/m2	m2	0,000	373,252	373,252	20,10			7 502,37
204	996711202	Přesun hmot procentní pro izolace proti vodě, vlhkosti a plynům	%	0,000	1,000	1,000	623,00			623,00

## Evidenční list změny stavby

Název a evidenční číslo stavby: <b>Domov pro seniory Antošovice, org. 310133</b>	Číslo SO/PS / / číslo změny SO/PS: <b>D1.1 / 14</b>	Číslo změny stavby: <b>14</b>
Název stavebního objektu/provozního souboru (SO/PS): <b>Statické zajištění základových konstrukcí</b>		

Smluvní strany smlouvy o dílo na realizaci výše uvedené stavby, uzavřené dne 06.08.2020, číslo smlouvy objednatele: INV/0129/20

**Objednavatel:** Statutární město Ostrava, Prokešovo náměstí 1803/8, 729 30 Ostrava; IČO: 00845451

**Zhotovitel:** **MORYS s.r.o.**, se sídlem Korejská 894/9, Přívoz, 702 00 Ostrava; IČO: 42864771

**Gen.projektant (autorský dohled):** Master Design s.r.o., se sídlem: Bolzanova 1, 110 00, Praha 1; IČO: 28631447

**Technický dozor stavebníka (TDS):** Vysplan s.r.o., se sídlem: 8.břežna 4812/2a, 586 01, Jihlava; IČO: 27717089

Přílohy: 1) Rekapitulace členění soupisu prací 2) Fotodokumentace	Počet paré:      Příjemce : 1x      Objednatel 1 x      Zhotovitel
---	--

**Popis a zdůvodnění změny:**  
 Při výkopu výtahové šachty došlo k částečnému sesuvu zeminy u severozápadní stěny budovy z důvodu výskytu tlakové spodní vody pod objektem. Roh budovy a severozápadní stěny se musely z důvodu možné havárie zajistit dobetonováním a vyztužením podkladu po celé délce stěny zemními kotvami.

**Vyjádření TDS ke změně:** Na základě vyjádření statika byly provedeny zemní kotvy pod severozápadním štítem.

**Vyjádření AD ke změně:**  
Souhlasíme

**časový vliv na plnění SoD:      Na prodloužení doby plnění MÁ VLIV**

**Údaje v Kč bez DPH:**

Cena navrhovaných Méněprací řešeného ZL	Procentuální podíl Méněprací ZL k celkové ceně stavby	Cena navrhovaných Víceprací řešeného ZL	Procentuální podíl Víceprací ZL k celkové ceně stavby	Cena Méněprací a Víceprací řešeného ZL
<b>0,00</b>	<b>0,000%</b>	<b>87 370,67</b>	<b>0,138%</b>	<b>87 370,67</b>

**Vyjádření - souhlas se změnou:**

Projektant (autorský dohled):	souhlasím / <del>nesouhlasím</del>	jméno	Ing. Jan Jadrníček	datum	03 -03- 2021
TDS:	souhlasím / <del>nesouhlasím</del>	jméno	Ing. Jiří Havlíček	datum	03 -03- 2021
Zhotovitel:	souhlasím / <del>nesouhlasím</del>	jméno	Ing. Jaromír Planka	datum	03 -03- 2021
Objednatel:	souhlasím / <del>nesouhlasím</del>	jméno	Bc. Radek Nitka	datum	03 -03- 2021

Tento Evidenční list změny stavby je podkladem pro uzavření dodatku č.2 ke smlouvě o dílo INV/0129/20 dále jen (SoD). N  
 Evidenčního listu změny stavby je položkový rozpis upravující původní rozpočet ze SoD.

Ostatní:

Rozpočet stavby - změny

ROZPOČET ke ZL č.14 - Statické zajištění základových konstrukcí

Stavba: Domov pro seniory Antošovice

Objekt: D1.1

Investor: Statutární město Ostrava

Zhotovitel: Morys s.r.o., Korejská 894/9, 702 00 Ostrava Přívoz

Č.	Kód položky	Popis	MJ	Množství dle SOD	Množství skutečnost	Množství rozdíl	CENA			
							Cena jednotková dle SOD	Cena jednotková dle URS	Cena ostatní	Cena celkem (nejnižší JC)
1	2	3	4	5	6	7	8	9	10	11
										<b>87 370,67</b>
		Osazení kotvy mechanické dl přes 3 m D přes 28 do 32 mm	m	0,000	24,000	24,000			570,00	13 680,00
	153811211	Napnutí kotev tyčových únosnost kotvy do 0,45 MN	kus	0,000	6,000	6,000		2 330,00		13 980,00
	311351311	Zřízení jednostranného bednění nosných nadzákladových zdí	m <sup>2</sup>	0,000	24,200	24,200		928,00		22 457,60
	311351312	Odstranění jednostranného bednění nosných nadzákladových zdí	m <sup>2</sup>	0,000	24,200	24,200		166,00		4 017,20
18	279361821	Výztuž základových zdí nosných betonářskou ocelí 10 505	t	0,000	0,169	0,169		31 817,78		5 377,20
15	279323112	Základová zeď ze žB pro konstrukce bílých van tř. C 30/37 XA2	m <sup>3</sup>	0,000	2,820	2,820		3 633,26		10 245,79
	628195001	Očištění zdiva nebo betonu zdi a valů před započítáním oprav ručně	m <sup>2</sup>	0,000	24,200	24,200		117,00		2 831,40
134	949101111	Lešení pomocné pro objekty pozemních staveb s lešeňovou podlahou v do 1,9 m zatížení do 150 kg/m <sup>2</sup>	m <sup>2</sup>	0,000	22,800	22,800		50,24		1 145,47
	953961116R	Kotvy chemickým tmelem M 24 hl od 120 do 210 mm do betonu, žB nebo kamene s vyvrtáním otvoru	kus	0,000	80,000	80,000			170,45	13 636,00

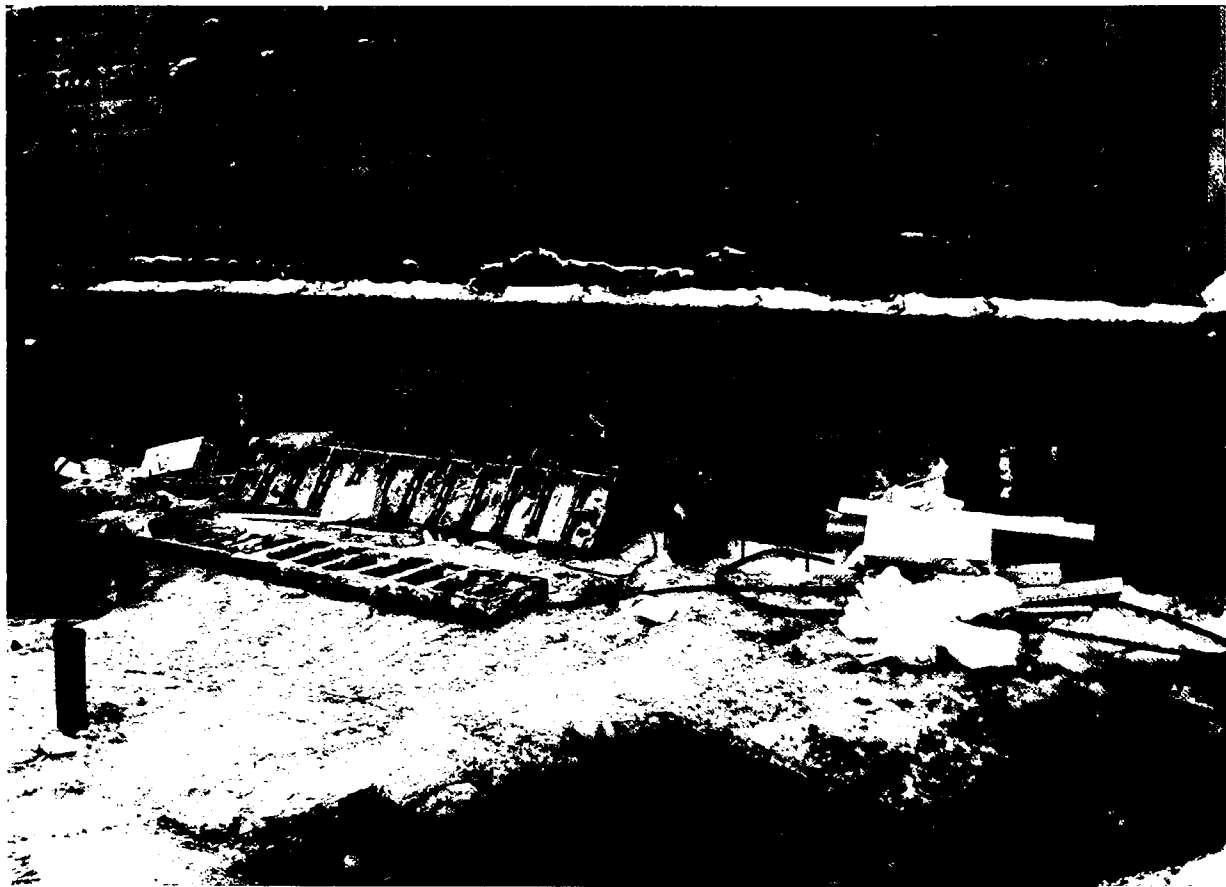
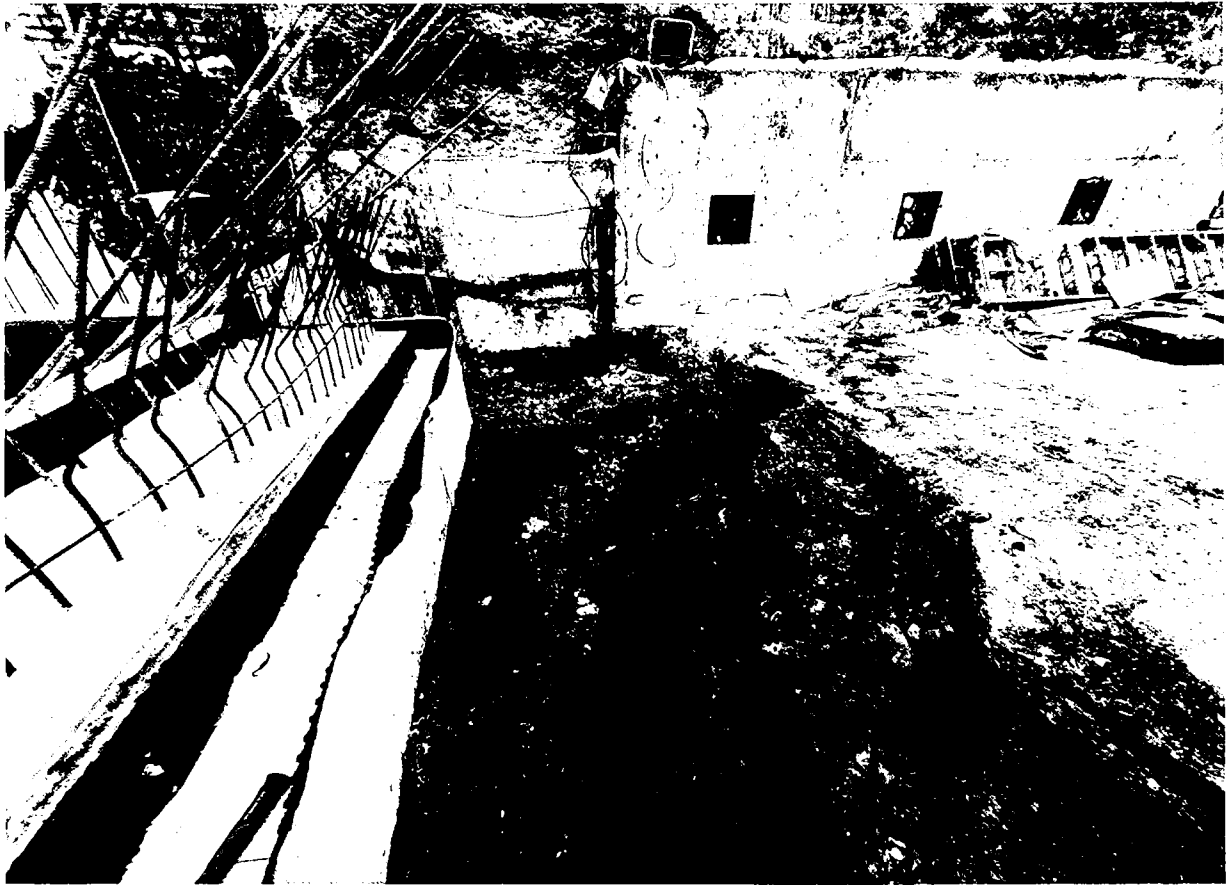



## Evidenční list změny stavby

Název a evidenční číslo stavby: <b>Domov pro seniory Antošovice, org. 310133</b> Název stavebního objektu/provozního souboru (SO/PS): <b>Bourací práce v 1.PP</b>	Číslo SO/PS / / číslo změny SO/PS: <p style="text-align: center;"><b>D1.1 / 15</b></p>	Číslo změny stavby: <p style="font-size: 24px; font-weight: bold;">15</p>
--	--	--

Smluvní strany smlouvy o dílo na realizaci výše uvedené stavby, uzavřené dne 06.08.2020, číslo smlouvy objednatele: INV/0129/20

**Objednavatel:** Statutární město Ostrava, Prokešovo náměstí 1803/8, 729 30 Ostrava; IČO: 00845451

**Zhotovitel:** **MORYS s.r.o.**, se sídlem Korejská 894/9, Přívoz, 702 00 Ostrava; IČO: 42864771

**Gen.projektant (autorský dohled):** **Master Design s.r.o.**, se sídlem: Bolzanova 1, 110 00, Praha 1; IČO: 28631447

**Technický dozor stavebníka (TDS):** **Vysplan s.r.o.**, se sídlem: 8.března 4812/2a, 586 01, Jihlava; IČO: 27717089

Přílohy: 1) Rekapitulace členění soupisu prací 2) Fotodokumentace	Počet paré:      Příjemce : <p style="text-align: right;">1x      Objednatel</p> <p style="text-align: right;">1 x      Zhotovitel</p>
---	---

**Popis a zdůvodnění změny:**  
 V 1.PP je nutné vybourat část stěny včetně základů mezi místnostmi č. S.03 a S.02 z důvodu zvětšení původní skladové místnosti v návaznosti na nevyužitý prostor pod schodištěm.

**Vyjádření TDS ke změně:** Vzhledem ke stavu zdiva a základu pod stěnou se musela stěna i základ zdemolovat. Následně bylo po dohodě s investorem odsouhlaseno zvětšení skladovacího prostoru až ke schodišti.

**Vyjádření AD ke změně:**

Souhlasíme

časový vliv na plnění SoD:      **Na prodloužení doby plnění NEMÁ VLIV**

**Údaje v Kč bez DPH:**

Cena navrhovaných Méněprací řešeného ZL	Procentuální podíl Méněprací ZL k celkové ceně stavby	Cena navrhovaných Víceprací řešeného ZL	Procentuální podíl Víceprací ZL k celkové ceně stavby	Cena Méněprací a Víceprací řešeného ZL
<b>0,00</b>	<b>0,000%</b>	<b>34 332,18</b>	<b>0,054%</b>	<b>34 332,18</b>

**Vyjádření - souhlas se změnou:**

Projektant (autorský dohled):	souhlasím / <del>nesouhlasím</del>	jméno	Ing. Jan Jadrníček	datum	03 -03- 2021
TDS:	souhlasím / <del>nesouhlasím</del>	jméno	Ing. Jiří Havlíček	datum	03 -03- 2021
Zhotovitel:	souhlasím / <del>nesouhlasím</del>	jméno	Ing. Jaromír Planka	datum	03 -03- 2021
Objednatel:	souhlasím / <del>nesouhlasím</del>	jméno	Bc. Radek Nitka	datum	03 -03- 2021

Tento Evidenční list změny stavby je podkladem pro uzavření dodatku č.2 ke smlouvě o dílo INV/0129/20 dále jen (SoD). N Evidenčního listu změny stavby je položkový rozpis upravující původní rozpočet ze SoD.

Ostatní:

Rozpočet stavby - změny

**ROZPOČET ke ZL č.15 - Bourání stěny v 1.PP včetně realizace nové příčky**

Stavba: Domov pro seniory Antošovice  
Objekt: D1.1

Investor: Statutární město Ostrava  
Zhotovitel: Morys s.r.o., Korejská 894/9, 702 00 Ostrava Přívoz

Č.	Kód položky	Popis	MJ	Množství SOD	Množství skutečnost	Množství rozdíl	Cena jednotková dle SOD	Cena jednotková dle URIS	CENA		
									8	9	10
144	962052211	Bourání zdíva a konstrukci nadzákladových ze žB přes 1 m3	m3	0,000	4,600	4,600	3 125,96				14 379,42
	997013211	Vnitrostaveništní doprava suti a vybouraných hmot pro budovy v do 6m ručně	t	0,000	9,200	9,200		754,00			6 936,80
177	997013R31	Poplatek za uložení na skládce (skládkové) stavebního odpadu bez rozlišení	t	0,000	9,200	9,200	178,63				1 643,40
178	997321511	Vodorovná doprava suti a vybouraných hmot po suchu do 1 km	t	0,000	9,200	9,200	167,46				1 540,63
179	997321519	Příplatek ZKD 1km vodorovné dopravy suti a vybouraných hmot po suchu	t	0,000	184,000	184,000	6,70				1 232,80
180	997321611	Nakládání nebo překládání suti a vybouraných hmot	t	0,000	9,200	9,200	44,66				410,87
4	139752101	Vykopávky v uzavřených prostorech v hornině třídy těžitelnosti II., skupiny 4 až 5 ručně	m3	0,000	1,077	1,077	1 004,77				1 082,14
5	161111512	Svislé přemístění výkopku z horniny třídy těžitelnosti II., skupiny 4 a 5 hl výkopu do 6 m nošením	m3	0,000	1,077	1,077	231,10				248,89
6	162211321	Vodorovné přemístění výkopku z horniny třídy těžitelnosti II., skupiny 4 a 5 stavebním kolečkem do 10 m	m3	0,000	1,077	1,077	200,95				216,42
7	162211329	Příplatek k vodorovnému přemístění výkopku z horniny třídy těžitelnosti II., skupiny 4 a 5 stavebním kolečkem ZKD 10 m	m3	0,000	1,077	1,077	22,33				24,05
8	162251122	Vodorovné přemístění do 50 m výkopku/sypání z horniny třídy těžitelnosti II., skupiny 4 a 5	m3	0,000	1,077	1,077	200,95				216,42
10	162751139	Příplatek k vodorovnému přemístění výkopku/sypání z horniny třídy těžitelnosti II., skupiny 4 a 5 ZKD 1000 m přes 10000 m	m3	0,000	10,770	10,770	6,70				72,16
11	171201R31	Poplatek za uložení zeminy - navázeček a kamení na skládce (skládkové)	t	0,000	1,939	1,939	100,48				194,79
56	342244101	Příčka z cihel děrovaných do P10 na maltu M5 tloušťky 80 mm	m2	0,000	7,821	7,821	784,22				6 133,38
							<b>34 332,18</b>				

