

SMLOUVA O DÍLO č. 2016-0440/SMI

I. Smluvní strany

uzavřely níže uvedeného dne, měsíce a roku podle ust. § 2586 a násl. občanského zákoníku tuto smlouvu o dílo

Objednatel : **Město Lysá nad Labem**
Husovo nám. 23, 289 22 Lysá nad Labem
Zastoupený : Ing. Karlem Otavou, starostou města
IČO : 239 402
DIČ : CZ-000239402
Bankovní spojení : Česká spořitelna, a.s. pobočka Lysá nad Labem
číslo účtu : 27 – 0504268369/0800

Zhotovitel : Baroch – okna s.r.o.
Přívozní 1054/2, 170 00 Praha 7
Zastoupený : Marcelem Barochem
IČO : 27144526
DIČ : CZ - 27144526
Bankovní spojení : Moneta Money Bank
číslo účtu : 168148375/0600

Zástupci smluvních stran :

Za objednatele :

Osoby oprávněné jednat ve věcech smluvních
Ing. Karel Otava – starosta
Osoby oprávněné jednat ve věcech technických
Ota Balík – referent OSMI
Ing. Vladimír Kopecký - ved.odboru SMI
František Blažek – referent OSMI

Za zhotovitele :

Osoby oprávněné jednat ve věcech smluvních
Marcel Baroch
Osoby oprávněné jednat ve věcech technických
Marcel Baroch

II. Předmět smlouvy

Dodání plastových oken – Milovice ul. Slepá 550 a 551, ul. Sportovní 600, 601 a 602 a ul. Lesní 620

Předmětem zakázky je výměna 40 ks oken v bytových domech v majetku a správě Města Lysá n./L. - kompletní demontáž a montáž včetně dodávky. Místem plnění je objekt č.p.550 a 551, ul. Slepá, Lesní č.p. 620, Sportovní 600, 601, 602, Milovice. Nedílnou součástí smlouvy je příloha č. I se zaměřením jednotlivých oken.

Popis stavby:

Jedná se o 7-mi podlažní panelové bytové domy s osobním výtahem – výměna oken v bytech bude provedena postupně dle jednotlivých místností s ohledem na nájemce.

Dohodnuté práce :

- zaměření oken, zjištění reálné stavební situace
- demontáž stávajících oken
- montáž plastových oken
- montáž přechodek na stávající parapety (pozinkovaný plech)
- montáž vnitřních parapetů bílé barvy
- zednické vyspravení vnitřních i venkovních spár a ostění
- výmalba ostění a oprava fasádní barvy v místech dotčených stavebním zásahem
- hrubý úklid

Specifikace plastových oken:

- 6 – ti komorový systém stav. hloubky 70 mm
- barva bílá
- celoobvodové kování ve stříbrném provedení s kováním proti sesedání křídel
- celoobvodové dvojité těsnění vnitřní – vnější
- izolační koeficient prostupu tepla celého okna $U = 1,1 \text{ W.m}^{-2}\text{K}^{-1}$, včetně „teplého“ okraje izolačních skel, tj. plastového distančního rámečku ČSN 73 0540-2 platné od 1.12.2002
- mikroventilace na tzv. čtvrtou polohu kliky

Technické požadavky :

Nová okna budou zasazena do stávající pozice vnějších rámců a při montáži budou minimalizovány negativní zásahy do fasád. Případné opravy fasády budou provedeny nastavenou omítkou, práce budou provedeny přesně a čistě, profily okenních šembrán budou vytaženy dle předem zhotovené šablony. Je vyloučeno používat při vnitřním zednickém zapravení u špaletových oken EPS.

Hodnoty musí být doloženy certifikátem notifikované osoby. Nákres oken a dveří s rozměry a charakteristikou otvírání je přílohou této výzvy.

Vše včetně dodávky a likvidace odpadu. Všechna okna budou ve stávajícím členění

III. Smluvní cena

1. Smluvní cena stanovená pro rozsah dodávky dle čl. II smlouvy činí :

Cena bez DPH	315.432,- Kč
DPH (21%)	47.315,- Kč
Celková cena včetně DPH	362.747,- Kč

Cena celkem slovy: třišedesátdvatisícšedmsetčtyřicetsedm korun českých

2. Tato cena je dohodnuta jako nejvýše přípustná pro předmět plnění uvedený v čl. II a obsahuje veškeré náklady potřebné k úplnému a kvalitnímu dokončení díla včetně všech nutných vedlejších nákladů. Zhotovitel doloží po provedení díla položkový rozpočet dodaného materiálu a provedených prací s oceněním prací a materiálu. Fakturace proběhne na základě tohoto položkového rozpočtu a nesmí překročit smluvní cenu uvedenou v čl. III/1.
3. Pokud se vyskytne v průběhu provádění díla potřeba provedení prací nad rámec sjednaného předmětu plnění, provede se rozšíření smlouvy dodatkem před realizací prací.
4. Zhotovitel složí po podpisu smlouvy o dílo na účet zadavatele č. 6015-0504268369/0800 Finanční jistinu v hodnotě 10% z celkové nabídkové ceny vč. DPH, to je 36.275,- Kč, nejpozději však 5 dnů před předáním staveniště. Tato jistina propadne ve prospěch zadavatele v případech neplnění smluvních ujednání a oboustranně dohodnutých dílčích termínů plnění (oboustranně podepsaný harmonogram plnění prací). Při řádném plnění bude jistina, po předání díla včetně odstranění případných nedostatků, vrácena zhotoviteli.

IV. Doba realizace

17 dnů od předání staveniště v září 2016

V. Financování a fakturace

Fakturu se zavazuje objednatel zaplatit na účet zhotovitele do **30ti** kalendářních dnů od jejího převzetí. Objednatel je oprávněn před dobou splatnosti tuto fakturu vrátit zhotoviteli bez zaplacení v případě, že neobsahuje některé náležitosti nebo bude mít jiné nedostatky. V případě vrácení faktury musí být uveden důvod jejího vrácení. Po tuto dobu není zhotovitel oprávněn účtovat objednateli úrok z prodlení ani jiné další sankce.

VI. Provedení díla

1. Zhotovitel postupuje při provádění díla samostatně při respektování :
 - stavebního zákona a jeho prováděcích vyhlášek, ustanovení o bezpečnosti práce a zařízení při stavebních pracích
 - předpisů, norem, vzorových listů technologií, receptur a jiných závazných pokynů
 - požadavků stanovenými ekologickými a jinými předpisy vydanými k tomuto oprávněnými orgány
2. Zjistí-li zhotovitel při provádění díla na staveništi skryté překážky neuvedené v zápise o odevzdání staveniště, znemožňující řádné provedení díla, je povinen tuto skutečnost oznámit bez zbytečného odkladu objednateli. Do rozhodnutí objednatele je zhotovitel oprávněn provádění díla, nebo jeho části přerušit. O dobu přerušeni bude upravena lhůta dodávky.
3. Bude-li objednatel požádán o dodatečnou změnu či doplnění rozsahu prací oproti předaným podkladům, bude smlouva po odsouhlasení upravena dodatkem, se zpřesněním smluvního ujednání zejména po stránce předmětu, času plnění a ocenění dodatečně sjednaných prací a eventuální odpočet neprovedených prací bude podle jednotkových cen odsouhlasených v nabídce.
4. Zhotovitel není oprávněn provádět dílo, které je předmětem této smlouvy, prostřednictvím jiných dodavatelů. Maximálně přípustný rozsah prací provedených subdodavatelem je 20 % z celkového objemu díla. Zhotovitel předá objednateli seznam subdodavatelů, objednatel je oprávněn v odůvodněných případech určit jiného subdodavatele.
5. Zhotovitel je povinen provést dílo v kvalitě odpovídající platným vyhláškám a doporučeným normám. Doložená odbornost zavazuje zhotovitele k zodpovědnosti za dílo z hlediska návrhu provedení a funkčnosti.
6. Zhotovitel je povinen upozornit odběratele na případné vady v projektu, nebo jeho nedodržení příslušných norem. V případě, že na tyto vady neupozorní a dílo provede dle předané dokumentace jako odborná firma ručí v plném rozsahu za provedené práce.

VII. Předání a převzetí díla

1. Zhotovitel písemně potvrdí objednateli nejpozději 3 pracovní dny předem termínem odevzdání díla. Objednatel zahájí přijímací řízení bez zbytečného odkladu.
2. O převzetí díla pořídí objednatel zápis „O odevzdání a převzetí díla“ bez vad a nedodělků a to ve dvou vyhotoveních, podle obvyklých obchodních zvyklostí. Jeden stejnopis obdrží objednatel a jeden zhotovitel. Takto vyhotovený zápis bude považován za závazný.
3. Termín předání díla se považuje za splněný, pokud dílo bylo objednatelem do sjednaného termínu převzato. Převzetím díla přecházejí vlastnická práva na objednatele.
4. Objednatel se zavazuje převzít dílo provedené podle této smlouvy za předpokladu, že bude dílo předáno zhotovitelem řádně, to je bez vad a nedodělků.

VIII. Staveniště

Objednatel se zavazuje předat zhotoviteli zápisem staveniště prosté právních i faktických vad, před zahájením prací.

IX. Předání a převzetí díla

1. Zhotovitel písemně potvrdí objednateli nejpozději 3 pracovní dny předem termín odevzdání díla. Objednatel zahájí přijímací řízení bez zbytečného odkladu.
2. Zhotovitel předloží objednateli nejméně 3 pracovní dny před zahájením přijímacího řízení :
 - doklady o shodě použitých materiálů
3. O převzetí díla pořídí objednatel zápis „O odevzdání a převzetí díla“ bez vad a nedodělků a to ve dvou vyhotoveních, podle obvyklých obchodních zvyklostí. Jeden stejnopis obdrží objednatel a jeden zhotovitel. Takto vyhotovený zápis bude považován za závazný.
4. Termín předání díla se považuje za splněný, pokud dílo bylo objednatelem do sjednaného termínu převzato. Převzetím díla přecházejí vlastnická práva na objednatele.
5. Objednatel se zavazuje převzít dílo provedené podle této smlouvy za předpokladu, že bude dílo předáno zhotovitelem řádně, to je bez vad a nedodělků.

X. Přerušování provádění díla

1. Zhotovitel je oprávněn na nezbytně nutnou dobu a v nezbytném rozsahu přerušit provádění díla jestliže :
 - provádění díla brání vyšší moc
 - při výskytu vážných skrytých překážek bránících řádnému provádění díla
 - dojde k zastavení provádění díla rozhodnutím k tomu příslušného orgánu z důvodu na straně objednatele
2. Při každém přerušování díla je zhotovitel povinen zabezpečit rozestavěnou část prováděného díla do doby znovuzahájení prací nebo ukončení smluvního závazku. Úhrada těchto prací je vázána na důvod přerušování.

XI. Odpovědnost za vady díla, záruční doba

1. Dílo má vady, jestliže nebylo provedeno řádně a předmět díla neodpovídá požadavkům na něj kladeným projektovou dokumentací, závaznými ustanoveními technických norem a předpisů. Drobné odchylky od projektové dokumentace, které nemění přijaté technické řešení nejsou vadami, jestliže byly dohodnuty předem alespoň souhlasným zápisem smluvních stran.
2. Za vady vyskytnuté na díle po jeho dokončení, odpovídá po dobu záruky zhotovitel, který na vyzvání objednatele je povinen vady odstranit v dohodnutém termínu, nejpozději do 10 dnů od nahlášení vady. Vady na přístupových cestách a potrubí budou odstraněny do 24 hodin, aby byl zajištěn plynulý provoz.
3. Zhotovitel garantuje u celého předaného díla záruční lhůtu **120 měsíců**. Záruční lhůta začíná běžet ode dne předání díla po písemném převzetí objednatelem.
4. Objednatel neprodleně oznámí mailem, faxem nebo telefonem a následně potvrdí písemně všechny závady, které se v záruční době na realizovaném díle vyskytnou. Po přijetí takového oznámení je zhotovitel povinen neprodleně zahájit práci na opravě vadné části díla a to na své náklady a bez újmy na jakýchkoli dalších právech, která může objednatel uplatnit vůči zhotoviteli podle této smlouvy, popřípadě podle zákona.
5. Zhotovitel je povinen odstranit závady na díle objevených v záruční době, pouze bude-li reklamace písemně zdůvodněná.
6. Reklamační protokoly budou objednatelem číslovány. V těchto protokolech je objednatel a zhotovitel povinen uvádět všechny rozhodující ukazatele charakterizující stav díla a to zejména čas vzniku vady a jejího nahlášení zhotoviteli, charakter vady, způsob a termín odstranění atd. Objednatel je oprávněn předat tuto povinnost provozovateli díla.
7. Menší závady, které se vyskytnou v záruční době a jejichž odstranění si vyžaduje okamžitého zásahu, ale nevyžadují účast zhotovitele, mohou být se souhlasem zhotovitele odstraněny objednatelem, nebo jím pověřenou organizací a to na náklady zhotovitele.
8. Při prodloužení zhotovitele s odstraněním vad a nedodělků zjištěných při předání a převzetí díla ve sjednaném termínu, uhradí zhotovitel objednateli smluvní pokutu ve výši 500,- Kč za každý den prodloužení a vadu.

XII. Smluvní pokuty

1. V případě, že zhotovitel bude v prodlení dodat dílo, které je předmětem této smlouvy v rozsahu uvedeném v bodu II této smlouvy, uhradí objednateli smluvní pokutu ve výši 0,1% z ceny díla za každý den prodlení.
2. Za nedodržení sjednaného termínu splatnosti faktury uhradí objednatel zhotoviteli smluvní pokutu ve výši 0,05% z dlužné částky za každý den prodlení.

XIII. Řešení sporů

1. Objednatel a zhotovitel vynaloží veškeré úsilí k tomu, aby přímým jednáním v dohodě vyřešili jakékoli spory, nebo neshody v souvislosti se smlouvou.
2. Jestliže se objednateli ani zhotoviteli nepodaří spor vyřešit do 30 dnů po zahájení jednání, může kterákoli strana požádat o soudní rozhodnutí. Spor bude řešen soudem příslušným k místu sídla objednatele.

XII. Odstoupení od smlouvy

Kterákoliv ze smluvních stran je oprávněna odstoupit od této smlouvy v níže uvedených případech

- a) jestliže zhotovitel porušil podmínky této smlouvy byl na tuto skutečnost upozorněn a ani po druhém upozornění nezajistil nápravu v dohodnuté stanovené lhůtě
- b) zhotovitel se dostal do konkurzu. nebo na jeho majetek bylo zahájeno vyrovnávací řízení
- c) zhotovitel pozbyl oprávnění k podnikatelské činnosti, která je předmětem plnění díla
- d) za podstatné porušení této smlouvy je nedodržení závazných norem kvality, ochrany životního prostředí a bezpečnosti práce

V případě odstoupení objednatele od smlouvy o dílo je tento povinen uhradit na základě rozpočtu zhotoviteli odpovídající část ceny z bezvadně provedeného díla sníženou o případné pokuty a penále.

XIV. Ostatní ustanovení

- 1) Smlouva vstupuje v platnost podpisem, čímž smluvní strany vyjádří souhlas s celým obsahem smlouvy.
- 2) Měnit nebo doplňovat text smlouvy je možné jen formou písemných dodatků.
- 3) Tato smlouva je vystavena ve dvou stejnopisech s platností originálu. Každá ze smluvních stran obdrží jeden potvrzený stejnopis.
- 4) Smluvní strany výslovně souhlasí s tím, aby tato smlouva byla uvedena v přehledu nazvaném „Smlouvy uzavřené městem“ vedeném městem Lysá nad Labem, který obsahuje údaje o smluvních stranách, předmětu smlouvy, číselné označení smlouvy a datum jejího podpisu. Smluvní strany výslovně souhlasí, že tato smlouva může být bez jakéhokoliv omezení zveřejněna na oficiálních webových stránkách města Lysá nad Labem (www.mestolysa.cz), a to včetně všech případných příloh a dodatků. Smluvní strany prohlašují, že skutečnosti uvedené v této smlouvě nepovažují za obchodní tajemství a udělují svolení k jejich užití a zveřejnění bez stanovení jakýchkoliv dalších podmínek.

Zastupitelstvo města svým usnesením č. 419, ze dne 15. 6. 2016 souhlasí s uzavřením smlouvy o dílo s firmou Baroch-okna, s. r. o., Přívozní 1054/2, 170 00 Praha 7 - Holešovice, IČ: 27144526, za maximální cenu 362.747 Kč včetně DPH.

V Lysé nad Labem dne: 23. 6. 2016

V Lysé nad Labem dne:

Za objednatele

Za zhotovitele

.....
Ing. Karel Otava, starosta

.....
Marcel Baroch

Zaměření oken

**Plastový minimálně 6 – ti komorový systém, zasklení minimálně dvojsklem
 $U_g=1,0 \text{ W/m}^2\text{K}$, min. stavební hloubka 74 mm, U_w celého okna musí být
 menší nebo rovno $1,1 \text{ W/m}^2\text{K}$**

**Požadované parametry prostupnosti nutno doložit certifikáty ze státní
 zkušebny.**

Barva rámu i křídel bude v bílé barvě

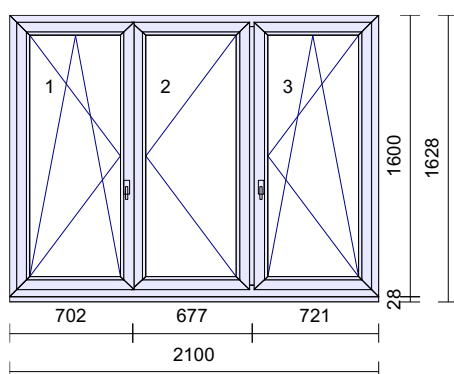
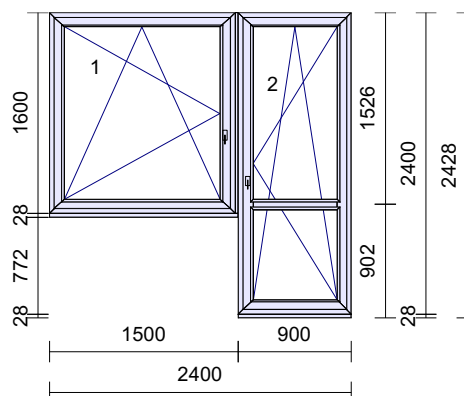
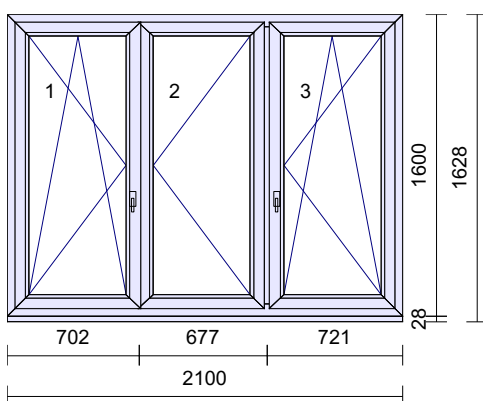
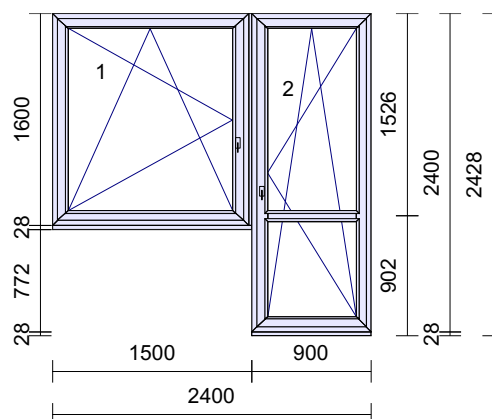
Milovice, Slepá 550**4x****3x****Milovice, Slepá 551****11x****3x**

Milovice, Sportovní 600

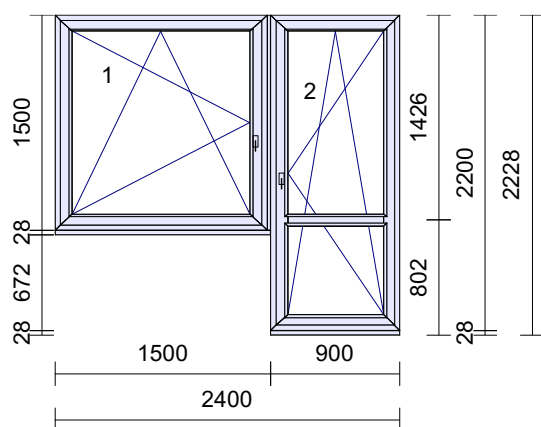

4x

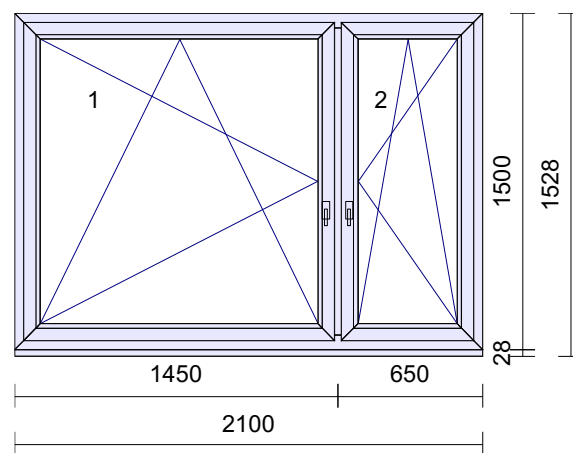

4x

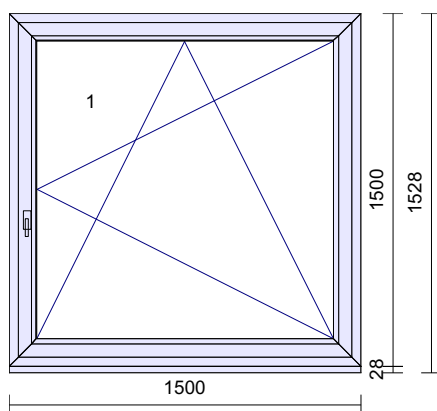

2x

Milovice, Sportovní 601

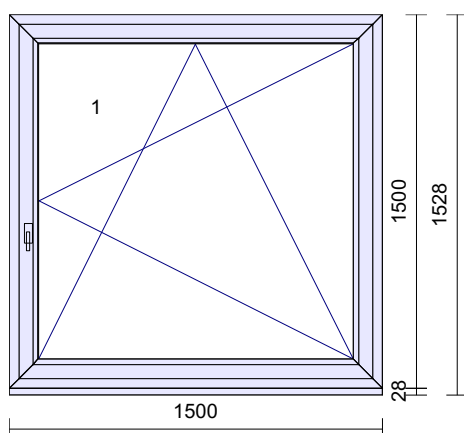

1x

Milovice, Sportovní 602

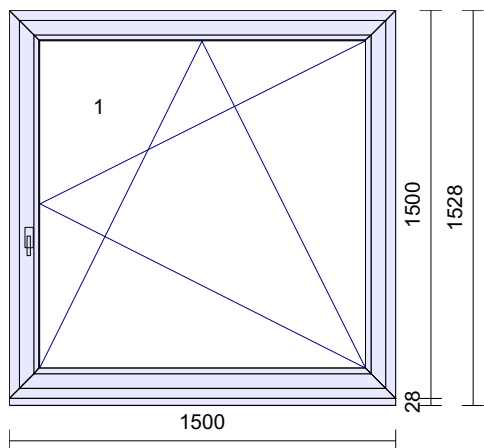

2x

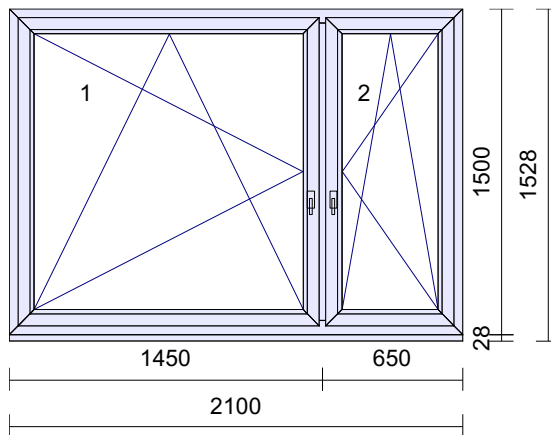

1x

Milovice, Lesní 620

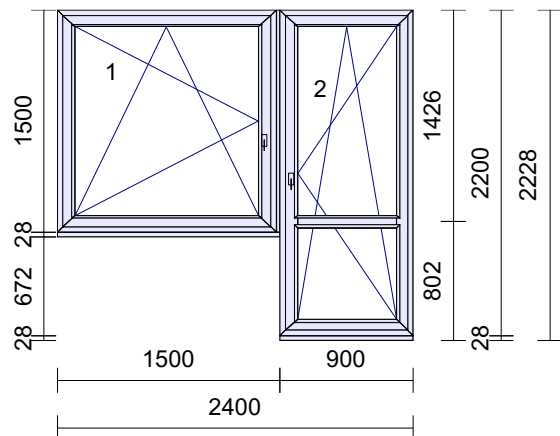

2x

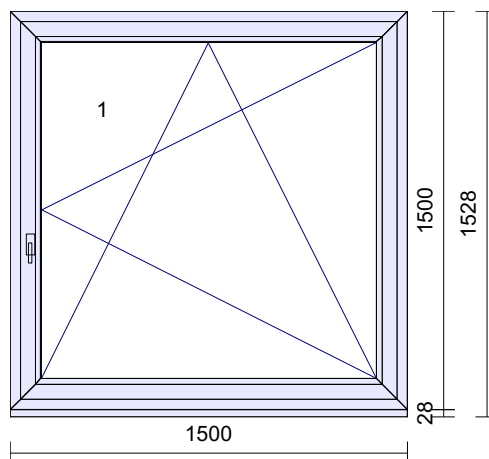

1x

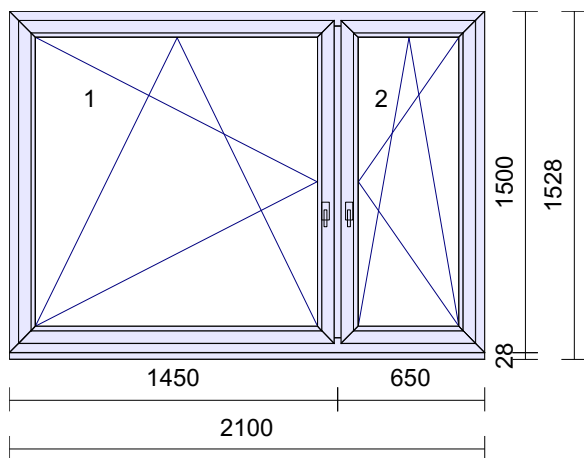

2x