

Rámcová smlouva o zajištění vnitrostátní železniční přepravy vojenské techniky a materiálu AČR, včetně osob doprovodu číslo 155710831

Níže uvedeného dne, měsíce a roku smluvní strany:

1. Česká republika – Ministerstvo obrany, organizační složka státu

Se sídlem: Tychonova 1, 160 01 Praha 6
Jejíž jménem jedná: ředitel odboru nemovité infrastruktury – Sekce vyzbrojování a akvizic MO,

Na adrese: náměstí Svobody 471/4, Praha 6, PSČ 160 01

IČO: 60162694

DIČ: CZ60162694

Bankovní spojení:

Číslo účtu:

Kontaktní osoba:

Telefonické, faxové a e-mailové spojení:

Adresa pro doručování korespondence:

Ministerstvo obrany – Sekce vyzbrojování a akvizic
Odbor nabývání nemovitého majetku
nám. Svobody 471/4, 160 01 Praha 6

(dále také jen jako „objednatel“)

na straně jedné

a

2. ČD Cargo, a.s.

Se sídlem: Jankovcova 1569/2c, 170 00 Praha 7

Zapsaný: v obchodním rejstříku vedeném u Městského soudu v Praze v oddílu B, vložce č. 12844

Jednající: předseda představenstva ČD Cargo, a.s. Ivan BEDNÁRIK

člen představenstva ČD Cargo, a.s. Bohumil RAMPULA

IČO: 28196678

DIČ: CZ28196678

Bankovní spojení:

Číslo účtu:

IBAN:

Kontaktní osoba:

Telefonické, faxové a popř. e-mailové spojení:

Adresa pro doručování korespondence: ČD Cargo, a.s.

Jankovcova 1569/2c, 170 00 Praha 7

(dále také jen jako „poskytovatel“)

na straně druhé

uzavřely v souladu s ustanovením § 1746 odst. 2 zákona č. 89/2012 Sb., občanský zákoník, v platném znění (dále též jen „OZ“) a Dílem 7 (Závazky ze smluv o přepravě) Části čtvrté občanského zákoníku za účelem zabezpečení přepravných kapacit pro vnitrostátní železniční přepravu tuto **Rámcovou smlouvu o vnitrostátní železniční přepravě vojenské techniky a materiálu Armády České republiky, včetně osob doprovodu, v letech 2016 – 2018** (dále jen „rámcová smlouva“ nebo jen „smlouva“).

Tato rámcová smlouva je uzavřena na základě výsledku otevřeného řízení s jedním (1) poskytovatelem.

Tato rámcová smlouva vymezuje podmínky týkající se dílčích plnění na pořízení opakujících se služeb. Samotné plnění bude probíhat v souladu s ust. § 92 odst. 1 zákona č. 137/2006 Sb., o veřejných zakázkách, v platném znění na základě písemných výzev objednatele k poskytnutí plnění a písemného potvrzení těchto výzev poskytovatelem. Vzor výzvy k poskytnutí plnění (dále jen „výzva k plnění“) je přílohou č. 1 této rámcové smlouvy.

I. Předmět smlouvy

1. Předmětem této rámcové smlouvy je poskytování služeb ze strany poskytovatele objednateli spočívající v zabezpečení vnitrostátní železniční přepravy, prováděné podle požadavků objednatele, včetně komerčního odbavení* vojenské přepravy zahrnující *i*) převozy skupin osob s vojenským materiálem nebo technikou, *ii*) transporty techniky a materiálu, *iii*) přepravu vozů zadavatele včetně zajištění *a*) dostatečného počtu technicky a bezpečnostně způsobilých nákladních železničních vozů dle požadavku zadavatele, včetně soukromých železničních vozů jiných dopravců (tj. např. vozidla zvláštní stavby), *b*) zajištění požadovaného počtu technicky a bezpečnostně způsobilých doprovodných osobních vozů pro přepravu vojenských osob – členů doprovodu, včetně zabezpečení jejich vytápění a doplňování užitkovou vodou *c*) zajištění dostatečného počtu nakládacích pomůcek (lehkých i těžkých přechodových můstků) a odpovídajících upevňovacích prostředků např. klíny a europásky (dále jen „služba“ nebo „přeprava“) a *iiii*) přepravu kolejových vozidel na vlastních kolech, a to na základě písemných výzev objednatele k plnění a jejich následného písemného potvrzení poskytovatelem.
2. Objednatel je oprávněn vyzvat poskytovatele k písemnému potvrzení ve výzvě k plnění specifikované přepravy. Poskytovatel se zavazuje písemným potvrzením výzvy k plnění zabezpečit vnitrostátní železniční přepravu vojenské techniky a materiálu včetně osob doprovodu v rozsahu a za podmínek stanovených touto rámcovou smlouvou a upřesněných v konkrétní výzvě k plnění.
3. Objednatel se zavazuje zaplatit za služby provedené v souladu s touto rámcovou smlouvou a v souladu s jednotlivými výzvami k plnění cenu sjednanou v čl. III. této rámcové smlouvy.

(* Poznámka: Zpracování veškerých podkladů k přepravě (voj. nákladní list, výkaz vozových zásilek, atd.) až po vystavení faktury za danou vojenskou přepravu.

II. Postup uplatňování výzev k plnění

1. Objednatel bude v rámci výzvy k plnění upřesňovat seznam techniky, včetně techniky s překročenou ložnou mírou (dále jen PLM), a materiálu s uvedením jeho označení, délky, šířky, výšky a hmotnosti, počtu a typu kontejnerů, seznam nebezpečného zboží: tj. název,

identifikační čísla a pojmenování, klasifikační kód, hmotnost, čistou hmotnost nebezpečné látky (NEQ v kg), množství, objem a celkovou hmotnost, počet přepravovaných osob, místo zahájení přepravy a místo ukončení přepravy a další pro zabezpečení služby potřebné informace. Výzva k plnění bude poskytovateli odeslána elektronicky (e-mailem nebo faxem) nejpozději 10 dní před plánovanou přepravou. Poskyvatel se zavazuje písemně (e-mailem nebo faxem) potvrdit doručenou výzvu k plnění obratem, nejpozději však 2 pracovní dny po jejím odeslání.

- Osobou, kterou objednatel pověřil k písemnému vyzývání poskytovatele k provedení služby (přepravy), je náčelník Regionálního střediska vojenské dopravy Hradec Králové nebo Olomouc Agentury logistiky, dále jen „pověřená osoba“.

III. Cena

- Smluvní strany se ve smyslu zákona č. 526/1990 Sb., o cenách, ve znění pozdějších předpisů, dohodly na cenách vycházejících z cenových listů, jejichž kompletní rozpis po 10 km je přílohou číslo 4 a kompletních zvláštních poplatků, které jsou přílohou číslo 5 této smlouvy. Veškeré ceny zvláštních poplatků musí být cenami v místě a čase obvyklými, ne vyššími, než ceny dle tarifu nebo ceníku poskytovatele.

Tabulka číslo: 1

Cenový list pro zásilky ve vozech dvounápravových, vyjma vozů nízkostěnných a plošinových

| SAZBY DOVOZNÉHO v Kč za tuny pro vozy dvounápravové (bez DPH) | | | | |
|--|-----------------------------------|-----------|-----------|-----------|
| Vzdálenost | hmotnostní stupeň v tunách | | | |
| | 10 | 15 | 20 | 25 |
| v km | | | | |
| 1 - 100 | 477 | 420 | 362 | 310 |
| 101 - 200 | 594 | 533 | 474 | 420 |
| 201 - 300 | 713 | 653 | 594 | 536 |
| 301 - 400 | 838 | 772 | 710 | 650 |
| 401 - 500 | 1048 | 889 | 825 | 764 |
| 501 - 600 | 1186 | 1015 | 950 | 885 |

Tabulka číslo: 2

Cenový list pro zásilky ve vozech vícenápravových, vyjma vozů nízkostěnných a plošinových

| SAZBY DOVOZNÉHO v Kč za tuny pro vozy vícenápravové (bez DPH) | | | | |
|--|-----------------------------------|-----------|-----------|-----------|
| Vzdálenost | hmotnostní stupeň v tunách | | | |
| | 15 | 20 | 25 | 30 |
| v km | | | | |
| 1 - 100 | 465 | 410 | 352 | 298 |
| 101 - 200 | 571 | 510 | 457 | 400 |
| 201 - 300 | 683 | 625 | 568 | 510 |
| 301 - 400 | 890 | 736 | 678 | 619 |
| 401 - 500 | 1113 | 846 | 791 | 726 |
| 501 - 600 | 1264 | 969 | 902 | 840 |

Tabulka číslo: 3

Cenový list pro zásilky ve vozech nízkostěnných a plošinových

| SAZBY DOVOZNÉHO v Kč za tuny pro vozy nízkostěnné a plošinové (bez DPH) | | | | | |
|---|----------------------------|------|------|-----|-----|
| vzdálenost | hmotnostní stupeň v tunách | | | | |
| v km | 10 | 15 | 20 | 25 | 30 |
| 1 - 100 | 579 | 498 | 437 | 377 | 318 |
| 101 - 200 | 693 | 610 | 547 | 488 | 428 |
| 201 - 300 | 816 | 731 | 669 | 608 | 547 |
| 301 - 400 | 950 | 853 | 787 | 725 | 662 |
| 401 - 500 | 1073 | 978 | 905 | 846 | 777 |
| 501 - 600 | 1217 | 1107 | 1037 | 965 | 898 |

Tabulka číslo: 4

Cenový list pro prázdné železniční vozy neposkytnuté ŽDP - soukromé vozy

| Dovozné v Kč za 1 vůz (bez DPH) | | |
|---------------------------------|---------------|---------------|
| Tarifní vzdálenost v km | dvounápravový | vícenápravový |
| 1 - 100 | 3777 | 5468 |
| 101 - 200 | 4792 | 6828 |
| 201 - 300 | 5540 | 7676 |
| 301 - 400 | 6289 | 8525 |
| 401 - 500 | 7036 | 9374 |
| 501 - 600 | 7783 | 10223 |

Tabulka číslo: 5

Cenový list pro prázdné železniční vozy neposkytnutých ŽDP

| Dovozné v Kč za 1 vůz (bez DPH) | | |
|---------------------------------|---------------|---------------|
| Tarifní vzdálenost v km | dvounápravový | vícenápravový |
| 1 - 100 | 1956 | 2148 |
| 101 - 200 | 3252 | 3606 |
| 201 - 300 | 4157 | 4619 |
| 301 - 400 | 5136 | 5711 |
| 401 - 500 | 6185 | 6881 |
| 501 - 600 | 7308 | 8129 |

Tabulka číslo: 6
Seznam poplatků

| Poplatek | Sazba v Kč (bez DPH) |
|--|---|
| Přirážka při přepravě nebezpečného zboží dle RID | +10% |
| Přeprava kolejových vozidel na vlastních kolech | -15% |
| Doprovodný vůz pro příslušníky AČR | Cenový list pro doprovodné vozy |
| Zvláštní (ucelený) nebo vojenský vlak | 920,- Kč/km |
| Projednání žádosti a povolení přepravy s mimořádnou zásilkou | 3 000,- Kč/ 1 žádost |
| Přirážka za vlastní přepravu MZ | + 30% |
| Přistavení a odsun výcvikové soupravy UNOR (1 žel. vůz) | Cenový list pro zásilky ve vozech dvounápravových |

2. Veškeré ceny sjednané dle odst. 1 tohoto článku jsou cenami nejvýše přípustnými za provádění služby, jsou neměnné po celou dobu trvání smluvního vztahu založeného touto smlouvou s výjimkou případu, kdy dochází k úpravě výše zákonné sazby DPH. Účinností takové úpravy se ceny za službu včetně DPH upravují dle příslušné sazby DPH. Ve sjednaných cenách jsou zahrnuty veškeré náklady poskytovatele související s prováděním a provedením služby.

IV. Platební podmínky

1. Daňové doklady budou vystavovány poskytovatelem vždy k poslednímu dni příslušného kalendářního měsíce a budou v nich vyúčtovány služby převzaté objednatelem bez jakýchkoliv vad v příslušném kalendářním měsíci. Nedílnou součástí každého daňového dokladu budou Vojenské nákladové listy služby potvrzené v příslušném kalendářním měsíci objednatelem, resp. pověřenou osobou. Daňové doklady s Vojenské nákladové listy zašle poskytovatel objednateli na adresu: nmcc@army.cz v elektronické podobě a doporučeně ve dvou (2) výtiscích na adresu: Ekonomické oddělení Agentury Logistiky, Boleslavská 929, Brandýs nad Labem – Stará Boleslav, PSČ 250 02. Ve výjimečných případech faxem +420 973 230 730, a to vždy do 15. dne následujícího měsíce.
2. Daňový doklad musí obsahovat náležitosti podle ustanovení § 29 zákona č. 235/2004 Sb. o dani z přidané hodnoty, v platném znění. Mimo těchto náležitostí bude Daňový doklad obsahovat:
- číslo této rámcové smlouvy
 - objednatele – Česká republika-Ministerstvo obrany, Tychonova 1, 160 01 Praha 6
 - konečného příjemce Ekonomické oddělení Agentury Logistiky, Boleslavská 929, Brandýs nad Labem – Stará Boleslav, PSČ 250 02
 - číslo přepravy, ke které se daňový doklad vztahuje
 - celkovou cenu včetně DPH, včetně rozpisu (resp. rozkladu) této ceny dle sjednaných položek a poplatků
 - označení peněžního ústavu a čísla účtu poskytovatele, na který má být poukázána platba
 - jméno a kontakt osoby, která daňový doklad vyhotovila
 - počet příloh

3. Splatnost faktury činí 30 dnů ode dne jejího doručení na adresu: nmcc@army.cz v elektronické podobě a doporučeně ve dvou (2) výtiscích na adresu: Ekonomické oddělení Agentury Logistiky, Boleslavská 929, Brandýs nad Labem – Stará Boleslav, PSČ 250 02. Výjimkou jsou faktury doručené v měsíci prosinec, leden a únor daného kalendářního roku, kdy je jejich splatnost stanovena na 60 kalendářních dnů od jejich doručení objednateli.
4. Zaplacením smluvní ceny se rozumí odepsání částky z účtu objednatele a její směrování na účet poskytovatele.
5. V případě, že faktura bude obsahovat nesprávné či neúplné údaje nebo nebude obsahovat požadované doklady, je objednatel oprávněn ji do data její splatnosti vrátit poskytovateli. Poskytovatel vrácenou fakturu opraví, eventuálně vyhotoví novou, bezvadnou. V takovém případě běží objednateli nová lhůta splatnosti dle odst. 3. tohoto článku smlouvy ode dne doručení opravené nebo nové faktury.
6. Objednatel neposkytuje zálohové platby.
7. Pokud budou u dodavatele zdanitelného plnění shledány důvody k naplnění institutu ručení za daň podle § 109 zákona č. 235/2004 Sb., o dani s přidané hodnoty, ve znění pozdějších předpisů, bude Ministerstvo obrany při zasilání úplaty vždy postupovat zvláštním způsobem zajištění daně podle § 109a tohoto zákona.

V. Doba, místo a podmínky plnění služeb

1. Plnění dle této rámcové smlouvy bude probíhat od 1. 1. 2016, do 31. 12. 2018 nebo do vyčerpání finančního limitu ve výši 60 000 000 Kč včetně DPH. Poskytovatel je povinen poskytnout služby (provést přepravu) v době stanovené v příslušné výzvě k plnění (podrobněji v čl. II. této rámcové smlouvy).
2. Místem plnění celé území ČR. Konkrétní požadavky včetně místa nakládky a vykládky budou vždy upřesňovány ve výzvě k plnění (podrobněji v čl. II. této rámcové smlouvy). Pro účely této smlouvy se rozumí místem zahájení přepravy (místo nakládky) železniční stanice nebo vlečka na území České republiky a místem ukončení přepravy (místo vykládky) železniční stanice nebo vlečka na území České republiky
3. Zástupce objednatele - velitel přepravy provede do 24 hod. před plánovanou pohotovostí k nakládce rekognoskaci místa nakládky. Pohotovostí k nakládce se rozumí termín, od kterého je možné zahájit nakládku, a který je upřesněn ve „Výzvě k poskytnutí plnění“ v kolonce „Požadovaný termín zahájení nakládky“.
4. Před pohotovostí k nakládce (definované v bodě V. odst. 3.) upřesní zástupce objednatele způsob nakládky zástupci poskytovatele.
5. Vozy musí být na místo ložné manipulace přistaveny nejpozději 2 hod. před plánovanou pohotovostí k nakládce (definované v bodě V. odst. 3.) a musí být technicky způsobilé.
6. Souhlas k zahájení ložné manipulace dává ústně zástupce poskytovatele zástupci objednatele, resp. zástupci AČR.

7. K předání dokončené služby připraví poskytovatel Vojenský nákladový list, který bude potvrzen oběma smluvními stranami (tj. za objednatele pověřenou osobou a za poskytovatele služby jím pověřenou osobou) při předání a převzetí služby. Objednatel je oprávněn při převímce služby vytknout vady plnění, pokud služba (přeprava) nebyla provedena řádně, tj. v souladu s touto rámcovou smlouvou a výzvou k plnění. Vytknuté vady budou zachyceny ve Vojenském nákladovém listu.

VI. Smluvní pokuty a úrok z prodlení

1. V případě prodlení poskytovatele s provedením sjednaných služeb a předáním dokončených služeb (tj. provedením přepravy dle časového harmonogramu) dle příslušné výzvy k plnění je poskytovatel povinen uhradit objednateli smluvní pokutu ve výši 3 % z ceny služby odpovídající výzvě k plnění, s jejímž plněním je poskytovatel v prodlení, minimálně však 3 000 Kč. Za zpoždění příjezdu železniční soupravy (dopravního prostředku) do místa nakládky nebo vykládky přesahující dvě (2) hodiny pak další 2% z ceny služby sjednané v příslušné výzvě k plnění, s jejímž plněním je poskytovatel v prodlení.
2. V případě prodlení poskytovatele s přistavením náhradní železniční soupravy (dopravního prostředku) dle čl. VIII. odst. 7 této rámcové smlouvy, je poskytovatel povinen objednateli uhradit smluvní pokutu ve výši 3% z ceny služby odpovídající výzvě k plnění, s jejímž plněním je poskytovatel v prodlení, minimálně však 3 000 Kč.
3. V případě prodlení poskytovatele s potvrzením výzvy k plnění ve lhůtě 2 pracovních dnů dle čl. II. odst. 1 této rámcové smlouvy, je poskytovatel povinen uhradit objednateli smluvní pokutu ve výši 10 000 Kč.
4. V případě porušení kterékoliv povinnosti (či závazku) poskytovatele stanovené v čl. VII. nebo VIII. této rámcové smlouvy, jenž není sankcionovaná jiným ustanovením tohoto odstavce anebo v případě porušení kterékoliv ze zásad dle čl. V. odst. 8 této smlouvy ze strany poskytovatele je poskytovatel povinen zaplatit objednateli jednorázovou smluvní pokutu ve výši 2 000 Kč, a to za každé jednotlivé porušení.
5. V případě porušení kterékoliv povinnosti poskytovatele stanovené v čl. VIII. odst. 11 anebo odst. 13. této rámcové smlouvy je poskytovatel povinen zaplatit objednateli jednorázovou smluvní pokutu ve výši 50 000 Kč, a to za každé jednotlivé porušení.
6. V případě, že dojde k porušení povinnosti poskytovatele, která zakládá nárok objednatele k okamžitému odstoupení od této rámcové smlouvy, je objednatel bez ohledu na skutečnost, zda využije svého práva na odstoupení od této rámcové smlouvy, oprávněn účtovat poskytovateli smluvní pokutu, je-li stanovena pro případ porušení té které konkrétní povinnosti touto rámcovou smlouvou.
7. Právo fakturovat a vymáhat smluvní pokuty a úrok z prodlení vzniká objednateli prvním dnem následujícím po marném uplynutí doby k plnění závazku a poskytovateli prvním dnem následujícím po marném uplynutí doby k zaplacení faktury.
8. Smluvní pokuty a úrok z prodlení jsou splatné do 30 dnů ode dne doručení písemného oznámení o jejich uplatnění (reklamace).

9. Smluvní strany se dohodly, že zaplacením smluvních pokut není dotčeno právo na náhradu škody, a to i ve výši přesahující vyúčtovanou, resp. zaplacenou smluvní pokutu a rovněž není dotčena povinnost splnit závazky vyplývající z této smlouvy.
10. Smluvní strany se dohodly, že zaplacením smluvních pokut není dotčeno právo na náhradu škody, a to i ve výši přesahující vyúčtovanou, resp. zaplacenou smluvní pokutu a rovněž není dotčena povinnost splnit závazky vyplývající z této smlouvy.

VII. Požadavky na přepravu (resp. na plnění služby)

1. Poskytovatel služby (přepravce) se zavazuje, že bude zajišťovat přepravu dle této smlouvy pouze drážními vozidly, která mají průkaz způsobilosti, a osobami podílejícími se na přepravě dle této smlouvy, které jsou držiteli průkazu způsobilosti k řízení drážního vozidla.
2. Při přepravě RID se zavazuje poskytovatel zajistit osobu s platným Osvědčením o školení bezpečnostního poradce na železniční přepravu nebezpečného zboží a zabezpečí tuto přepravu v souladu s platnými právními předpisy ČR.
3. Poskytovatel je povinen zajistit naložení, vyložení, příp. přeložení kontejnerů včetně zabezpečení odpovídajících prostředků k manipulaci s kontejnery v místě nakládky a vykládky podle požadavků objednatele, což mj. zahrnuje:
 - a) naložení a vyložení materiálu, včetně zabezpečení odpovídajících prostředků k manipulaci v místě nakládky a vykládky podle specifikace uvedené ve výzvě k plnění,
 - b) zabezpečení svými prostředky nakládky/vykládky přepravovaného materiálu podle požadavku objednatele,
4. Poskytovatel odpovídá za splnění podmínek platných pro vojenskou železniční přepravu stanovených provozovatelem železniční dopravní infrastruktury (Správa železniční dopravní cesty, s. o.) a stanovených zákonem č. 266/1994 Sb., o drahách, ve znění pozdějších předpisů a zavazuje se zabezpečit veškeré doprovodné činnosti související s plněním předmětu smlouvy.
5. Poskytovatel je povinen poskytnout objednateli na vyžádání veškerou poradenskou a konzultační činnost ve věcech zabezpečení přepravy, včetně pomoci při zpracování potřebné dokumentace pro přepravu.
6. Poskytovatel je rovněž povinen zajistit:
 - a/ nepřetržitý telefonický kontakt se svým zástupcem s rozhodovací pravomocí po celou dobu realizace přepravy k řešení mimořádných událostí vzniklých v průběhu přepravy,
 - b/ sledování průběhu vojenských přeprav za účelem neprodleného informování zadavatele o vzniku mimořádností při přepravě, zejména o vzniku překážky při dodání zásilky a předložení proveditelného návrhu na řešení odstranění takovéto překážky a zabezpečit denní hlášení Ústřednímu dispečerskému stanovišti resortu obrany – ALog/OVD (telefonicky nebo elektronicky) o aktuální poloze jednotlivých železničních přeprav vždy k 07:00, 13:00 a 19:00 hodině,
 - c/ upevňovací prostředky potřebné k upevnění techniky a materiálu na železniční vozy podle platných předpisů, a to též na žádost pověřené osoby,

d/ neprodleně informování objednatele, že přepravovaným osobám nebo nákladu hrozí anebo již vznikla škoda a z jaké příčiny. V případě, že poskytovatel tuto povinnost poruší, odpovídá dodavatel zadavateli za škodu, která tímto neoznámením vznikla.

7. Poskytovatel odpovídá objednateli za škodu vzniklou poškozením nebo ztrátou zásilky vzniklou v průběhu přepravy nebo při manipulaci související s přepravou, a to až do výše hodnoty poškozené zásilky, a vzniklou na zdraví a životech přepravovaných osob.
8. Poskytovatel je povinen zabezpečit dle této smlouvy též přepravu nebezpečného zboží v souladu s předpisem RID a zabezpečit též projednání a přepravu MZ (mimořádná zásilka) podle požadavků objednatele.
9. Poskytovatel je povinen používat a řídit se „Vzorovými doklady a pokyny pro zajišťování vojenských pásových a kolových vozidel na železničních vozech“ (viz příloha č. 3 této smlouvy).

VIII. Další práva a povinnosti smluvních stran

1. Objednatel se zavazuje zajistit pracovníkům poskytovatele během plnění předmětu této rámcové smlouvy, je-li to nezbytné, přístup na příslušná pracoviště objednatele a součinnost nezbytnou k provedení předmětu plnění. Poskytovatel se zavazuje dodržovat v objektech objednatele příslušné vnitřní předpisy stanovující provozně technické a bezpečnostní podmínky pohybu osob v objektech objednatele. Při plnění této rámcové smlouvy v objektech objednatele musí poskytovatel v maximální míře respektovat nutnost zajištění nerušeného užívání objektů jejich uživateli.
2. Poskytovatel je povinen postupovat při plnění této rámcové smlouvy svědomitě a s řádnou a odbornou péčí tak, aby byla vyloučena možnost vzniku škody na zdraví a životech a na přepravované technice a materiálu, který je přepravován. Poskytovatel je povinen pověřit plněním závazků z této rámcové smlouvy pouze ty své zaměstnance, kteří jsou k tomu odborně způsobilí.
3. Při poskytování služeb je poskytovatel vázán touto rámcovou smlouvou, zákony a jinými obecně závaznými právními předpisy vztahujícími se k plnění dle této rámcové smlouvy a pokyny objednatele, pokud tyto nejsou v rozporu s těmito normami nebo zájmy objednatele. Poskytovatel je povinen při výkonu své činnosti včas písemně upozornit objednatele na zřejmou nevhodnost jeho pokynů, jejichž následkem může vzniknout škoda nebo nesoulad se zákony nebo obecně závaznými právními předpisy. Pokud objednatel navzdory tomuto upozornění trvá na svých pokynech, poskytovatel neodpovídá za jakoukoli škodu vzniklou v příčinné souvislosti s takovým pokynem.
4. Po celou dobu plnění této rámcové smlouvy poskytovatel zodpovídá za dodržování bezpečnosti a ochrany zdraví při práci a dodržování příslušných ustanovení zákoníku práce u svých zaměstnanců. Stejně tak zodpovídá i za dodržování požární ochrany při plnění této rámcové smlouvy. Poskytovatel i jeho zaměstnanci musí respektovat kontrolní činnost objednatele přijímáním účinných opatření bez prodlení.
5. K zajištění řešení nepředvídané situace je poskytovatel povinen zadavateli neprodleně podat zprávu o tom, jak nepředvídaná situace vznikla a jak případně řešit její důsledky. Stejně tak je povinen sdělit i to, že přepravovaným osobám hrozí anebo již vznikla škoda a z jaké

6. příčiny. V případě, že poskytovatel tuto povinnost poruší, odpovídá poskytovatel zadavateli za škodu, která tímto neoznámením vznikla.
7. Poskytovatel je povinen v případě poruchy nebo nehody dopravního prostředku v průběhu přepravy zabezpečit přistavení náhradního drážního prostředku v nejbližším možném termínu, nejpozději však do 10 hodin (v závažných a odůvodněných případech lze tuto dobu, po vzájemné dohodě smluvních stran, prodloužit). O vzniklé situaci ihned informuje telefonicky Dispečera vojenské dopravy Agentury logistiky [REDACTED]
[REDACTED]
8. Poskytovatel se zavazuje, že při své činnosti bude dbát, aby nebyla poškozena dobrá pověst objednatele. Při poskytování služeb musí poskytovatel vždy sledovat zájmy objednatele. Poskytovatel se zavazuje nevyvíjet jakékoliv aktivity, a to jak přímo, tak zprostředkovaně, které jsou v rozporu se zájmy objednatele ve všech oblastech jeho činnosti.
9. Poskytovatel není oprávněn použít ve svých dokumentech, prezentacích či reklamě odkazy na označení objednatele nebo jakýkoliv jiný odkaz, který by mohl být i nepřímo vést k identifikaci objednatele, bez předchozího písemného souhlasu objednatele. Výše uvedeným omezením není dotčena možnost poskytovatele uvádět činnost dle této smlouvy jako svou referenci ve svých nabídkách v zákonem stanoveném rozsahu, popřípadě rozsahu stanoveném zadavatelem.
10. Jestliže vznikne na straně poskytovatele stav ovlivněný vyšší mocí, poskytovatel bez zbytečného odkladu uvědomí objednatele písemně o takových podmínkách a jejich příčině. Pokud není jinak stanoveno písemně objednatelem, bude poskytovatel pokračovat v realizaci svých závazků vyplývajících ze smluvního vztahu v rozsahu svých nejlepších možností a schopností a bude hledat alternativní prostředky pro realizaci té části plnění, kde brání vyšší moc. Pokud by podmínky vyšší moci trvaly déle než 90 dní, je objednatel oprávněn od této rámcové smlouvy odstoupit. Pro účely této rámcové smlouvy „vyšší moc“ znamená událost, která je mimo kontrolu smluvní strany, nastalou po podpisu této rámcové smlouvy, kterou nebylo možno předvídat, ke které došlo bez jejího zavinění, pokud nebyla způsobena její chybou či nedbalostí. Takovými událostmi se rozumí zejména války a revoluce, přírodní katastrofy, epidemie, karanténní omezení.
11. Smluvní strany se dohodly, že všechny závazné projevy vůle je třeba činit písemnou formou a prokazatelně doručit druhé smluvní straně na adresu pro doručování korespondence uvedenou v úvodních ustanoveních této smlouvy. Pokud smluvní strana, které je písemnost adresována, její přijetí odmítne nebo jiným způsobem zmaří, má se za to, že zásilka odeslaná s využitím provozovatele poštovních služeb došla třetí pracovní den po odeslání, byla-li však odeslána na adresu v jiném státu, pak patnáctý pracovní den po odeslání. Pokud je na doručení druhé smluvní straně vázán počátek běhu doby určené touto smlouvou a smluvní strana, které je písemnost adresována, její přijetí odmítne nebo jiným způsobem zmaří, počíná taková doba běžet následujícího dne po uplynutí třetího pracovního dne od uložení písemnosti na poště. Toto však neplatí, využije-li některá ze smluvních stran pro doručení písemnosti datovou schránku ve smyslu zákona č. 300/2008 Sb., o elektronických úkonech a autorizované konverzi dokumentů, ve znění pozdějších předpisů.
12. Poskytovatel nesmí postoupit pohledávku nebo její část vyplývající z této smlouvy vůči objednateli třetí osobě bez předchozího písemného souhlasu objednatele.

13. Poskytovatel se zavazuje:

- a) informovat neprodleně objednatele o všech skutečnostech majících vliv na plnění dle této rámcové smlouvy, tj. též na plnění dle písemných výzev k plnění,
- b) plnit řádně a ve stanoveném termínu své povinnosti vyplývající z této rámcové smlouvy,
- c) zabezpečit veškeré doprovodné činnosti související s plněním předmětu této rámcové smlouvy a navazujících výzev k plnění,
- d) požádat včas objednatele o potřebnou součinnost za účelem řádného plnění této rámcové smlouvy, je-li taková součinnost potřebná,
- e) na vyžádání objednatele se zúčastnit osobní schůzky, pokud objednatel, resp. osoba jím pověřená požádá o schůzku nejpozději 5 pracovních dnů předem. V mimořádně naléhavých případech je možno tento termín po dohodě obou smluvních stran zkrátit,
- f) zajistit nepřetržitý telefonický kontakt se zástupcem poskytovatele s rozhodovací pravomocí po celou dobu realizace přepravy k řešení mimořádných událostí vzniklých v průběhu přepravy, přičemž telefon zástupce poskytovatele je 607 120 020.
- g) zajistit upevňovací prostředky potřebné k upevnění techniky a materiálu v dopravních prostředcích podle platných předpisů (euro pásy a ocelové klíny), podle požadavku objednatele,
- h) zajistit potřebný počet technicky a bezpečnostně způsobilých doprovodných osobních vozů pro přepravu vojenských osob – členů doprovodu, včetně zabezpečení jejich vytápění a doplňování užitkovou vodou,
- i) zajistit dostatečný počet nakládacích pomůcek (lehkých i těžkých přechodových můstků) univerzální nakládací ocelovou rampu, je-li to potřebné k řádnému splnění výzvy anebo na žádost objednatele,
- j) nepředávat třetí straně údaje o přepravované technice a materiálu, harmonogramu a trase přepravy, s výjimkou zástupců subdodavatelů.
- k) akceptovat odborné předpisy železničních podniků a správce železniční infrastruktury platné pro zabezpečení vojenských železničních přeprav.

14. Poskytovatel se zavazuje zachovávat mlčenlivost ohledně všech skutečností (zejména se jedná o informace o přepravované technice a materiálu, harmonogramu a trase přepravy), se kterými se seznámí při plnění této smlouvy. Tato povinnost zavazuje i zmocněnce, zaměstnance i jiné pomocníky poskytovatele (dále jen „pracovníci“).

15. Poskytovatel odpovídá za manipulaci se zásilkou po dobu její přepravy. V případě, že při manipulaci či přepravě vznikne škoda, odpovídá za ní poskytovatel. Poskytovatel je povinen uhradit objednateli škodu vzniklou poškozením nebo ztrátou zásilky vzniklou v průběhu přepravy nebo při manipulaci související s přepravou, a to až do výše hodnoty poškozené zásilky, a škodu odpovídající újmě na zdraví a životech osob.

16. Poskytovatel se zavazuje akceptovat odborné předpisy železničních podniků a správce železniční infrastruktury platné pro zabezpečení vojenských železničních přeprav.

IX. Pojištění při plnění veřejné zakázky

1. Poskytovatel je povinen mít uzavřenou před realizací první přepravy pojistnou smlouvu, jejímž předmětem je pojištění odpovědnosti poskytovatele služby (přepravce) za škodu způsobenou poskytovatelem třetí osobě vč. krytí škody vzniklé při přepravě na přepravované technice a materiálu, a to nejméně ve výši odpovídající pojistné částce 5 000 000,- Kč.
2. Doklady o pojištění je poskytovatel povinen předložit objednateli na vyzvání kdykoliv v průběhu plnění této rámcové smlouvy.
3. Při vzniku pojistné události zabezpečuje ihned po jejím vzniku veškeré úkony vůči pojistiteli poskytovatel. Objednatel je povinen poskytnout v souvislosti s pojistnou událostí poskytovateli veškerou součinnost, která je v jeho možnostech.

X. Odpovědnost za vady

1. Poskytovatel odpovídá objednateli za vadně poskytnutou službu, kdy vadně poskytnutou službou se rozumí neposkytnutí služby ve sjednaném rozsahu nebo byla-li při plnění služby porušena povinnost, ke splnění které se poskytovatel zavázal touto smlouvou.
2. Zjistí-li objednatel kdykoliv při kontrole plnění služby (viz též čl. V. odst. 7. této rámcové smlouvy – vady při převímce), že služba není plněna řádně, písemně (též emailem nebo faxem) upozorní na vadné plnění služby poskytovatele. Poskytovatel je povinen zajistit, aby se vytknuté vady neopakovaly, a jedná-li se o vady odstranitelné, tyto okamžitě (neprodleně) od písemného upozornění na vady odstraní tak, aby bylo zajištěno řádné plnění služby podle této smlouvy.
3. Poskytovatel odpovídá a je povinen uhradit objednateli všechny škody způsobené jeho zmocněnci, zaměstnanci nebo jinými pomocníky podílejícími se na plnění služby, které objednateli vznikly jako důsledek toho, že služba nebyla plněna řádně v souladu s touto smlouvou.

XI. Zánik závazků

1. Zánik závazků z této smlouvy se řídí příslušnými ustanoveními OZ.
2. Smluvní strany se dohodly, že, podstatným porušením smlouvy ve smyslu § 2002 odst. 1 OZ se rozumí též:
 - a) opakované (tj. tři a vícekrát) prodlení poskytovatele s provedením sjednaných služeb a předáním dokončených služeb (tj. provedením přepravy dle časového harmonogramu) dle příslušné výzvy k plnění,
 - b) opakované (tj. dvě a vícekrát) prodlení poskytovatele s přistavením náhradního dopravního prostředku dle čl. VIII. odst. 6 této rámcové smlouvy,
 - c) opakované (tj. dvě a vícekrát) porušení kterékoliv stejné povinnosti poskytovatele stanovené v čl. VII. nebo VIII. této rámcové smlouvy,
 - d) nesplnění kterékoliv z povinností uvedených v odst. 1 a odst. 2 čl. IX. této rámcové smlouvy.

3. Objednatel je oprávněn písemně vypovědět tuto smlouvu ve lhůtě tří měsíců. Výpovědní doba začíná běžet prvním dnem měsíce následujícího po měsíci, v němž došlo k doručení výpovědi poskytovateli služby, a skončí tedy uplynutím posledního dne třetího měsíce.
4. Objednatel má právo odstoupit (vzít zpět) pouze od příslušné výzvy k plnění, a to nejpozději jeden (1) den před plánovanou přepravou.

XII. Závěrečná ustanovení

1. Tato rámcová smlouva se řídí vnitřním řádem České republiky, zejména příslušnými ustanoveními OZ a zákona č. 137/2006 Sb., o veřejných zakázkách, ve znění pozdějších předpisů. Veškeré spory mezi smluvními stranami vzniklé z této rámcové smlouvy nebo v souvislosti s ní, budou řešeny pokud možno nejprve smírně.
2. Objednatel je oprávněn, resp. stanoví-li tak právní předpis povinen, uzavřenou smlouvu zveřejnit na profilu Ministerstva obrany jako zadavatele a/nebo na internetových stránkách Ministerstva obrany.
3. Poskytovatel bere na vědomí, že místem plnění smlouvy jsou i objekty důležité pro obranu státu ve smyslu ustanovení § 29 zák. č. 222/1999 Sb., o zajišťování obrany ČR. Poskytovatel se zavazuje dodržovat veškerá interní nařízení upravující vstup do těchto objektů, která byla v této souvislosti vydána statutárním orgánem, do jehož působnosti tyto objekty důležité pro obranu státu náleží, a se kterými byl seznámen. Z důvodu zabezpečení povolení vstupu do vojenských objektů bude při každé výzvě k plnění požadován po poskytovateli seznam osob s čísly OP a seznam techniky s registračními značkami, a to vždy nejpozději 2 pracovní dny před realizací jednotlivé přepravy.
4. Tato smlouva je platná i pro právní nástupce smluvních stran.
5. Poskytovatel podpisem smlouvy uděluje podle zákona č. 101/2000 Sb., o ochraně osobních údajů, v platném znění souhlas objednateli jako správci údajů se zpracováním jeho osobních a dalších údajů ve smlouvě uvedených pro účely naplnění práv a povinností vyplývajících z této smlouvy, a to po dobu jeho platnosti a dobu stanovenou pro archivaci.
6. Tato rámcová smlouva je vyhotovena ve dvou (2) stejnopisech, z nichž každý bude považován za prvopis. Každá smluvní strana obdrží po jednom (1) stejnopise této rámcové smlouvy.
7. Smlouva může být měněna či doplňována pouze písemnými, oboustranně dohodnutými, vzestupně číslovanými dodatky, které se stávají její nedílnou součástí. Za změnu smlouvy se nepovažuje změna identifikačních či kontaktních údajů.
8. Smlouva nabývá účinnosti dnem jejího podpisu poslední smluvní stranou.

9. Nedílnou součástí této smlouvy jsou následující přílohy:

| | |
|---|------------|
| Příloha č. 1 – Vzor Výzvy k poskytnutí plnění | - 3 listy |
| Příloha č. 2 – Vzorové doklady a pokyny pro zajišťování vojenských pásových a kolových vozidel na železničních vozech | - 32 listů |
| Příloha č. 3 – Cenové listy s údaji po jednotlivých druzích vozů | - 5 listů |
| Příloha č. 4 – Zvláštní poplatky | - 2 listy |

V Praze dne 4. prosince 2015

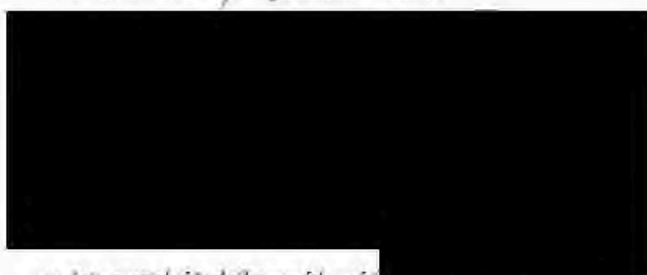

podpis a otisk úředního razítka objeveny

V Praze dne 4. prosince 2015

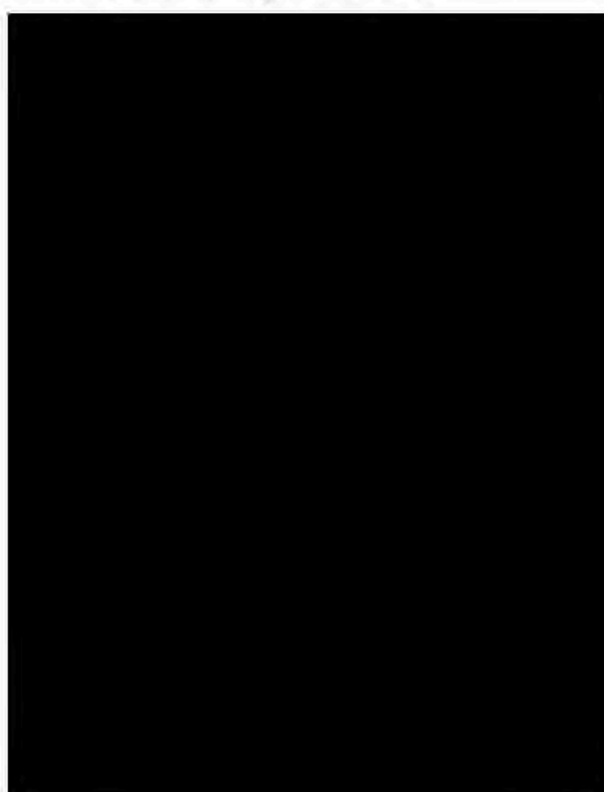

Navrhovaný plán naložení (složení soupravy):

1. vůz: řada:, loženo:, hmotnost nákladu: tun, PLM: Ano-Ne*
 1. vůz: řada:, loženo:, hmotnost nákladu: tun, PLM: Ano-Ne*
 1. vůz: řada:, loženo:, hmotnost nákladu: tun, PLM: Ano-Ne*
 1. vůz: řada:, loženo:, hmotnost nákladu: tun, PLM: Ano-Ne*

Datum zpracování: XX. XX. 2015

za objednatele: hodnost: XXX titul: XXX jméno: Xxxxx XXXXX

*Razítka a podpis***III. NABÍDKOVÁ CENA (VYPLNÍ DODAVATEL)****Nabídková cena za přepravu:**

Cena za vůz (do XX tun): náklad: tun km Kč

.
.
.

Celková délka přepravní trasy (tarifní / skutečná)*: km

Celkem dovozné: Kč**Ucelený vlak:** km Kč**Doplňující poplatky:**

Doprovodný osobní vůz : km Kč

Otočení vlakové soupravy: Kč

Soukromý nákladní vůz zvláštní stavby (nizkopodlažní):

Denní pronájem : Kč dní Kč

Přistavení soukr. vozu: Kč

Cena za soukromý vůz objednatele: tuny km Kč

Projednání MZ: Kč, počet zásilek: celkem Kč

Celkem přepravné: Kč**IV. PŘEDPOKLÁDANÝ HARMONOGRAM PŘEPRAVY (VYPLNÍ DODAVATEL)**Místo nakládky: *železniční stanice, vlečka:*

Termín zahájení a ukončení nakládky: Datum a čas: XX. XX. 2015 od XX:XX – do XX:XX

Termín přepravy (datum a čas zahájení): XX. XX. 2015 v XX:XX hod.

Průběh přepravy:

Stanice příjezd (čas) odjezd (čas) vlakem č. dne:

Xxxxx

Xxxxx

Xxxxx

Xxxxx

Místo vykládky: *železniční stanice, vlečka:*

Termín zahájení a ukončení vykládky: Datum a čas: XX. YY. 2015 od XX:XX – do XX:XX

Datum zpracování: XX. XX. 2015

dodavatele: titul: XXX, jméno: Xxxxx XXXXX

Razítka a podpis

V. SOUHLAS S DÍLČÍM PLNĚNÍM

S výše uvedenou nabídkovou cenou, navrženým harmonogramem **s o u h l a s í m / n e s o u h l a s í m ***

Datum vystavením: XX. XX. 2015 za objednatele: hodnost: XXX titul: XXX jméno: XXXXX XXXX

Razítko a podpis

**Nehodící se škrtněte*

V Z O R Y

Doklady a pokyny pro uložení vojenské techniky na železničních vozech:

| Vzorové doklady | | Strana |
|-----------------|---|--------|
| 1. | Instradační zpráva | 2 |
| 2. | Seznam předmětů v doprovodných vozech | 3 |
| 3. | Průkaz průvodce | 4 |
| 4. | Vojenský nákladní list | 5 |
| 5. | Výkaz vozových zásilek | 7 |
| 6. | Seznam nebezpečného materiálu | 8 |
| 7. | Ložná míra – obrys | 9 |
| 8. | Pokyny pro zajišťování vojenské techniky na železničních vozech | 11 |

1. Instradační zpráva

Adresa: Všem stanicím v úseku:

Na vědomí:

Instradace:

- 1) Číslo voj. přepravy:
- 2) Stanice odesílací / PPS:
- 3) Stanice určení / PPS:
- 4) Pohotovost k nakládce dne: **hodin:**
- 5) Dojezd do stanice určení dne: **hodin:**
- 6) Vozová potřeba:
- 7) Lok. na posun:
- 8) Předtápění:
- 9) Četa pro posun:
- 10) Lok. na odvoz vlaku:
- 11) Obsluhu vlaku:
- 12) Instradace:

| Datum | Stanice | Příjezd | Odjezd | Vlak přij. | Vlak odjezd | Poznámka |
|-------|---------|---------|--------|------------|-------------|----------|
| | | | | | | |
| | | | | | | |
| | | | | | | |
| | | | | | | |
| | | | | | | |

- 13) TP:
- 14) Nebezpečné věci:
- 15) Mimořádné zásilky-MZ:
- 16) Stanovená přepravní cesta MZ:
- 17) Dopravní podmínky:
- 18) Nařízené dopravní dozory:
- 19) Různé:

2. Seznam předmětů v doprovodných vozech

řada vozu:

Seznam předmětů ve voze číslo:

| Předmět | Počet | Změny | Předmět | Počet | Změny |
|----------------------------|-------|-------|-----------------------------|-------|-------|
| Sedáky | | | Zářivky oddílové + tělesa | | |
| Opěradla hlav | | | Zářivky chodba + tělesa | | |
| Opěradla zad | | | Stropní světla WC+ umývárna | | |
| Hasicí přístroj | | | Regulátor | | |
| Držák toaletního papíru | | | Baterie | | |
| Schránka na toaletní papír | | | Dynamo / Alternátor | | |
| Zrcadlo | | | Záclony | | |
| Koš na odpadky | | | Podokenní stolky | | |
| Mísa WC | | | Oddílové dveře | | |
| Umyvadlo | | | Chodbové dveře | | |
| | | | | | |
| | | | | | |
| | | | | | |
| | | | | | |

Datum:

Razítko a podpis:

Poučení

Tento doklad je určen k protokolárnímu předávání a převzetí vyčleněných osobních vozů používaných při vojenských přepravách (nenahrazuje "Protokol o poškození nákladního vozu dle IN KV 1-B-2008).

Přeprava obsazeného doprovodného vozu

„Průvodní inventární list“ se používá při přepravě obsazených doprovodných vozů při přepravě vojenských převozů. „Průvodní inventární list“ se vyplní ve třech výtiscích. Zaměstnanec dopravce vyplní část pro odesílání vozu a na označeném místě se podepíše předávající a přijímací, je-li přítomen, doplní se o podpis předávajícího.

Druhý a třetí list převezme velitel stráže nebo dozorcí doprovodu (velitel ochranné směny). První list dopravce archivuje.

Velitel stráže nebo dozorcí doprovodu (velitel ochranné směny) po příjezdu do stanice určení odevzdá vůz na potvrzení v "Průvodním inventárním listu". Vyplní část pro předávání vozu, odevzdá druhý list dopravci a třetí list si ponechá jako doklad.

„Průvodní inventární listy“ pro případ reklamace archivuje dopravce jeden rok.

3. Průkaz průvodce

Průkaz pro průvodce – Begleiteraushweis

CIT 13

| | |
|---|--|
| Odesílatel (jméno, adresa) Absender (Name, Adresse) | Identifikace zásilky – Sendungs-Identifikation země – Land název – Befehl příkaz / Urtel/Antrag pořadí / Reihenfolge/Nr. |
| Příjemce (jméno, adresa, země) Empfänger (Name, Adresse, Land) | Převzetí, místo, datum – Übernahme, Ort, Datum město – Ort, Datum Měst, Tag, Jahr |
| Místo dodání – Abfertigungsort Stanice – Bahnhof Země – Land | Vůz žl. Wagen Nr. |
| Průvodce zboží (příjmení, jméno) Begleiter des Gutes (Name, Vorname) | |

Pojmenování zboží
 Bezeichnung des Gutes

Průkaz pro průvodce platný Begleiteraushweis gültig

od
 von

do
 nach

tento průkaz spravuje majitel k činnosti související s doprovodem zásilek ve vlacích, v kterých je přepravováno zboží, které doprovází. **Nepřítá jako jízdní průkaz.** Průvodce musí proto vlastnit málo platný jízdní průkaz. Je-li poskytnut průvodce na základě příslušných tarifních ustanovení nebo, pokud jím má účastnickými loznicemi ne celé přepravní cestě nebo její části bezplatně a přeprava, předají stanice odesílati příp. stanice na cestě průvodce příslušné jízdní průkazy.

Dieser Ausweis berechtigt den Inhaber nur zur Ausübung der Begleitertätigkeit in den Zügen, mit denen das begleitete Gut befördert wird. **Er gilt nicht als Fahrtausweis.** Der Begleiter muss deshalb zusätzlich im Besitz eines gültigen Fahrtausweises sein. Wird auf Grund der anwendbaren Tarifbestimmungen zwischen den beteiligten Beförderern auf der ganzen Strecke oder auf Teilstrecken freie Fahrt gewährt, so werden dem Begleiter vom Versandbahnhof bzw. von den zuständigen Unterwegesbahnhöfen entsprechende Fahrtausweise abgegeben.

Průkaz pro průvodce je třeba na požádání předložit a po ukončení jízdy jej odevzdat příslušné stanici nebo kontrolnímu orgánu. Průvodce musí předložit příkazní průvodce určité místo, např. ve voze, ve kterém je naloženo zboží nebo v zavazadlovém, příp. skříňovém voze nebo v osobním voze příslušného vlakového průjezdu je třeba předložit.

Der Begleiteraushweis ist auf Verlangen vorzuweisen und nach Beendigung der Fahrt der betreffenden Güterabfertigung oder dem Kontrollpersonal abzugeben. Der Zugführer/Schaffner kann dem Begleiter den Platz anweisen, z.B. im Wagen, in dem das begleitete Gut verladen ist, oder im Gepäck- bzw. Dienstwagen oder in einem Personenzug des betreffenden Zuges; seinen Anweisungen ist Folge zu leisten.

Průvodce musí dále dodržovat pokyny a chování při výkonu své činnosti související s doprovodem zásilek (bezpečnostní předpisy).

Der Begleiter hat die sachstehenden Weisungen über das Verhalten bei der Ausübung der Begleitertätigkeit (Sicherheitsvorschriften) zu beachten.

Bezpečnostní předpisy

Sicherheitsvorschriften

Jízda v nákladních vlacích a v nákladních vozech je spojena se zvýšenou nebezpečím úrazu, proto je nutné dbát zvláštní pozornosti při nastupování a vystupování, při rozjezdu a zastarování vlaku, při postupu a také při otevření a zavírání dveří!

Die Fahrt in Güterzügen und Güterwagen ist mit erhöhtem Unfallgefahren verbunden, deshalb besondere Vorsicht beim Ein- und Aussteigen, beim Anfahren und Abhalten des Zuges und bei Rangierbewegungen sowie beim Öffnen und Schließen der Türen!

- Je velmi nebezpečné a proto zakázáno:
 - vystupovat na střechy vozidel nebo na náklady v otevřených nákladních vozech nebo upravit posuvné náklady, sou-li pod trolejovým vedením;
 - při práci v blízkosti trolejového vedení pod napětím - zvláště u náhrad - nedržet ochrannou vzdálenost - 50 m;
 - kroužit ve vozech, v nichž jsou naloženy lehké vzrůstivé látky nebo zvířata;

- Es ist sehr gefährlich und daher verboten:
 - Fahrzeugdächer oder Ladungen auf offenen Güterwagen zu besteigen oder weichenbelegte LKW-Ladungen zu richten, wenn dies die Wagen unter Fahrbedingungen betreffen;
 - bei Arbeiten in der Nähe von Spannungs führenden Fahrleitungsanlagen - auch mit Gegenständen - den erforderlichen Schutzabstand von 1,50 m zu unterschreiten;
 - in den Wagen, in denen sich leicht entzündliche Stoffe oder Tiere befinden, zu rauchen;

- Průvodce musí:
 - před odjezdem vlaku se ohlásit vlakvedoucímu strojvedoucímu, je-li vlak bez vlakové čety;
 - dbát varovných návěstí lokomotivy nebo varování železničního personálu;
 - zajišťovat otevření dveří před zavírání;
 - vyvolávat se podle možností pučty (tím kulojem);
 - oestrvat při zastavení na širé trati ve voze;
 - pro nocní dobu mít u sebe dobře svítící, nevyhrožující a nezapalné lampy, které neukazují žádné barevné světlo.

- Der Begleiter hat:
 - sich vor Abfahrt des Zuges beim Zugführer zu melden (beim Lokomotivführer, wenn der Zug unbegleitet ist);
 - auf Warnsignale der Lokomotive und Zwang des Eisenbahnpersonals zu achten;
 - offene Türen gegen Zufallen zu sichern;
 - den Aufenthalt zwischen den Gleisen nach Möglichkeit zu vermeiden;
 - beim Halten auf freier Strecke im Wagen zu bleiben;
 - während der Nachtzeit gut leuchtende, explosions- und feuerstabile Lampen oder Laternen, die kein farbiges Licht aufweisen, mitzuführen.

Adresa a podpis dopravce
 Anschrift und Unterschrift des Beförderers

Podpis průvodce
 Unterschrift des Begleiters

4. Vojenský nákladní list

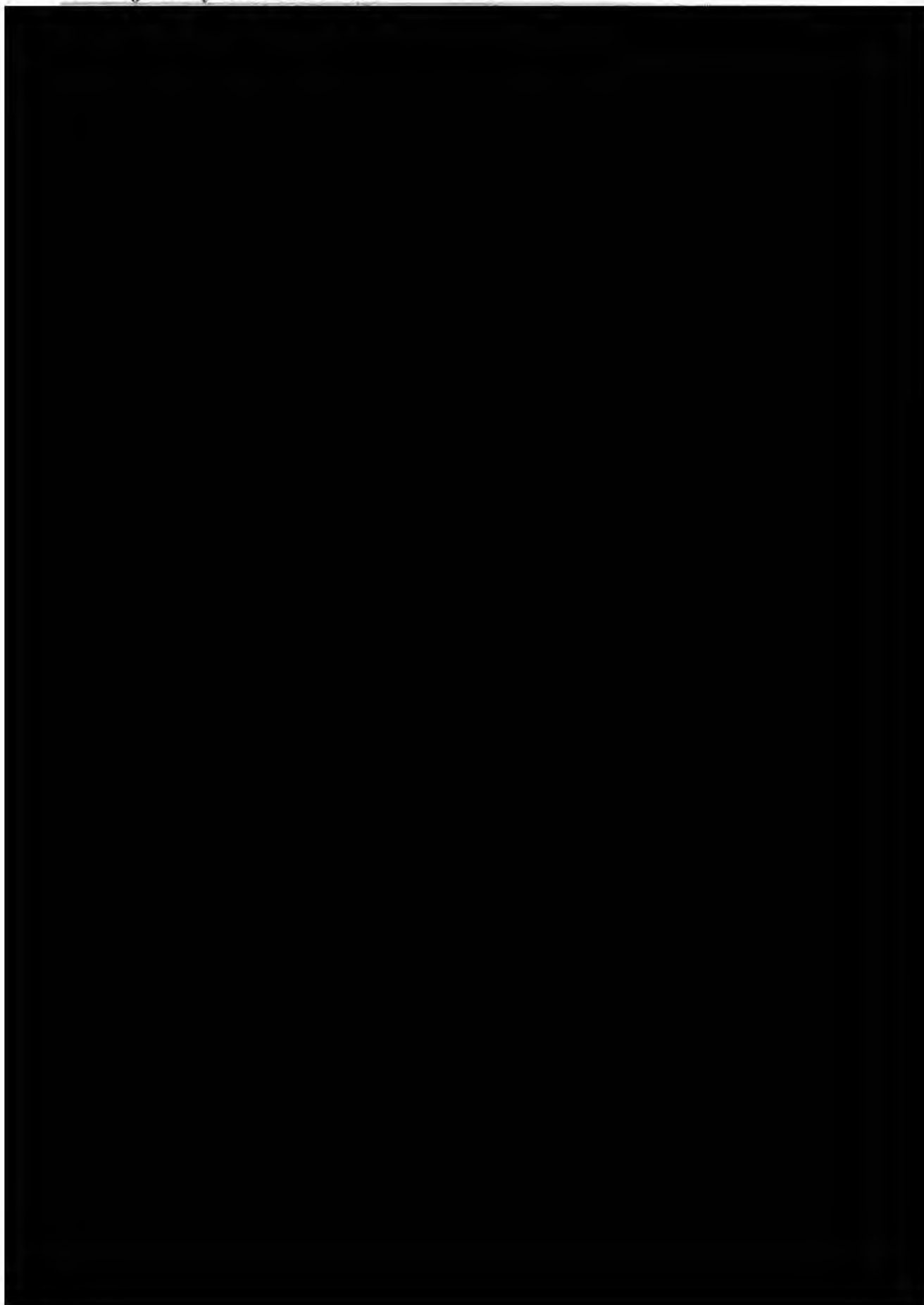

Pokyny pro vyplňování vojenského nákladního listu

Vojenský nákladní list (dále jen "VNL") se vyplňuje ve všech čtyřech dílech připisem podle předtisků:

- a) odesílatel jen sloupce umístěné vlevo od silně vytištěné černé čáry,
- b) železnice ostatní sloupce.

Jedním VNL je možno podat k přepravě až 8 železničních vozů, jsou-li podány do jedné stanice určení a pro jednoho příjemce. Při větším počtu vozů vynotová odesílatel "Výkaz vozových zásilek k VNL" a zapíše do sloupce 31 záznam "Výkaz vozových zásilek připojen".

Různé tarifující zboží musí být podáno k přepravě samostatnými nákladními listy dle členění ve sloupci 31.

Vyplňování VNL

Odesílatel zapíše do VNL ve sloupcích pro to určených následující údaje:

- sloupec 10: Odesílatel (jméno a adresa)** - zapíše příjmení a jméno odpovědného funkcionáře a na všech dílech provede otisk razítka vojenské součásti s krycím číslem a místem dislokace vojenské součásti a odpovědný funkcionář se podepíše.
- sloupec 11: zapíše IČO vojenské součásti (zleva)**
- sloupec 13: Prohlášení** - vyhrazeno pro prohlášení odesílatele, zejména o:
 - přichystání jiného vozu než byl požadován,
 - chybějících vozových součástech u vozů přepravců,
 - počtu příslušníků doprovodu (strážných),
 - přepravě bez doprovodu.
- sloupec 15: Příjemce (jméno a adresa)** - zapíše příjmení a jméno velitele převozu, u transportu krycí adresu vojenské součásti, která má zásilku převzít.
- sloupec 16: zapíše IČO vojenské součásti (zleva).**
- sloupec 18: Přepravní pomůcky a kontejnery železnice - druh** - zapíše druh použitých přepravních pomůcek a kontejnerů železnice.
- sloupec 19: Přepravní pomůcky a kontejnery železnice - značka a číslo** - zapíše značky a čísla použitých přepravních pomůcek a kontejnerů železnice
- sloupec 20: PLM** - jde-li o zásilku s PLM, označí křížkem u příslušného čísla vozu
- sloupec 21: Číslo vozu** - zapíše do rámečků k tomu určených čísla vozů dvanáctimístným číslem, např. 21541022259 9. U přeprav více než osmi vozů se sloupec nevyplňuje, čísla vozů se uvedou ve výkazu vozových zásilek.
- sloupec 22: Vlastní hmotnost vozu v kg** vyplňuje dle údaje na voze, u přeprav více jak 8 vozů se sloupec nevyplňuje, údaje vlastní hmotnosti vozů se uvedou ve výkazu vozových zásilek.
- sloupec 23: Informace pro příjemce** - zde může poznamenat jakékoliv informace týkající se zásilky, avšak jen jako zprávu pro příjemce a bez závaznosti a odpovědnosti pro železnici.
- sloupec 25: Hmotnost na vozech v kg** - zapíše hmotnost nákladu na uvedeném voze v kg. Jedná-li se o ochranný vůz, zapíše místo hmotnosti písmeno "O" zprava, jedná-li se o služební nebo osobní vůz, zapíše se místo hmotnosti písmeno "S" zprava. U přeprav více než osmi vozů se sloupec nevyplňuje, údaje se uvedou ve výkazu vozových zásilek.
- sloupec 30: Stanice určení a místo dodání** - uvede název stanice určení plným tarifním názvem, uvedeným v "Seznamu železničních stanic" TR 6 (podle požadavku na přepravu). Je-li zásilka určena na vložku nebo na složiště, uvede odesílatel za název stanice záznam "určeno na vložku ...", resp. "určeno na složiště ...".
- sloupec 31: Označení kusů (popř.) / Počet / Druh obalu / Pojmenování zboží** - křížkem označí druh zboží podle předtisku. V nákladním listu musí být označen pouze jeden druh zboží. Nebezpečné zboží musí být vždy zapsáno tak, jak stanoví "Zvláštní podmínky pro přepravu nebezpečného zboží (PNZ)" Rovněž se zde poznamená připojení výkazu vozových zásilek.
- sloupec 32: PNZ** - křížkem vyznačí, podléhá-li zboží ustanovením PNZ.
- sloupec 33: Hmotnost výměnných palet a malých a středních kontejnerů železnice v kg** - uvede hmotnost malých a středních kontejnerů železnice.
- sloupec 34: Hmotnost zásilky v kg** - zapíše celkovou hmotnost v kg všech zásilek podaných s VNL a rozepíše ji na hmotnost zásilek naložených na dvounápravových, vícenápravových vozech, bez PLM a s PLM.
- sloupec 36: Přílohy k nákladnímu listu** - zapíše všechny přiložené listiny k VNL.
- sloupec 38: Číslo vojenské přepravy** - zapíše číslo vojenského převozu nebo transportu.
- sloupec 46: Rychlozboží** - vyznačí křížkem, pokud má být zásilka přepravena jako rychlé zboží.
- sloupec 55: Ložná hmotnost v t** - zapíše údaj nejvyšší přípustné ložné hmotnosti podle nápisu na voze. U přeprav více než osmi vozů se sloupec nevyplňuje, údaje se uvedou ve výkazu vozových zásilek.
- sloupec 56: Počet náprav** - doplní příslušný údaj počtu náprav všech vozů, které jsou přepravovány na VNL dle skutečnosti, u přeprav více než osmi vozů se sloupec nevyplňuje, údaje se uvedou ve výkazu vozových zásilek.
- sloupec 59: Evidenční číslo stanice určení** - zapíše se číslo v souladu se Seznamem železničních stanic - TR 6.

8. Pokyny pro zajišťování vojenských pásových a kolových vozidel na železničních vozech

OBSAH

| | Strana |
|--|--------|
| 8.1. Účel | 11 |
| 8.2. Rozsah platnosti | 11 |
| 8.3. Všeobecná ustanovení | 11 |
| 8.4. Upevňovací prostředky | 12 |
| 8.4.1 Všeobecně | 12 |
| 8.4.2 Klíny pro zajištění v podélném směru | 12 |
| 8.4.3 Podkládací klíny a upevňovací dřeva, klíny pro zajištění v příčném směru | 14 |
| 8.4.4 Úvazy pro zajištění v podélném a příčném směru | 16 |
| 8.4.5 Úvazy k zajištění hlavní děl | 18 |
| 8.4.6 Opěrný podstavec pro návěsy | 19 |
| 8.5. Způsoby upevnění u jednotlivých vozů a skupin vozů | 20 |
| 8.5.1 Upevňování pásových vozidel, provedení I | 20 |
| 8.5.2 Upevňování pásových vozidel, provedení II | 21 |
| 8.5.3 Upevňování pásových vozidel, provedení III, ve zvláštních případech | 22 |
| 8.5.4 Upevňování kolových vozidel s vlastním pohonem, provedení IV | 23 |
| 8.5.5 Upevňování kolových vozidel s vlastním pohonem, provedení V | 25 |
| 8.5.6 Upevňování kolových vozidel s vlastním pohonem, provedení VI | 26 |
| 8.5.7 Upevnění přívěsů, které nejsou připojeny k motorovým vozidlům, provedení VII | 27 |
| 8.6. Způsoby upevnění u vozů v ucelených vlacích | 29 |
| 8.6.1 Upevňování pásových vozidel, provedení VIII | 29 |
| 8.6.2 Upevňování kolových vozidel s vlastním pohonem, provedení IX | 30 |
| 8.6.3 Vyřazení jednotlivých vozů | 31 |
| 8.7. Zajištění zvedacích zařízení a otočných částí | 31 |
| 8.8. Zabezpečení plachet a maskovacích sítí | 32 |

8.1. Účel

Tyto pokyny upravují upevnění pásových a kolových vozidel^{*)} na železničních vozech v přepravách mezi zúčastněnými železnicemi. V ostatních platí při nakládce ustanovení „**Nakládacích směrnic UIC**“.

8.2. Rozsah platnosti

Tyto předpisy platí při přepravách v České republice.

8.3. Všeobecná ustanovení

Objednatel musí učinit následující opatření:

- 8.3.1** Před nakládkou musí být z vozu odstraněn sníh a led.
- 8.3.2** Vozidla s pohonem musí být spolehlivě zabrzděna, kromě toho musí být zařazen první rychlostní stupeň rychlosti nebo zpětný chod, případně se zablokuje automatická převodovka, pokud to její konstrukce dovoluje. Odesílatel musí zajistit, aby se motor nemohl uvést samočinně do chodu. Vozidla bez pohonu musí být spolehlivě zabrzděna, pokud je brzda k dispozici.
- 8.3.3** Vozidla se zajistí proti nepřipustným posuvům jen upevňovacími prostředky podle článku 4 jedním ze způsobů, které jsou popsány v článku 5, pokud nejsou přepravována na vozech se speciálními zařízeními. Speciální upevňovací zařízení jsou blíže uvedena ve sdělení o příkladu nakládání podle vzoru 1 Nakládacích směrnic UIC. Pro zásilky v ucelených vlacích jsou přípustné úlevy podle článku 6.
- 8.3.4** Upevňovací prostředky se upevní k podlaze vozu tak, aby bylo zaručeno spolehlivé zajištění. Při použití klínů se musí dbát na to, aby hřebíky nebo ocelové trny nebyly použity na kovových částech nebo v prostoru děr.
- 8.3.5** Zvedací zařízení, dělové věže a hlavně děl, výložníky, vyrovnávací závaží, jakož i jiná zdvihací, otáčecí nebo posuvné díly se zajistí podle článku 7, aby se nemohly posunout nahoru nebo dolů, houpat nebo otočit na stranu.
- 8.3.6** Plachty a maskovací sítě musí být řádně připevněny k vozidlům v souladu s článkem 8.
- 8.3.7** Osoba odpovědná za nakládku, nebo její vykládku, nebo její zástupce potvrdí že byla dodržena předchozí ustanovení.
- 8.3.8** Jestliže při přechodu hranic nejsou dodržena ustanovení této dohody, smí být zásilka odmítnuta.

^{*)} V předpisech se užívá výraz „**CELKOVÁ HMOTNOST**“ pro určení váhy vojenských vozidel. Toto je v souladu s váhou vozidel podle bodu (8) nákresů pro překročené ložné míry.

8.4. Upevňovací prostředky

8.4.1 Všeobecně

Pro zajištění vozidel na železničních vozech v podélném a příčném směru jsou přípustné pouze následující upevňovací prostředky.

8.4.2 Klíny pro zajištění v podélném směru

8.4.2.1 Klíny s ocelovými trny pro pásová a kolová vozidla o celkové hmotnosti 6t a vyšší

Vzor 1 (obr. 1)

obr. 1

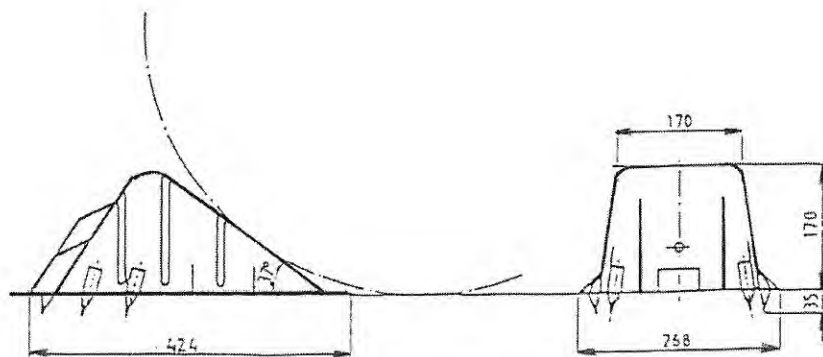

Vzor 2 (obr. 2)

obr. 2

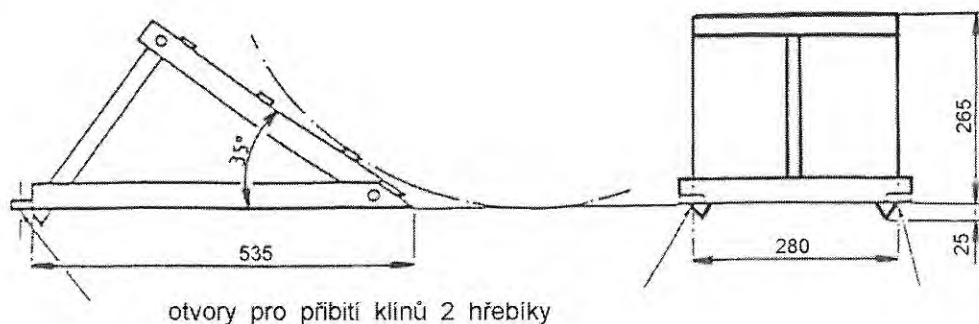

Vzor 3 (obr. 3)
obr. 3

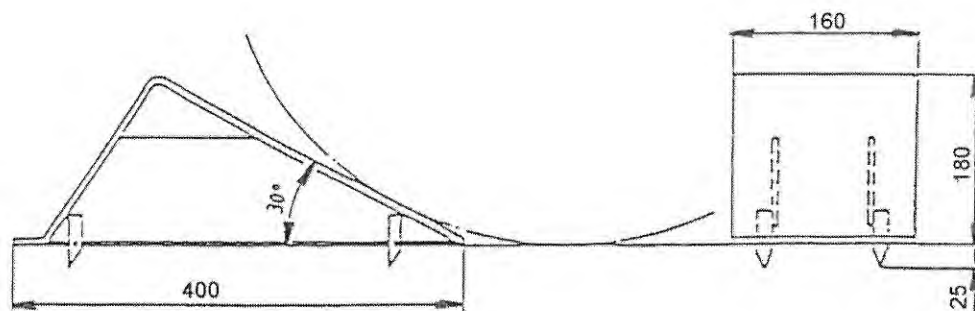

Vzor 4 (obr. 4)
obr. 4

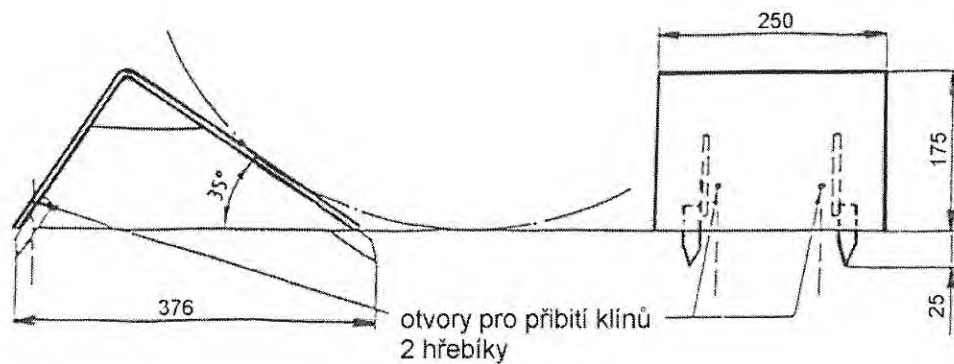

8.4.2.2 Dřevěné klíny pro pásová a kolová vozidla o celkové hmotnosti do 6t

Vzor 5 (obr. 5)

obr. 5

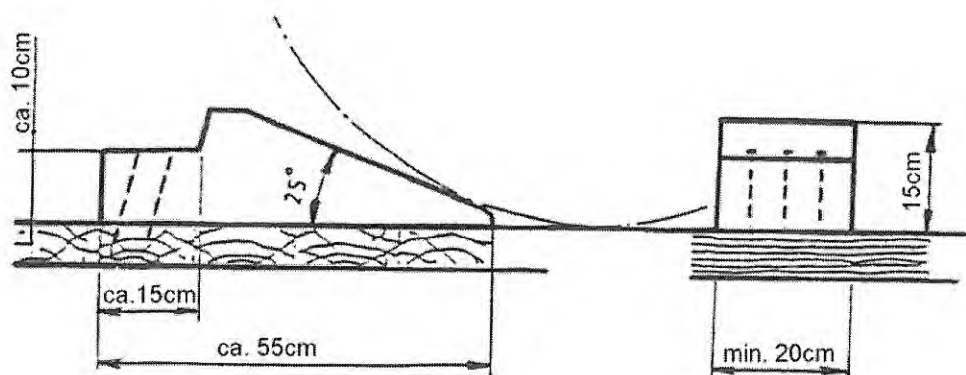

obr. 6

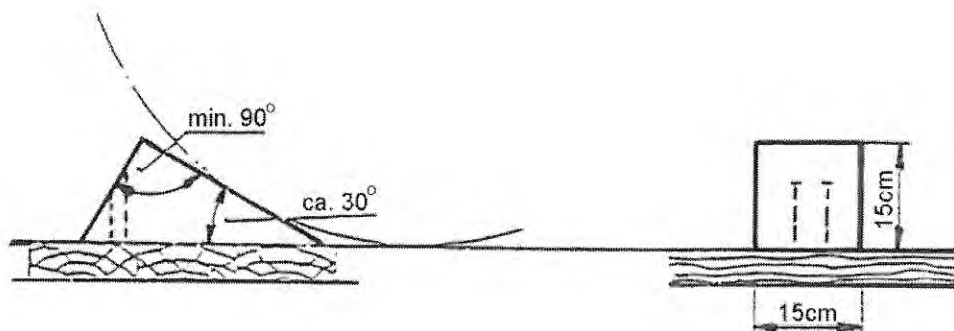

| Hmotnost vozidla do | Počet hřebíků ^{*)} na jeden klín | |
|------------------------|---|----------------|
| | Kola nebrzděná | Kola zabrzděná |
| 2 t | 2 | 2 |
| 3 t | 2 | 3 |
| 4 t | 2 | 4 |
| 5 t | 2 | 5 |
| 6 t | 3 | 6 |

8.4.3 Podkládací klíny a upevňovací dřeva, klíny pro zajištění v příčném směru

8.4.3.1 Podkládací klíny

Vzor 6 (obr. 7) pro pásová a kolová vozidla o celkové hmotnosti 6 t a vyšší, u kolových vozidel.

obr. 7

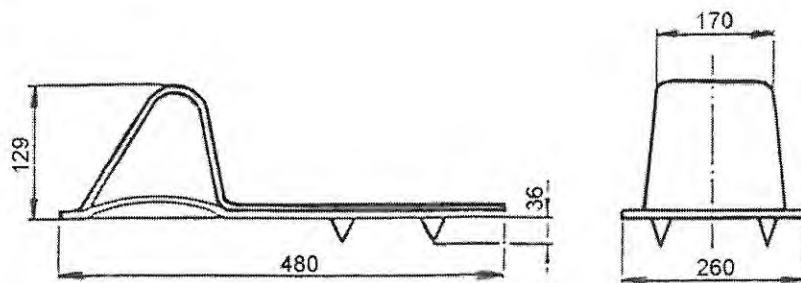

^{*)} Hloubka zatlučení hřebíků do podlahy vozu nejméně 40 mm.

Vzor 7 (obr. 8) pro pásová vozidla o celkové hmotnosti 26 t a vyšší.
obr. 8

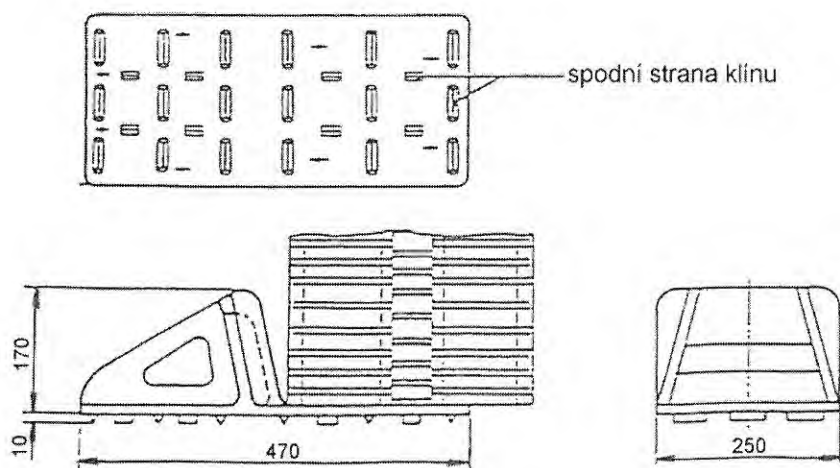

8.4.3.2 Upevňovací dřeva

Vzor 8 (obr. 9) pro pásová vozidla pro podpěry nenaložených návěsů.
obr. 9

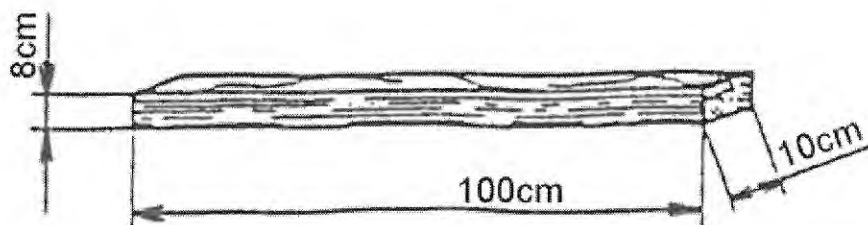

Upevňování upevňovacích dřev

| Hmotnost vozidla | Počet hřebíků ^{*)} na upevňovací dřevo |
|------------------|---|
| 16 t | 4 |
| 24 t | 6 |
| 32 t | 8 |

^{*)} Hloubka zatlučení hřebíků do podlahy vozu nejméně 40 mm

8.4.3.3 Dřevěné klíny

Vzor 9 (obr. 10) pro kolová vozidla o celkové hmotnosti do 6 t.

obr. 10

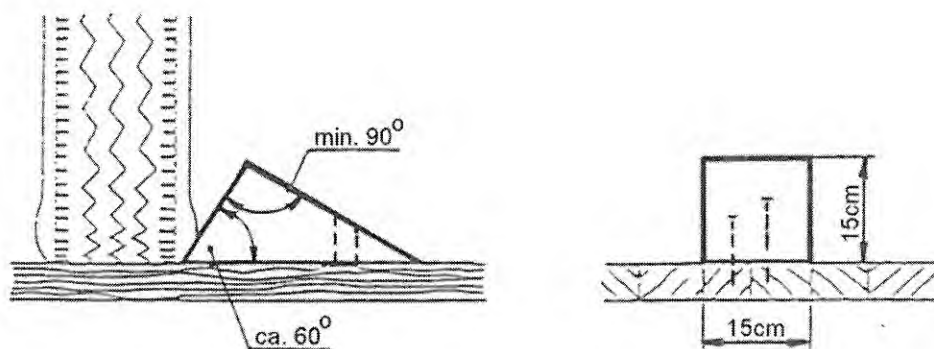

Upevnění dřevěných klínů

- 2 hřebíky^{*)} na klín pro kolová vozidla do 6 t

8.4.4 Úvazy pro zajištění v podélném a příčném směru

Přípustné zatížení v tahu (= polovina síly v lomu), jakož i nejvyšší přípustná hmotnost kolových a pásových vozidel musí být napsány přímo na uvazovaných prostředcích nebo na přívěscích, případně etiketách těchto prostředků. Popruhy a zajišťovací pásy musí být v případě potřeby chráněny proti prodření.

8.4.4.1 Úvazy pro několikanásobné použití

- řetězy z ocelové kulatiny
- ocelová lana
- tkaninové popruhy z polyesteru
- z materiálu, jehož roztažnost je menší než 7 % při přípustném zatížení v tahu

Úvazy musí být opatřeny napínacími prvky, které jsou zajištěny proti samovolnému uvolnění.

Řetězy a ocelová lana se napnou jen mírně, tkaninové popruhy z polyesteru naproti tomu silně, aby se vyloučila jejich rozdílná roztažení.

K upevnění uvazovacích prostředků jsou vhodné háky s připojenými oky (obr. 11 a 12), pokud chybí oka pro upevnění uvazovacích prostředků. Háky se bezpečně zachytí na nosných částech vozidel nebo nákladních vozů. Ocelová oka vyhotovená ve tvaru trojúhelníku jsou zvláště vhodná pro protažení tkaninových popruhů z polyesteru.

obr. 11

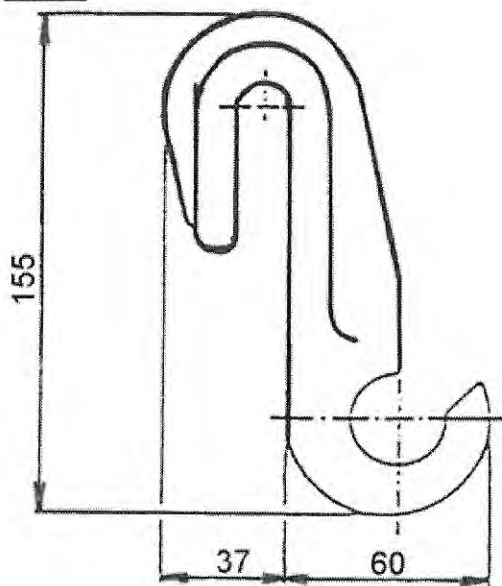

obr. 12

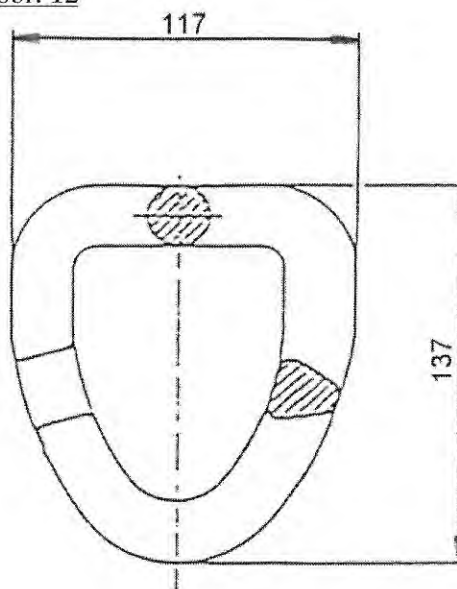

8.4.4.2 Nevratné úvazy (pro jedno použití)

Nevratné úvazy jsou přípustné jen pro zajištění kolových vozidel o celkové hmotnosti až 8 t. Patří mezi ně nevratné popruhy a pásky k zajištění nákladu se sponami nebo zámky. Umístí se dvojmo (jako smyčka).

Nevratné popruhy a pásky k zajištění nákladu mají být napnuté napínacím zařízením, jinak páskou (obr. 13 a podrobnosti obr. 14).

obr. 13

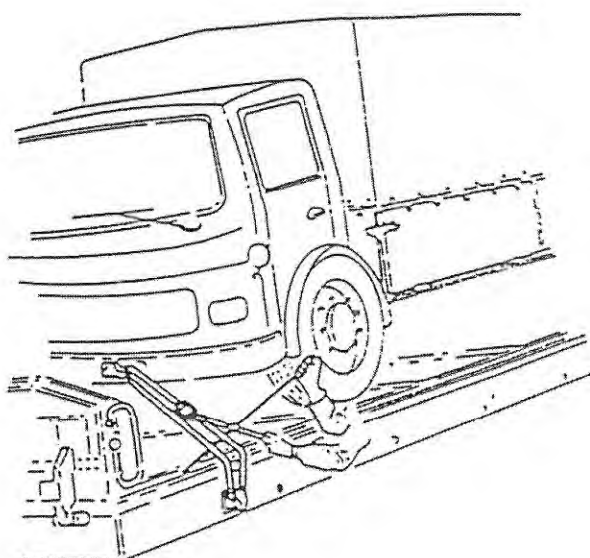

obr. 14

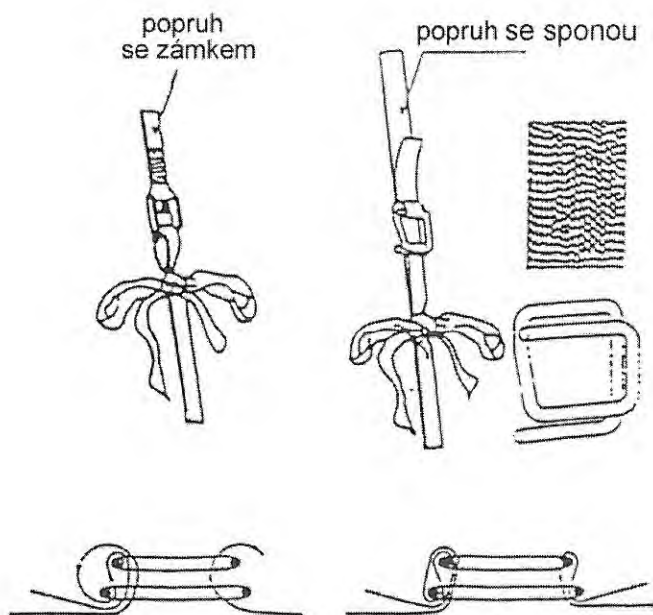

8.4.5 Úvazy k zajištění hlavní děla

8.4.5.1 Ocelová lana o průměru nejméně 9,5 mm (3/8 coule) a s pevností v tahu 25 kN nejméně se 3 sponami se spojí do smyčky. Spony ocelových lan musí být umístěny tak, aby byly vzdáleny vzájemně od sebe a od konců ocelových lan nejméně 50 mm. Musí být pevně utaženy, aby nedošlo k podření hlavní děla, je potřebné ovinutí hlavně ochranným materiálem (obr. 15).

8.4.5.2 Ocelové řetězy (minimální průměr článků 8 mm a přípustné zatížení v tahu 25 kN) se zkracovacími háky na obou koncích a s jedním napínadlem uprostřed. Jeden konec je potažen ochranným obalem proti oděru, aby se nepoškodila hlaveň děla (obr. 16).

8.4.5.3 Tkaninové popruhy z polyesteru, nevratné popruhy nebo zajišťovací pásky s přípustným zatížením v tahu 25 kN na smyčku (obr. 17). Vzdálenost "L" vždy podle druhu vojenského zařízení 1100 mm až 1400 mm.

obr. 15

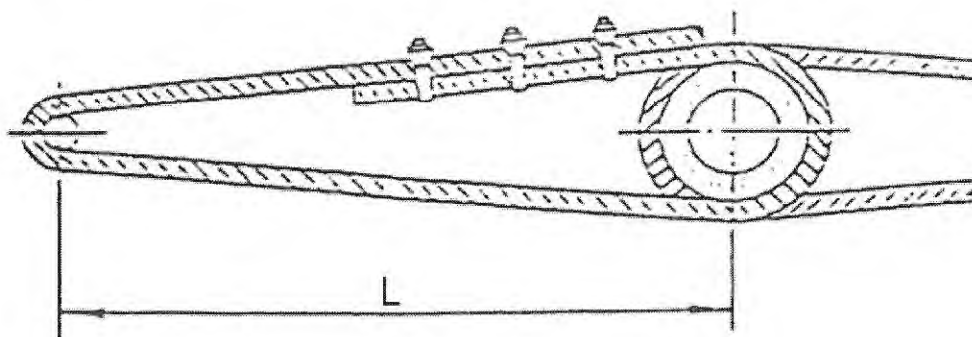

obr. 16

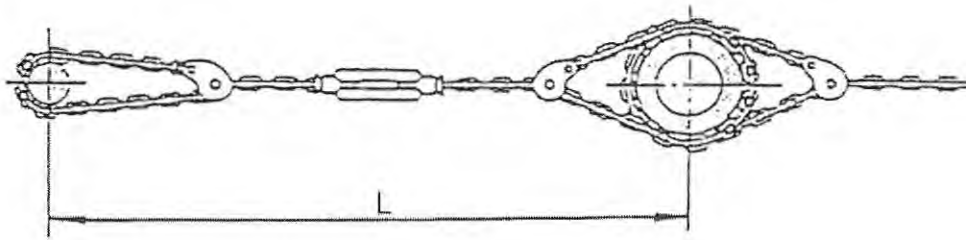

obr. 17

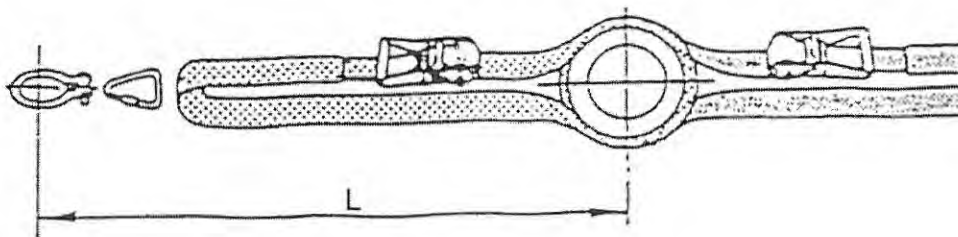

8.4.6 Opěrný podstavec pro návěsy (obr. 18)

Ložené návěsy, které nejsou naloženy na speciální vozy vybavené jednotlivými podstavci pro návěsy (vozy pro přepravu Huckepack), musí být podepřeny vhodným způsobem v místě spojovacího čepu. Použije-li se k tomu dřevěný podstavec, vychází se z následující konstrukce.

obr. 18

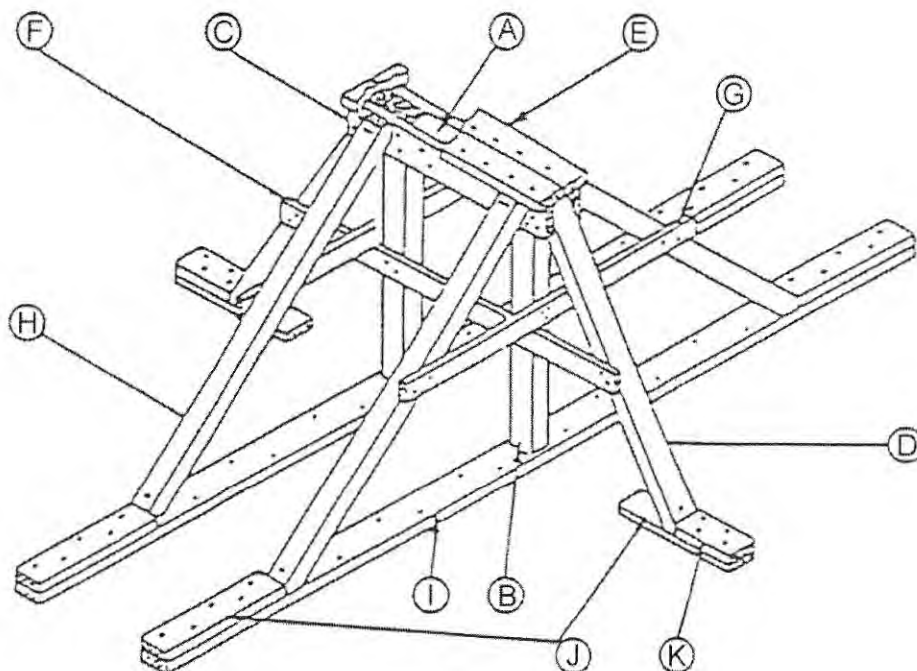

| Díl | Počet kusů | Rozměry dřeva (cm) | Díl | Počet kusů | Rozměry dřeva (cm) |
|-----|------------|--------------------|-----|------------|--------------------|
| A | 1 | 10 x 10 x 70 | G | 2 | 5 x 10 x 152 |
| B | 2 | 10 x 10 x 115 | H | 4 | 10 x 10 x 175 |
| C | 2 | 5 x 15 x 110 | I | 2 | 5 x 15 x 360 |
| D | 2 | 10 x 10 x 145 | J | 6 | 5 x 15 x 60 |
| E | 2 | 5 x 15 x 110 | K | 2 | 5 x 15 x 30 |
| F | 1 | 5 x 10 x 175 | | | |

8.5. Způsoby upevňování u jednotlivých vozů a skupin vozů

8.5.1 Upevňování pásových vozidel, provedení I (obr. 19)

8.5.1.1 Klíny s ocelovými trny, vzoru 1 nebo 2 se umístí před a za každý housenkovým pásem tak, že pásové vozidlo stojí ve čtyřech klínech jako v sedle. Klíny vzoru 2 musí být přitom upevněny v případě potřeby 2 hřebíky k podlaze vozu, aby se zamezilo posuvu v průběhu nakládky.

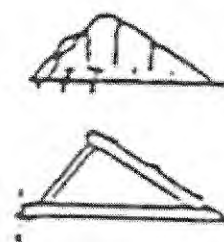

8.5.1.2 Na koncích pásových vozidel se umístí vždy 2 uvázání z ocelových řetězů, ocelových lan nebo tkaninových popruhů z polyesteru. Uvázání se zkříží a pokud možno se upevní příčně k podélné ose vozu, přičemž ve zvláštních případech se musí brát zřetel při umístění úvazů ustanovení provedení III.

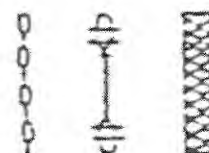

obr. 19

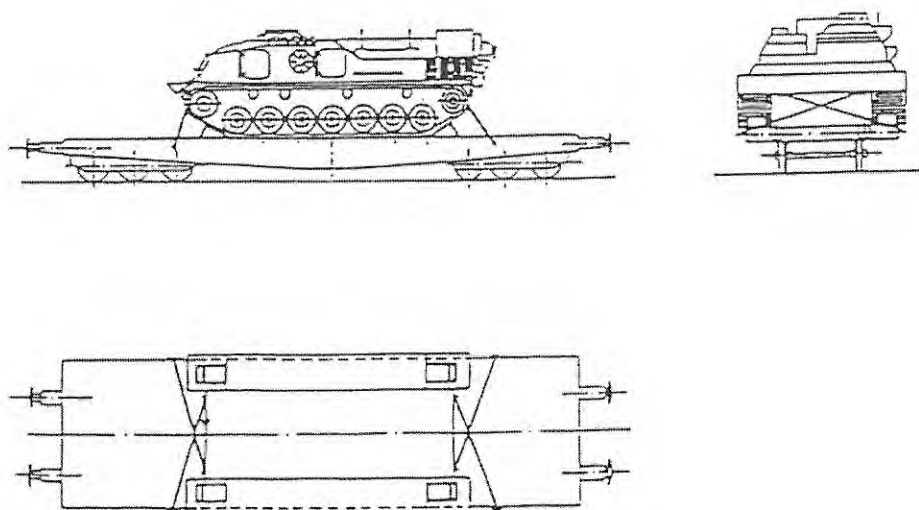

8.5.2 Upevňování pásových vozidel, provedení II (obr. 20)

8.5.2.1 Klíny s ocelovými trny, vzoru 1 nebo 2 se umístí před a za každým housenkovým pásem tak, že pásové vozidlo stojí ve čtyřech klínech jako v sedle. Klíny vzoru 2 musí být přitom upevněny k podlaze vozu v případě potřeby 2 hřebíky, aby se zamezilo posuvu v průběhu nakládky.

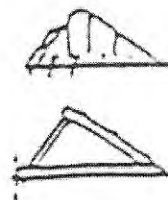

8.5.2.2 Pod housenkovými pásy se umístí, buď 4 boční klíny vzoru 6 nebo 7, a to v obvodu prvního a posledního pojezdového kola nebo se přibijí u pásových vozidel k podlaze vozu podél housenkových pásů na každé straně vně nebo uvnitř 4 upevňovací dřeva vzoru 8. Uvázání není zpravidla nutné. (Výjimky viz 5.2.3).



8.5.2.3 U pásových vozidel, která se mohou během posunu posunout přes klíny v podélném směru, a to díky jejich konstrukci i při utažené zajišťovací brzdě a případně při zařazeném 1. rychlostním stupni, a u pásových vozidel s vadnou brzdou se použije zajištění podle provedení III.

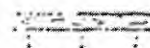

obr. 20

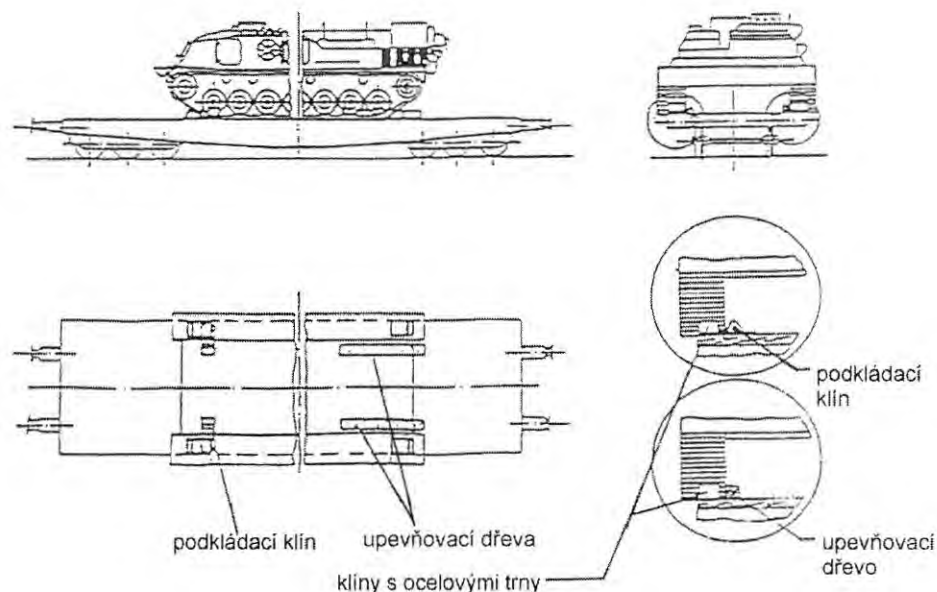

8.5.3 Upevňování pásových vozidel, provedení III (obr. 21), ve zvláštních případech

Toto provedení se použije u pásových vozidel, která se mohou posunout přes podélné klíny při nárazech za posunu v důsledku jejich stavby také při utažené zajišťovací brzdě, případně při zařazeném 1. rychlostním stupni. Totéž platí pro pásová vozidla s vadnou brzdou. Taková vozidla určí ozbrojené síly.

8.5.3.1 Klíny s ocelovými trny vzoru 1 nebo 2 se umístí před a za každým housenkovým pásem tak, že pásové vozidlo stojí ve čtyřech klínech jako v sedle. Klíny vzoru 2 musí být přitom upevněny v případě potřeby 2 hřebíky k podlaze vozu, aby se zamezilo posuvu v průběhu nakládky.

8.5.3.2 Na koncích pásových vozidel se umístí vždy 2 uvázání z ocelových řetězů, ocelových lan nebo tkaninových popruhů z polyesteru. Úvazy se zkříží, a to tak, aby mohly zachytit podélné síly. Musí být napnuty z bočních stran pásových vozidel pod úhlem nejméně 30° v podélném směru.

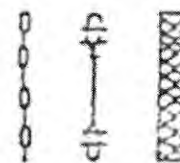
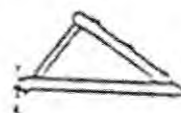

obr. 21

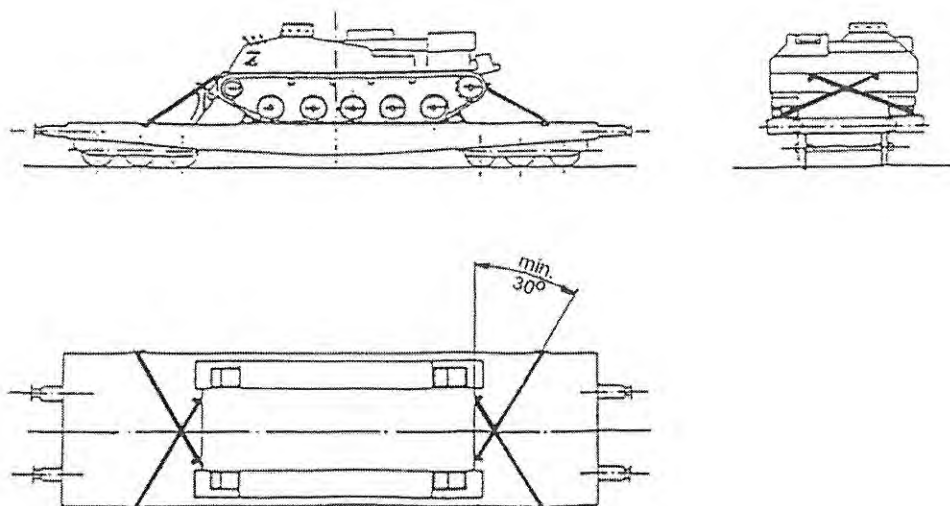

8.5.4 Upevňování kolových vozidel s vlastním pohonem, provedení IV (obr. 22 až 24)

8.5.4.1 Před a za každým kolem - u dvojitých náprav vždy jen vně a u zdvojených kol vždy jen u jednoho kola - se umístí podle hmotnosti vozidla klíny vzoru 1 až 6 tak, aby kolové vozidlo stálo ve čtyřech klínech jako v sedle. Klíny s ocelovými trny vzorů 2 a 4 musí být upevněny 2 hřebíky k podlaze vozu, aby se zamezilo posuvu v průběhu nakládky.

8.5.4.2 Na koncích každého kolového vozidla se umístí vždy 2 uvázání z ocelových řetězů, ocelových lan nebo tkaninových popruhů z polyesteru. Uvázání se přednostně upevní kolmo k podélné ose vozu. Jsou-li na koncích vozidel k dispozici po stranách uvazovací body, musí být uvazovací prostředky upevněny k nim a k vozu křížem, a to tak, aby mohly zachycovat podélné síly. Uvázání musí být napnuta z bočních stran pásových vozidel pod úhlem nejméně 30° v podélném směru.

8.5.4.3 Připojené přívěsy o jedné nápravě nepotřebují zaklínování; k zamezení pohybů v příčném a svislém směru však musí být zajištěny uvázáním na zadním konci. Připojené přívěsy o dvou a více nápravách se zaklínují jako motorová vozidla a na zadním konci musí být uvázány.

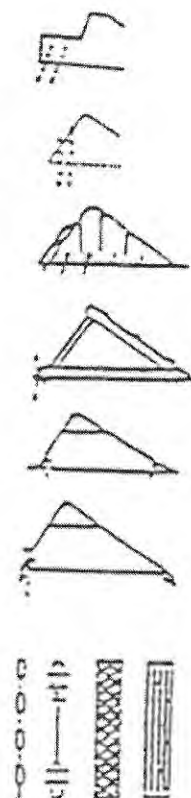

obr. 22

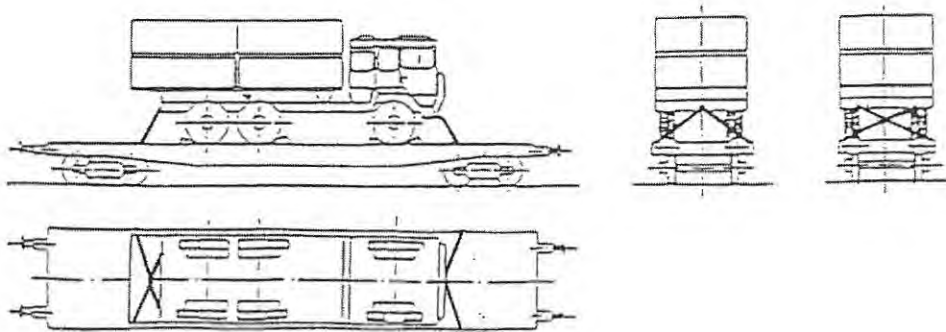

obr. 23

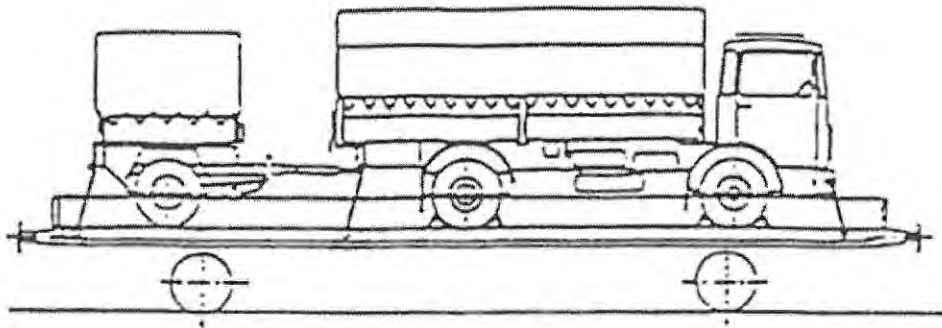

obr. 24

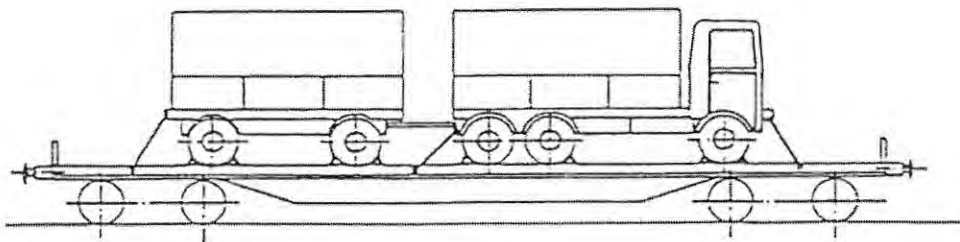

8.5.5. Upevňování kolových vozidel s vlastním pohonem, provedení V (obr. 25).

8.5.5.1 Před a za každým kolem - u dvojitých náprav vždy jen vně a u zdvojených kol vždy jen u jednoho kola - se upevní v závislosti na hmotnosti vozidla klíny vzoru 1 až 6 tak, aby kolové vozidlo stálo ve čtyřech klínech jako v sedle. Klíny s ocelovými trny vzorů 2 a 4 musí být přitom upevněny 2 hřebíky k podlaze vozu, aby se zamezilo posuvu v průběhu nakládky.

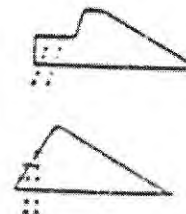

8.5.5.2 Na bocích kol - u dvojitých náprav vždy jen na kolech vnější nápravy - se upevní buď vně nebo uvnitř boční klíny vzoru 6 nebo klíny vzoru 9 k příčnému zajištění.

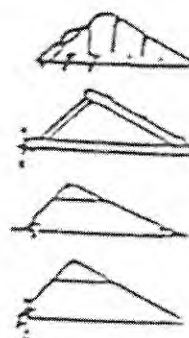

obr. 25

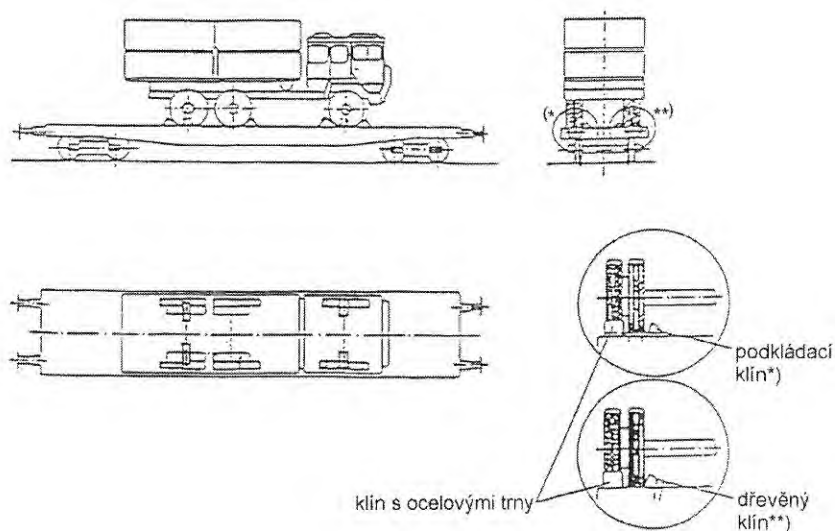

8.5.6 Upevňování přívěsů, které nejsou připojeny k motorovým vozidlům, provedení VI (obr. 26 až 29)

Tento způsob upevnění platí pro přívěsy, které jsou naloženy v podélném směru vozu. Naložené přívěsy s jednou nápravou, jakož i přívěsy s dvojitou nápravou a pevnou ojí musí stát vodorovně. Podpěra oje musí být upevněna v odpovídající výšce a zajištěna proti sklopení. Prázdné přívěsy s jednou nápravou mohou být naloženy i se sklopenou ojí.

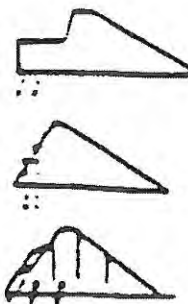

8.5.6.1 Před a za každým kolem - u dvojitých náprav vždy jen vně a u zdvojených kol vždy jen u jednoho kola - se umístí podle hmotnosti vozidla vzoru 1 až 5.

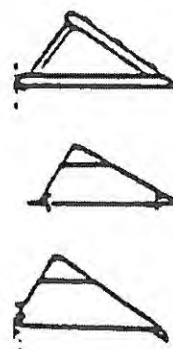

Použijí-li se klíny s ocelovými trny, musí být při nakládce k dispozici motorové vozidlo, aby ocelové trny mohly být zatlačeny najetím na klíny. Klíny s ocelovými trny vzoru 2 až 4 musí být přitom upevněny k podlaze vozu 2 hřebíky, aby se zamezilo posuvu v průběhu nakládky.

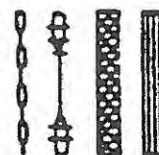

8.5.6.2 Na koncích přívěsů se upevní vždy 2 úvazy z ocelových řetězů, ocelových lan, tkaninových popruhů z polyesteru, nevratných popruhů nebo zajišťovacích pásek. Úvazy se uvazují křížem tak, aby mohly zachytit jak podélné, tak i příčné síly.



8.5.6.3 Oj musí být zajištěna proti zvednutí a bočnímu vychýlení tkaninovými popruhy z polyesteru, nevratnými popruhy nebo zajišťovacími páskami s pevností v tahu nejméně 10 kN/smyčku. Úvazy se upevní tak, aby působily svisle a příčně k podélné ose vozu (přivázání oje na podlaze vozu).

obr. 26

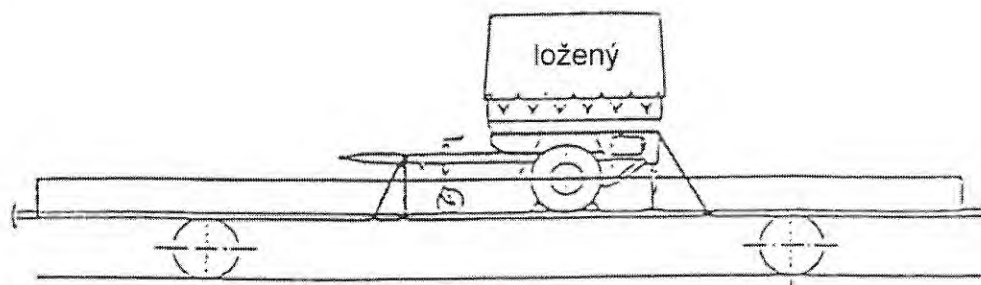

obr. 27

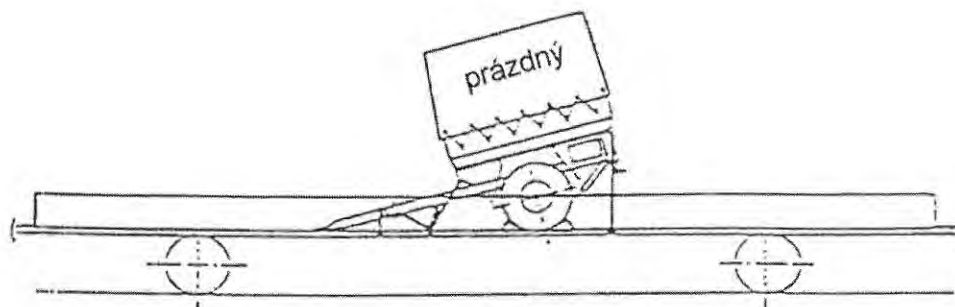

obr. 28

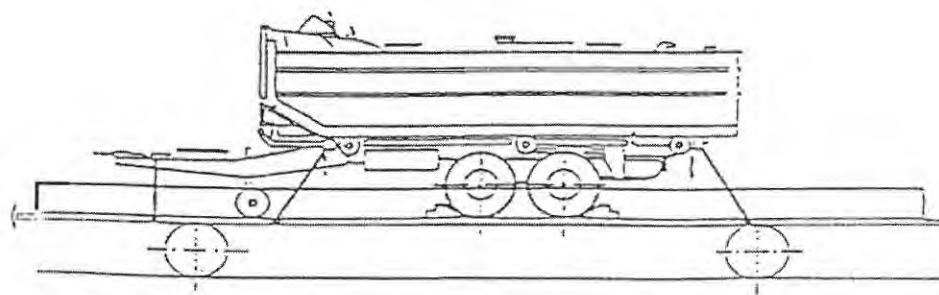

obr. 29

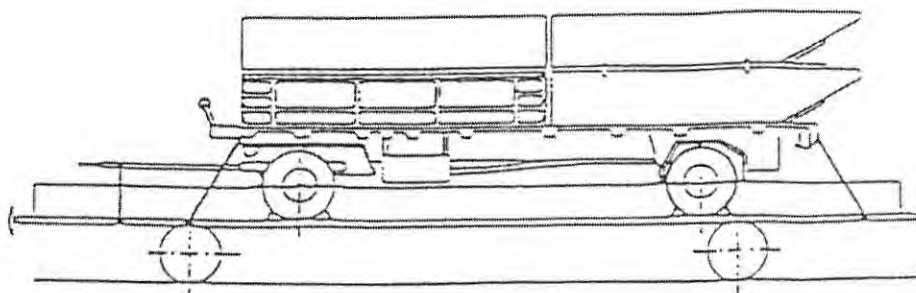

8.5.7 Upevňování návěsů, provedení VII (obr. 30 a 31)

8.5.7.1 Před a za všemi koly - u zdvojených kol vždy jen u jednoho kola - se umístí podle hmotnosti vozidla klíny vzorů 1 až 5.

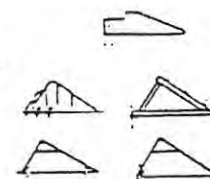

Použijí-li se klíny s ocelovými trny, stačí klíny umístit před přední a za zadní kola, aby ocelové trny mohly být zatlačeny najetím na klíny, musí být na nakládce k dispozici jedno motorové vozidlo. Klíny s ocelovými trny vzoru 2 a 4 musí být přitom upevněny k podlaze vozu 2 hřebíky, aby se zamezilo posuvu v průběhu nakládky.



8.5.7.2 V místě čepu a na zádi návěsu se upevní úvazy tkaninových popruhů z polyesteru. Popruhy se v případě potřeby upraví za použití vhodných spojovacích prvků (např. háky a trojúhelníková oka) tak, aby mohly zachytit síly ve všech směrech.



K tomu jsou potřebné:

- 4 popruhy v místě čepu,
- 2 popruhy na zádi.

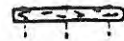

8.5.7.3 Ložené závěsy musí být podepřeny v místě čepu opěrným podstavcem. Teprve potom lze uvolnit (odlehčit) vlastní podpěry návěsu.

8.5.7.4 U prázdných návěsů, jejichž vlastní podpěry a zvedací zařízení nevykazují žádné nedostatky, nejsou opěrné podstavce potřebné, jestliže podpěry na návěsu mají kluzné desky nebo válečky. Vedle těchto desek nebo válečků se upevní upevňovací dřeva vzoru 8 k zajištění bočního vedení. Zvedací zařízení podpěr musí být při vodorovném postavení návěsu spolehlivě zajištěno proti sklopení; je-li to potřebné, zajistí se dostatečným přivázáním ovládací kliky.

obr. 30

Nakládka s využitím opěrného podstavce, podpěry návěsu uvolněny (odtiženy)

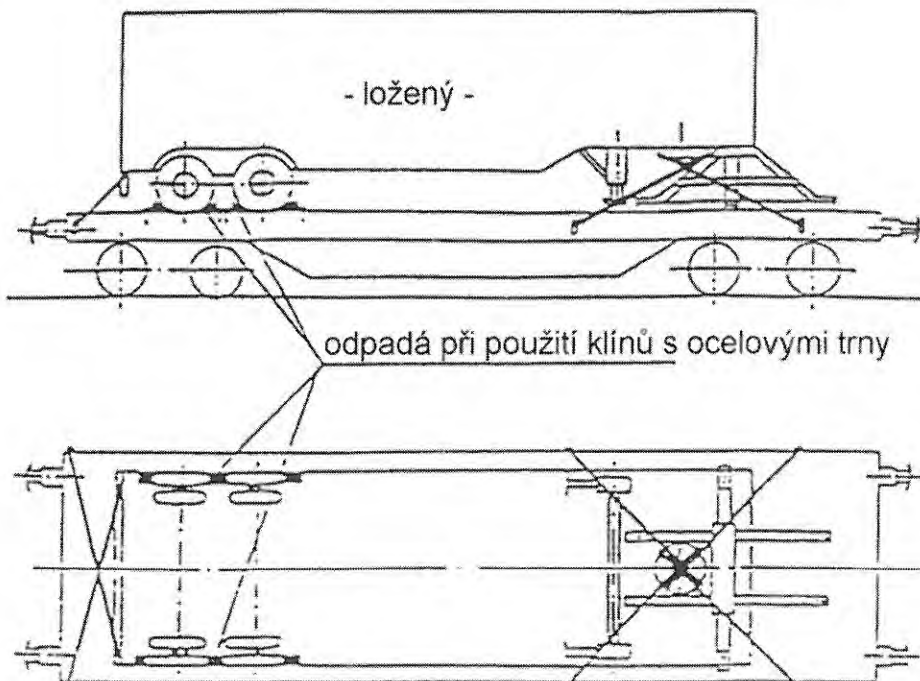

Nakládka s využitím opěrného podstavce, podpěry návěsu uvolněny (odtiženy).

obr. 31

Nakládka s využitím vlastních podpěr návěsu, které jsou spolehlivě zajištěny proti sklopení

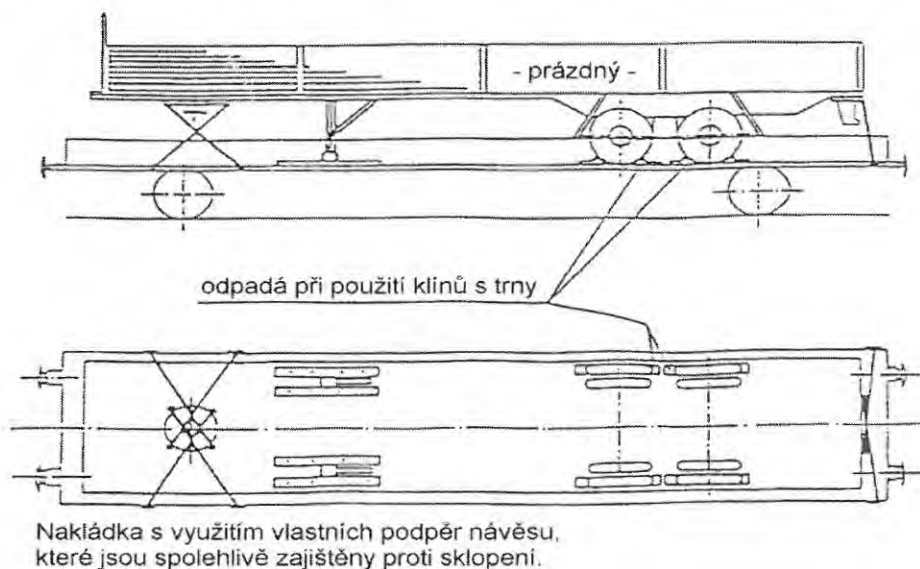

8.6. Způsoby upevňování u vozů v ucelených vlacích

Dále uvedené způsoby upevnění jsou použitelné jen za předpokladu, že ložené vozy nebudou vystaveny nárazům při posunu.

8.6.1 Upevňování pásových vozidel, provedení VIII (obr. 32)

Je-li účinná brzda a případně při zařazeném prvním rychlostním stupni, může být za použití provedení I nebo III upuštěno od zajištění klíny v podélném směru.

obr. 32

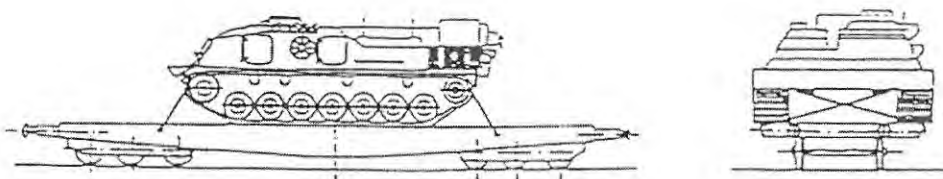

8.6.2 Úpevnění přívěsů a návěsů, které nejsou připojeny k motorovým vozidlům, provedení IX (obr. 33 až 36)

8.6.2.1 U přívěsů s účinnou zajišťovací brzdou může být upuštěno na koncích vozidel od úvazů podle provedení VII, pokud na bocích kol budou umístěny klíny vzoru 14 - u dvojitých náprav jen na kolech vnější nápravy - buď uvnitř nebo vně, případně u přívěsů o celkové hmotnosti 6 t a vyšší podkládací klíny vzoru 6. Oje přívěsů se však zajistí v každém případě úvazy proti zvednutí a bočnímu vychýlení.

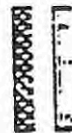

8.6.2.2 U prázdných návěsů s účinnou zajišťovací brzdou může být upuštěno od zaklínování a úvazů k podélnému zajištění podle provedení VII. V těchto případech stačí příčné zajištění vlastních podpěr návěsu u kluzných desek nebo válečků upevňovacími dřevy vzoru 8 a na kolech poslední nápravy podkládacími klíny vzoru 6 nebo klíny vzoru 9. Od úvazů sestavených ze 4 tkaninových popruhů z polyesteru v prostoru čepu nelze upustit.

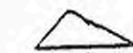
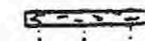

obr. 33

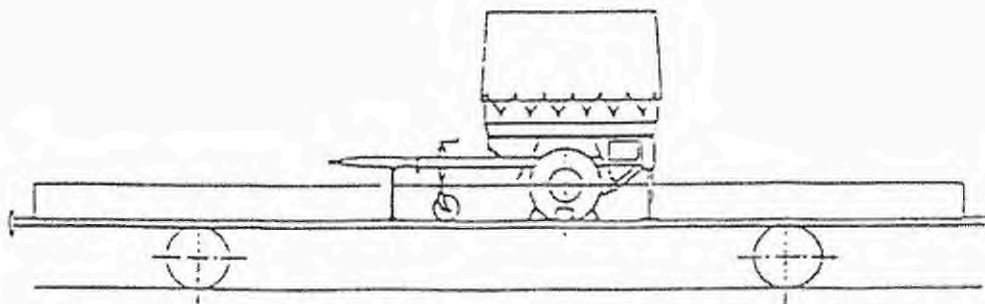

obr. 34

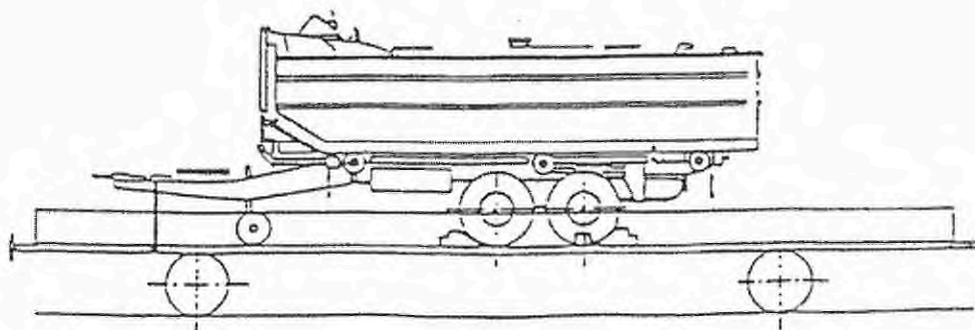

obr. 35

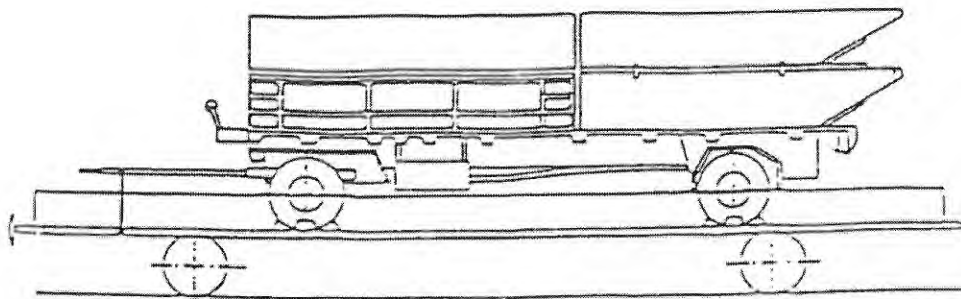

obr. 36

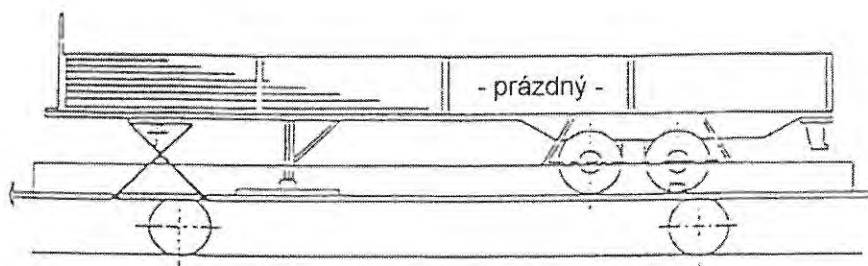

8.6.3 Vyřazení jednotlivých vozů

Bude-li z nějakých důvodů vyřazen z uceleného vlaku železniční vůz, musí být před jeho další přepravou jako jednotlivého vozu v plném rozsahu použita ustanovení 5.

8.7. Zajištění zvedacích zařízení a otočných částí

8.7.1.1 Zvedací zařízení, dělové věže a hlavně děl, výložníky, vyrovnávací závaží, jakož i jiná zvedací, otočné nebo posuvné části se zajistí závěrným zařízením, které je k dispozici uvnitř vozidla, tak, aby se jejich poloha po nakládce již nemohla změnit. Pokud jsou kromě toho k dispozici vnější zajištění, používají se také. Hydraulická zařízení se uzavřou, aby nemohl vzniknout tlak v rozvodu. Před nakládkou musí být řidičem vozidla přezkoušena bezvadná funkce a správná obsluha uzavíracích zařízení.

8.7.1.2 Nejsou-li vnitřní uzavírací zařízení plně funkční nebo vnější zajištění vykazuje závady, musí být zvedací zařízení a otočné části uvázány. U určitých zařízení je jejich uvázání potřebné i tehdy, když zajištění jsou k dispozici a jsou činná.

8.7.1.3 U úvazů popsaných v 4.5 se používají vždy 2 kusy. Úvazy se upevní po ovinutí hlavně děla k zvedacím okům vlevo a vpravo na pancéřové skříni; napnou se jen mírně, aby se nezkroutila hlaveň děla (obr. 37).

obr. 37

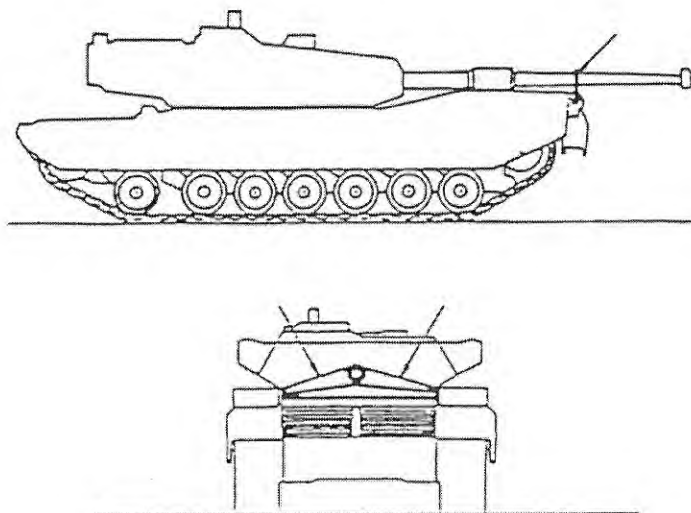

8.8. Zabezpečení plachet a maskovacích sítí

Rám plachet musí být kompletní a bezpečně připevněný svými konci k vozidlu. Plachty a maskovací sítě, oka, články nebo háčky na stěnách vozidla jakož i lana nebo popruhy k zajištění plachet musí být v perfektním stavu.

Plachty a maskovací sítě musí být zcela rozvinuty a důkladně připevněny na podlaze vozidel. Upevňovací lana nebo popruhy musí být provléknuty všemi oky plachet (nebo maskovacích sítí) a řádně připevněny. To se týká i spojení předních a zadních částí plachet s bočními částmi v rozích plachtové konstrukce. Lana nebo popruhy musí být buď příslušně zaháknuty háčky ke stěnám vozidel, nebo zabezpečeny řádnými uzly.

Cenový list pro zásilky ve vozích dvounápravových, vyjma vozů nízkostěnných a plošinových (účinnost 1.1.2016 – 31.12.2018)

| SAZBY DOVOZNÉHO v Kč za 1 tunu pro vozy dvounápravové | | | | |
|--|----------------------------|-------------|------------|------------|
| Vzdálenost v km | hmotnostní stupeň v tunách | | | |
| | 10 | 15 | 20 | 25 |
| 1 - 10 | 373 | 316 | 261 | 204 |
| 11 - 20 | 385 | 328 | 272 | 216 |
| 21 - 30 | 398 | 340 | 287 | 232 |
| 31 - 40 | 410 | 349 | 293 | 243 |
| 41 - 50 | 420 | 361 | 308 | 252 |
| 51 - 60 | 432 | 377 | 318 | 263 |
| 61 - 70 | 445 | 386 | 330 | 276 |
| 71 - 80 | 456 | 395 | 340 | 290 |
| 81 - 90 | 467 | 413 | 353 | 298 |
| 91 - 100 | 477 | 420 | 362 | 310 |
| 101 - 110 | 491 | 432 | 377 | 319 |
| 111 - 120 | 504 | 445 | 389 | 333 |
| 121 - 130 | 512 | 457 | 398 | 346 |
| 131 - 140 | 529 | 468 | 411 | 355 |
| 141 - 150 | 538 | 476 | 421 | 367 |
| 151 - 160 | 549 | 488 | 431 | 379 |
| 161 - 180 | 570 | 510 | 454 | 400 |
| 181 - 200 | 594 | 533 | 474 | 420 |
| 201 - 220 | 615 | 559 | 503 | 440 |
| 221 - 240 | 641 | 581 | 524 | 466 |
| 241 - 260 | 666 | 606 | 545 | 489 |
| 261 - 280 | 692 | 632 | 570 | 511 |
| 281 - 300 | 713 | 653 | 594 | 536 |
| 301 - 320 | 741 | 676 | 615 | 559 |
| 321 - 340 | 762 | 702 | 640 | 581 |
| 341 - 360 | 784 | 726 | 662 | 606 |
| 361 - 380 | 811 | 752 | 688 | 628 |
| 381 - 400 | 838 | 772 | 710 | 650 |
| 401 - 420 | 866 | 794 | 734 | 671 |
| 421 - 440 | 894 | 819 | 757 | 696 |
| 441 - 460 | 921 | 843 | 781 | 720 |
| 461 - 480 | 1021 | 868 | 802 | 741 |
| 481 - 500 | 1048 | 889 | 825 | 764 |
| 501 - 520 | 1076 | 913 | 850 | 787 |
| 521 - 540 | 1104 | 941 | 872 | 814 |
| 541 - 560 | 1131 | 965 | 899 | 839 |
| 561 - 580 | 1159 | 991 | 925 | 862 |
| 581 - 600 | 1186 | 1015 | 950 | 885 |

Cenový list pro zásilky ve vozech vícenápravových, vyjma vozů nízkostěnných a plošinových (účinnost 1.1.2016 – 31.12.2018)

| SAZBY DOVOZNÉHO v Kč za 1 tunu pro vozy vícenápravové | | | | |
|--|-----------------------------------|------------|------------|------------|
| Vzdálenost v km | hmotnostní stupeň v tunách | | | |
| | 15 | 20 | 25 | 30 |
| 1 - 10 | 362 | 307 | 252 | 202 |
| 11 - 20 | 377 | 316 | 267 | 208 |
| 21 - 30 | 388 | 332 | 273 | 225 |
| 31 - 40 | 398 | 342 | 289 | 234 |
| 41 - 50 | 411 | 356 | 297 | 245 |
| 51 - 60 | 422 | 363 | 308 | 258 |
| 61 - 70 | 431 | 373 | 319 | 264 |
| 71 - 80 | 444 | 388 | 330 | 274 |
| 81 - 90 | 454 | 395 | 342 | 290 |
| 91 - 100 | 465 | 410 | 352 | 298 |
| 101 - 110 | 476 | 420 | 366 | 308 |
| 111 - 120 | 484 | 429 | 374 | 321 |
| 121 - 130 | 501 | 439 | 386 | 332 |
| 131 - 140 | 507 | 455 | 395 | 342 |
| 141 - 150 | 515 | 461 | 405 | 352 |
| 151 - 160 | 531 | 470 | 419 | 361 |
| 161 - 180 | 552 | 492 | 437 | 381 |
| 181 - 200 | 571 | 510 | 457 | 400 |
| 201 - 220 | 591 | 536 | 476 | 424 |
| 221 - 240 | 614 | 559 | 501 | 446 |
| 241 - 260 | 638 | 581 | 526 | 468 |
| 261 - 280 | 662 | 600 | 545 | 487 |
| 281 - 300 | 683 | 625 | 568 | 510 |
| 301 - 320 | 769 | 648 | 589 | 533 |
| 321 - 340 | 800 | 669 | 613 | 554 |
| 341 - 360 | 830 | 693 | 633 | 576 |
| 361 - 380 | 860 | 713 | 656 | 598 |
| 381 - 400 | 890 | 736 | 678 | 619 |
| 401 - 420 | 921 | 760 | 700 | 641 |
| 421 - 440 | 951 | 782 | 721 | 664 |
| 441 - 460 | 981 | 805 | 740 | 687 |
| 461 - 480 | 1083 | 825 | 764 | 704 |
| 481 - 500 | 1113 | 846 | 791 | 726 |
| 501 - 520 | 1144 | 869 | 812 | 746 |
| 521 - 540 | 1174 | 897 | 833 | 768 |
| 541 - 560 | 1204 | 920 | 855 | 796 |
| 561 - 580 | 1234 | 944 | 879 | 816 |
| 581 - 600 | 1264 | 969 | 902 | 840 |

Cenový list pro zásilky ve vozech nízkostěnných a plošinových (účinnost 1.1.2016 – 31.12.2018)

| SAZBY DOVOZNĚHO v Kč za 1 tunu pro vozy nízkostěnné a plošinové | | | | | |
|--|----------------------------|-------------|-------------|------------|------------|
| vzdálenost v km | hmotnostní stupeň v tunách | | | | |
| | 10 | 15 | 20 | 25 | 30 |
| 1 - 10 | 474 | 388 | 330 | 269 | 216 |
| 11 - 20 | 485 | 404 | 338 | 287 | 222 |
| 21 - 30 | 497 | 416 | 353 | 293 | 242 |
| 31 - 40 | 508 | 427 | 367 | 308 | 251 |
| 41 - 50 | 523 | 438 | 381 | 317 | 262 |
| 51 - 60 | 532 | 454 | 389 | 332 | 274 |
| 61 - 70 | 543 | 463 | 398 | 342 | 283 |
| 71 - 80 | 552 | 474 | 416 | 352 | 295 |
| 81 - 90 | 570 | 485 | 424 | 367 | 309 |
| 91 - 100 | 579 | 498 | 437 | 377 | 318 |
| 101 - 110 | 590 | 510 | 451 | 390 | 332 |
| 111 - 120 | 606 | 515 | 459 | 400 | 344 |
| 121 - 130 | 613 | 534 | 469 | 414 | 353 |
| 131 - 140 | 628 | 543 | 486 | 424 | 367 |
| 141 - 150 | 636 | 552 | 494 | 432 | 377 |
| 151 - 160 | 648 | 568 | 505 | 449 | 386 |
| 161 - 180 | 668 | 590 | 528 | 467 | 409 |
| 181 - 200 | 693 | 610 | 547 | 488 | 428 |
| 201 - 220 | 719 | 633 | 573 | 510 | 455 |
| 221 - 240 | 743 | 656 | 598 | 534 | 476 |
| 241 - 260 | 766 | 683 | 623 | 563 | 503 |
| 261 - 280 | 792 | 709 | 643 | 584 | 523 |
| 281 - 300 | 816 | 731 | 669 | 608 | 547 |
| 301 - 320 | 842 | 760 | 693 | 631 | 571 |
| 321 - 340 | 866 | 783 | 716 | 655 | 594 |
| 341 - 360 | 892 | 808 | 741 | 679 | 615 |
| 361 - 380 | 917 | 830 | 764 | 702 | 640 |
| 381 - 400 | 950 | 853 | 787 | 725 | 662 |
| 401 - 420 | 962 | 880 | 814 | 748 | 687 |
| 421 - 440 | 991 | 902 | 839 | 772 | 710 |
| 441 - 460 | 1016 | 926 | 862 | 792 | 734 |
| 461 - 480 | 1045 | 951 | 885 | 818 | 755 |
| 481 - 500 | 1073 | 978 | 905 | 846 | 777 |
| 501 - 520 | 1102 | 1000 | 928 | 868 | 800 |
| 521 - 540 | 1131 | 1028 | 960 | 892 | 822 |
| 541 - 560 | 1160 | 1052 | 986 | 915 | 850 |
| 561 - 580 | 1188 | 1080 | 1009 | 941 | 872 |
| 581 - 600 | 1217 | 1107 | 1037 | 965 | 898 |

**Cenový list pro prázdné železniční vozy neposkytnuté
ŽDP bez předchozího loženého běhu a doprovodné vozy
(účinnost 1.1.2016 – 31.12.2018)**

| Dovozné v Kč za 1 vůz | | |
|----------------------------|---|---------------|
| Tarifní vzdálenost v km | dvounápravový | vícenápravový |
| 1 – 10 | 2363 | 3939 |
| 11 – 20 | 2521 | 4109 |
| 21 - 30 | 2678 | 4280 |
| 31 - 40 | 2835 | 4449 |
| 41 - 50 | 2993 | 4618 |
| 51 - 60 | 3148 | 4789 |
| 61 – 70 | 3305 | 4958 |
| 71 - 80 | 3462 | 5128 |
| 81 - 90 | 3619 | 5299 |
| 91-100 | 3777 | 5468 |
| 101-110 | 3745 | 5638 |
| 111-120 | 3895 | 5807 |
| 121-130 | 4044 | 5977 |
| 131-140 | 4194 | 6148 |
| 141-150 | 4344 | 6317 |
| 151-160 | 4493 | 6487 |
| 161-180 | 4644 | 6656 |
| 181-200 | 4792 | 6828 |
| 201-220 | 4943 | 6997 |
| 221-240 | 5092 | 7167 |
| 241-260 | 5240 | 7336 |
| 261-280 | 5391 | 7506 |
| 281-300 | 5540 | 7676 |
| 301-320 | 5690 | 7846 |
| 321-340 | 5841 | 8016 |
| 341-360 | 5990 | 8185 |
| 361-380 | 6140 | 8355 |
| 381-400 | 6289 | 8525 |
| 401-420 | 6438 | 8695 |
| 421-440 | 6588 | 8866 |
| 441-460 | 6737 | 9034 |
| 461-480 | 6887 | 9204 |
| 481-500 | 7036 | 9374 |
| 501-520 | 7186 | 9545 |
| 521-540 | 7336 | 9715 |
| 541-560 | 7485 | 9884 |
| 561-580 | 7635 | 10053 |
| 581-600 | 7783 | 10223 |
| | Za každých i jen započatých 20 km nad 600 km počítá dopravce částku v Kč | |
| | 148 | 170 |

**Cenový list pro prázdné železniční vozy neposkytnuté ŽDP
po loženém běhu
(účinnost 1.1.2016 – 31.12.2018)**

| Tarifní vzdálenost v km | SAZBY DOVOZNÉHO v Kč za 1 vůz | |
|-------------------------|-------------------------------|---------------|
| | dvounápravový | vícenápravový |
| 1 – 10 | 720 | 748 |
| 11 – 20 | 846 | 892 |
| 21 – 30 | 974 | 1037 |
| 31 – 40 | 1105 | 1187 |
| 41 – 50 | 1240 | 1340 |
| 51 – 60 | 1378 | 1495 |
| 61 – 70 | 1516 | 1653 |
| 71 – 80 | 1661 | 1814 |
| 81 – 90 | 1807 | 1979 |
| 91 – 100 | 1956 | 2148 |
| 101 – 110 | 2108 | 2320 |
| 111 – 120 | 2262 | 2494 |
| 121 – 130 | 2420 | 2670 |
| 131 – 140 | 2582 | 2853 |
| 141 – 150 | 2744 | 3036 |
| 151 – 160 | 2911 | 3222 |
| 161 – 180 | 3080 | 3413 |
| 181 – 200 | 3252 | 3606 |
| 201 – 220 | 3427 | 3802 |
| 221 – 240 | 3606 | 4002 |
| 241 – 260 | 3787 | 4203 |
| 261 – 280 | 3970 | 4411 |
| 281 – 300 | 4157 | 4619 |
| 301 – 320 | 4347 | 4832 |
| 321 – 340 | 4539 | 5047 |
| 341 – 360 | 4735 | 5264 |
| 361 – 380 | 4934 | 5487 |
| 381 – 400 | 5136 | 5711 |
| 401 – 420 | 5340 | 5938 |
| 421 – 440 | 5546 | 6169 |
| 441 – 460 | 5757 | 6404 |
| 461 – 480 | 5970 | 6642 |
| 481 – 500 | 6185 | 6881 |
| 501 – 520 | 6405 | 7124 |
| 521 – 540 | 6625 | 7372 |
| 541 – 560 | 6850 | 7620 |
| 561 – 580 | 7077 | 7875 |
| 581 – 600 | 7308 | 8129 |
| 601 – 620 | 7541 | 8389 |
| 621 – 640 | 7777 | 8652 |
| 641 – 660 | 8016 | 8917 |
| 661 – 680 | 8259 | 9186 |
| 681 – 700 | 8503 | 9457 |

Seznam poplatků
(účinnost 1.1.2016 – 31.12.2018)

| | Poplatek | Sazba v Kč (bez DPH) | |
|-----|--|--|--|
| 1. | přirážka při přepravě nebezpečného zboží dle RID | + 10% | |
| 2. | přeprava kolejových vozidel na vlastních kolech | -15% | |
| 3. | doprovodný vůz pro příslušníky AČR | Výpočet bude prováděn podle cenových listů pro zásilky ve vozech nízkostěnných a plošinových | |
| 4. | ochranný vůz | 31,- Kč/km | |
| 5. | zvláštní vlak | 920,- Kč/km | |
| 6. | skupina vozů | -5% | |
| 7. | ucelený vlak (15 žel. vozů nebo 800 t nákladu) | -10% | |
| 8. | zásilka na žel. vozech neposkytnutých dopravcem | -15% | |
| 9. | nový podej | 377,- Kč/zásilka | |
| 10. | změna přepravní smlouvy | 357,- Kč/zásilka | |
| 11. | projednání žádosti a povolení přepravy s mimořádnou zásilkou | 3000,- Kč/1 žádost | |
| 12. | přirážka za vlastní přepravu MZ | +30% | |
| 13. | práce silničního jeřábu (10, 20, 30 tun) | Do 50tun 3 500,- Kč/hod | |
| 14. | jízda za 1 km jízdy silničního jeřábu | 80,- Kč/km | |
| 15. | práce zaměstnance popř. práce dalšího zaměstnance | 90,- Kč/15 minut | |
| 16. | vážné | 500,- Kč/vůz | |
| 17. | posun ve stanici odesílací a určení na základě požadavku objednatele | 600,- Kč/15minut | |
| 18. | pobyt vozu | Od 25 hodiny 139,- Kč za hod | |
| 19. | zdržení vozu (vozové zásilky) ze strany přepravce | 36,- Kč/hod | |
| 20. | přistavení a | za 1 km | 170,- Kč |
| 21. | odsun vozu na vlečku: | za každý další km | 235,- Kč |
| 22. | Při přepravě vozových zásilek vojenských přeprav na a z vlečky D.P.S. Trade s.r.o. číslo 321 729 v železniční stanici Vyškov na Moravě se počítají následující poplatky: | za přistavení vozu na vlečku za každý vůz | 2 695,- Kč/vůz |
| 23. | | za provedení každé obsluhy vlečky za obsluhu | 3 623,- Kč/obsluha |
| 24. | krátkodobé zdržení vozu | | 575,- Kč/vůz/obsluha |
| 25. | přistavení a odsun výcvikové soupravy UNOR (1 žel.vůz) | | Výpočet bude prováděn podle cenového listů pro zásilky ve vozech dvounápravových |
| 26. | další objednaný vůz (vozy) použitý k výcviku | | 2 000,- Kč/vůz |
| 27. | zvláštní režim zásilky (instradace) | | 650,- Kč |
| 28. | změna zvláštního režimu zásilky | | 300,- Kč |

| | Poplatek | Sazba v Kč (bez DPH) |
|--|---|---|
| 29. | otočení soupravy | 600,- Kč za 15 minut |
| 30. | odřeknutí přepravy | 2 550,- Kč/vůz |
| 31. | zvláštní přistavení hnacího vozidla | 200,- Kč /km minimálně však 2 000,- Kč |
| 32. | nepřetržitý posun | 600,- Kč/15 min |
| 33. | předtápění doprovodného žel.vozu | 500,- Kč/15 min |
| 34. | pronájem a přistavení privátního nákladního nízkopodlažního vozu | přistavení 32 400,- Kč, denní pronájem 1 850,- Kč/den/vůz |
| Zapůjčení upevňovacích prostředků | | |
| 35. | Dvoudílný upevňovací pás šíře 50 mm s napínacím zařízením (ráčnou) a koncovkou (hrotový hák) s pevností v tahu 2 500daN | 300,- Kč/ks |
| 36. | Dvoudílný upevňovací pás šíře 75 mm s napínacím zařízením (ráčnou) a koncovkou (hrotový hák) s pevností v tahu 5 000 daN | 650,- Kč/ks |
| 37. | Dvoudílný upevňovací pás šíře 75 mm s napínacím zařízením (ráčnou) a koncovkou (hrotový hák) s pevností v tahu 10 000 daN | 850,- Kč/ks |
| 38. | Zakládací klín kovový E3 pro čelní zajištění v podélném směru pr kolová vozidla 6t a vyšší | 200,- Kč |

Ostatní poplatky zde neuvedené se účtují podle platné přílohy 1 k TVZ – Dovozné a poplatky.