



město Příbram

se sídlem **Tyršova 108, 261 01 Příbram I**

IČO: 00243132, DIČ: CZ00243132

zastoupené na základě pověření paní Mgr. Žanetou Vaverkovou, vedoucí Odboru správy majetku
bankovní spojení: [REDAKCE] VS 8170000637

(dále jen „**Budoucí povinná**“)

a

ČEZ Distribuce, a.s.

IČO: 24729035, DIČ: CZ24729035

se sídlem Děčín, Děčín IV-Podmokly, Teplická 874/8, PSČ 405 02

zapsaná v OR vedeném rejstříkovým soudem v Ústí nad Labem, oddíl B, vložka 2145

s předmětem podnikání – distribuce elektřiny na základě licence č. 121015583

zastoupena na základě pověření, evidenční č.: POV/OÚ/87/0005/2017, ze dne 30.01.2017 panem Ing. Jiřím Duspivou, zplnomocněným zástupcem společnosti

(dále jen „**Budoucí oprávněná**“)

Smlouvu o budoucí smlouvě o zřízení věcného břemene a dohodu o umístění stavby

č. IE-12-6009964/VB/1 (P 0023),

(Příbram, ul. kNN Kladenská, H. Tylové)

A 769/OSM/2020

(RM 21.09.2020, č. usn. 784/2020)

podle ustanovení § 1785 a násl. a § 1257 a násl. zákona č. 89/2012 Sb. občanského zákoníku, podle ustanovení § 25 odst. 4 zákona č. 458/2000 Sb. energetického zákona (dále jen tato smlouva).

Článek I.

Úvodní ustanovení

Budoucí oprávněná je provozovatelem distribuční soustavy (dále jen „PDS“) na území vymezeném licencí na distribuci elektřiny udělenou PDS Energetickým regulačním úřadem. Distribuční soustava je provozována ve veřejném zájmu. PDS má povinnost zajišťovat spolehlivé provozování, obnovu a rozvoj distribuční soustavy, přičemž pokud dochází k umístění zařízení distribuční soustavy na cizí nemovitost, je PDS povinen podle § 25 odst. 4 energetického zákona k této nemovitosti zřídit věcné břemeno a zajistit si právo provést stavbu dle příslušných ustanovení stavebního zákona.

Článek II.

Prohlášení o právním a faktickém stavu

1. Budoucí povinná prohlašuje, že je výlučným vlastníkem:

pozemků č. **parc. 650/1, 605, 604/1** v k. ú. **Březové Hory**, obec **Příbram**, zapsáno v katastru nemovitostí vedeném Katastrálním úřadem pro **Středočeský kraj**, Katastrální pracoviště **Příbram, na LV 10001** (dále jen „**Dotčené nemovitosti**“ nebo též jen „**Pozemky**“).

2. Budoucí oprávněná je investorem stavby zařízení distribuční soustavy – **kabelového vedení NN 0,4 kV vč. sítě pro elektronickou komunikaci (trubka HDPE), přípojkový jistič pilíř** (dále jen „**Zařízení distribuční soustavy**“), které se budou nacházet mj. na Dotčených nemovitostech.
3. Budoucí povinná prohlašuje, že není žádným způsobem omezena v právu zřídit k Dotčeným nemovitostem věcné břemeno podle této smlouvy, a že jí nejsou známy žádné faktické nebo právní vady Dotčených nemovitostí, kterými by byl znemožněn účel této smlouvy.

Článek III. Předmět smlouvy

1. Smluvní strany se zavazují, že spolu za dále uvedených podmínek uzavřou vlastní smlouvu o zřízení věcného břemene (dále jen „**Vlastní smlouva**“), jejímž předmětem bude zřízení věcného břemene podle § 25 odst. 4 energetického zákona. Obsahem věcného břemene bude právo Budoucí oprávněné umístit, provozovat, opravovat a udržovat Zařízení distribuční soustavy na Dotčených nemovitostech, provádět jeho obnovu, výměnu a modernizaci, a povinnost Budoucí povinné výkon těchto práv strpět (dále jen „**Věcné břemeno**“).
2. Předpokládaný rozsah omezení Dotčených nemovitostí Věcným břemenem činí **286,5 bm, 1 m²** a nepřesáhne rozsah vyznačený v situačním snímku tvořícím přílohu této smlouvy.
3. Budoucí oprávněná se zavazuje po dokončení stavby Zařízení distribuční soustavy vyhotovit geometrický plán pro vyznačení rozsahu Věcného břemene, Vlastní smlouvu a zaslat Budoucí povinné písemnou výzvu k uzavření Vlastní smlouvy, jejíž přílohou bude Vlastní smlouva a geometrický plán, *popř. situační snímek umístění Zařízení distribuční soustavy*.
4. Budoucí oprávněná se zavazuje zaslat výzvu dle odstavce 3. Budoucí povinné ve lhůtě do 6 kalendářních měsíců od kolaudace Zařízení distribuční soustavy (popř. od jeho uvedení do provozu), nejpozději však do 5 let od uzavření této smlouvy. Budoucí povinná se zavazuje Vlastní smlouvu uzavřít nejpozději do 60 dnů ode dne doručení výzvy.
5. Do doby uzavření Vlastní smlouvy jsou Smluvní strany vázány obsahem této Smlouvy a zavazují se, že neučiní žádné právní ani jiné kroky, které by vedly ke zmaření jejího účelu.
6. Smluvní strany se dohodly, že za omezení vlastnického práva Budoucí povinné v důsledku výstavby Zařízení distribuční soustavy a zřízení Věcného břemene bude Budoucí povinné na základě Vlastní smlouvy vyplacena jednorázová náhrada v předpokládané výši **99.450 Kč /k této částce bude připočtena daň z přidané hodnoty dle zákonné sazby platné ke dni uskutečnění platby/**. Jednorázová náhrada bude vyplacena Budoucí povinné po provedení vkladu Věcného břemene do katastru nemovitostí za podmínek stanovených Vlastní smlouvou.

Článek IV. Podmínky pro provedení stavby

1. Budoucí povinná uděluje Budoucí oprávněné souhlas s provedením stavby Zařízení distribuční soustavy na Dotčených nemovitostech v rozsahu dle čl. III. odst. 2 této smlouvy, a to i prostřednictvím třetích osob. Budoucí povinná se zavazuje umožnit v nezbytném rozsahu Budoucí oprávněné a jí pověřeným třetím osobám přístup a příjezd na Dotčené nemovitosti a realizaci stavby. Práce na dotčených nemovitostech budou spočívat zejména v:
 - **uložení nového kabelové vedení NN 0,4 kV do pozemků společně s trubkou HDPE (pro optický kabel)**
 - **umístění nového přípojkového pilíře**
2. Budoucí oprávněná se zavazuje v průběhu výstavby co nejvíce šetřit práv Budoucí povinné. Po skončení prací je Budoucí oprávněná povinna uvést Dotčené nemovitosti do předchozího stavu. Pokud Budoucí povinné v důsledku výkonu práv Budoucí oprávněné vznikne újma na majetku, má právo na přiměřenou jednorázovou náhradu.

Článek V. Ostatní ujednání

1. Budoucí povinná se pro případ převodu vlastnického práva k Dotčeným nemovitostem smluvně zavazuje převést na nabyvatele Dotčených nemovitostí zároveň práva a povinnosti vyplývající z této smlouvy, a to formou postoupení smlouvy dle § 1895 a násl. občanského zákoníku, k čemuž Budoucí oprávněná tímto uděluje svůj předchozí souhlas.
2. Veškeré náklady spojené s vyhotovením této a Vlastní smlouvy, geometrického plánu a podáním návrhu na vklad do katastru nemovitostí, se zavazuje uhradit Budoucí oprávněná

Článek VI. Závěrečná ustanovení

1. Přijetí návrhu této smlouvy s dodatkem nebo odchylkou, byť nepodstatnou, se vylučuje. Totéž platí pro uzavírání dodatků k této smlouvě.
2. Tuto smlouvu lze měnit nebo doplňovat pouze písemně, formou číslovaných dodatků, jiná forma se vylučuje. Písemná forma je nezbytná i pro právní jednání směřující ke zrušení smlouvy.
3. Tato smlouva zaniká, pokud Budoucí oprávněná upustí od záměru vybudovat Zařízení distribuční soustavy na Dotčených nemovitostech nebo pokud v rámci realizace stavby nedojde k umístění Zařízení distribuční soustavy na Dotčených nemovitostech. V takovém případě se Budoucí oprávněná zavazuje tuto skutečnost Budoucí povinné bez zbytečného odkladu oznámit.
4. Tato smlouva je vyhotovena ve třech stejnopisech, z nichž jeden stejnopis obdrží každý z účastníků této smlouvy a jeden stejnopis obdrží místně příslušný stavební úřad.
5. Osobní údaje subjektu údajů jsou zpracovávány v souladu s příslušnými aktuálně platnými a účinnými právními předpisy České republiky a Evropské unie. Bližší informace týkající se zpracování osobních údajů a právních předpisů, na jejichž základě je zpracování prováděno, jsou dostupné na stránkách www.cezdistribuce.cz/gdpr nebo je společnost ČEZ Distribuce, a. s., subjektu údajů na požádání poskytne.
6. Smluvní strany berou na vědomí, že tato smlouva bude uveřejněna v registru smluv podle zákona č. 340/2015 Sb., o zvláštních podmínkách účinnosti některých smluv, uveřejňování těchto smluv a o registru smluv (zákon o registru smluv), ve znění pozdějších předpisů. Uveřejnění této smlouvy jakož i anonymizaci osobních údajů a dalších ustanovení, která uveřejnění v registru smluv nepodléhají, zajistí Budoucí povinná.
O uveřejnění v registru smluv bude Budoucí povinná informovat Budoucí oprávněnou bezodkladně zasláním potvrzení, které obdržela z registru smluv prostřednictvím datové schránky, a to nejpozději do 30 dnů od uzavření smlouvy.
Smluvní strany se zavazují, že při uzavření smlouvy si vzájemně písemně odsouhlasí rozsah anonymizace smlouvy v souladu se zákonem o registru smluv.
Smlouva nabývá platnosti dnem uzavření a účinnosti dnem jejího uveřejnění v registru smluv v souladu se zákonem o registru smluv.
7. Věcné břemeno k Dotčeným nemovitostem bylo schváleno usnesením Rady města Příbram, č. 784/2020 ze dne 21.9.2020.
8. Součástí této smlouvy jsou její přílohy:
 - usnesení rady města č. 784/2020 ze dne 21.09.2020
 - situační snímek
 - pověření 2x

17 -12- 2020

V Příbrami dne 2020

11 -12- 2020

V KADNĚ dne2020

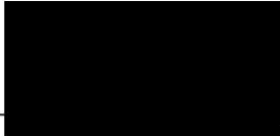
Město Příbram
Mgr. Žaneta Vaverková
vedoucí Odboru správy majetku
Budoucí povinná

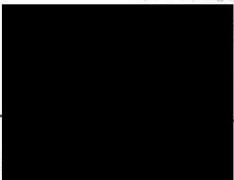

ČEZ Distribuce, a. s.
Podmoky
PSČ 405 02
276

U s n e s e n í

**z jednání Rady města Příbram, konaného dne 21.09.2020
od 13.30 hodin na Městském úřadě Příbram**

R.usn.č.784/2020

Rada s c h v a l u j e

zřízení věcného břemene uložení kabelového vedení NN včetně trubky HDPE pro budoucí zatažení optického kabelu přes pozemky ve vlastnictví města Příbram p. č. 650/1, p. č. 605 a p. č. 604/1, vše v k. ú. Březové Hory a dále zřízení věcného břemene budoucího umístění 2 ks zděných pilířů na uvedeném pozemku p. č. 650/1, ve prospěch společnosti ČEZ Distribuce, a.s., se sídlem Děčín – Děčín IV-Podmokly, Teplická 874/8, PSČ 405 02, IČO 24729035.

Věcné břemeno bude oceněno dle "Zásad", a to:

- pozemky p. č. 650/1, p. č. 605, p. č. 604/1 – komunikace III. tř., ostatní pozemek
- uložení křížením komunikace za cenu 1.500 Kč/bm
a podélné uložení do komunikace za cenu 400 Kč/bm
 - uložení protlakem pod komunikací za cenu 200 Kč/bm
 - uložení v ostatním pozemku za cenu 100 Kč/bm
 - umístění zděného pilíře na pozemku p. č. 650/1 za cenu 10.000 Kč/ks.

Cena věcného břemene bude navýšena o DPH podle platných právních předpisů

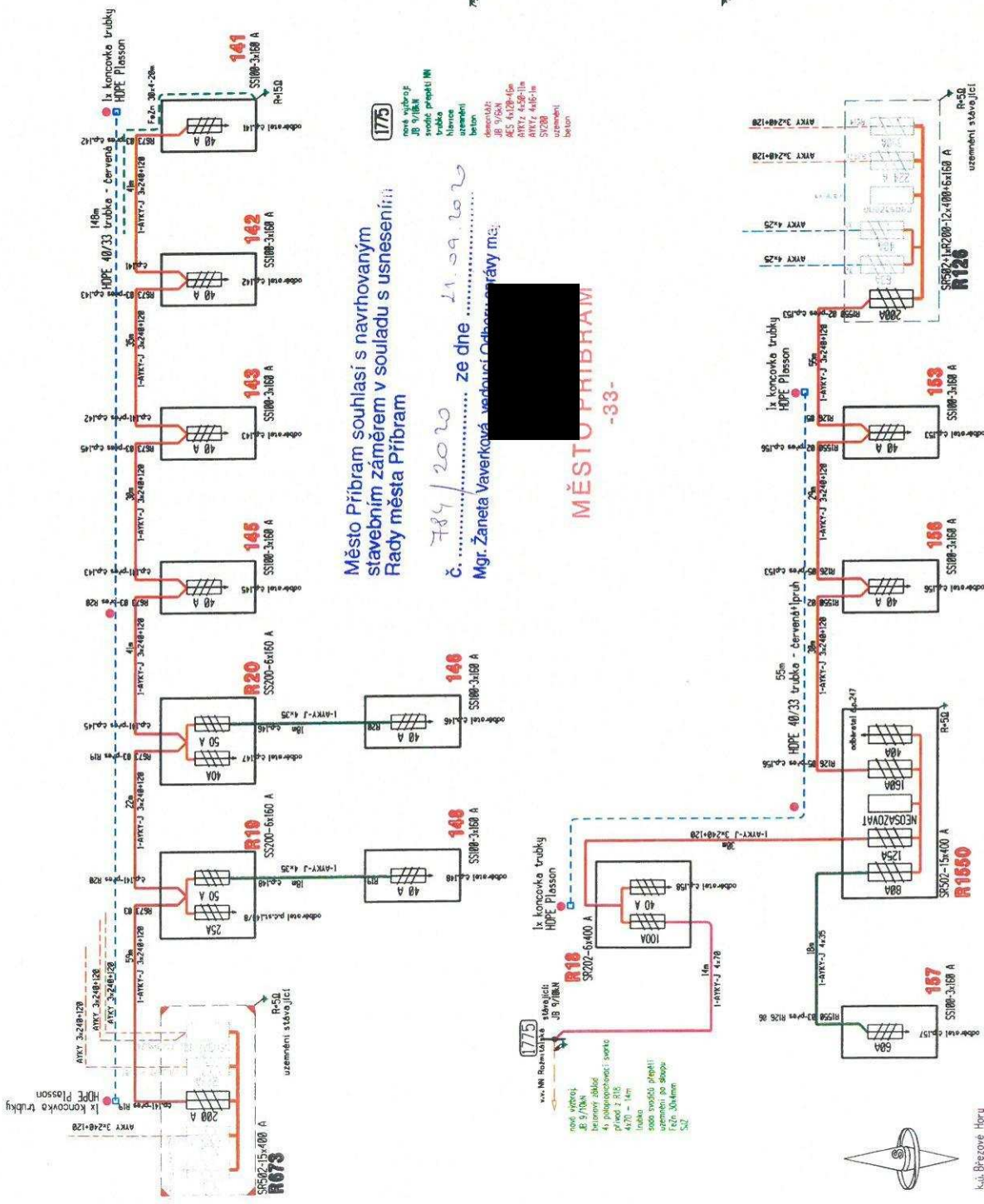

| EV 5/10 | HRAMELŤVÝ ZÁKLAD | (h) | (h) |
|---------|------------------|-----|-----|
| a | 1,8 | | |
| b | 0,5 | | |
| c | 0,5 | | |
| d | 1,0 | | |
| VRKOP | 2,0/9/8 | | |
| beton | 1,3/0,4 | | |
| OKRAG | 1,4/5/8 | | |
| DEPREM | 0,5 | | |

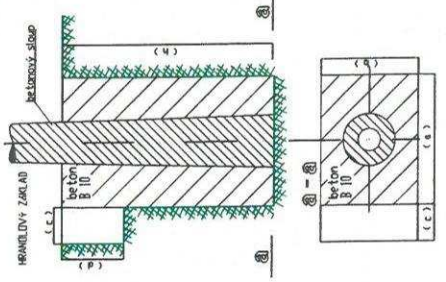

ZÁKLAD BETONOVÉHO PODPĚRNÉHO BODU

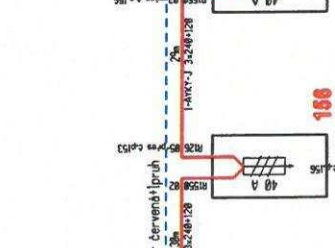
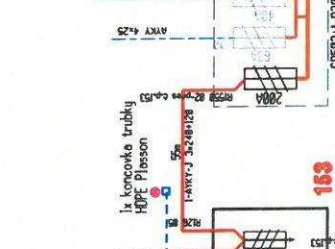
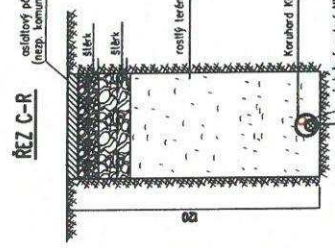
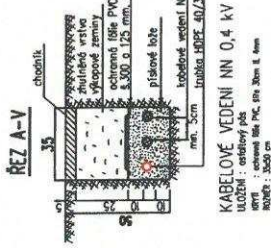

Město Příbram souhlasí s navrhovaným stavebním záměrem v souladu s usnesením Rady města Příbram

č. 784/2020 ze dne 21.09.2020
Mgr. Zdeněk Vavřinec, starosta Města Příbram

MĚSTO PŘIBRAM
-33-

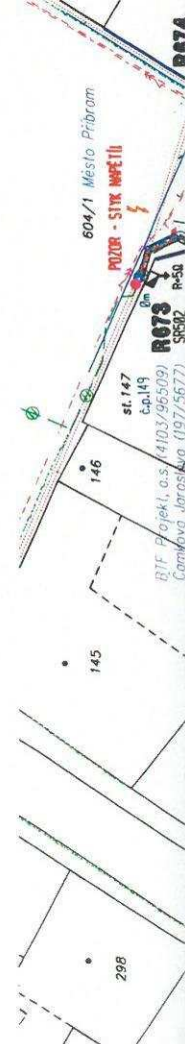

Kač. Brezové Hory

KABELOVÉ VEDENÍ NN 0,4 kV
UČEŇEN : zářivý pás
SMR : chráněná síť PK, RV, 30m & mm
ROZŠÍŘ : 30x30 cm

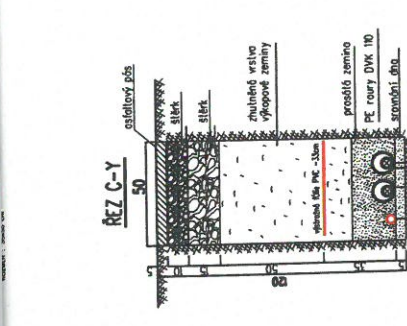

KABELOVÉ VEDENÍ NN 0,4 kV
UČEŇEN : zářivý pás
SMR : chráněná síť PK, RV, 30m & mm
ROZŠÍŘ : 30x30 cm

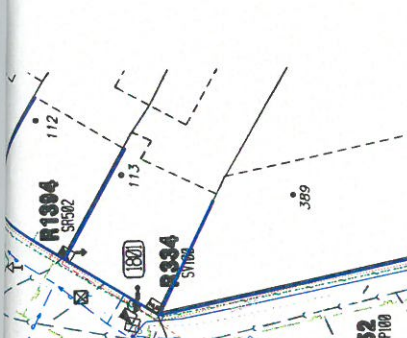

KABELOVÉ VEDENÍ NN 0,4 kV
UČEŇEN : zářivý pás (resp. komunikace)
SMR : chráněná síť PK, RV, 30m & mm
ROZŠÍŘ : 30x30 cm



KABELOVÉ VEDENÍ NN 0,4 kV
UČEŇEN : zářivý pás
SMR : chráněná síť PK, RV, 30m & mm
ROZŠÍŘ : 30x30 cm

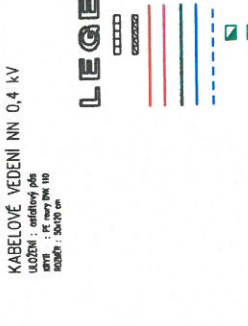

LEGENDA :

- projekční kabelový pás PK (dle č. 144/2)
- projekční kabelový pás PK (dle č. 144/3)
- projekční kabelový pás PK (dle č. 144/4)
- projekční kabelový pás PK (dle č. 144/5)
- projekční kabelový pás PK (dle č. 144/6)
- projekční kabelový pás PK (dle č. 144/7)
- projekční kabelový pás PK (dle č. 144/8)
- projekční kabelový pás PK (dle č. 144/9)
- projekční kabelový pás PK (dle č. 144/10)
- projekční kabelový pás PK (dle č. 144/11)
- projekční kabelový pás PK (dle č. 144/12)
- projekční kabelový pás PK (dle č. 144/13)
- projekční kabelový pás PK (dle č. 144/14)
- projekční kabelový pás PK (dle č. 144/15)
- projekční kabelový pás PK (dle č. 144/16)
- projekční kabelový pás PK (dle č. 144/17)
- projekční kabelový pás PK (dle č. 144/18)
- projekční kabelový pás PK (dle č. 144/19)
- projekční kabelový pás PK (dle č. 144/20)
- projekční kabelový pás PK (dle č. 144/21)
- projekční kabelový pás PK (dle č. 144/22)
- projekční kabelový pás PK (dle č. 144/23)
- projekční kabelový pás PK (dle č. 144/24)
- projekční kabelový pás PK (dle č. 144/25)
- projekční kabelový pás PK (dle č. 144/26)
- projekční kabelový pás PK (dle č. 144/27)
- projekční kabelový pás PK (dle č. 144/28)
- projekční kabelový pás PK (dle č. 144/29)
- projekční kabelový pás PK (dle č. 144/30)

KABELOVÉ VEDENÍ NN 0,4 kV
UČEŇEN : zářivý pás
SMR : chráněná síť PK, RV, 30m & mm
ROZŠÍŘ : 30x30 cm

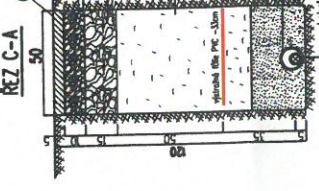

KABELOVÉ VEDENÍ NN 0,4 kV
UČEŇEN : zářivý pás
SMR : chráněná síť PK, RV, 30m & mm
ROZŠÍŘ : 30x30 cm



KABELOVÉ VEDENÍ NN 0,4 kV
UČEŇEN : zářivý pás (resp. komunikace)
SMR : chráněná síť PK, RV, 30m & mm
ROZŠÍŘ : 30x30 cm

POZNÁMKA:

1. NĀPĚŤOVÁ SOUSTAVA NN : 3x230/400V 3+PEN, síř. 50 Hz, TN-C
2. DOCHRAŇA PŘED NEBEZPĚČNÝM DOTYKEM NEŽIVÝCH ČÁSTÍ:
NN - dle ČSN 33 2000-4-41 ed.3 automatickým odpojením od zdroje
3. PROSTŘEDÍ DLE ČSN 33 2000-5-51 ed.3 - ABB, AF2
4. ODPOR UZEMŇENÍ DLE PNE 33 2000-1 UZLU ZDROJE ≤ 50
5. CELKOVÝ ODPOR UZEMŇENÍ VODIVÉ PEN DOCHRAZEJÍCÍCH VEDENÍ ≤ 28

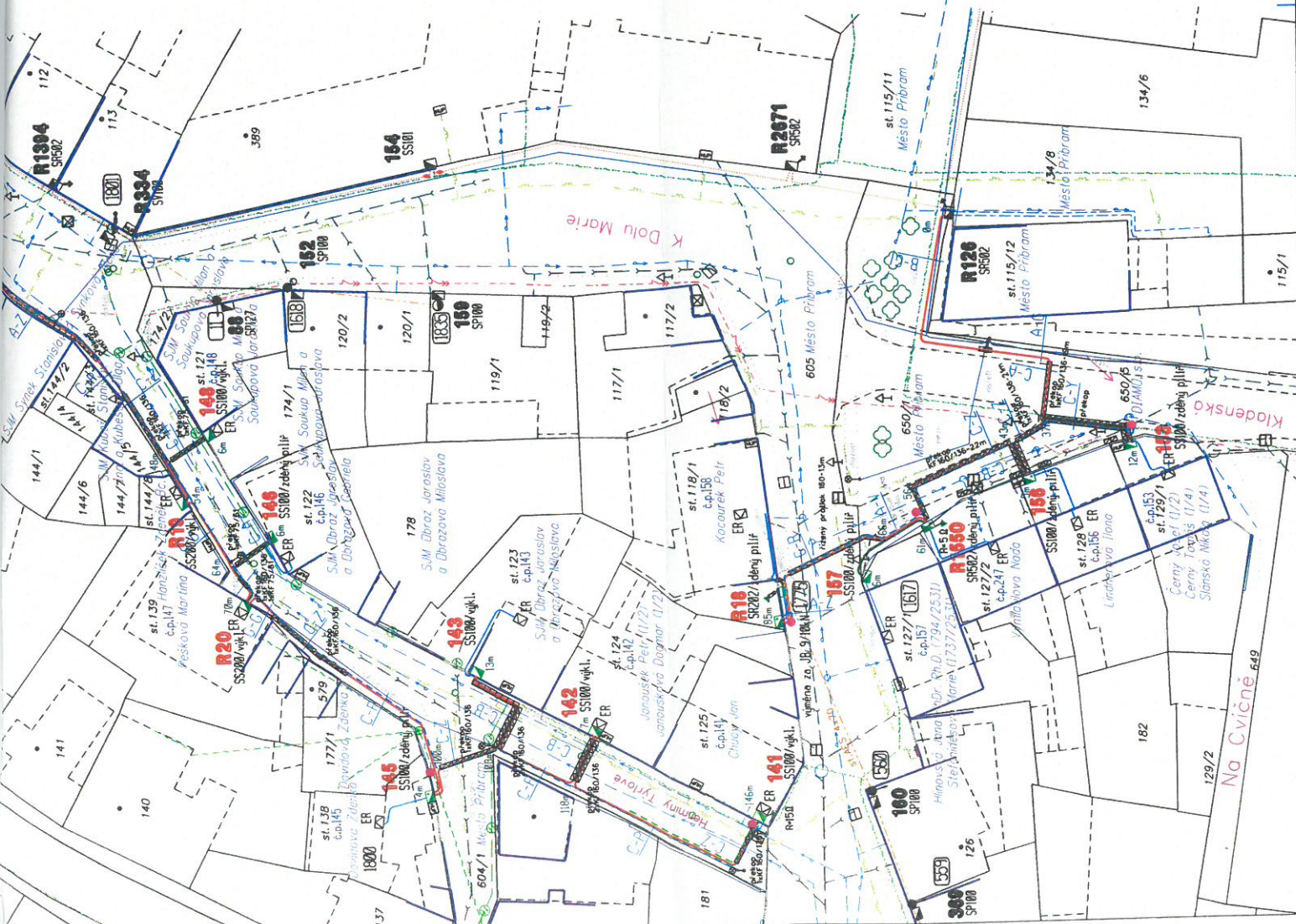

| | |
|---|--|
| ENERGON energis | P-20-0023 IČ: 25727382 DIČ: CZ25727382 E-mail: shvarek@energon.cz http://www.energon.cz |
| Průmyslová 1665 265 01 Dobruška tel.: 724 608 227 | IE-12-6009964 Číslo stavby: IE-12-6009964 Stavební úřad: Příbram |
| Příbram ul. KNN Kladská, H. Týřlová | Ing. Martin Švarek Ing. Martin Švarek ČKAAT 0012275 Ing. Roman Šramek Gabriela Týřlová |
| Montážní výkres | 28. února 2020 |
| ČEZ Distribuce, a. s. Tepická 874/B 405 02 Dřevín IV - Pomezí | Paré číslo: PROJEKT STAVBY |
| Stavba: | 1:500 |
| Objednatel: | Měřítko: 1:500 |
| Výkres č.: 1 | Montážní výkres |
| Číslo stavby: IE-12-6009964 | Měřítko: 1:500 |
| Stavba: Příbram | Měřítko: 1:500 |
| Projekční kancelář: ENERSON | Měřítko: 1:500 |
| Projekční číslo: P-20-0023 | Měřítko: 1:500 |
| Projekční datum: 28. února 2020 | Měřítko: 1:500 |
| Projekční inženýr: Ing. Martin Švarek | Měřítko: 1:500 |
| Projekční inženýrka: Ing. Martin Švarek | Měřítko: 1:500 |
| Projekční inženýrka: Ing. Roman Šramek | Měřítko: 1:500 |
| Projekční inženýrka: Gabriela Týřlová | Měřítko: 1:500 |



ČEZ Distribuce, a. s., Děčín, Děčín IV- Podmokly, Teplická 874/8, PSČ 405 02

POVĚŘENÍ

EVIDENČNÍ Č.: POV/ÓU/87/0005/2017

ČEZ Distribuce, a. s.

se sídlem Děčín, Děčín IV-Podmokly, Teplická 874/8, PSČ 405 02,

IČO: 24729035, DIČ: CZ24729035,

zapsaná v obchodním rejstříku vedeném Krajským soudem v Ústí nad Labem, pod sp. zn. B 2145,

zastoupená předsedou představenstva Ing. Richardem Vidličkou, MBA

a místopředsedou představenstva Ing. Vladimírem Budinským, MBA

(dále jen „zmocnitel“),

**pověřuje
svého zaměstnance**

Ing. Jiří Duspiva

datum narození: [REDACTED]

(dále jen „zmocněnec“)

k tomu, aby za zmocnitele jednal a prováděl právní jednání a jiná jednání a úkony vůči územním samosprávným celkům a vyšším územně samosprávným celkům (obce, města, kraje) a jejich orgánům, státním a správním orgánům a úřadům, soudům, orgánům policie, organizačním složkám státu a jakýmkoliv jiným subjektům (právníckým a fyzickým osobám), zejména v oblasti správního řízení, zvláště pak v oblasti územního a stavebního řízení, dle stavebně-právních předpisů, katastrálních předpisů a jiných souvisejících právních předpisů.

Zmocněnec je v rámci daného zmocnění oprávněn za zmocnitele činit zejména vůči příslušným státním a jiným orgánům návrhy a ohlášení (např. ohlášení nových staveb k zápisu do katastru nemovitostí či návrhy na vklad práva do katastru nemovitostí k budovám) a jiná podání, podávat návrhy na vklad věcných práv, jejich změn či zánik do katastru nemovitostí, brát tyto návrhy a jiná podání zpět, přijímat doručované písemnosti a rozhodnutí a podávat vůči nim opravné prostředky, jakož se i těchto opravných prostředků vzdávat. Zmocněnec je rovněž oprávněn za zmocnitele řešit požadavky pro povolování činností v ochranných pásmech zařízení distribuční soustavy a podávat za zmocnitele stanoviska k územním a stavebním řízením, zejména na území, na kterém zmocnitel vykonává licencovanou činnost na distribuci elektřiny, podávat závazná stanoviska k žádostem o připojení, zvýšení rezervovaného příkonu/výkonu a k žádostem o přeložky zařízení distribuční soustavy. Zmocněnec je v rámci daného zmocnění oprávněn též jednat s vlastníky dotčených nemovitých věcí a jinými subjekty (např. státními a správními orgány a úřady, organizačními složkami státu, dotčenými orgány či účastníky řízení), řešit jejich požadavky a stížnosti, uzavírat s nimi všechny typy smluv, které souvisí se zajištěním výstavby a provozu energetického zařízení, jako např. smlouvy o připojení odběrného místa k distribuční soustavě, smlouvy o realizaci přeložky distribučního zařízení, smlouvy o zřízení věcného břemene - služebnosti, kupní, nájemní, včetně smluv o uzavření budoucích smluv k těmto smlouvám, činit právní jednání k jejich změně i zániku, podávat a podepisovat návrhy na vydání územního rozhodnutí a stavebního povolení, uplatňovat žádosti o vydání kolaudačního souhlasu a uzavírat další typy smluv, které souvisí se zajištěním výstavby energetického zařízení, vč. smluv o právu provést stavbu, smluv o dílo, smluv o realizaci přeložky, jakož i jiné typy smluv související s účelem tohoto pověření.

Zmocnitel si pro platné uzavírání veškerých smluvních závazkových vztahů zmocněncem, jakož i pro jiná jím činěná právní jednání v rámci tohoto zmocnění, v případech kdy to výslovně není stanoveno zákonem, výhradně vymíňuje písemnou či jinou zákonem vyžadovanou formu, je-li zákonem vyžadována forma přísnější, s vyloučením možnosti změn těchto smluvních závazkových vztahů a jiných právních jednání k účelu danému tímto zmocněním v jiné než písemné či jiné zákonem vyžadované formě, je-li zákonem vyžadována forma přísnější, přičemž v rámci závazkových smluvních vztahů činěných zmocněncem za zmocnitele se vylučuje možnost přijetí nabídky s dodatkem či odchylkou.

Toto pověření není časově ani územně omezeno.

Pověřený zaměstnanec není oprávněn toto pověření převést, a to ani z části, na třetí osobu.

V Děčíně dne3.0.-01.-2017.....



Ing. Richard Vidlička, MBA
předseda představenstva



CEZ Distribuce, a. s.
Ing. Vladimír Budinský, MBA
místopředseda představenstva

Potvrzuji svým podpisem, převzetí předmětného zmocnění, jehož obsah jsem vzal na vědomí, jakož i převzetí práv a povinností z jeho obsahu plynoucích.

v PRAZE dne 31. 1. 2017

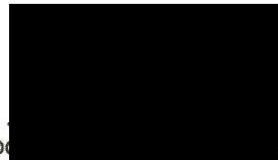

po.....
tance

| OVĚŘENÍ - LEGALIZACE | |
|---|--|
| Běžné číslo ověřovací knihy: O-IV-403-782/2017 | |
| Ověřuji, že podpisy na této listině přede mnou uznaly za vlastní tyto osoby, jejichž totožnost byla zjištěna z úředních průkazů:----- | |
| Ing. Richard Vidlička, | |
| Ing. Vladimír Budinský, | |
| ----- | |
| ----- | |
| V Praze dne 30. ledna 2017----- | |

Pavlna Loučková
notářská tajemnice
pověřená
JUDr. Evou Nohejlovou
notářkou v Praze





MĚSTO PŘÍBRAM
starosta města

V Příbrami dne 21.05.2013

POVĚŘENÍ

Pověřuji tímto dokumentem vedoucí Odboru správy majetku Městského úřadu Příbram (OSM) paní Bc. Žanetu Vaverkovou, nar. [REDAKCE] k podepisování níže vymezených dokumentů poté, kdy příslušný orgán města Příbram rozhodne o jejich uzavření nebo vydání (vystavení). Konkrétně se jedná o smlouvy o výpůjčce movitých a nemovitých věcí ve vlastnictví města, smlouvy o pronájmu movitých a nemovitých věcí v majetku města, pachtovní smlouvy, smlouvy o smlouvách budoucích o zřízení věcných břemen, smlouvy o právu provést stavbu, smlouvy o dodávkách materiálu, služeb a prací pro město, veškeré dodatky k výše specifikovaným smluvním vztahům, dohody o ukončení výše uvedených smluv, výpovědi smluv, souhlasné prohlášení o shodě na průběhu hranic pozemků, stanovené či vyžádané souhlasy, stanoviska města Příbram jako vlastníka nemovité věci k uskutečnění plánovaného záměru žadatele. Dále k podpisu dokumentů požadovaných pro vydání rozhodnutí o dělení nebo scelování pozemků za vlastníka město Příbram v případě, kdy příslušné orgány města předtím učinily nějaké meritorní rozhodnutí, jehož realizace následně vyžaduje dělení nebo scelení pozemků, k podpisu dokumentů požadovaných Odbory MěÚ Příbram - Odborem životního prostředí, Odborem investic a rozvoje města a Odborem Stavební úřad a územní plánování, v rámci prováděných administrativních činností nebo řízení vedených těmito Odbory v návaznosti na konkrétní rozhodnutí orgánu města ve vztahu k majetku města spravovaného OSM.

Dále, a to bez podmínky předchozího schválení kompetentním orgánem města, k podpisu zveřejňovaných záměrů města disponovat s nemovitým majetkem dle ust. § 39 odst. 1 zákona č. 128/2000 Sb., o obcích (obecní zřízení), ve znění pozdějších předpisů, a to na základě žádostí o provedení příslušné majetkoprávní dispozice doručených městu Příbram (MěÚ Příbram), dále k vydávání vyjádření z hlediska vlastníka sousedních nemovitých věcí dle stavebního zákona.



Toto pověření nabývá platnosti a účinnosti dnem podpisu a je vystaveno na dobu neurčitou.

Toto pověření v plném rozsahu nahrazuje pověření vystavené dne 25.09.2009 tehdejšímu starostou města Příbram panem MVDr. Josefem Řihákem tehdejšímu vedoucímu právního odboru Ing. Jaromíru Volnému, k vydávání vyjádření z hlediska vlastníka sousedního pozemku dle zákona č. 183/2006 Sb., o územním plánování a stavebním řádu (stavební zákon), ve znění pozdějších předpisů.

Ing. Jindřich Vařeka
starosta města



Toto pověření v plném rozsahu přijímám:
Dne:



21.05.2018