

# SMLOUVA O DÍLO

č. S932/2016/253

Lesy České republiky, s.p.

IČO: 421 96 451

DIČ: CZ42196451

sídlem: Přemyslova 1106/19, Nový Hradec Králové, 500 08 Hradec Králové

zapsán v obchodním rejstříku u Krajského soudu Hradec Králové, oddíl A XII, vložka 540

statutární orgán: Ing. Daniel Szórád, Ph.D., generální ředitel

zastoupené na základě pověření dle směrnice 19/2015 Podpisový řád: Ing. Miroslavem Roznerem, ředitelem Krajského ředitelství Karlovy Vary

ve věcech technických jedná: Jan Kalser, technický pracovník pro stavební činnost (technický dozor)

(dále jen „objednatel“)

a

Bohumil Novohradský,

IČO: 65566947

místem podnikání: Okružní 2039, 347 01 Tachov

ve věcech technických jedná autorizovaný stavbyvedoucí: Ing. Bohumil Novohradský

(dále jen „zhotovitel“)

uzavírají a tímto uzavřeli podle § 2586 a násl. zákona č. 89/2012 Sb., občanský zákoník, tuto smlouvu o dílo:

## II.

### Předmět smlouvy

1. Předmětem této smlouvy je závazek zhotovitele provést pro objednatele na vlastní nebezpečí a odpovědnost dílo „**Technické zhodnocení lesní cesty Svážnice Damnovská**“, evidenční číslo zakázky **S932/2016/253** a to za podmínek stanovených příslušnými právními předpisy a technickými normami a touto smlouvou.
2. V rámci plnění této smlouvy zhotovitel na vlastní náklad, nebezpečí a odpovědnost provede, popř. zabezpečí všechny práce a opatření potřebné k řádné realizaci díla. Součástí závazku zhotovitele dle této smlouvy je i provedení následujících prací a činností:
  - údržba stavbou dotčených komunikací, včetně uvedení všech povrchů do původního stavu ,

- uvedení stavbou dotčených pozemků do původního stavu a jejich protokolární předání zpět vlastníkům,
- zajištění ochrany vzrostlých stromů před poškozením ,
- zajištění trvalé likvidace odpadů v souladu s účinnými právními předpisy ,

Cena těchto plnění je zahrnuta v ceně za dílo dle čl. IV. odst. 1 této smlouvy.

3. Objednatel se zavazuje řádně zhotovené dílo od zhotovitele převzít a zhotoviteli za něj zaplatit touto smlouvou dohodnutou cenu způsobem smlouvou stanoveným.
4. Veškeré odchylky provedení díla a jeho postupu od vymezení daného touto smlouvou jsou přípustné pouze tehdy, budou-li objednatelům předem písemně odsouhlaseny. Provedení víceprací je možné jen na základě písemného dodatku této smlouvy.
5. Zhotovitel prohlašuje, že je seznámen se všemi údaji potřebnými pro řádné provedení díla a že ani při vynaložení odborné péče, již lze na něm rozumně požadovat, neshledal rozporů nebo nedostatků, jež by bránily řádnému provedení díla způsobem a v rozsahu dle této smlouvy.

### **III.**

#### **D o b a p l n ě n í**

1. Termín zahájení provádění díla: 21.11.2016
2. Dílo, které je předmětem této smlouvy, bude provedeno, včetně řádného poskytnutí plnění dle čl. II. odst. 2 této smlouvy, nejpozději 10.12.2016 Tato lhůta se prodlužuje o počet dní, o něž došlo k posunu zahájení provádění díla oproti termínu dle odstavce 1 z důvodu na straně objednatele, nebude-li písemně dohodnuto jinak. Dílo je provedeno, je-li způsobilé sloužit svému účelu a nevykazuje-li vady. Dílo má vadu, neodpovídá-li smlouvě. Objednatel není povinen převzít dílo vykazující vady, popřípadě dílo nezpůsobilé sloužit svému účelu; ustanovení § 2628 občanského zákoníku se nepoužije.
3. V případě, že objednatel písemně požádá o přerušení prací na stavbě (např. z důvodu změny finančního plánu), je zhotovitel povinen práce přerušit na dobu objednatelům stanovenou. O dobu přerušení prací dle tohoto odstavce se posunuje termín pro provedení díla dle odstavce 2.

### **IV.**

#### **C e n a z a d í l o**

1. Za řádné provedení díla dle této smlouvy náleží zhotoviteli cena za dílo ve výši 211 030,59 Kč bez DPH, slovy dvěstějedenáctisícetřicet korun českých a padesátdevět haléřů bez DPH. DPH bude účtováno ve výši dle příslušného právního předpisu, tj. dle zákona č. 235/2004 Sb., o dani z přidané hodnoty.  
Zhotovitel prohlašuje, že je plátcem DPH.

Cena za dílo je strukturována dle úplného rozpočtu uvedeného v příloze této smlouvy a zahrnuje veškeré náklady zhotovitele na řádné provedení díla, včetně poskytnutí všech práv a plnění dle této smlouvy.

2. V případě změn díla (méněprací či víceprací) se k jejich ocenění použije rozpočet, který je přílohou této smlouvy (dále jen „rozpočet“), a cenová soustava ÚRS (dále jen „ceník“). Pro výpočet jednotkové ceny za méněpráce či vícepráce bude použito:

a) smluvních jednotkových cen příslušných prací z rozpočtu, jsou-li tyto ceny a práce v rozpočtu obsaženy,

b) nejsou-li příslušné práce a ceny v rozpočtu obsaženy, určí se jednotková cena předmětných prací:

1. Je-li v rozpočtu obsažen příslušný rozpočtový díl:

ceníková cena nové položky x (nabídková cena příslušného dílu dle rozpočtu / ceníková cena příslušného dílu z rozpočtu) = jednotková cena nové položky.

2. Není-li v rozpočtu obsažen příslušný rozpočtový díl:

ceníková cena nové položky x (nabídková cena za dílo dle rozpočtu / ceníková cena díla, tj. prací uvedených v rozpočtu) = jednotková cena nové položky.

c) není-li cena nové položky v ceníku (cenících cenové soustavy ÚRS) uvedena, určí se jednotková cena předmětných prací na základě kalkulace zhotovitele odpovídající tržní (obvyklé) úrovni ceny, písemně odsouhlasené objednatelem.

Provedení víceprací je však možné jen na základě písemného dodatku této smlouvy, předem uzavřeného postupem souladným s obecně závaznými právními předpisy upravujícími zadávání veřejných zakázek.

## V.

### Placení a fakturace

1. Cena za dílo bude zhotoviteli uhrazena na základě daňového dokladu (faktury) zhotovitelem řádně vystaveného po provedení díla a doručení objednateli
2. Splatnost faktury je 21 dní ode dne jejího doručení smluvní straně.
3. Fakturační adresa: Lesy České republiky, s.p.  
Lesní správa Přimda  
Husitská 27  
347 01 Tachov
4. Objednatel je oprávněn zhotovitelem vystavenou fakturu vrátit bez proplacení, jestliže vyúčtování nevyhovuje stanoveným požadavkům, zejména pak:
  - jestliže faktura neobsahuje všechny náležitosti daňového dokladu anebo
  - nebyly-li vyúčtované práce provedeny, vykazují vady, nebo jsou-li účtovány neoprávněně,

## **VI.** **Provádění prací**

1. Bude-li při provádění stavebních prací zjištěna vada zadávací dokumentace, je zhotovitel povinen na tuto vadu objednatel upozornit a objednatel povinen postupovat tak, aby tato vada byla bez zbytečného odkladu odstraněna. Zhotovitel není oprávněn požadovat uhrazení víceprací, jež byly vyvolány vadou zadávací dokumentace, již mohl zhotovitel odhalit při vynaložení odborné péče při přezkoumání zadávací dokumentace dle čl. II. odst. 5 této smlouvy.
2. V případě, že v průběhu prací dojde ke změně nebo vydání rozhodnutí orgánů vodoхозяйodářských, hygienických, energetických nebo jiných, je objednatel povinen urychleně změněné podmínky projednat a přizvat k jejich projednávání i zástupce zhotovitele. Vyžádají-li si tyto změny prodloužení termínu provedení díla, bude tento termín odpovídajícím způsobem prodloužen uzavřením dodatku k této smlouvě.
3. Pokud zhotovitel použije pro splnění díla poddodavatele, nese vůči objednateli odpovědnost jako by dílo prováděl sám. Pokud bude objednatel u určitého druhu prací písemně požadovat identifikační údaje poddodavatele, je zhotovitel povinen je objednateli písemně sdělit.
4. Objednatel je oprávněn kontrolovat kvalitu prováděného díla prostřednictvím jím pověřených osob, zejména zda jsou práce prováděny podle předané dokumentace, podle smluvených podmínek, technických norem a jiných předpisů a v souladu s rozhodnutím příslušných orgánů. Zhotovitel je povinen poskytnout objednateli za tímto účelem veškerou potřebnou součinnost, zejména potřebné písemnosti k nahlédnutí, umožnit přístup na pracoviště atd. Na zjištěné nedostatky musí objednatel neprodleně upozornit zhotovitele zápisem do stavebního deníku nebo jinou prokazatelnou písemnou formou a žádat odstranění zjištěných vad.
5. Jestliže staveniště nebude ve stavu způsobilém k zahájení prací, posunuje se termín zahájení provádění díla a termín provedení díla o počet dnů, po který je objednatel v prodlení s řádným zajištěním staveniště zhotoviteli.
6. Zhotovitel zřídí na staveništi nezbytná zařízení staveniště, včetně sociálních zařízení, osvětlení, telefonu a skladových prostorů umístěných tak, aby neomezovala a ekologicky neohrožovala okolí stavby. Odebrané energie a vodu bude dodavatel měřit a hradit.

## **VII.** **Dalsí povinnosti zhotovitele**

1. Zhotovitel se zavazuje provést dílo podle této smlouvy v plném souladu s předanou zadávací dokumentací a v souladu se specifikací materiálů a výrobků uvedených ve výkazech výměr jednotlivých stavebních oddílů a oceněných v nabídkovém rozpočtu a za dodržování platných ČSN a ON.
2. Zhotovitel potvrzuje, že je seznámen se staveništem, podmínkami týkajícími se provádění prací a je si vědom rozsahu prací, které mají být provedeny.

3. Zhotovitel se zavazuje provést během provádění prací bezpečnostní opatření k ochraně díla a podrobit se před předáním a převzetím díla bezpečnostním opatřením, nezbytným pro ochranu díla.
4. Zhotovitel odpovídá za bezpečnost práce, za dodržování předpisů o práci v ochranných pásmech, požárních a jiných předpisů chránících veřejné zájmy. Zhotovitel odpovídá za bezpečnost a ochranu zdraví všech osob v prostoru staveniště. Zhotovitel zajistí na svou odpovědnost a náklady dodržování bezpečnosti a ochrany zdraví při práci dle zákona č. 309/2006 Sb., v účinném znění, prováděcích právních předpisů a souvisejících norem a zabezpečí ochranu osob pohybujících se v sousedství staveniště (oplocení a označení staveniště apod.).
5. Zhotovitel zodpovídá za uspořádání staveniště (případně pracoviště) dle nařízení vlády č. 591/2006 Sb., o bližších minimálních požadavcích na bezpečnost a ochranu zdraví při práci na staveništích a č. 362/2005 Sb., o bližších požadavcích na bezpečnost a ochranu zdraví při práci na pracovištích s nebezpečím pádu z výšky nebo do hloubky.
6. Zhotovitel je povinen na staveništi a v jeho okolí zachovat pořádek a čistotu a průběžně odstraňovat na své náklady odpady a nečistoty, vzniklé během provádění stavebních prací. Odvoz a uložení odpadu na skládku je povinností zhotovitele.
7. V průběhu realizace stavby zhotovitel umožní provedení kontrolních prohlídek stavby ve smyslu § 133 stavebního zákona a zajistí nápravu zjištěných nedostatků v objednatel stanovené přiměřené lhůtě.
8. Zhotovitel je povinen dodržovat bezpečnostní, hygienické a protipožární předpisy, týkající se provádění stavebních prací, zajistí potřebná opatření a zajistí dozor nad bezpečností práce.
9. Všechny věci (materiál, stroje, zařízení, nástroje a nářadí atd.) nutné k řádnému provedení díla, je povinen na své náklady a nebezpečí zabezpečit zhotovitel.
10. Zhotovitel je povinen zajistit všechny zkoušky, měření a revize požadované příslušnými předpisy nebo normami. Náklady na tyto zkoušky jsou součástí ceny za dílo.
11. Zhotovitel je povinen řídit se pokyny objednatele v rámci koordinace s dodávkami, které nejsou součástí díla podle této smlouvy.
12. Zhotovitel se zavazuje použít při provádění díla materiály, výrobky a zařízení plně odpovídající této smlouvě. Pokud bude objednatel požadováno, předloží vzorky materiálů před zabudováním.
13. Zhotovitel se zavazuje používat v hydraulice mechanizace, která bude při realizaci díla použita, pouze biologicky odbouratelné kapaliny.
14. Zhotovitel seznámí obsluhu objednatele s obsluhou všech zařízení díla, vyžadující obsluhu. Seznámení proběhne vždy v průběhu uvádění příslušných zařízení do provozu. Účast obsluhy při zaškolení zajišťuje objednatel.

15. Zhotovitel vyklidí staveniště ve lhůtě do 15-ti dnů po převzetí díla objednatelem. Po tomto termínu je zhotovitel oprávněn ponechat na staveništi pouze zařízení a materiál, nutný k odstranění vad a nedodělků, zjištěných při předání a přebírání díla.

## VIII.

### Předání a převzetí díla

1. Objednatel zhotovené dílo prohlédne a výsledky prohlídky запиše do předávacího protokolu, který bude o předání sepsán. Předávací protokol bude obsahovat zejména zhodnocení jakosti provedených prací, soupis zjištěných vad a nedodělků, dohodu o opatřeních a lhůtách k jejich odstranění, případně nedošlo-li k dohodě, stanoviska objednatele a zhotovitele, jakož i prohlášení objednatele, zda odevzdané dílo či jeho část přejímá. Předávací protokol bude datován a opatřen podpisy oprávněných pracovníků objednatele a zhotovitele.
2. Objednatel převezme dílo protokolárně po jeho provedení. Součástí zápisu bude soupis vad a nedodělků, pokud při předání a převzetí budou zjištěny. Dílo, jež vykazuje vady, objednatel není povinen převzít.
3. Zhotovitel nese nebezpečí škody na prováděném díle až do okamžiku, kdy byl objednatel povinen zhotovené dílo převzít.
4. Objednatel je oprávněn požadovat po předchozí písemné dohodě se zhotovitelem dokončení, předání a převzetí některých částí díla v předstihu před konečným termínem.
5. Vady a nedodělky, pokud budou v předávacím protokolu uvedeny, nesmí omezovat uživatele v užívání díla nebo snižovat jeho provozní spolehlivost.

## IX.

### Záruka a uplatnění práv z odpovědnosti za vady

1. Zhotovitel poskytuje objednateli záruku za jakost zhotoveného díla o době trvání 36 měsíců. Záruka začíná běžet dnem převzetí díla objednatelem.
2. Zhotovitel je povinen nejpozději do 14 dnů po obdržení oznámení vady písemně oznámit objednateli, zda vadu díla uznává či neuznává. Pokud tak neučiní, má se za to, že vadu uznává. Vada musí být odstraněna nejpozději do 30 dnů od jejího oznámení objednatelem. Neoznámí-li objednatel zhotoviteli jinak, platí, že objednatel požaduje odstranění vady dodáním chybějící věci, je-li možno vadu odstranit dodáním chybějící věci, nebo opravou věci, je-li možné vadu odstranit opravou věci.

## X.

### Smluvní pokuty a úrok z prodlení

1. Zhotovitel je povinen v případě prodlení s provedením díla objednateli zaplatit smluvní pokutu ve výši 0.1 % z dohodnuté ceny za dílo bez DPH za každý, byť i započatý kalendářní den prodlení.

V případě prodlení s provedením díla delšího než jeden měsíc je zhotovitel povinen zaplatit objednateli smluvní pokutu za první jeden měsíc prodlení ve výši dle tohoto odstavce a smluvní pokutu ve výši dle odstavce 2.

2. V případě, že zhotovitel při provádění díla dle této smlouvy provede práce v rozporu s touto smlouvou (např. nekvalitně, v rozporu se zadávací dokumentací) je povinen zaplatit objednateli smluvní pokutu ve výši 25 % z ceny takových prací určené bez DPH dle čl. IV. ve spojení s přílohou této smlouvy, přičemž při tomto určení se vychází z ceny těchto prací tak, jakoby se jednalo o práce bezvadně provedené. V případě, že se zhotovitel ocitne v prodlení s provedením díla o více než jeden měsíc, je povinen objednateli zaplatit smluvní pokutu ve výši 25 % z ceny prací, jež zbývá provést do řádného zhotovení díla dle této smlouvy, určené bez DPH dle čl. IV. ve spojení s přílohou této smlouvy.
3. V případě prodlení s plněním peněžitého závazku dle této smlouvy je smluvní strana, která je takto v prodlení, povinna zaplatit druhé smluvní straně úrok z prodlení ve výši 0,05% z dlužné částky za každý, byť i započatý den prodlení.
4. V případě prodlení s odstraněním vady (čl. IX. odst. 2 této smlouvy) je zhotovitel povinen zaplatit objednateli smluvní pokutu ve výši 500,- Kč za každý případ a, byť i započatý kalendářní den prodlení.
5. Smluvní strany výslovně souhlasí s výší sankcí sjednaných v tomto ustanovení. Zhotovitel bere na vědomí, že výše smluvních pokut je stanovena s ohledem význam zajišťované povinnosti řádného dokončení díla ve smluveném termínu pro objednatele.
6. Zhotovitel není povinen platit smluvní pokutu v případě, že mu ve splnění povinnosti, zajištěném smluvní pokutou, zabránila mimořádná, nepředvídatelná a nepřekonatelná překážka vzniklá nezávisle na jeho vůli. Překážka vzniklá ze zhotovitelových osobních poměrů nebo vzniklá až v době, kdy byl zhotovitel s plněním smluvené povinnosti v prodlení, ani překážka, kterou byl zhotovitel povinen podle smlouvy či obecně závazného právního předpisu překonat, ho však povinnosti platit smluvní pokutu nezproští.
7. Smluvní pokuta dle tohoto článku bude uhrazena na základě řádně vystaveného daňového dokladu (faktury) s lhůtou splatnosti 21 dní od jejího doručení povinné straně.

## **XI.**

### **Odstoupení od smlouvy**

1. Od této smlouvy lze odstoupit za podmínek a v případech stanovených občanským zákoníkem anebo touto smlouvou.
2. Objednatel je oprávněn od této smlouvy odstoupit zejména v případě:
  - je-li dílo prováděno v rozporu s touto smlouvou,
  - prodlení zhotovitele s provedením díla delšího než 35 dnů, nebo
  - jestliže z chování zhotovitele, postupu prací nebo jiných okolností nepochybně vyplývá, že povinnost zhotovitele bude porušena způsobem, který zakládá právo objednatele od této smlouvy odstoupit.

3. Zhotovitel je oprávněn odstoupit od této smlouvy zejména v případě prodlení objednatele se zaplacením ceny za dílo delšího než 35 dnů.

## XII.

### Závěrečná ustanovení

1. Tato smlouva nabývá platnosti a účinnosti dnem jejího podpisu oběma smluvními stranami.
2. V záležitostech, které nejsou touto smlouvou upraveny, se obě strany řídí obecně závaznými právními předpisy, zejména občanským zákoníkem.
3. Smluvní strany prohlašují, že předem souhlasí s možným zpřístupněním či zveřejněním celé této smlouvy v jejím plném znění.
4. Smluvní strana je povinna upozornit druhou smluvní stranu na takové informace a údaje ve smlouvě, které nemohou být zpřístupněny nebo zveřejněny, neboť ochrana takových informací a údajů je vyžadována podle zvláštních právních předpisů.
5. Tato smlouva se vyhotovuje ve 2 stejnopisech, z toho po jednom pro každou ze smluvních stran.
6. Součástí této smlouvy je příloha – rozpočet a zadávací dokumentace.

V Tachově, dne: 18.11.2016

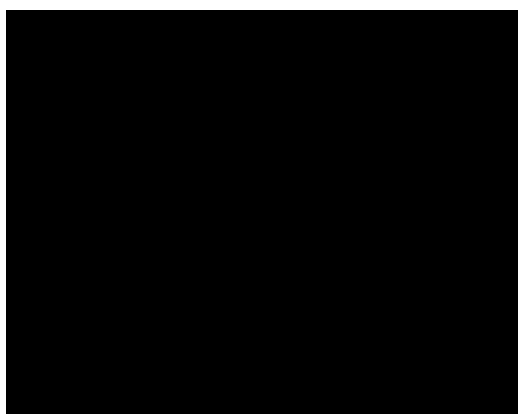

V Karlových Varech, dne: 21.11.2016

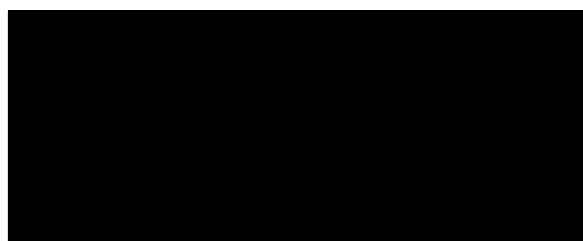

Ing. Miroslav Rozner  
Ředitel Krajského ředitelství Karlovy Vary





# SOUHRNNÝ LIST STAVBY

Kód: 16/054/LS223  
 Stavba: Technické zhodnocení LC svážnice Damnovská

JKSO:  
 Místo: LC svážnice Damnovská

CC-CZ:  
 Datum: 25.10.2016

Objednatel:  
 Lesy České republiky s.p., KŘ Karlovy Vary

IČ: 42196451  
 DIČ:

Zhotovitel:  
 Ing. Bohumil Novohradský, Okružní 2039, 347 01 Tachov

IČ: 65566947  
 DIČ: XXXXXXXXXX

Projektant:

IČ:  
 DIČ:

Zpracovatel:  
 Jan Oršula

IČ:  
 DIČ:

Poznámka:

Náklady z rozpočtů	211 030,59
Ostatní náklady ze souhrnného listu	0,00
<b>Cena bez DPH</b>	<b>211 030,59</b>
DPH základní 21,00% ze 211 030,59	44 316,42
DPH snížená 15,00% ze 0,00	0,00
<b>Cena s DPH v CZK</b>	<b>255 347,01</b>

Projektant

Zpracovatel

Datum a podpis:

Razítko

Datum a podpis:

Razítko

Objednavatel

Zhotovitel

Datum a podpis:

Razítko

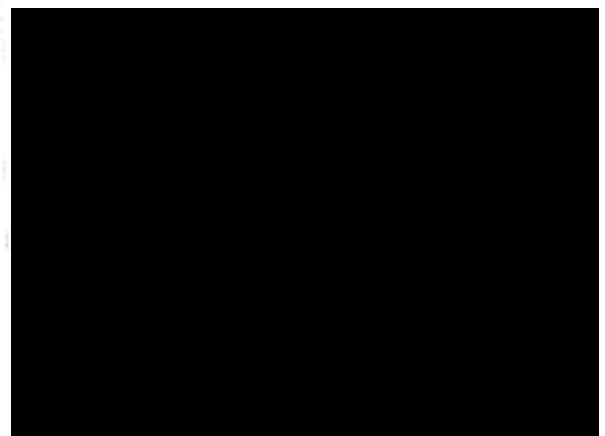



## REKAPITULACE OBJEKTŮ STAVBY

od: 16/054/LS223  
Stavba: Technické zhodnocení LC svážnice Damnovská  
Místo: LC svážnice Damnovská Datum: 25.10.2016  
Objednatel: Lesy České republiky s.p., KŘ Karlovy Vary Projektant:  
Zhotovitel: Ing. Bohumil Novohradský, Okružní 2039, 347 01 Tachov Zpracovatel: Jan Oršula

Kód	Objekt	Cena bez DPH [CZK]	Cena s DPH [CZK]
1)	Náklady z rozpočtů	211 030,59	255 347,01
001	Technické zhodnocení LC svážnice Damnovská	211 030,59	255 347,01
2)	Ostatní náklady ze souhrnného listu	0,00	0,00
Celkové náklady za stavbu 1) + 2)		211 030,59	255 347,01



# KRYCÍ LIST ROZPOČTU

Stavba: Technické zhodnocení LC svážnice Damnovská  
Objekt: 001 - Technické zhodnocení LC svážnice Damnovská

JKSO: CC-CZ:  
Místo: LC svážnice Damnovská Datum: 25.10.2016

Objednatel: IČ: 42196451  
Lesy České republiky s.p., KŘ Karlovy Vary DIČ:

Zhotovitel: IČ: 65566947  
Ing. Bohumil Novohradský, Okružní 2039, 347 01 Tachov DIČ: 

Projektant: IČ:  
DIČ:

Zpracovatel: IČ:  
Jan Oršula DIČ:

Poznámka:

Náklady z rozpočtu				211 030,59
Ostatní náklady				0,00
Cena bez DPH				211 030,59
DPH základní	21,00%	ze	211 030,59	44 316,42
snížená	15,00%	ze	0,00	0,00
Cena s DPH		v CZK		255 347,01

Projektant

Zpracovatel

Datum a podpis:

Razítko

Datum a podpis:

Razítko

Objednavatel

Zhotovitel

Datum a podpis:

Razítko

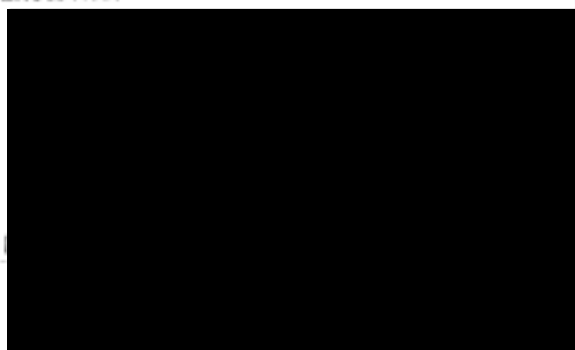



## REKAPITULACE ROZPOČTU

Stavba: Technické zhodnocení LC svážnice Damnovská  
Objekt: 001 - Technické zhodnocení LC svážnice Damnovská  
Místo: LC svážnice Damnovská Datum: 25.10.2016  
Objednatel: Lesy České republiky s.p., KŘ Karlovy Vary Projektant:  
Zhotovitel: Ing. Bohumil Novohradský, Okružní 2039, 347 01 Zpracovatel: Jan Oršula

Kód - Popis	Cena celkem [CZK]
<b>1) Náklady z rozpočtu</b>	<b>211 030,59</b>
HSV - Práce a dodávky HSV	211 030,59
1 - Zemní práce	13 596,00
2 - Zakládání	3 465,00
5 - Komunikace pozemní	119 020,00
9 - Ostatní konstrukce a práce-bourání	68 420,00
998 - Přesun hmot	6 529,59
<b>2) Ostatní náklady</b>	<b>0,00</b>
<b>Celkové náklady za stavbu 1) + 2)</b>	<b>211 030,59</b>





# ROZPOČET

stavba: Technické zhodnocení LC svážnice Damnovská

Objekt: 001 - Technické zhodnocení LC svážnice Damnovská

Místo: LC svážnice Damnovská Datum: 25.10.2016

Objednatel: Lesy České republiky s.p., KŘ Karlovy Vary Projektant:  
Zhotovitel: Ing. Bohumil Novohradský, Okružní 2039, 347 01 Zpracovatel: Jan Oršula

PČ	Typ	Kód	Popis	MJ	Množství	J.cena [CZK]	Cena celkem [CZK]
<b>Náklady z rozpočtu</b>							<b>211 030,59</b>
<b>HSV - Práce a dodávky HSV</b>							<b>211 030,59</b>
<b>1 - Zemní práce</b>							<b>13 596,00</b>
1	K	132301101	Hloubení rýh 5 do 600 mm v hornině tř. 4 objemu do 100 m3 pro uložení svodnic (0,5*0,4*5)*22	m3	22,000	450,00	9 900,00
			Součet		22,000		
9	K	162301101	Vodoravné přemístění do 100 m výkopku/sypání z horniny tř. 1 až 4	m3	8,250	48,00	396,00
2	K	171203111	Uložení a hrubé rozhrnutí výkopku bez ztuhnutí v rovině a ve svahu do 1:5	m3	22,000	150,00	3 300,00
			22		22,000		
			Součet		22,000		
<b>2 - Zakládání</b>							<b>3 465,00</b>
8	K	212572121	Lože z kameniva drobného třebeného - svodnice (0,75*5*0,1)*22	m3	8,250	420,00	3 465,00
			Součet		8,250		
<b>5 - Komunikace pozemní</b>							<b>119 020,00</b>
6	K	566201111	Úprava krytu vyrovnáním profilu v příčném i podélném směru se ztuhnutím úprava kolem svodnic (1*5)*22	m2	110,000	45,00	4 950,00
			Součet		110,000		
7	K	571907111	Posyp krytu kamenivem lamovými výsvětkami do 35 kg/m2 úprava kolem svodnic (1*5)*22	m2	110,000	72,00	7 920,00
			Součet		110,000		
3	K	597361121	Svodnice ocelová typ 120 kotvená do betonu např. Vitequa Forest v km 0,901; 1,560; 1,873; 1,973; 2,089; 2,316; 2,373; 2,455; 3,016; 3,080; 3,512; 3,580; 4,181; 4,260; 4,398; 4,478; 4,997; 5,034; 7,057; 7,119; 7,545 5*22	m	110,000	965,00	106 150,00
			Součet		110,000		



Typ	Kód	Popis	MJ	Množství	J.cena [CZK]	Cena celkem [CZK]
		9 - Ostatní konstrukce a práce-bourání				68 420,00
4	K 916991121	Laže pro uložení svadnic z betonu prostého	m3	11,000	6 220,00	68 420,00
		0,5*22		11,000		
		Součet		11,000		
		998 - Přesun hmot				6 529,59
5	K 998225111	Přesun hmot pro pozemní komunikace s krytem z kamene, monolitickým betonovým nebo	t	56,779	115,00	6 529,59



## TECHNICKÁ ZPRÁVA – POPIS OPRAVY

### Technické zhodnocení lesní cesty svážnice Damnovská

Inv. č. 324114

k.ú. Pavlovice nad Mží, Damnov

Investor: Lesy České republiky, s.p., KŘ Karlovy Vary, Krušnohorská 1010/7, Karlovy Vary  
IČO: 421 964 51

*Současný stav lesní cesty:* lesní cesta kategorie 2L, délky 12 064 m, šířky 3,5 m. V části trasy lesní cesty je znatelné počínající poškození krytu cesty vodní erozí kvůli absenci potřebného množství svodnic vody.

Cílem technického zhodnocení je zlepšení odtokových poměrů na lesní cestě a tím zamezení poškozování krytu lesní cesty.

*Technické řešení:* Svodnice budou instalovány dle staničení. Zakázka spočívá v instalaci svodnic vody dle výkresu. Dojde k výkopu dle výkresu, úpravy stávajícího štěrkového podkladu se zhutněním, uložením ocelové svodnice délky 5 m do betonového lože s obetonováním celkem 0,5 m<sup>3</sup> na 1 ks svodnice a úpravou krytu, poškozeného výkopem, posypem lomovými výsivkami 35 kg/m<sup>2</sup> 0,5 m před a 0,5 za uloženou svodnicí. Výkopek bude přesunut do 100 m a rozprostřen.

Staničení:

km

0,901	dodávka, montáž svodnice a úprava krytu
1,560	dodávka, montáž svodnice a úprava krytu
1,873	dodávka, montáž svodnice a úprava krytu
1,973	dodávka, montáž svodnice a úprava krytu
2,089	dodávka, montáž svodnice a úprava krytu
2,316	dodávka, montáž svodnice a úprava krytu
2,373	dodávka, montáž svodnice a úprava krytu
2,455	dodávka, montáž svodnice a úprava krytu
3,016	dodávka, montáž svodnice a úprava krytu
3,080	dodávka, montáž svodnice a úprava krytu
3,512	dodávka, montáž svodnice a úprava krytu
3,580	dodávka, montáž svodnice a úprava krytu
4,181	dodávka, montáž svodnice a úprava krytu
4,260	dodávka, montáž svodnice a úprava krytu
4,398	dodávka, montáž svodnice a úprava krytu
4,478	dodávka, montáž svodnice a úprava krytu
4,997	dodávka, montáž svodnice a úprava krytu
5,034	dodávka, montáž svodnice a úprava krytu
7,057	dodávka, montáž svodnice a úprava krytu
7,119	dodávka, montáž svodnice a úprava krytu

7,495      dodávka, montáž svodnice a úprava krytu  
7,545      dodávka, montáž svodnice a úprava krytu

V Tachově 6.10.2016

Jan Kalser  
technický prac. pro stavební činnost

Přílohy:      Výkazy výměr ve formátu XLS  
                 Přehledná situace 1:25 000  
                 Výkres uložení svodnice

# svodnice ocelová do betonového lože

profil 120x120 mm nebo 95x95 mm

příklad svodnice: REVERDO  
VAGUA

řez

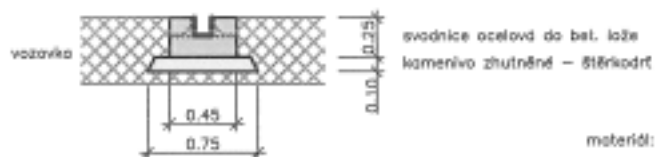

materiál: svodnice délka max. 6m  
beton 0.10 m<sup>3</sup>/bm  
kamenivo 0.075 m<sup>3</sup>/bm

půdorys

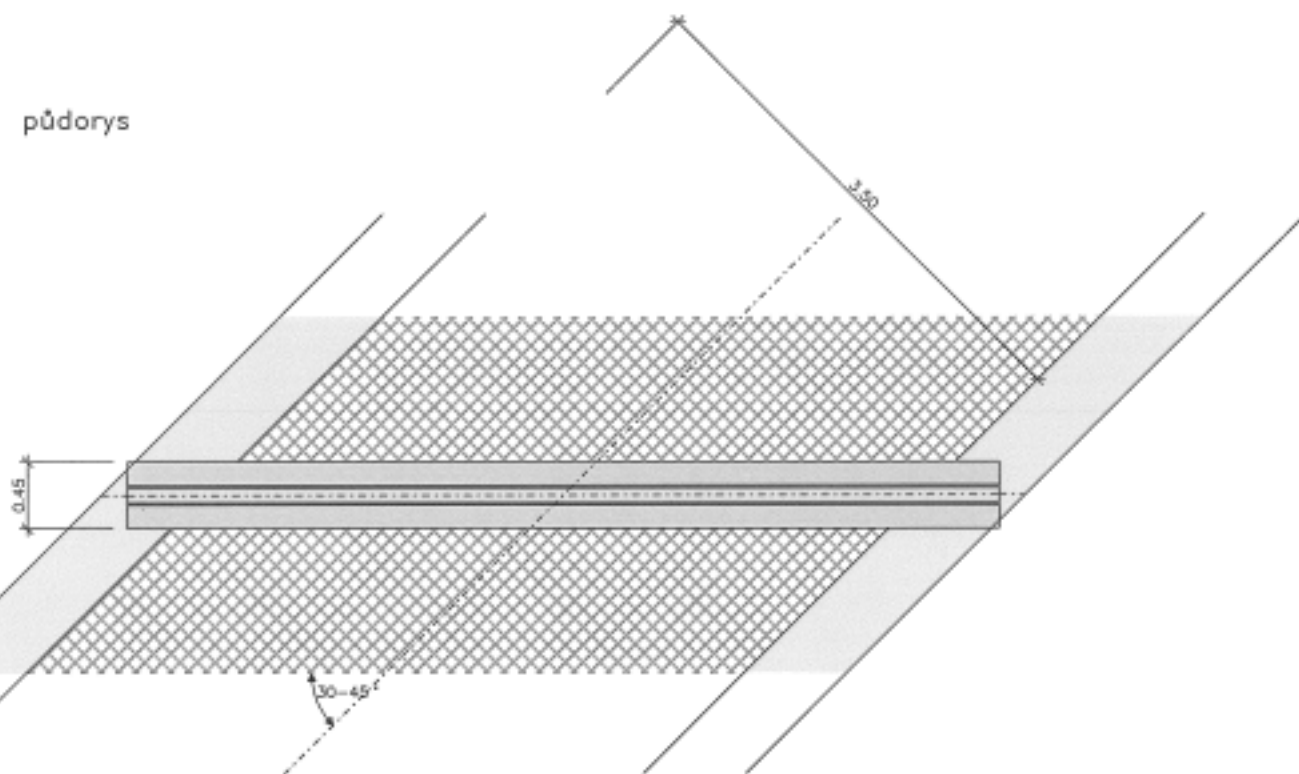





## Lesní cesta Svážnice Damnovská

