



Smlouva o dílo DODATEK č. 2

„Přestavba MŠ Kněžské Dvory, České Budějovice“

uzavřená podle § 2586 a následujících občanského zákoníku č. 89/2012 Sb.
v platném znění

Číslo smlouvy objednatele: 2016000009

Číslo smlouvy zhotovitele: 16-001-01

1. Smluvní strany

1. Objednatel: Statutární město České Budějovice
sídlo: Náměstí Přemysla Otakara II., č. 1/1, 370 92 České Budějovice
IČ: 00244732
DIČ: CZ 00244732
zastoupen: ve věcech smluvních: Ing. Jiří Svoboda, primátor města
ve věcech technických: Václav Soukup, technik investičního odboru
bankovní spojení: Česká spořitelna, a. s., České Budějovice
číslo účtu: 4209522/0800

2. Zhotovitel CALIPSUM s.r.o.
sídlo: Tyršova 390, 691 23 Pohořelice
zapsán u rejstříkového Krajského soudu v Brně, oddíl C, vložka 72977
IČ: 293 07 163
DIČ: CZ29307163
zastoupen: Bc. Karel Fiala
kontaktní údaje:

bankovní spojení:
číslo účtu:

2. Předmět dodatku

1. Smluvní strany shodně konstatují, že dne 26. 1. 2016 uzavřely Smlouvu o dílo (dále jen Smlouva), jejímž předmětem byl závazek zhotovitele provést pro objednatele dílo - Přestavba MŠ Kněžské Dvory, České Budějovice a závazek objednatele za řádně provedené a předané dílo zaplatit zhotoviteli dohodnutou cenu.
2. Smluvní strany dále shodně konstatují, že v průběhu provádění díla došlo k takovým skutečnostem, které nemohly být smluvními stranami při uzavírání Smlouvy předpokládány a zároveň že tyto skutečnosti mají vliv na řádném provedení díla ve smyslu Změnových listů č. ZL-1B, ZL-2B, ZL-6B, ZL-10B, ZL-11B, ZL-13B, ZL-14B, které jsou nedílnou součástí tohoto Dodatku č. 2.
3. Na základě skutečností uvedených v čl. 2 bod 2. tohoto Dodatku č. 2, upravují smluvní strany znění čl. 5 Cenové podmínky bod 1 Smlouvy. Uvedený bod nově zní:

5. Cenové podmínky

Objednatel se zavazuje zaplatit zhotoviteli za provedení díla cenu nabídkovou jako cenu sjednanou, která činí dle nabídkového rozpočtu a na základě provedených prací dle změnových listů č. ZL-1A – č. ZL-14A a ZL-1B, ZL-2B, ZL-6B, ZL-10B, ZL-11B, ZL-13B, ZL-14B:

Celkem cena bez DPH 17.177.452,- Kč

K takto sjednané ceně bude účtována DPH ve výši stanovené právními předpisy platnými ke dni uskutečnění zdanitelného plnění.

4. Rekapitulace změny ceny:

Snížení ceny díla o částku **446.284,- Kč** bez DPH dle změnových listů č. ZL-1B, ZL-2B, ZL-6B, ZL-10B, ZL-11B, ZL-13B, ZL-14B.

Seznam změnových listů		
číslo	popis	méněpráce v Kč bez DPH
ZL-1B	Oprava pojistné hydroizolace ve střešním plášti	12.733,-
ZL-2B	Bourání a provedení nových ocelo-betonových stropních konstrukcí	13.435,-
ZL-6B	Úprava stávajících komínových těles	12.563,-
ZL-10B	Odstranění podlahových betonů	176,-
ZL-11B	Výplně otvorů v obvodovém plášti	88.198,-
ZL-13B	VZT - Ekodesign	231.683,-
ZL-14B	Výměna stávajícího základového zdiva	87.496,-
Celkem za méněpráce dle změnových listů		<u>446.284,-</u>

3. Závěrečná ustanovení

1. Obě smluvní strany prohlašují, že se seznámily s celým textem Dodatku č. 2, včetně jeho příloh a s celým obsahem dodatku souhlasí. Současně prohlašují, že tento Dodatek č. 2 nebyl sjednán v tísni ani za jinak jednostranně nevýhodných podmínek.
2. Veškerá ustanovení nedotčená tímto dodatkem zůstávají ve Smlouvě o dílo č. 2016000009 a v Dodatku č. 1 v plném rozsahu beze změn.
3. Tento dodatek nabývá platnosti a účinnosti podpisem posledního z účastníků. Dodatek je vyhotoven v sedmi (7) originálních provedeních, z nichž dva stejnopisy obdrží zhotovitel a pět (5) stejnopisů obdrží objednatel.
4. Zhotovitel bez výhrad souhlasí s tím, aby tato smlouva v plném znění a bez omezení byla uveřejněna na oficiálních webových stránkách města České Budějovice (www.c-budejovice.cz)
5. Nedílnou součástí smlouvy jsou tyto přílohy:
 - Změnové listy č. ZL-1B, ZL-2B, ZL-6B, ZL-10B, ZL-11B, ZL-13B, ZL-14B

V Českých Budějovicích dne 25.5.2016

V Pohořelicích dne.....

Za objednatele:
Ing. Jiří Svoboda v.r.
primátor města



Za zhotovitele:
Bc. Karel Fiala v.r.
jedenatel firmy CALIPSUM s.r.o.



ZMĚNOVÝ LIST STAVBY

STAVBA:
Přestavba MŠ Kněžské Dvory

Číslo změnového listu:

ZL-1B_2016
Název změny: Oprava pojistné hydroizolace ve střešním plášti

Změna v rámci projektové dokumentace

Změna při realizaci

Stavba: Přestavba MŠ Kněžské Dvory	Číslo objektu: SO 100	Název: Oprava pojistné hydroizolace ve střešním plášti
Navrhovatel změny: Zhotovitel stavby: CALIPSUM s.r.o., Tyršova 390, 691 23 Pohořelice		
Popis změny: Oprava (výměna) degradované a nefunkční pojistné hydroizolační folie ve střešním plášti		
Zdůvodnění změny: Dle projektové dokumentace a výkazu výměr byla provedena demontáž SDK konstrukcí a zateplení v oblasti krovu (3.NP). Po odkrytí stávající konstrukce krovu, byla nalezena pojistná hydroizolační folie ve značném stádiu degradace a poškození. Na folii je vidět jak mechanické poškození (protržení), tak nedokonale provedené detaily prostupů konstrukcí (anténa) touto folií. Stávající střešní krokve vykazují známky vlhkosti, jejichž příčinou bylo pravděpodobně zatékání do střešní konstrukce. Pro zaručení správné funkce pojistné hydroizolační folie navrhujeme demontáž stávající pojistné hydroizolace v celém rozsahu střechy. S tím souvisí demontáž stávající střešní krytiny, její snesení na úroveň terénu. Následně bude provedena demontáž a likvidace střešních latí a nefunkční pojistné hydroizolace. Dále bude provedena nová pojistná hydroizolační folie, nové laťování (latě a kontralatě), zpětné položení stávajících střešních		

tašek + doplnění o novou krytinu v nejnútnejším rozsahu. S navrhovanou úpravou souvisí kompletní výměna klempířských prvků střechy.
Změnový list neobsahuje případné výměny nosných prvků krovu (bude prověřeno po sejmutí pojistné hydroizolační folie).



Tyto vícepráce nebyly obsaženy v původních zadávacích podmínkách a jejich potřeba vznikla v důsledku objektivně nepředvídaných okolností.

Provedení výše uvedených víceprací je technicky neoddělitelné od původní veřejné zakázky a nezbytné pro její dokončení.

Dopady změny:

- na časový plán výstavby: ANO, +30 dní
- na cenu stavby: ANO, méněpráce 12 733,- Kč bez DPH
- na kvalitu a užitnou hodnotu díla: ANO

Doložené přílohy:

Příloha č.1: Položkový rozpočet – SO 100 – Oprava pojistné hydroizolace ve střešním plášti

Předkládá: J. Vitek, Bc., CALIPSUM s.r.o.

Datum: 23. 3. 2016

Posouzení změny:

Autorský dozor projektanta: 12. 05. 2016

Technický dozor investora:

Závěrečné stanovisko ke změně:

Autorský dozor projektanta: 12. 05. 2016

Technický dozor investora:

Vyjádření objednatele:

Loumky

V Českých Budějovicích dne:

Za autorského dozora stavby: 12.05.2016

Jméno:

podpis:

Za technického dozora investora:

Jméno: ING. BAYER

podpis:

Za objednatele:

Jméno: LOVICAP

podpis:

Za zhotovitele:

Jméno: KAREL FIALA

podpis:

Přestavba MŠ Kněžské Dvory

ZL-01B - Rekonstrukce střechy

Kód	Popis	MJ	Výměra	Jedn. cena	Cena	Cen. soustava
764: Konstrukce klempířské					- 12 733	
764430250	Doplechováni parapetů Pz rš do 330 mm včetně rohů /ocení vč. demontáže stávajícího prvku/	m	- 46,1	275,00	- 12 681	
<i>Plný popis: Doplechování parapetů z tl. plechu včetně rohů rš 330 mm</i>						
Méněpráce	bez DPH				- 12 733	

ZMĚNOVÝ LIST STAVBY**STAVBA:****Přestavba MŠ Kněžské Dvory**

Číslo změnového listu:

ZL-2B_2016Název změny: **Bourání a provedení nových ocelo-betonových stropních konstrukcí**

Změna v rámci projektové dokumentace



Změna při realizaci

Stavba: Přestavba MŠ Kněžské Dvory	Číslo objektu: SO 100	Název: Bourání a provedení nových ocelo-betonových stropních konstrukcí
Navrhovatel změny: Zhotovitel stavby: CALIPSUM s.r.o., Tyršova 390, 691 23 Pohořelice		
Popis změny: Bourání a provedení nových ocelo-betonových stropních konstrukcí nad 1. PP.		
Zdůvodnění změny: Dle projektové dokumentace byla provedena sonda do stávajícího stropu pro ověření velikosti stropnic nad místností č. 01 (dle nového stavu). Sondou bylo zjištěno – stávající ŽB deska tl. 80mm – beton s minimem pojiva, plnivo tvoří velké valouny průměru kolem 30mm sesypané při spodním líci, nedostatečné vyztužení. Dle statického posudku (Ing. Rameš – APP-PROJEKT) deska nevyhovuje na únosnost. Vzhledem k limitnímu využití stávajících stropnic I 200 je nutné ŽB desku odstranit a provést novou. Nová stropní deska na stávajících stropnicích I 200 bude řešena obdobně jako ve vyšších podlažích – profilovaný plech 35/207-0,88, uložený na pomocných ocelových profilech kotvených k horní pásnici stropnic. V každé vlně žebírková výztuž pr. 8mm (B500B), nutná i při horním povrchu (dle návrhu statika). Další stávající nevyhovující stropní konstrukce (absence dostatečného uložení, chybějící		

vyztužení) byly nalezeny nad částí místnosti č. 03, v místě budoucí zvedací plošiny, nad místnostmi č. 013 a č. 014 (dle nového stavu). Rovněž v těchto místech bude provedeno odstranění stávajících stropních betonových konstrukcí a provedení nových ocelo-betonových stropů dle návrhu statika.

Tyto vícepráce nebyly obsaženy v původních zadávacích podmínkách a jejich potřeba vznikla v důsledku objektivně nepředvídaných okolností.

Provedení výše uvedených víceprací je technicky neoddělitelné od původní veřejné zakázky a nezbytné pro její dokončení.

Dopady změny:

- na časový plán výstavby: ANO, +7 dní
- na cenu stavby: ANO, méněpráce za 13.435,- Kč bez DPH
- na kvalitu a užitnou hodnotu díla: ANO

Doložené přílohy:

Příloha č. 1: Položkový rozpočet – Bourání a provedení nových ocelo-betonových stropních konstrukcí

Příloha č. 2: Návrh řešení stropu nad suterénem v m. č. 02

Příloha č. 3: Návrh řešení stropů nad suterénem v m. č. 013, 014, zvedací plošina

Předkládá: J. Vitek, Bc., CALIPSUM s.r.o.

Datum: 23. 3. 2016

Posouzení změny:

Autorský dozor projektanta: 12. 05. 2016

Technický dozor investora:

Závěrečné stanovisko ke změně:

Autorský dozor projektanta: 12. 05. 2016

Technický dozor investora:	12. 05. 2016	
Vyjádření objednatele:	<i>Loukař</i>	
V Českých Budějovicích dne:		
Za autorského dozora stavby:		
Jméno:		podpis:
Za technického dozora investora:		
Jméno: <i>ING. BAYED</i>		podpis:
Za objednatele:		
Jméno: <i>Loukař</i>		podpis:
Za zhotovitele:		
Jméno: KAREL FIALA		podpis:

Zakázka:

Přestavba MŠ Kněžské Dvory

Zl-2B - Bourání a provedení nových ocelo-betonových stropních konstrukcí

Poř.	Typ	Kód	Popis	MJ	Výměra	Jedn. cena	Cena	Cen. soustava
0062: Podlahy							- 13 435	
2.	SP	1341115	Mřížovina tl. do 80 mm z ocelového plechu s výškovou izolací MLB 2-ESP	m ²	7,464	1 800,00	13 435	
			1np /D 33,174*(0,3+0,15)*0,5		- 7,464			
Méněpráce bez DPH							- 13 435	

NÁVRH ŘEŠENÍ STROPU NAD SUTERÉMEM V M.Č. 02

PŮDORYS

M 1:100

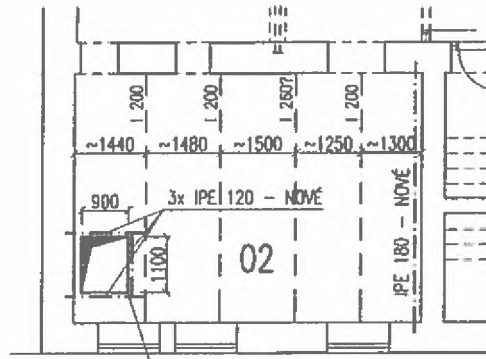

PROSTUP PRO NÁKLADNÍ VÝTAH
PODEŽÍT DLE PROJEKTU!

VYNÁŠECÍ PLECHY NA STROPNICE

PRO I 260 PRO I 200
PL.3-OHÝBANÝ, R.Š.440 PL.3-OHÝBANÝ, R.Š.300

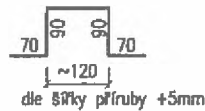

ŘEZ DESKOU

M 1:10

KRYTÍ VÝZTUŽE 20 mm

KONCOVÁ OPRAVA SPODNÍ VÝZTUŽE VE VLNÁCH PROFIL PLECHU:

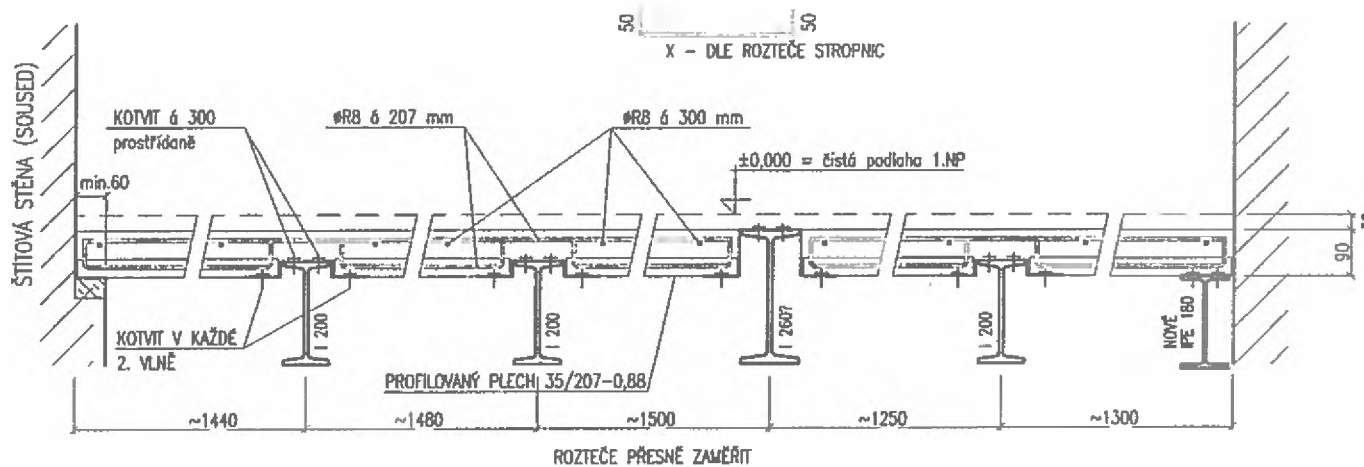

MATERIÁL:

BETON C16/20
VÝZTUŽ B500B (10505(R)), KRYTÍ 20 mm

POZNÁMKY:

- PROVĚST PŘESNÉ ZAMĚŘENÍ NA MÍSTĚ (ROZTEČE STROPNIC, ŠÍŘKY PŘÍRUB, VÝŠKY H.HR. PŘÍRUB)
- ULOŽENÍ NOVÉ STROPNICE IPE 180 VE ZDMU: min. 200 mm
- ULOŽENÍ VÝMĚN IPE 120 VE ZDMU: min. 150 mm

KOTVENÍ IPE 120 KE STÁV. STROPNICI

M 1:10

POZNÁMKA: VZÁJEMNÉ KOTVENÍ IPE 120 - IPE 120 ŘEŠIT OBDOBNĚ

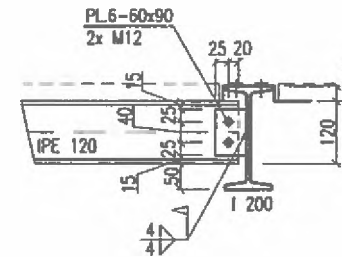

VÝZTUŽ DESKY

M 1:10

KRYTÍ VÝZTUŽE 20 mm

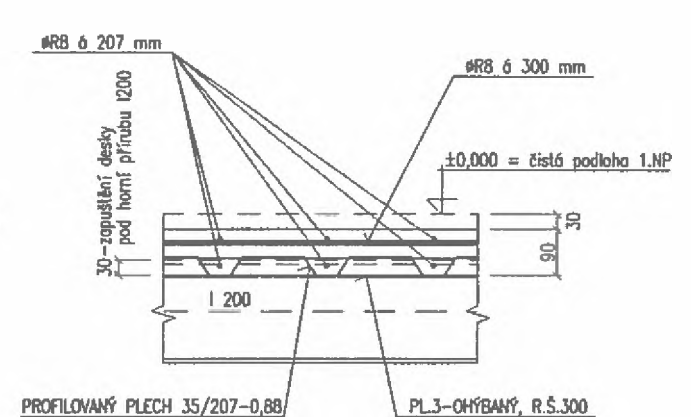

NÁVRH ŘEŠENÍ STROPŮ NAD SUTERÉNEM (M.Č. 013, 014, ZDVIHACÍ PLOŠINA)

POZNÁMKY:

- STÁVAJÍCÍ NEVYHOVUJÍCÍ STROPNÍ KONSTRUKCE VYBOURAT
- ZASTROPENÍ PROVÉST OBDOBNĚ JAKO NAD MÍSTNOSTÍ Č.02 - PLECHOBETONOVÁ DESKA ULOŽENÁ NA ZDIVU (PŘEKLADECH)
- PROVÉST PŘESNÉ ZAMĚŘENÍ NA MÍSTĚ

MATERIÁL:

BETON C16/20
VÝZTUŽ B500B (10505(R)), KRYTÍ 20 mm

VÝZTUŽ DESEK

M 1:10

KRYTÍ VÝZTUŽE 20 mm

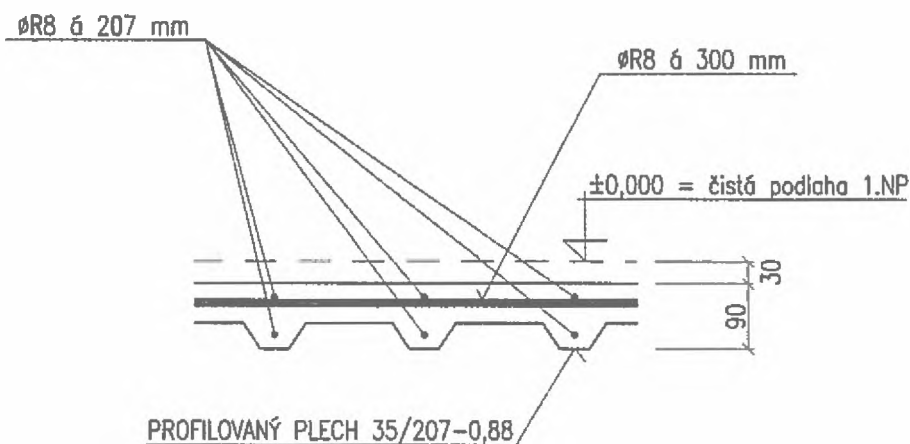

ZMĚNOVÝ LIST STAVBY

STAVBA:

Přestavba MŠ Kněžské Dvory

Číslo změnového listu:

ZL-6B_2016

Název změny: **Úprava stávajících komínových těles**

Změna v rámci projektové dokumentace

Změna při realizaci

Stavba: Přestavba MŠ Kněžské Dvory	Číslo objektu: SO 100	Název: Úprava stávajících komínových těles
Navrhovatel změny: Zhotovitel stavby: CALIPSUM s.r.o., Tyršova 390, 691 23 Pohořelice		
Popis změny: Úprava stávajících komínových těles na objektu SO100 – střední nosná zeď		
Zdůvodnění změny: Po odstranění stávajících sádkartonových konstrukcí v podkroví SO100 bylo započato odstraňování stávající omítky komínového tělesa. Byl zjištěn havarijný stav zděné konstrukce komínu (nestabilní konstrukce, nesoudržné zdivo). Po prohlídce statikem bylo navrženo kompletní odstranění stávajícího komínového tělesa v rozsahu nadstřešní části a celého 3. NP. V této části bylo navrženo obezdění průduchu komínového tělesa systémovými tvarovkami. V rozsahu 1. PP – 2. NP byly provedeny sondy pro zjištění průběhu a stavu stávajících komínových průduchů ve střední nosné zdi. Byl zjištěn nevyhovující stav, průduchy neprobíhají průběžně, v jednotlivých podlažích dochází k odskokům průduchů. Po konzultaci s GP bylo navrženo provedení nové trasy průduchu v přímém směru s částečným využitím stávajících průduchů. Dále bylo navrženo sjednocení odkouření do jednoho průduchu (v PD uvažovány dva průduchy).		

Tyto vícepráce nebyly obsaženy v původních zadávacích podmínkách a jejich potřeba vznikla v důsledku objektivně nepředvídaných okolností.

Provedení výše uvedených víceprací je technicky neoddělitelné od původní veřejné zakázky a nezbytné pro její dokončení.

Dopady změny:

- na časový plán výstavby: NE
- na cenu stavby: ANO, méněpráce za 12 563,- Kč bez DPH
- na kvalitu a užitnou hodnotu díla: ANO

Doložené přílohy:

Příloha č.1: Položkový rozpočet – Úprava komínových těles

Předkládá: J. Vitek, Bc., CALIPSUM s.r.o.

Datum: 23. 3. 2016

Posouzení změny:

Autorský dozor projektanta: 12.05.2016

Technický dozor investora:

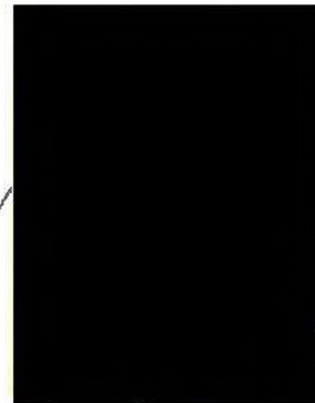

Závěrečné stanovisko ke změně:

Autorský dozor projektanta: 12.05.2016

Technický dozor investora:



Vyjádření objednatele:



V Českých Budějovicích dne:

Za autorského dozora stavby:

12.05.2016

Jméno:

podpis:

Za technického dozora investora:

Jméno:

ING. BATEL

podpis:

Za objednatele:

Jméno:

Lencur

podpis:

Za zhotovitele:

Jméno:

KAREL FIALA

podpis:

Zakázka:

Přestavba MŠ Kněžské Dvory

Z1-6B - Úprava komínových těles

Pol.	Typ	Kód	Popis	MJ	Výměra	Jedn. cena	Cena	Cen. soustava	
							009: Ostatní konstrukce a práce	- 6 792	
1.	SP	950343123	Úprava střeš. komínů v 1. a 2. patře s odvětráním	kus	1	3 000,00	3 000		
Přep. popis:									
2.	SP	731810442	Prodloužení odděleného potrubí pro kondenzační kotel průměru 100 mm - výpočet(1.kotel - přívod vzduchu 4,5m, odvod spalin-3m vodor. -14m výška: 2,30061 - přívod vzduchu 6,7m, odvod spalin 0,5m vodor. -14m výška) - 20 kusů	kus	18,00	225,00	4 050		
Přep. popis:									
3.	SP	712810466	Práce spojené s podlahou na odvětrání spalin Ge. průmyslové kotelny	kus	1,00	552,00	552		
							0096: Bourání	- 5 061	
2.	SP	712810466	Úprava střešní konstrukce včetně ošetření střešních nádob - výpočet: 2 u výška 15 m	m	96,00	964,00	9 600		
Přep. popis:									
Méněpráce							bez DPH	- 12 568	

ZMĚNOVÝ LIST STAVBY**STAVBA:****Přestavba MŠ Kněžské Dvory**

Číslo změnového listu:

ZL-10B_2016Název změny: **Odstranění podlahových betonů**

Změna v rámci projektové dokumentace





Změna při realizaci

Stavba: Přestavba MŠ Kněžské Dvory	Číslo objektu: SO 100	Název: Odstranění podlahových betonů
Navrhovatel změny: Zhotovitel stavby: CALIPSUM s.r.o., Tyršova 390, 691 23 Pohořelice		
Popis změny: Odstranění podlahových betonů v 1. a 2. NP		
Zdůvodnění změny: Dle projektové dokumentace a výkazu výměr bylo provedeno odstranění nášlapných podlahových vrstev v 1. NP. V částech místností č. 101, 106 a 107 byla nalezena podlahová betonová mazanina tl. 60mm. Dle VV bylo ve 2.NP uvažováno s demontáží nášlapných vrstev a zásypu. V místnostech č. 205, 206-214 byla místo zásypu provedena podlahová betonová mazanina tl. 60mm. Tyto mazaniny byly v rámci bouracích prací dle pokynu investora a TDS odstraněny.		

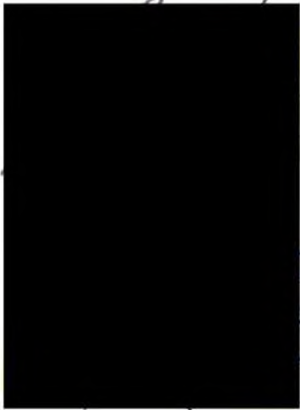
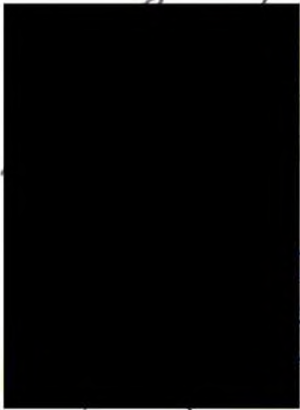

Tyto vícepráce nebyly obsaženy v původních zadávacích podmínkách a jejich potřeba vznikla v důsledku objektivně nepředvídaných okolností.

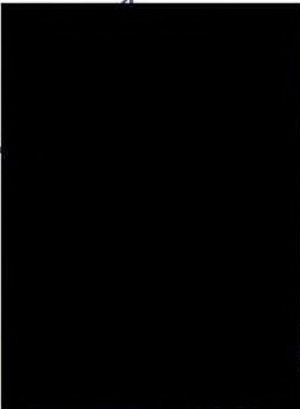
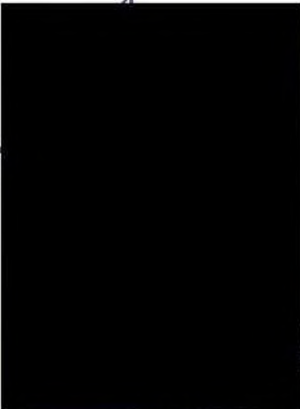
Provedení výše uvedených víceprací je technicky neoddělitelné od původní veřejné zakázky a nezbytné pro její dokončení.

Dopady změny:	
<ul style="list-style-type: none"> - na časový plán výstavby: NE - na cenu stavby: ANO, méněpráce za 176,- Kč bez DPH - na kvalitu a užžitnou hodnotu díla: ANO 	
Doložené přílohy:	
Příloha č.1: Položkový rozpočet – Odstranění podlahových betonů	
Předkládá: J. Vítek, Bc., CALIPSUM s.r.o.	Datum: 23. 3. 2016
Posouzení změny:	
Autorský dozor projektanta: 12.05.2016	
Technický dozor investora:	 
Závěrečné stanovisko ke změně:	
Autorský dozor projektanta: 12.05.2016	
Technický dozor investora:	 
Vyjádření objednatele:	



V Českých Budějovicích dne:

Za autorského dozora stavby: 12.05.2016
 Jméno: _____ podpis: _____

Za technického dozora investora:
 Jméno: ING. BAYER podpis: _____

Za objednatele:
 Jméno: LOUČKA podpis: _____

Za zhotovitele:
 Jméno: KAREL FIALA podpis: _____

Zakázka:

Přestavba MŠ Kněžské Dvory

ZL-108 -Odstranění podlahových betonů

Poř.	Typ	Kód	Popis	MJ	Výměra	Jedn. cena	Cena	Cen. soustava
0096: Bourání							- 176	
1.	SP	762510859	Demontáž kca podkladové z desek cementotřískových tl přes 20 mm, na pero a drážku - včetně natěpené povlakové vrstvy	m ²	3,574	50,00	178,70	
Převypráva:			m103					
			podesta: 2,38*1,05					
			m107					
			11,85					
Měněpráce bez DPH							- 176	

ZMĚNOVÝ LIST STAVBY**STAVBA:****Přestavba MŠ Kněžské Dvory**

Číslo změnového listu:

ZL-11B_2016Název změny: **Výplně otvorů v obvodového pláště**

Změna v rámci projektové dokumentace



Změna při realizaci

Stavba: Přestavba MŠ Kněžské Dvory	Číslo objektu: SO 100	Název: Výplně otvorů v obvodového pláště
Navrhovatel změny: Zhotovitel stavby: CALIPSUM s.r.o., Tyršova 390, 691 23 Pohořelice		
Popis změny: Změny ve výplních otvorů obvodového pláště		
Zdůvodnění změny: Dle projektové dokumentace a výkazu výměr bylo uvažováno s provedením dřevěných výplní otvorů obvodového pláště v celém rozsahu objektu. Po dohodě s investorem a TDS bylo rozhodnuto o: <ul style="list-style-type: none"> - Záměně dřevěných oken v rámci 1. PP za plastová okna - Vypuštění bezpečnostního neprůrazného zasklení oken v 1. PP (náhrada za klasické tepelně-izolační zasklení) - Využití stávajících ocelových mříží, jejich opravě a nové povrchové úpravě - Doplnění nových mříží - Doplnění zdobných prvků vodorovných dělicích poutců oken v nadzemních podlažích (na základě požadavku architekta města) - Doplnění tzv. klapacích lišt okenních křidel v nadzemních podlažích Doplnění zdobných prvků vodorovných dělicích poutců a klapacích lišt je uvažováno		

pouze v rozsahu výplní otvorů uličních fasád.

Tyto vícepráce nebyly obsaženy v původních zadávacích podmínkách a jejich potřeba vznikla v důsledku objektivně nepředvídaných okolností.

Provedení výše uvedených víceprací je technicky neoddelitelné od původní veřejné zakázky a nezbytné pro její dokončení.

Dopady změny:

- na časový plán výstavby: **NE**
- na cenu stavby: **ANO, méněpráce za 88 198,- Kč bez DPH**
- na kvalitu a užžitnou hodnotu díla: **ANO**

Doložené přílohy:

Příloha č.1: Položkový rozpočet – Výplně otvorů obvodového pláště

Předkládá: J. Vítek, Bc., CALIPSUM s.r.o.

Datum: 23. 3. 2016

Posouzení změny:

Autorský dozor projektanta: 12.05.2016

Technický dozor investora:



Závěrečné stanovisko ke změně:

Autorský dozor projektanta: 18.05.2016

Technický dozor investora:



Vyjádření objednatele:

Severina

V Českých Budějovicích dne:

Za autorského dozora stavby: *12.05.2016*
 Jméno: _____ podpis: _____

Za technického dozora investora:
 Jméno: *Ing. BAKER* podpis: _____

Za objednatele:
 Jméno: *Severina* podpis: _____

Za zhotovitele:
 Jméno: **KAREL FIALA** podpis: _____

Zakázka:

Přestavba MŠ Kněžské Dvory
ZL-11B - Výplně otvorů obvodového pláště

Poř. Typ	Kód	Popis	MJ	Výměra	Jedn. cena	Cena
7663: Výplně otvorů						- 88 198
6.	SP 767 99 3111	M+č dř. okno 1100x1200 ozn. 001 kompletní dře PD+TZ a,tab	ks	4,0	- 12 382,00	- 49 528
8.	SP 767 99 3113	M+č dř okno 625x1040 ozn. 002 kompletní dře PD+TZ a tab	ks	6,0	- 6 445,00	- 38 670
Méněpráce bez DPH						- 88 198

ZMĚNOVÝ LIST STAVBY

STAVBA:

Přestavba MŠ Kněžské Dvory

Číslo změnového listu:

ZL-13B_2016

Název změny: **Vzduchotechnika**

Změna v rámci projektové dokumentace

Změna při realizaci

Stavba: Přestavba MŠ Kněžské Dvory	Číslo objektu: SO 100	Název: Vzduchotechnika
Navrhovatel změny: Zhotovitel stavby: CALIPSUM s.r.o., Tyršova 390, 691 23 Pohořelice		
Popis změny: Vzduchotechnika – Ekodesign 2016		
Zdůvodnění změny: Návrh a specifikace VZT zařízení, které obsahuje PD a VV, odpovídá požadavkům příslušných předpisů a norem platných v době zpracování PD, tedy roku 2014. Od 1. 1. 2016 vstoupilo v platnost nařízení komise EU č. 1253/2014 (Ekodesign), kterým se provádí směrnice Evropského parlamentu a Rady 2009/125/ES, ve smyslu požadavků na Ekodesign větracích jednotek. Od 1. 1. 2016 nesmí výrobní firma jednotky bez Ekodesignu vyskladnit a realizační firma nesmí jednotky nainstalovat a zprovoznit. Ekodesign 2016 upravuje (zpřísňuje) požadavky na parametry vzduchotechnických jednotek (např. účinnost rekuperace, filtrace přívodního vzduchu, atd.). Dochází tedy ke zvýšení pořizovacích nákladů VZT jednotek, k nárůstu jejich rozměrů a hmotnosti. V rámci tohoto ZL je řešena záměna původně navržených VZT jednotek za jednotky splňující požadavky Ekodesignu 2016.		

Tyto vícepráce nebyly obsaženy v původních zadávacích podmínkách a jejich potřeba vznikla v důsledku objektivně nepředvídaných okolností.

Provedení výše uvedených víceprací je technicky neoddělitelné od původní veřejné zakázky a nezbytné pro její dokončení.

Dopady změny:

- na časový plán výstavby: **NE**
- na cenu stavby: **ANO, méněpráce za 231 683,- Kč bez DPH**
- na kvalitu a užitnou hodnotu díla: **ANO**

Doložené přílohy:

Příloha č.1: Položkový rozpočet – Vzduchotechnika

Předkládá: J. Vítek, Bc., CALIPSUM s.r.o.

Datum: 23. 3. 2016

Posouzení změny:

Autorský dozor projektanta: 12. 05. 2016

Technický dozor investora:





Závěrečné stanovisko ke změně:

Autorský dozor projektanta: 12. 05. 2016

Technický dozor investora:

Vyjádření objednatele:

[Handwritten signature]

V Českých Budějovicích dne:		
Za autorského dozora stavby:	12. 05. 2016	
Jméno:		podpis: 
Za technického dozora investora:		
Jméno: ING. BARTEL		podpis: 
Za objednatele:		
Jméno: Louisa		podpis: 
Za zhotovitele:		
Jméno: KAREL FIALA		podpis: 

Zakázka:

Přestavba MŠ Kněžské Dvory

ZL-13B - Vzduchotechnika

Poř. č.	Typ	Kód	Popis	MJ	Výměra	Jedn. cena	Cena	Cen. soustava
0241: VZT zařízení č.1							- 99 243	
	SP	X21473	2. VĚTRÁNÍ KUCHYNĚ		-			
Přijímací popis								
1.	SP	X21474	1.01 Sestava přívodní a odsávací jednotky s desivým výměníkem a rámem; složení nad sebou, přívod: 3000m ³ /h, p. ext. 350Pa, odvod: 3000m ³ /h, p. ext. 350Pa, tlumič komory do s.z. větracího prostoru / motor s frekvenčním měničem, filtry na sání a odsávání, MS, vodní ohřevč - voda 70/50C - další viz die specifikace TZ, DODÁVKA	ks	1,0	- 99 243,00	- 99 243	
Přijímací popis								
0243: VZT zařízení č.3							- 132 190	
	SP	X21475	3. VĚTRÁNÍ OBDOBČIČERNY		-			
Přijímací popis								
3.	SP	X21475	3.01 Sestava přívodní a odsávací jednotky s rotačním výměníkem a rámem; složení nad sebou - přívod: 2700m ³ /h, p. ext. 350Pa, odvod: 1950m ³ /h, p. ext. 350Pa, rotačnívan s regul. otáček / motor s frekvenčním měničem, filtry na sání a odsávání MS, vodní ohřevč - voda 70/50C - další viz die specifikace TZ, DODÁVKA	ks	1,0	- 132 190,00	- 132 190	
Přijímací popis								
Méněpráce bez DPH							- 231 693	

ZMĚNOVÝ LIST STAVBY

STAVBA:

Přestavba MŠ Kněžské Dvory

Číslo změnového listu:

ZL-14B_2016

Název změny: **Výměna stávajícího základového zdiva**

Změna v rámci projektové dokumentace

Změna při realizaci

Stavba: Přestavba MŠ Kněžské Dvory	Číslo objektu: SO 100	Název: Výměna stávajícího základového zdiva
Navrhovatel změny: Zhotovitel stavby: CALIPSUM s.r.o., Tyršova 390, 691 23 Pohořelice		
Popis změny: Výměna stávajícího základového zdiva		
Zdůvodnění změny: Při provádění výkopových prací vně objektu bylo zjištěno, že stávající základové konstrukce jsou z vnější strany tvořeny kamenem slepeným jílem. Přivolaný statik navrhl způsob sanování základových konstrukcí, včetně technologického postupu prací. Stávající kamenné zdivo bude po částech odstraněno a nahrazeno novými betonovými konstrukcemi s využitím ocelových překladů. Tento změnový list obsahuje odpočet položky podřezání obvodových stěn. Tyto vícepráce nebyly obsaženy v původních zadávacích podmínkách a jejich potřeba vznikla v důsledku objektivně nepředvídaných okolností. Provedení výše uvedených víceprací je technicky neoddělitelné od původní veřejné zakázky a nezbytné pro její dokončení.		

Dopady změny:

- na časový plán výstavby: ANO, + 108 dní
- na cenu stavby: ANO, méněpráce za 87 496,- Kč bez DPH
- na kvalitu a užitnou hodnotu díla: ANO

Doložené přílohy:

Příloha č.1: Položkový rozpočet – Výměna stávajícího základového zdiva

Předkládá: J. Vítek, Bc., CALIPSUM s.r.o.

Datum: 23. 3. 2016

Posouzení změny:

Autorský dozor projektanta: 12. 05. 2016

Technický dozor investora:

Závěrečné stanovisko ke změně:

Autorský dozor projektanta: 12. 05. 2016

Technický dozor investora:

Vyjádření objednatele:

Seznam

V Českých Budějovicích dne:

Za autorského dozora stavby:
Jméno:

12.05.2016

podpis:

Za technického dozora investora:

Jméno: ING. BAKER

podpis:

Za objednatele:

Jméno: Louka

podpis:

Za zhotovitele:

Jméno: KAREL FIALA

podpis:

Zakázka: **Přestavba MŠ Kněžské Dvory**

ZL-14B - Výměna stávajícího základového zdiva

Pař.	Typ	Kód	Popis	MJ	Výměra	Jedn. cena	Cena	Cen. soustava
002: Základy							- 52 076	
5	SP	953	Odběrový zákl. proskl. potrubí v země vlnitě plechová s roz. dnem 110 mm, výš 5 m	m	64,352	250,00	16 088,00	
Plný popis:								
7	SP	954	Odběrání štěrku, písku, holého písku vč. om. tloušťk. 10-20 cm, v 0,62 m	m	64,352	250,00	16 088,00	
Plný popis:								
009: Ostatní konstrukce a práce							- 55 410	
1	SP	953 82.12	M+o podřezání zdiva vč. vytvoření nové izolace s možností navržení na izolaci v ploše a svisle dle PD	m ²	14,588	1 650,00	24 170,20	
Plný popis:								
obvodové zdivo								
22,3*0,6*2,0+9,71*0,6*2,38*0,6+0,6*0,5						91,062		
1,4*0,45*2,38*0,45+0,9*0,45						2,106		
Měněpráce bez DPH							- 87 496	