

KUPNÍ SMLOUVA

dle § 2079 a násl. zákona č. 89/2012 Sb., občanský zákoník, (dále jen „OZ“)

I.

Smluvní strany

1) Kupující

Název: Střední škola elektrotechnická a energetická Sokolnice,
příspěvková organizace
Sídlo: Učiliště 496, 664 52 Sokolnice
IČ: 00380407
DIČ: CZ00380407
Zastoupen: Ing. Oldřichem Životským, ředitelem
Bankovní spojení: KB Brno – venkov, [REDACTED]
Kontaktní osoba: Mgr. Zdeněk Nezval, zástupce ředitele, [REDACTED]
Věra Šťastná, vedoucí kuchyně, [REDACTED]

(dále jen „kupující“)

2) Prodávající

Obchodní firma/název/jméno: GOZ GASTRO s.r.o.
Sídlo: Olomoucká 888/164
IČ: 28302672
DIČ/VAT ID: CZ28302672
Zastoupen: Bc. Markem Kašparem, jednatelem
Zápis v obchodním rejstříku: C 59773, Krajský soud v Brně
Bankovní spojení: [REDACTED]
IBAN: [REDACTED]
Korespondenční adresa:
Kontaktní osoby: Marek Kašpar, tel. č.: 739725065, e-mail: [REDACTED]
Marek Horák – servis, tel. č.: +420604434090,
e-mail: [REDACTED]

(dále jen „prodávající“)

II.

Účel smlouvy

- 1) Účelem této smlouvy je pořízení nového konvektomatu pro školní jídelnu SŠEE Sokolnice a jeho instalace tak, aby mohl spolehlivě plnit svůj účel.

III.

Předmět smlouvy

- 1) Prodávající se zavazuje dodat kupujícímu zařízení, která jsou předmětem koupě, a převést na něj vlastnické právo k těmto zařízením. Kupující se zavazuje za dále uvedených podmínek zařízení převzít a zaplatit prodávajícímu kupní cenu.

- 2) Prodávající prohlašuje, že:
 - a) je výlučným vlastníkem zařízení, která kupujícímu odevzdá,
 - b) zařízení jsou nová, tzn. nikoli dříve použitá, a to ani repasovaná.
- 3) Pokud jsou k řádnému a včasnému splnění požadavků kupujícího uvedených v této smlouvě potřebné i další dodávky či služby ve smlouvě výslovně neuvedené, je prodávající povinen tyto dodávky či služby na své náklady obstarat či provést jako součást závazku odevzdat věc bez dopadu na kupní cenu.

IV. Podmínky plnění předmětu smlouvy

Závazek prodávajícího odevzdat věci zahrnuje i:

- 1) Demontáž stávajících zařízení
- 2) Provedení instalace
Prodávající se zavazuje provést instalaci zařízení za provozu během 1 dne.
- 3) Odzkoušení a ověření správné funkčnosti věci
Prodávající se zavazuje odzkoušet a ověřit správnou funkčnost zařízení, případně provést jejich seřízení, revizi i jiné úkony a činnosti nutné pro to, aby věc mohla spolehlivě plnit svůj účel.
- 4) Zaškolení obsluhy zařízení
 - a) prodávající se zavazuje provést zaškolení obsluhy zařízení obsluhy v rozsahu minimálně 100 hodin. Zaškolení provede odborný kuchař či kuchaři.
 - b) O provedení zaškolení obsluhy zařízení vypracuje prodávající protokol.
- 5) Atesty, certifikáty a prohlášení o shodě věci
Prodávající se zavazuje obstarat a předat kupujícímu ke dni odevzdání věci veškeré atesty, certifikáty a prohlášení o shodě věci s požadavky příslušných právních předpisů.

V.

Předání a převzetí zařízení

- 1) Čas, místo a způsob předání zařízení prodávajícím
 - a) Prodávající předá zařízení kupujícímu nejpozději **do 1 měsíce od podpisu smlouvy** v prostorách kuchyně SŠEE Sokolnice, Učiliště 496, 664 52 Sokolnice, a to najednou.
 - b) Prodávající je povinen písemně informovat kontaktní osobu o přesném termínu, ve kterém věci odevzdá, a to alespoň 3 (slovy: tři) pracovní dny před jejich předáním, nebude-li mezi prodávajícím a kupujícím dohodnuto jinak.
 - c) Prodlení s předáním se považuje za podstatné porušení smlouvy.
- 2) Převzetí věci kupujícím
 - a) Převzetí zařízení potvrdí kontaktní osoba na dodacím listu.
- 3) Kontrola zjevných vad zařízení kupujícím
 - a) Kupující po převzetí zařízení zkontroluje zjevné vady. Zjistí-li kupující, že zařízení vykazuje vady, oznámí to nejpozději do 5 (slovy: pěti) pracovních dnů ode dne převzetí zařízení prodávajícímu.

VI.

Kupní cena a platební podmínky

1) Kupní cena za splnění závazků prodávajícího dle smlouvy činí:

bez DPH: 340 545,- Kč (slovy tři sta čtyřicet tisíc pět set čtyřicet pět Kč)

s DPH 21 % 412 059,45 Kč (slovy čtyři sta dvanáct tisíc padesát devět Kč a čtyřicet pět haléřů)

- 2) Kupní cena je cenou nejvýše přípustnou. Prodávající prohlašuje, že kupní cena obsahuje jeho veškeré nutné náklady na dodávky a služby nezbytné pro řádné a včasné splnění předmětu smlouvy včetně všech nákladů souvisejících při zohlednění veškerých rizik a vlivů, o nichž lze během plnění smlouvy uvažovat.
- 3) Prodávající přebírá nebezpečí změny okolností.
- 4) Úhrada kupní ceny
- a) Kupní cena bude uhrazena na základě řádně vystaveného daňového dokladu (dále jen „faktura“).
- b) Splatnost faktury je 14 (slovy: čtrnáct) dní ode dne jejího doručení kupujícímu.

VII.

Záruka za jakost a servis zařízení

1) Záruka za jakost

- a) Záruční doba činí pro konvektomaty 48 měsíců (slovy: čtyřicet osm měsíců), je-li pro věci nebo jejich části v záručním listu nebo jiném prohlášení o záruce uvedena záruční doba delší, platí tato delší záruční doba. Prodávající má povinnost z vadného plnění nejméně v takovém rozsahu, v jakém trvají povinnosti z vadného plnění výrobce věcí.
- b) Záruční doba zařízení začíná běžet ode dne jejich převzetí kupujícími;
- c) Neodpovídají-li věci smlouvě, má kupující právo zejména na
1. odstranění vady dodáním nové věci bez vad, pokud to není vzhledem k povaze vady nepřiměřené; pokud se vada týká pouze součásti zařízení, může kupující požadovat jen výměnu součásti,
 2. odstranění vady opravou zařízení, je-li vada opravou odstranitelná,
 3. odstraněním vady dodáním chybějícího zařízení nebo jeho součástí,
 4. přiměřenou slevu z kupní ceny,
 5. odstoupení od smlouvy.

Kupující je oprávněn zvolit si a uplatnit kterékoli z uvedených práv dle svého uvážení, případně zvolit a uplatnit kombinaci těchto práv.

2) Reklamacce vad věcí v záruční době

a) Práva z vadného plnění v záruční době uplatní kupující oznámením prodávajícímu (dále jen „reklamacce“), a to kdykoli po zjištění vady. I reklamacce odeslaná kupujícím poslední den záruční doby se považuje za včas uplatněnou. Smluvní strany sjednávají, že § 2111 OZ a § 2112 OZ se nepoužijí.

b) Vady věci omezující plný provoz kupujícího

Dojde-li vznikem či existencí vady k omezení plného provozu kupujícího, uplatní kupující práva v souvislosti s vadou věci u prodávajícího nejprve oznámením na telefonním čísle: +420604434090 a následným písemným (e-mailovým) potvrzením doručeným k rukám kontaktní osoby prodávajícího horak@gozgastro.cz dle čl. I odst. 2) smlouvy (dále jen „kontaktní osoba prodávajícího“).

c) Vady věci neomezující plný provoz kupujícího

Neomezuje-li vada věci plný provoz kupujícího, uplatní kupující práva z vadného plnění u prodávajícího oznámením doručeným k rukám kontaktní osoby prodávajícího.

d) Uplatnění práv z vadného plnění kupujícím, jakož i plnění jim odpovídajících povinností prodávajícího není podmíněno ani jinak spojeno s poskytnutím jakékoli další úplaty kupujícího prodávajícímu, příp. jiné osobě.

3) Uspokojení práv z vadného plnění v záruční době

a) Prověření reklamacce

1. Vadné plnění omezující provoz kupujícího

Prodávající se zavazuje prověřit reklamaci vady, která neomezuje plný provoz kupujícího a do 4 (slovy: čtyř) hodin od jejího oznámení sdělit kupujícímu, zda reklamaci uznává.

2. Vadné plnění neomezující provoz kupujícího

Prodávající se zavazuje prověřit reklamaci vady, která neomezuje plný provoz kupujícího a do 2 (slovy: dvou) pracovních dnů ode dne jejího oznámení sdělit kupujícímu, zda reklamaci uznává.

3. Pokud prodávající v uvedených lhůtách neoznámí kupujícímu, že vadu neuznává, má se za to, že reklamaci uznává a že zvolené právo z vadného plnění uspokojí.

b) Pokud prodávající reklamaci neuzná, může být její oprávněnost ověřena znaleckým posudkem, který obstará kupující. V případě, že reklamacce bude tímto znaleckým posudkem označena jako oprávněná, ponese prodávající i náklady na vyhotovení znaleckého posudku. Právo z vadného plnění vzniká i v tomto případě dnem doručení reklamacce prodávajícímu. Prokáže-li se, že kupující reklamoval neoprávněně, je povinen uhradit prodávajícímu prokazatelně a účelně vynaložené náklady na odstranění vady.

c) Uplatněná práva kupujícího z vadného plnění se prodávající zavazuje plně uspokojit bezodkladně, nejpozději však do 10 (slovy: deseti) dnů ode dne doručení reklamacce, nebude-li mezi prodávajícím a kupujícím dohodnuto jinak.

d) Pokud kupující reklamaci neuzná, může být její oprávněnost ověřena znaleckým posudkem, který obstará kupující. V případě, že reklamacce bude tímto znaleckým posudkem označena jako oprávněná, ponese prodávající i náklady na vyhotovení znaleckého posudku. Právo z vadného plnění vzniká i v tomto případě doručením reklamacce prodávajícímu. Prokáže-li se, že kupující reklamoval neoprávněně, je povinen uhradit prodávajícímu prokazatelně a účelně vynaložené náklady na odstranění vady.

e) Lhůty pro odstranění vad

1. Prodávající se zavazuje, že s odstraňováním vad omezujících plný provoz kupujícího započne do 4 (slovy: čtyř) hodin od jejich uplatnění a s odstraňováním vad neomezujících plný provoz kupujícího započne následující den po jejich uplatnění.
 2. Vadu, kterou je možno odstranit seřizením, příp. výměnou drobných součástí, se prodávající zavazuje odstranit nejpozději:
 - i) 1. (slovy: první) pracovní den po dni uplatnění reklamace vady omezující plný provoz kupujícího;
 - ii) 4. (slovy: čtvrtý) pracovní den po dni uplatnění reklamace vady neomezující plný provoz kupujícíhonebude-li mezi kupujícím a prodávajícím dohodnuto jinak.
 3. Vadu, jejíž odstranění vyžaduje dodání náhradního dílu, se prodávající zavazuje odstranit nejpozději:
 - i) 3. (slovy: třetí) pracovní den po dni uplatnění reklamace vady omezující plný provoz kupujícího;
 - ii) 7. (slovy: sedmý) pracovní den po dni uplatnění reklamace vady neomezující plný provoz kupujícíhonebude-li mezi kupujícím a prodávajícím dohodnuto jinak.
- 4) Při odstraňování vad se prodávající zavazuje poskytovat kupujícímu veškerou potřebnou součinnost. Nebude-li mezi prodávajícím a kupujícím dohodnuto jinak, pak je prodávající povinen zejména:
- a) věc, jejíž vada má být odstraněna opravou, převzít k opravě v místě, kde byla kupujícímu odevzdána, a po provedení opravy opravenou věc opět v tomto místě předat kupujícímu, a
 - b) v případě odstranění vady dodáním nové věci dodat novou věc na tutéž adresu, kde byla kupujícímu odevzdána nahrazovaná věc.
- Převzetí věci k odstranění vad a následně předání věci po odstranění vad proběhne vždy v pracovní dny v době od 10:00 do 15:00, nebude-li mezi prodávajícím a kupujícím dohodnuto jinak.
- 5) Smluvní strany sjednávají, že záruku za jakost nijak neovlivňují běžné servisní úkony prováděné přímo kupujícím bez přítomnosti prodávajícího, pokud jsou prováděny v souladu s doklady k věci.

VIII. Smluvní pokuty a náhrada škody

- 1) V případě prodlení prodávajícího oproti lhůtě pro odevzdání věci dle ust. čl. V. odst. 1) písm. a) smlouvy se prodávající zavazuje kupujícímu zaplatit za každý započatý den prodlení smluvní pokutu ve výši 0,1 (slovy: nulacelájednadesetina) % z kupní ceny bez DPH.
- 2) V případě nedodržení dohodnutého termínu k odstranění vad, jestliže se tyto vady projeví v záruční době, se prodávající zavazuje uhradit kupujícímu smluvní pokutu ve výši 1.000,- Kč (slovy: jedentisíckorunčeských) za každý i započatý den prodlení s odstraněním vady.

IX. Závěrečná ustanovení

- 1) Smluvní strany sjednávají, že smlouva může být uzavřena výhradně písemně, a že ji lze změnit nebo doplnit pouze písemnými průběžně číslovanými dodatky.
- 2) Není-li ve smlouvě dohodnuto jinak, řídí se práva a povinnosti smlouvou neupravené či výslovně nevyložené příslušnými ustanoveními OZ a dalšími právními předpisy účinnými ke dni uzavření smlouvy.

- 3) Prodávající se zavazuje strpět uveřejnění kopie smlouvy ve znění, v jakém byla uzavřena, a to včetně případných dodatků.
- 4) Pokud se stane některé ustanovení smlouvy neplatné nebo neúčinné, nedotýká se to ostatních ustanovení smlouvy, která zůstávají platná a účinná. Smluvní strany se v takovém případě zavazují nahradit dohodou ustanovení neplatné nebo neúčinné ustanovením platným a účinným, které nejlépe odpovídá původně zamýšlenému účelu ustanovení neplatného nebo neúčinného.
- 5) Případné rozpory se smluvní strany zavazují řešit dohodou. Teprve nebude-li dosažení dohody mezi nimi možné, bude věc řešena u věcně příslušného soudu dle zákona č. 99/1963 Sb., občanský soudní řád, ve znění pozdějších předpisů, a to u místně příslušného soudu, v jehož obvodu má sídlo kupující.
- 6) Nedílnou součástí smlouvy je níže uvedená příloha smlouvy:
 - a) příloha č. 1 – Technická specifikace.
- 7) Smlouva je vyhotovena ve 4 (slovy: čtyřech) originálech. Každá smluvní strana obdrží po 2 (slovy: dvou) z nich.
- 8) Smluvní strany potvrzují, že si smlouvu před jejím podpisem přečetly a s jejím obsahem souhlasí. Na důkaz toho připojují své podpisy.

V Sokolnicích dne 19. 11. 2020

V Sokolnicích dne 19. 11. 2020



Ing. Oldřich Životský



Bc. Marek
za prodávaj



VISION

Blue 2011 i, b

i - injekční | b - boilerový



UNIKÁTNÍ VLASTNOSTI



Vision Perfect Cooking

S konvektomaty Retigo Vision máte jistotu, že výsledek vaření bude vždy skvělý. Připravená jídla mají perfektní barvu, jsou šťavnatá, křupavá a zdravě připravená s minimem přidaného tuku.



Vision Design

Konvektomat Retigo Vision Vám nabízí skvělou kombinaci funkčnosti, výborné ergonomie a atraktivního vzhledu. To vše s důrazem na bezpečnost a hygienu.



My Vision Controls

Nejjednodušší ovládání na trhu Vám šetří čas a umožní rychle a jednoduše nastavit, co potřebujete. Displej reaguje perfektně, i když máte mastné ruce nebo pracujete v rukavicích. Hlavní menu si můžete přizpůsobit.



Smart Investment

S konvektomatem Retigo Vision šetříte peníze každý den. Prokazatelně nejnižší spotřeba energie, vody a nízké náklady na automatické mytí Vám zaručí rychlou návratnost investice.

retigo[®] PERFECTION IN COOKING AND MORE...

Laň 2310, PS 43, 756 64 Rožnov pod Radhoštěm, Tel. +420 571 665 511,
Fax: +420 571 665 554, prodej@retigo.cz, www.retigo.cz

Certifikováno:



* DVGW a WRAS certifikáty jsou platné pouze pro modely se samonavíjecí sprchou

VYBAVENÍ

Vaření

- **Horký vzduch 30 – 300 °C**
- **Kombinovaný režim 30 – 300 °C**
- **Vaření v páře 30 – 130 °C**
- **Bio vaření 30 – 98 °C**
- **Vaření/pečení přes noc** – šetří čas i peníze
- **Časování zásuvů** – možnost nastavit různý čas pro každý zásuv
- **AHC (Active Humidity Control)** – automatická regulace vlhkosti pro vynikající výsledky vaření
- **Pokročilý systém vývinu páry** – skvělé výsledky vaření v páře díky dvoustupňovému předehřevu vody v integrovaném tepelném výměníku
- **Zásuvy napříč** – bezpečnější a pohodlnější práce s gastronádobami. Lepší vizuální kontrola vložených gastronádob se surovinami.
- **Regenerace/banketing** – podáváte více pokrmů v kratším čase
- **Delta T vaření** – preciznost při přípravě velkých kusů potravin
- **Nízkoteplotní vaření** – nižší váhové ztráty, lepší chuť
- **Cook & Hold** – po skončení vaření automaticky přejde do fáze udržitelnosti
- **Golden Touch** – perfektní barva a křupavost stiskem jednoho tlačítka
- **Automatický předehřev/zchlazení** varné komory s možností zadat požadovanou teplotu
- **Sous-vide, Sušení, Sterilizace, Konfitování, Uzení** – speciální programy pro moderní gastronomii

Vision Touch Controls Ovládání

- **8" displej** – perfektní přehled, jednoduché a intuitivní ovládání
- **MyVision** – maximální přizpůsobení menu, vše potřebné na hlavní obrazovce
- **Dotykový panel** – panel funguje perfektně za všech podmínek a má rychlou odezvu, žádné mechanické prvky, tlačítka či kolečka
- **Easy Cooking** – konvektomat doporučí vhodnou technologii dle požadovaného výsledku
- **6-bodová teplotní sonda** – šest měřících bodů pro perfektní kontrolu teploty v jádře pokrmu
- **Active Cleaning** – systém automatického mytí s minimální spotřebou vody
- **1000 programů s 20 kroky**
- **Piktogramy** – možnost přiřazení vlastních piktogramů ke každému programu
- **Funkce Learn** – uložení programu se všemi změnami, které byly provedeny v průběhu vaření
- **Posledních 10** – automatické zobrazení posledních 10 varných procesů
- **Multitasking** – unikátní možnost pracovat s displejem v průběhu vaření
- **Automatický start** – možnost naplánovat odložený start
- **EcoLogic** – údaje o spotřebě elektrické energie pro každý varný proces přímo na displeji
- **Nekonečný čas vaření** – uspoří čas při vaření v provozní spíče

Ostatní vybavení

- **Trojité dveřní sklo** – minimální únik tepla, nízká spotřeba energie, již žádné popálení o vnější sklo

- **Obousměrný ventilátor** – minimální rozdíly v barvě upečených jídel
- **Klapka** – rychlé odvlhčení varné komory pro lepší křupavost a krásnou baivu, patentovaný odvlhčovací systém
- **7 rychlostí ventilátoru** – kontrola rychlosti distribuce a cirkulace vzduchu
- **Fan Stop** – okamžité zastavení ventilátoru brání úniku tepla a páry při otevření dveří a zabraňuje opaření obsluhy
- **Taktování ventilátoru** – 3 kroky k lepší rovnoměrnosti
- **Robustní klika** – pro pohodlné otvírání stroje, antibakteriální materiál
- **AISI 304 nerezová ocel** – kvalitní nerezové materiály se speciální povrchovou úpravou pro delší životnost
- **Hygienický varný prostor se zaoblenými vnitřními rohy** – snadná údržba
- **Integrovaná ruční sprcha** – pro snadné čištění, nespotebovává změkčenou vodu
- **Odkapová dveřní vanička** – zachytává kondenzát z dveří
- **Dva přívody vody** – pro změkčenou a nezměkčenou vodu
- **WSS (Water Saving System)** – speciální systém odpadu & vestavěný tepelný výměník zajistí velmi nízkou spotřebu vody
- **Standardní zavěšecí vozík**

Konektivita

- **USB rozhraní** – snadné přehrávání dat z a do konvektomatu
- **Ethernet/LAN** – možnost připojení do sítě, komunikace přes internetový prohlížeč
- **VisionCombi software** – správa programů a piktogramů ve vašem PC, prohlížení dat HACCP

Provozní záznamy

- **HACCP záznamy** – snadná a okamžitá analýza kritických bodů vaření
- **Kompletní záznamy provozních událostí**

Servis

- **BCS* (Boiler Control System)** – automatická kontrola bojleru, automatický přechod do injekčního režimu v případě neočekávaného výpadku bojleru
- **Servisní a diagnostický systém** – automatické vyhodnocení chyb

Volitelné vybavení

- Bezpečnostní otvírání dveří
- Samonavíjecí sprcha
- Připojení na systém optimalizace spotřeby elektrické energie

Volitelné příslušenství

VO 2011 náhradní zavěšecí vozík
 VISION VENT kondenzační digestof
 GN ADAPTÉR pro 2 x GN1/2 nebo 3 x GN1/3
 VISION OLEJOVÁ PISTOLE
 VISION SMOKER udírna
 GASTRONÁDOBY, ČISTÍCÍ PŘÍSTROJE, ÚPRAVNÝ VODY

* platí pouze pro bojlerové konvektomaty

TECHNICKÁ DATA

Model	B 2011 i	B 2011 b
Technická specifikace	2E2011IA	2E2011BA
Tepelný zdroj	Elektrina	Elektrina
Vývin páry	Injekční	Bojler
Kapacita	20 x GN 1/1	20 x GN 1/1
Kapacita jídel na výdej	400 – 600	400 – 600
Rozteč zásuvů	63 mm	63 mm
Rozměry (š x v x h)	948 x 1804 x 834 mm	948 x 1804 x 834 mm
Váha	235 kg	245 kg
Celkový příkon	36,9 kW	36,9 kW
Tepelný příkon	36 kW	36 kW
Příkon vyvíječe páry	–	33 kW
Jištění	63 A	63 A
Napájení	3N~/380-415V/50-60 Hz	3N~/380-415V/50-60 Hz
Hlučnost	do 70 dBA	do 70 dBA
Připojka vody/odpadu	G 3/4" / 50 mm	G 3/4" / 50 mm
Teplota	30 – 300 °C	30 – 300 °C

VÝKRESY

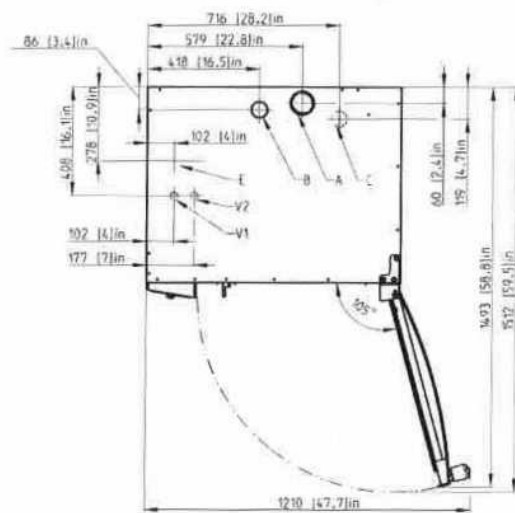
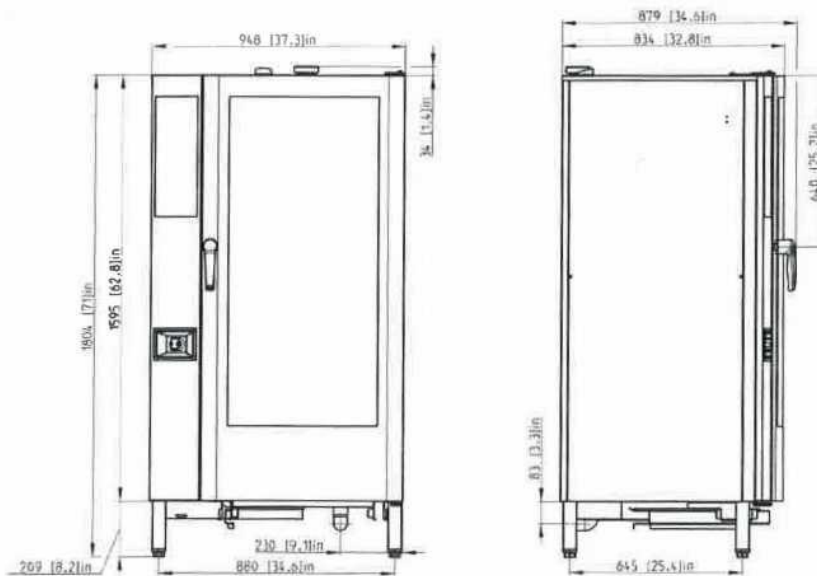

A	klapka
B	komínek
C	odpad
E	připojení elektřiny
V1	neupravená voda
V2	upravená voda

VO 2011 R

