

Smlouva o dílo

(dle § 2586 a násl. zákona č. 89/2012 Sb., občanského zákoníku)

Ústav experimentální botaniky AV ČR, v. v. i.,

IČO: 61389030,

DIČ: CZ61389030,

se sídlem Rozvojová 263, 165 02 Praha 6

instituce zapsaná v rejstříku veřejných výzkumných institucí vedeném MŠMT ČR,

zastoupena RNDr. Martinem Vágnerem, CSc., ředitelem

(dále jen jako „**objednatel**“)

a

Hydro-X s r. o.,

IČO: 26980614,

DIČ: CZ26980614,

se sídlem Vrbí 614/29, 614 00 Brno - Maloměřice

zapsaná v obchodním rejstříku vedeném u Krajského soudu v Brně, pod sp. zn. C 49670,

zastoupena: jednatelkou,

e-mail: info@hydro-x.cz

(dále jen jako „**zhotovitel**“)

(objednatel a zhotovitel společně dále jen jako „**smluvní strany**“ či každý samostatně jako „**smluvní strana**“)

uzavírají níže uvedeného dne, měsíce a roku tuto smlouvu o dílo
(tato smlouva včetně všech příloh, které tvoří její nedílnou součást, dále jen jako „**smlouva**“)

I.

Předmět závazku

1. Zhotovitel se zavazuje provést na svůj náklad a nebezpečí pro objednatele dílo spočívající ve výstavbě **vnitroareálové vodovodní přípojky**, která je blíže specifikována v **příloze č. 1** k této smlouvě – technické specifikaci díla a cenové nabídce zhotovitele, která tvoří **přílohu č. 3** k této smlouvě, a to na pozemcích parc. č. 828/2, parc. č. 729/2, a parc. č. 830, zapsaných na listu vlastnictví č. 94, vedených Katastrálním úřadem pro Liberecký kraj, Katastrálním pracovištěm Liberec, pro k. ú. Střížovice u Pěňčína (dále jen jako „**dílo**“ či „**stavba**“).
2. Zhotovitel prohlašuje, že (i) veškeré díly a součástky určené ke zhotovení díla budou nové a nepoužité, (ii) byl důkladně obeznámen s povahou a parametry prefabrikované nádrže na vodu (jímky) specifikované v **příloze č. 2** této smlouvy – specifikaci jímky, která je zabudována do země na shora uvedeném pozemku parc. č. 830 a bude tvořit spolu s dílem a ve vztahu k němu jeden funkční celek, (iii) dílo bude mít takové vlastnosti, aby bylo s touto nádrží plně kompatibilní, (iv) užití této objednatel zvolené nádrže nebude mít vliv na vlastnosti díla ani na k němu poskytnutou záruku.
3. Objednatel se zavazuje dílo převzít a zaplatit za něj cenu sjednanou v čl. II. této smlouvy.

II.

Cena díla

1. Cena, kterou objednatel uhradí zhotoviteli za realizaci díla, činí celkem **446.453,- Kč** (slovy: *čtyřistačtyřicetšesttisícčtyřistapadesát tři korun českých*) bez DPH (dále jen jako „**cena**“). K ceně bude zhotovitelem vyčíslena a připočtena DPH, a to ve výši a za podmínek stanovených právními předpisy. Cena je blíže specifikována v cenové nabídce zhotovitele, která tvoří **přílohu č. 3** této smlouvy. Cena je nicméně konečná a zahrnuje veškeré vedlejší náklady související s provedením díla včetně nákladů na dopravu, to však s výjimkou nákladů na elektrickou energii spotřebovanou při provádění díla v místě realizace, která jde k tíži objednatele.

2. Smluvní strany ujednaly, že (i) **část ceny díla ve výši předběžně 292.053,- Kč bez DPH** bude zaplacená na základě faktury vystavené zhotovitelem **po protokolárním předání první hlavní etapy díla** specifikované dle čl. III. odst. 12 a 13 této smlouvy, a (ii) **část ceny díla ve výši doplatku** do její výše dle čl. II., odst. 1. této smlouvy bude zaplacená na základě faktury vystavené zhotovitelem **po protokolárním předání kompletního díla** bez vad a nedodělků. Cena díla, resp. její příslušná část se považuje za uhrazenou okamžikem připsání příslušné částky na účet zhotovitele.
3. Splatnost faktur nebude kratší než 14 dní ode dne doručení příslušné faktury objednateli. Každá faktura bude obsahovat veškeré náležitosti stanovené právními předpisy. Obligatorní součástí každé z faktur bude rovněž předávací protokol k příslušné hlavní etapě díla, potvrzující, že daná hlavní etapa byla předána a převzata objednatelem. Nebude-li faktura obsahovat náležitosti uvedené v tomto odstavci, je objednatel oprávněn fakturu zhotoviteli vrátit, aniž by se přitom dostal do prodlení se zaplacením ceny díla.
4. V případě, že bude objednatel v prodlení s úhradou ceny dle faktur vystavených v souladu s čl. II. odst. 2 a 3 této smlouvy, je povinen zaplatit zhotoviteli smluvní úrok z prodlení ve výši 0,05 % z dlužné částky za každý den prodlení.

III. Provedení díla

1. Dílo bude v souladu s čl. I. odst. 1 této smlouvy prováděno na místě, které je vyznačeno v **příloze č. 1** k této smlouvě – technické specifikaci díla (dále jen jako „**místo realizace**“).
2. Zhotovitel odpovídá za řízení a koordinaci činností v místě realizace. Zhotovitel je povinen dodržet příslušné právní předpisy, technická pravidla, předpisy a normy (České republiky a EU) při provádění díla. Zhotovitel se zavazuje poskytnout kompletní stavební služby odpovídající nejmodernějším technologiím v době podpisu této smlouvy.
3. Objednatel se zavazuje umožnit zhotoviteli a jeho pracovníkům, stavebnímu doзору příp. dalším osobám přístup na místo plnění a k poskytnutí nezbytné součinnosti.
4. Zhotovitel si řádně prohlédl a zkontroloval místo realizace díla, jeho okolí, výše uvedené údaje a další informace, které jsou k dispozici, a je řádně seznámen se situací v místě realizace díla (typ a povaha místa) a s rozsahem a povahou prací dle smlouvy, zvláště pak s povahou místa plnění, tedy i s vlastním stavenišťem. Zhotovitel potvrzuje, že místo realizace, zejm. terén splňuje veškeré předpoklady pro stavbu a není potřeba jeho dalších úprav ze strany objednatele.
5. Zhotovitel je povinen zahájit práce na provedení díla **dne 18. 11. 2020**. K tomuto datu je objednatel povinen zhotoviteli místo realizace zpřístupnit.
6. Zhotovitel je při plnění svých povinností a závazků ohledně díla povinen postupovat s péčí řádného hospodáře a v souladu se všemi příslušnými právními předpisy a stavebními normami. Dílo provedené zhotovitelem bude plně v souladu s touto smlouvou a jeho jednotlivé prvky budou způsobilé k účelům, ke kterým je dílo určeno. Dílo zahrnuje veškeré práce, které vyplývají z této smlouvy nebo závazků zhotovitele.
7. Zhotovitel se zavazuje v co nejvyšší možné míře udržovat místo určené k provedení díla i jeho okolí v dobrém stavu, upravené a bez znečištění, včetně odpadového materiálu a odpadů. Zhotovitel se v tomto směru zavazuje zejména k provádění denního úklidu stavební činností znečištěných přístupových venkovních a vnitřních komunikací. Zhotovitel bere výslovně na vědomí a souhlasí, že je odpovědný za udržování místa realizace a přilehlých ploch v čistotě bez nebezpečných látek a čehokoliv, co by představovalo nebezpečí vzniku újmy na zdraví či škody na majetku nebo životním prostředí.
8. Zhotovitel se zavazuje poskytnout stavebnímu doзору neomezenou přítomnost na místě realizace díla (dále rovněž jako „**staveniště**“ ve smyslu § 3 odst. 3 zákona č. 183/2006 Sb. o územním plánování a stavebním řádu /stavební zákon/), a to po předchozím oznámení jeho

vstupu na místo - staveniště, a to v kteroukoliv dobu. Zhotovitel je současně povinen umožnit stavebnímu dozoru maximální součinnost a informovanost o průběhu provádění díla. Zhotovitel je povinen zabezpečit staveniště proti vniknutí nepovolaných osob na staveniště a odcizení materiálu.

Stavební dozor

9. Stavební dozor je objednatelem zmocněn, aby za objednatele činil veškeré úkony související s technickým provedením díla včetně předání a převzetí staveniště, kontrolní činnosti a protokolárního převzetí díla.

Stavební deník

10. Zhotovitel se zavazuje vést stavební deník, do kterého budou zaznamenány práce jím prováděné a jejich postup. Objednatel a stavební dozor jsou oprávněni zaznamenávat do stavebního deníku jimi zjištěné nedostatky. Zhotovitel je povinen vést stavební deník v listinné podobě a případně i v elektronické podobě, ke které umožní objednateli a stavebnímu dozoru dálkový přístup pomocí sítě internet. Stavební deník v listinné podobě bude uložen na staveništi, a to na místě, které při předání staveniště společně určí stavební dozor a oprávněný zástupce zhotovitele.

Předání Staveniště

11. Ke dni zahájení prací každé z hlavních etap v termínech zahájení prací uvedených v čl. III., odst. 13. a 14. této smlouvy předá stavební dozor zhotoviteli staveniště na základě protokolu o předání staveniště, ve kterém se mimo jiné vyznačí odběrové místo elektrické energie.

Termín plnění

12. Smluvní strany ujednaly, že dílo bude provedeno ve dvou etapách blíže definovaných **v příloze č. 3** k této smlouvě – cenové nabídce s detailním popisem hlavních etap provádění díla (jinde v této smlouvě také jen jako „**hlavní etapy**“ nebo každá samostatně jako „**hlavní etapa**“).
13. **První hlavní etapa** provádění díla bude zahájena a dokončena v následujících termínech:
 - Termín zahájení prací první hlavní etapy: od 18. 11. 2020
 - Termín dokončení první hlavní etapy: do 18. 12. 2020
14. Zhotovitel je oprávněn zahájit **druhou hlavní etapu** v jím určeném termínu, který sdělí objednateli zasláním oznámení na e-mailovou adresu zástupce objednatele uvedenou v čl. XI. odst. 1. této smlouvy, nejdříve je však oprávněn zahájit práce 5 pracovních dnů po doručení tohoto oznámením. Oznámení dle předchozí věty nicméně nebude objednateli zasláno a práce nebudou zahájeny dříve než 1. 2. 2021 a současně nikoli později než 1. 4. 2021. Celou druhou hlavní etapu je zhotovitel povinen dokončit **nejpozději do 30 dnů** ode dne, který byl určen jako den zahájení prací dle první věty tohoto odstavce. V případě, že zhotovitel nesplní svoji povinnost a neoznámí termín zahájení prací dle první věty tohoto odstavce, bude druhá hlavní etapa dokončena **nejpozději do 15. 5. 2021**; tím ovšem není dotčena povinnost zhotovitele projednat s objednatelem termín zahájení prací alespoň 5 pracovních dní před jejich zahájením. Pro vyloučení veškerých pochybností smluvní strany ujednaly, že termín dokončení druhé hlavní etapy je současně termínem dokončení kompletního díla.
15. Zhotovitel prohlašuje, že při stanovení doby provádění díla vzal v potaz možnost klimatických podmínek, které jsou v daném zeměpisném pásmu předvídatelné.

IV. Předání díla

1. Před potvrzením dokončení díla každé z hlavních etap a jejich převzetím provedou objednatel a zhotovitel společnou kontrolu dané části díla, aby se dohodli na odstranění případného nesouladu díla se smlouvou či jakýmkoliv dalšími podklady, zejména pak s přílohami smlouvy,

které tvoří její nedílnou součást. Tyto závady se uvedou v seznamu závad (dále jen „*seznam závad*“).

2. Zhotovitel dokončí veškeré nedokončené práce každé z hlavních etap podle seznamu závad v co nejkratším termínu, nejpozději však do 5 pracovních dní ode dne sepsání seznamu závad.
3. Dílo se má za předané na základě protokolu o předání každé z hlavních etap, ve kterém se uvede, že dílo v rozsahu dle příslušné hlavní etapy bylo řádně prohlédnuto stavebním dozorem a na díle nebyly shledány žádné vady. Objednatel je oprávněn (nikoliv povinen) přijmout dílo s vadami, které nemají vliv na užívání díla a neohrožují podstatným způsobem jeho užívání. Ustanovením předchozí věty není dotčena povinnost zhotovitele odstranit vady a nedostatky díla, které jsou uvedené v seznamu závad či v protokolu o předání, ve stanovené lhůtě. Protokolárním předáním každé z hlavních etap díla se má za předané rovněž i místo plnění, tedy staveniště.

V.

Přechod nebezpečí škody a vlastnictví k dílu

1. Každá součást prací, zařízení a materiálů, která je součástí díla, resp. odpovídající hlavní etapy, se stává vlastnictvím objednatele v okamžiku, kdy je fyzicky zabudována do díla.
2. Dílo a všechny jeho části jsou vždy vlastnictvím objednatele a žádná jiná osoba k němu nemá žádná práva. Na díle ani žádné jeho části nevzniká žádná zástavní práva zřízená zhotovitelem. Zhotovitel zajistí, že všechny smlouvy s případnými subdodavateli budou obsahovat obdobné ustanovení.
3. Na objednatele přechází nebezpečí škody odpovídající příslušné hlavní etapě, až v okamžiku potvrzení protokolu o předání dané hlavní etapy. Do té doby nese nebezpečí škody na stavbě zhotovitel.

VI.

Smluvní pokuta za prodlení se zhotovením díla

1. Pokud nedojde k dokončení díla anebo jeho části odpovídající příslušné hlavní etapě ke stanovenému datu, uhradí zhotovitel objednateli na jeho písemnou žádost smluvní pokutu ve výši 0,1 % z ceny díla za každý den prodlení (dále jen jako „*smluvní pokuta*“); tím není dotčeno ustanovení čl. IV. odst. 2 této smlouvy. V případě, že však zhotovitel nedodrží lhůtu dle čl. IV. odst. 2 této smlouvy, bude smluvní pokuta počítána ode dne, který byl původně touto smlouvou určen k dokončení příslušné hlavní etapy díla.
2. Zhotovitel dále uhradí smluvní pokutu ve výši 1.000,-Kč za každý den prodlení s odstraněním každé jednotlivé vady díla v termínu určeném dle této smlouvy a/nebo způsobem v této smlouvě stanoveným.
3. Nepředá-li zhotovitel staveniště a již provedené dílo objednateli v případě odstoupení od smlouvy do 10 dnů dle čl. IX. odst. 5 této smlouvy, uhradí zhotovitel objednateli na jeho písemnou žádost smluvní pokutu.
4. Jakýmkoliv ustanovením o právu objednatele na smluvní pokutu není dotčeno jeho právo na náhradu škody.

VII. Pojištění

1. Zhotovitel je dále povinen mít na svůj náklad uzavřenu pojistnou smlouvu, která bude krýt případnou škodu vzniklou činností zhotovitele při provádění díla, a to škodu na majetku, zdraví osob a pojištění podnikatelského rizika pro případ přerušení podnikání, přičemž pojistné plnění musí být sjednáno ve výši minimálně 500.000,-Kč na každý rozsah uvedeného pojistného rizika. Zhotovitel je povinen zajistit, aby pojištění na základě této pojistné smlouvy bylo udržováno po celou dobu provádění díla a délky záruční doby k dílu.
2. Zhotovitel je povinen předložit objednateli pojistnou smlouvu uvedenou v čl. VII. odst. 1. smlouvy ke dni podpisu smlouvy.

VIII. Záruka na dílo

1. Zhotovitel tímto zaručuje objednateli, že dílo bude provedeno řádným a řemeslně profesionálním způsobem dle této smlouvy. Pokud objednatel a zhotovitel neodsouhlasí písemně jinak, bude materiál za provedení díla nový.
2. Zhotovitel je před dokončením díla povinen na vlastní náklady odstranit a/nebo opravit veškeré drobné vady díla, které lze zjistit při běžné prohlídce, a to neprodleně poté, co mu bude existence takových vad oznámena objednatelem nebo stavebním dozorem. Pokud zhotovitel neodstraní a/nebo neopraví tyto vady neprodleně nebo dle termínů uvedených v seznamu závad či protokolu, je objednatel na základě předchozího oznámení zhotoviteli oprávněn odstranit nebo opravit vady sám nebo odstranění vad nebo oprav zajistit, a to na náklady zhotovitele.
3. Zhotovitel je povinen k náhradě škody vůči objednateli za veškeré vady díla. Záruční lhůta na dílo činí 24 měsíců. Záruční lhůta na dílo se počítá od data předání kompletního díla bez vad a nedodělků. Záruka se prodlužuje o dobu, která uplyne ode dne uplatnění reklamace do odstranění vady, na kterou se vztahuje záruka dle této smlouvy.
4. Smluvní strany tímto souhlasí, že zhotovitel bude mít při dodání díla a po dobu výše stanovené záruční lhůty (dále jen „záruční doba“) povinnost bezplatně odstranit veškeré vady díla kromě vad způsobených v důsledku běžného opotřebení nebo objednatelem (dále jen „záruka“).
5. Zhotovitel se zavazuje přijímat písemná oznámení o vadách, na které se vztahuje záruka dle smlouvy, přičemž za písemná oznámení o vadách bude považováno též oznámení na e-mail zhotovitele uvedený v záhlaví smlouvy. I oznámení o vadách odeslané objednatelem poslední den záruční doby se považuje za včas odeslané. Objednatel je povinen písemně oznámit vadu bez zbytečného odkladu poté, co vadu zjistí. Zhotovitel je povinen vznést námitku proti takovému oznámení nejpozději do deseti (10) dnů od doručení oznámení o vadě. Pokud tak zhotovitel neučiní, má se za to, že plně souhlasí s rozsahem a druhem vady uvedené v oznámení.
6. Zhotovitel se zavazuje vady, na něž se vztahuje záruka dle smlouvy, odstranit v termínech písemně dohodnutých s objednatelem při zahájení řešení. Nedohodnou-li se smluvní strany jinak, činí maximální termín pro odstranění vady 14 pracovních dnů ode dne následujícího po dni oznámení vady. Nezapočne-li zhotovitel s prací na odstranění vady díla nejpozději ve lhůtě do 5 pracovních dnů ode dne oznámení vady, je objednatel oprávněn zajistit odstranění díla u jiného dodavatele, a to plně na náklady zhotovitele.
7. Zhotovitel a jeho nástupci či postupníci jsou vázáni zárukou po celou záruční dobu.

IX. Porušení a odstoupení

1. Zhotovitel je oprávněn odstoupit od této smlouvy v případě prodlení objednatele s platbou ceny díla, popř. její části, na základě faktur vystavených dle čl. II. odst. 2 a 3 této smlouvy o více než 30 dnů.
2. Objednatel je oprávněn odstoupit od této smlouvy zejména v následujících případech:
 - a) Zhotovitel je v prodlení oproti lhůtám či uzávěrkám stanoveným v této smlouvě o více než patnáct (15) dnů;
 - b) Zhotovitel bez písemného souhlasu objednatele přeruší nebo pozastaví provádění díla o více než patnáct (15) dnů;
 - c) Zhotovitel opakovaně porušuje předpisy vztahující se k bezpečnosti práce a požární ochraně a tato porušení jsou zaznamenána ve stavebním deníku;
 - d) Objednatel je dále oprávněn odstoupit od této smlouvy, pokud byl podán návrh na zahájení insolvenčního řízení nebo byly učiněny úkony k zahájení likvidačního řízení ohledně zhotovitele, neprokáže-li zhotovitel objednateli, že je takový návrh nebo úkon svévolný a neodůvodněný.
3. Odstoupení od smlouvy musí být písemné a stává se účinným ke dni, v němž je oznámení o odstoupení od smlouvy doručeno druhé smluvní straně.
4. Smluvní strany se dohodly, že v případě odstoupení od smlouvy zůstanou nadále v platnosti ustanovení smlouvy, kterými se řídí odpovědnost za vady, záruka, ustanovení o výši ceny, smluvních pokutách, vlastnictví díla, náhradách škody a řešení sporů, stanovených v této smlouvě, včetně jejich příslušných příloh.
5. Objednatel převezme a zhotovitel předá jak veškeré provedené dílo, tak staveniště do deseti (10) dnů po datu účinnosti odstoupení od této smlouvy. Převzetí staveniště bude zaznamenáno ve stavebním deníku a v protokolu o předání staveniště. Smluvní strany vyhotoví protokol o tomto předání a převzetí díla či jeho části a dodrží požadavky tohoto protokolu o předání a převzetí díla, uvedou detailně stav díla na základě jeho dokončení a zhodnocení, určení vad a nedokončených součástí, včetně způsobu jejich nápravy/dokončení. V případě odstoupení od smlouvy bude mít objednatel právo, i s ohledem na odstranitelné vady, žádat o snížení ceny místo nápravy vad.

X. Řešení sporů

1. Smluvní strany mají zájem vyřešit vzájemně každý spor nebo neshodu smírně, neprodleně a co nejefektivněji z hlediska nákladů za daných okolností; kromě toho se smluvní strany dohodly, že tam, kde to bude možné, nebude spor ani neshoda překážkou v realizaci díla.
2. Smluvní strany se dohodly na volbě místní příslušnosti soudu v souladu s § 89a zákona č. 99/1963 Sb., občanského soudního řádu tak, že případné spory z této smlouvy budou rozhodovány Obvodním soudem pro Prahu 1 v případě, že bude v prvním stupni věcně příslušný okresní soud, a Městským soudem v Praze v případě, že v prvním stupni má věcnou příslušnost krajský soud.

XI.

Stavební dozor objednatele a zástupci zhotovitele

1. Níže jsou uvedeni řádně oprávnění zástupci stavebního dozoru objednatele a zástupce zhotovitele oprávněný jednat ve věcech souvisejících s plněním této smlouvy. Objednatel a zhotovitel jsou oprávněni měnit své zástupce a jejich náhradníky kdykoliv, pokud o tom předem písemně uvědomí druhou smluvní stranu.
- Stavební dozor objednatele:
- Zástupce objednatele:
e-mail:
- Zástupce zhotovitele:

XII.

Ostatní závazky Zhotovitele

1. Zhotovitel je ve smyslu ustanovení § 2 písm. e) zákona č. 320/2001 Sb., o finanční kontrole ve veřejné správě povinen spolupůsobit při výkonu finanční kontroly. Zhotovitel bere na vědomí, že je povinen obdobnou povinností smluvně zavázat také své subdodavatele, které bude využívat k zajištění zhotovení díla dle této smlouvy.
2. Smluvní strany se dohodly, že zhotovitel není oprávněn postoupit svá práva a povinnosti z této smlouvy na jinou osobu dle ustanovení § 1895 a násl. zákona č. 89/2012 Sb., občanského zákoníku (ve znění pozdějších předpisů).

XIII.

Závěrečná ustanovení

1. Celá tato smlouva se řídí a je vykládána v souladu s platným právem České republiky, zejména ustanoveními § 2586 a násl. zákona č. 89/2012 Sb., občanského zákoníku (ve znění pozdějších předpisů). Tato smlouva nahrazuje veškerá ujednání smluvních stran týkajících se jejího předmětu, a to ústní i písemná.
2. Smluvní strany se dohodly, že objednatel je oprávněn započít si nárok na smluvní pokutu dle této smlouvy a nárok na náhradu škody, který mu vznikl zaviněným jednáním zhotovitele oproti nároku zhotovitele na uhrazení ceny díla.
3. Zhotovitel poskytuje souhlas s uveřejněním smlouvy v registru smluv zřízeném zákonem č. 340/2015 Sb., o zvláštních podmínkách účinnosti některých smluv, uveřejňování těchto smluv a o registru smluv, ve znění pozdějších předpisů. Zhotovitel bere na vědomí, že uveřejnění smlouvy v registru smluv zajistí objednatel. Do registru smluv bude vložen elektronický obraz textového obsahu smlouvy v otevřeném a strojově čitelném formátu a rovněž metadata smlouvy.
4. Pokud by některé ustanovení této smlouvy bylo neplatným či se stalo neplatným, pak to zásadně nezpůsobuje neplatnost této smlouvy jako celku či jiných jejích ustanovení jako celku. Smluvní strany nahradí po vzájemné dohodě případně neplatné ustanovení novým ustanovením, které se bude v nejbližší možné míře blížit ustanovení nahrazovanému s přihlédnutím ke smyslu a účelu

této smlouvy. Nedojde-li k dohodě, nahradí takové ustanovení na návrh některé ze stran soud při splnění podmínek daných k tomu příslušnými právními předpisy.

5. Tato smlouva nabývá účinnosti ke dni uveřejnění v registru smluv.
6. Smluvní strany prohlašují, že se s obsahem této smlouvy seznámily, souhlasí s ním, a proto tuto smlouvu uzavírají připojením svých podpisů.
7. Tato Smlouva je vyhotovena a podepsána ve třech shodných stejnopisech v českém jazyce. Každá smluvní strana obdrží po jednom vyhotovení smlouvy.

V Praze dne..13.11.2020

V Brně dne.....

.....
Ústav experimentální botaniky AV ČR, v. v. i.
RNDr. Martin Vágner, CSc., ředitel

.....
Hydro-X s r. o.,
, jednatelka

Přílohy:

- č. 1 – zadání (specifikace)
- č. 2 – specifikace nádrže
- č. 3 - cenová nabídka s detailním popisem hlavních etap provádění díla

Zadání – vnitroareálová vodovodní přípojka Strážovice

kaprovací
hadice

oblast zahloubení
kaprovacích řádů

centrální řád

propojka

nádrž

vrt

elektrická
kabeláž

legenda

místo realizace díla



Požadavky

- Vybudování elektrické přípojky k čerpadlu v nádrži (průtok 5 m³/h)
- Osazení nádrže čerpadlem a filtrací
- Dávkovač hnojiva Dosatron včetně přístřešku
- Propojení vrtu a nádrže s centrálním závlahovým řádem a ochrana této propojky před pojezdovou technikou
- Vybudování centrálního závlahového řádu, v hloubce 60 cm, jeho zaslepení a dočasné vyvedení nad zem před současným Z plotem
- Vybudování 16 ks nadzemních řádů s kapkovači 1,5 L/h (9 na stávajících drátech, 7 na starší tyčový systém viz níže) se 2 zahloubeními po 1/3 blocích pro obslužné uličky
- Vybudování vypouštěcích šachtiček

Kapkovací řády

- A) na nový systém – montáž kapkovací hadice přímo na spodní drát nové opěrné konstrukce
 - 9 ks – montáž jaro 2021.



Kapkovací řády

- B) na starý systém – montáž vodícího drátu a jeho fixace na tyče, montáž kapkovací hadice na drát - návrh řešení fixace drátu k tyčím bez poškození kmínků v ose

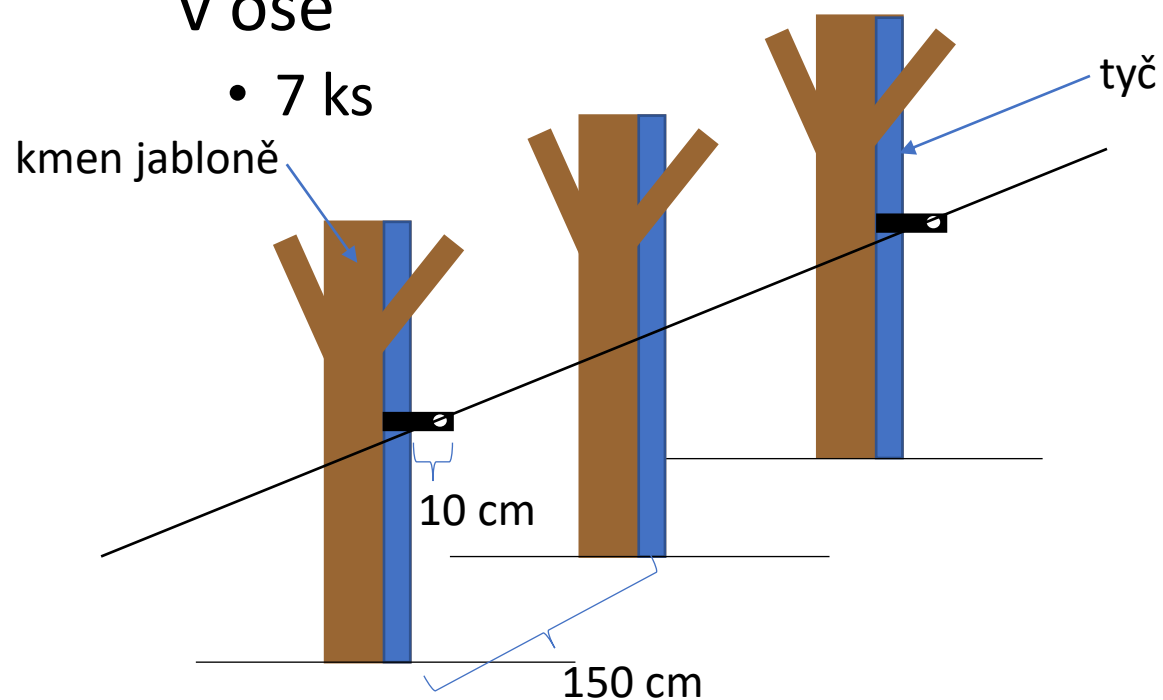

NAJDEŽ UEB, STRIŽOVICE! 20.8.2020 Souhlasím! KOPROU
 UMÍSTĚNÍ OTVORU DN 100.

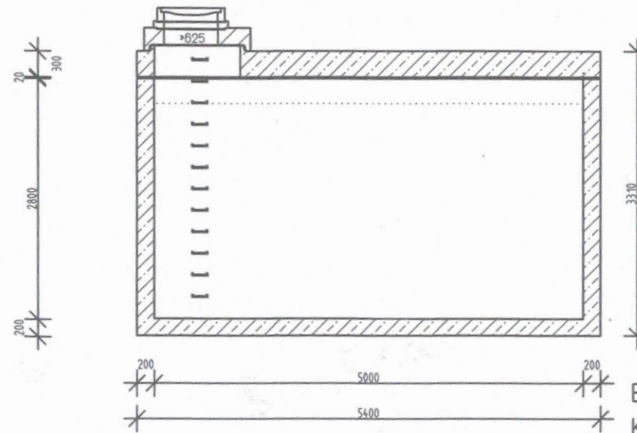
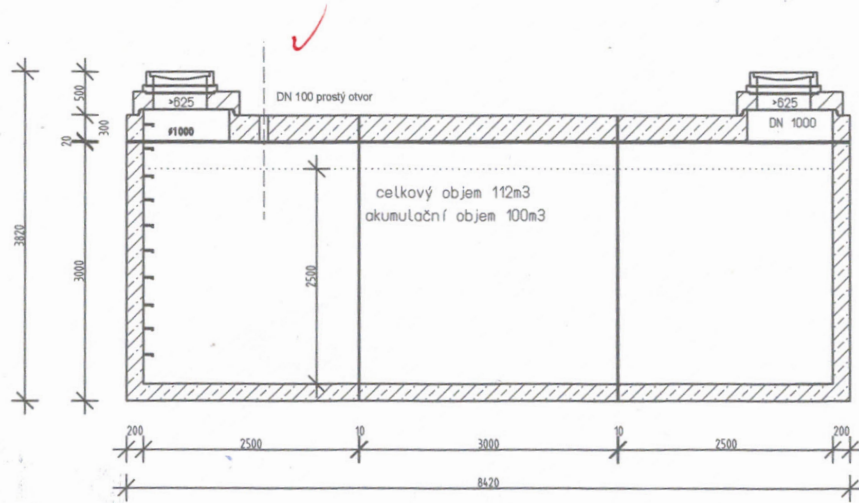

BETON C40/50 XC4, XF3, XA2
 Krytí výztuže min. 35mm
 pod komunikací - poklop D400

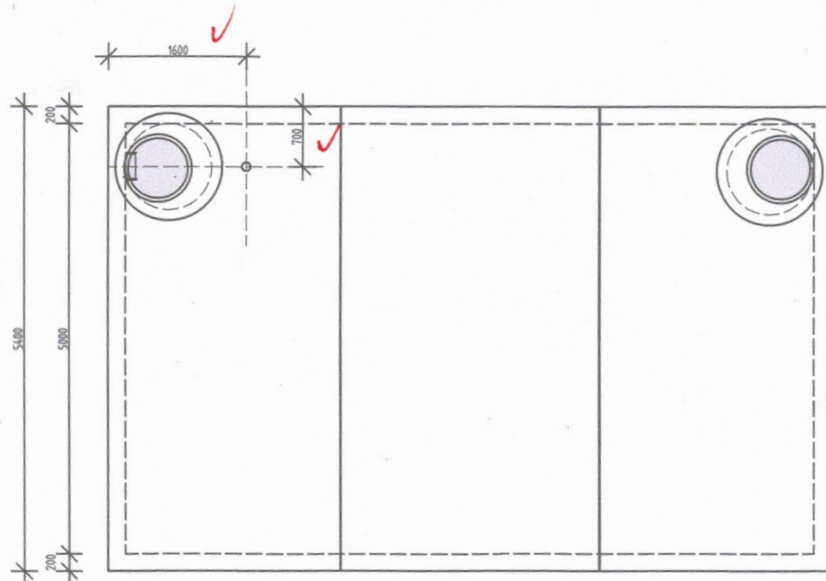

		FUCHS Fertigteilewerke Ost GmbH odštěpný závod nám. B. Hrozného 181, Lysá nad Labem	
		Telefon +420 602 241 084 +420 602 351 387 Mail lysa@dywidag-beton.cz www.dywidag-beton.cz	
Prefabrikace DYWIDAG-Aquaschutz® DYWIDAG-Schachtsysteme®		Stavba: Strižovice	
		Objekt: Prefabrikovaná nádrž 100m ³	
Výkres: Návrh řešení		Výška přesypu: 0,50m	
Datum: _____ Jméno: _____ Podpis: _____		Hladina spodní vody: nenaražena	
Kreslil: Srobnoda		Třída zatížení: SLW 30 - D400	
Kontrola 1: Horn		Měřítko: 1:75	
Kontrola 2: Havlát		Číslo projektu: F2015	
Kontrola 3:		Výkres číslo: Fo877 2	
Tento výkres je duševním vlastnictvím společnosti FUCHS Zellhaß GmbH, odštěpný závod Lysá n.L.		Geovys-Projekt Nr.:	

Cenová nabídka vnitroareálové vodovodní přípojky na 2 ha - šlechtitelská stanice ve Střížovicích					
Odběratel:			Dodavatel:		
Ústav experimentální botaniky AV ČR, v.v.i.			Hydro-x, odpovědný zástupce Ing. Martin Poštulka		
Rozvojevojá 263			Vrbi 29,		
165 02 Praha 6 - Lysolaje			614 00 Brno		
IČ: 61389030			IČ: 26980614		
DIČ: CZ61389030			DIČ: CZ26980614		
Tel.: +420225106455; email: ueb@ueb.cas.cz			tel.: +420737284502; email: postulka@hydro-x.cz		
Pol.:	Popis:	MJ:	Množství	JC:	Celkem:
	Pokusná plocha cca 120x145 m, 35 řádků				
1	PRVNÍ ETAPA				
	I. ZAŘÍZENÍ STAVENIŠTĚ				
	Přípravné práce, doprava strojů				15 000 Kč
	II. ZEMNÍ PRÁCE				
	rozpočetnost zeminy 1				
	Hloubení pro napojení	soub.	1	5 000,0 Kč	5 000,00 Kč
	Hloubení rýhy pro potrubí 0,6x0,2, zahrnutí strojem	bm.	180	90,0 Kč	16 200,00 Kč
	III. DOPRAVNÍ POTRUBÍ A ARMATURY				
	Potrubí HD-PE 100, 110x6,8 SDR 17, PN10	bm.	0	140,0 Kč	0,00 Kč
	Potrubí HD-PE 100, 63x3,8 SDR 17, PN10	bm.	150	72,0 Kč	10 800,00 Kč
	Chránička DN 80	bm.	8	110,0 Kč	880,00 Kč
	Fitinky	soub.			2 441,00 Kč
	spojka přímá d 63	ks.	2	124,0 Kč	248
	přechodový kus vnější zvlit d 63-2"	ks.	2	75,0 Kč	150
	koleno d 63	ks.	6	185,0 Kč	1110
	T kus d 63	ks.	3	195,0 Kč	585
	koleno d 63 - vnější zvlit 2"	ks.	2	90,0 Kč	180
	víčko d 63	ks.	2	84,0 Kč	168
	navrtávací pas 90-2"	ks.	0	385,0 Kč	0
				Mezisoučet:	2 441,0 Kč
	Ovládací armatury, ventily, elektroventil 2", dekodér, umístění nad terénem	ks.			8 632,00 Kč
	ventil 2"	ks.	1	600,00 Kč	600
	elektroventil s regulátorem tlaku 2"	ks.	1	5 120,00 Kč	5120
	bateriový ovladač EVO 1	ks.	0	2 650,00 Kč	0
	svůvka mosaz 2"	ks.	1	92,00 Kč	92
	teflonové vlákno	ks.	1	320,00 Kč	320
	ostatní fitinky	ks.	1	2 500,00 Kč	2500
				Mezisoučet:	8 632,0 Kč
	Odvzdušňovací ventil	ks.	2	1 230,0 Kč	2 460,00 Kč
	Vypouštěcí ventil s šachtičkou	ks.	2	4 580,0 Kč	9 160,00 Kč
	IV. ZÁVLAHOVÝ DETAIL				
	Navrtávka 63x3/4"	ks.	35	72,0 Kč	2 520,00 Kč
	Koncové šachtičky	ks.	2	250,0 Kč	500,00 Kč
	Fitinky k navrtávkám	ks.			560,00 Kč
	přechod 3/4"-16	ks.	35	16,00 Kč	560
				Mezisoučet:	560,0 Kč
	Ruční ventily	ks.	35	48,0 Kč	1 680,00 Kč
	Potrubí PE 16x1,4mm	bm.	400	12,0 Kč	4 800,00 Kč
	V. MONTÁŽNÍ PRÁCE A DOPRAVA MATERIÁLU				
	Montáž dopravního potrubí a navrtávek	bm.	150	42,0 Kč	6 300,00 Kč
	Doprava materiálu	soub.	1	5 000,0 Kč	5 000,00 Kč
	Čerpadlo ponorné (5 m ³ /h, 50 m) s příslušenstvím	soub.	1	45 000,0 Kč	45 000,00 Kč
	Filtrace síťová	soub.	1	25 000,0 Kč	25 000,00 Kč
	Dávkování hnojiv Dosatron vč. přístřešku	soub.	1	58 000,0 Kč	58 000,00 Kč
	Elektropřípojka CYKY 5x10 mm	m	60	140,0 Kč	8 400,00 Kč
	Hloubení rýhy 0,3x0,5 pro elektropřípojku a propojení vrtu, zásyp	m	56	120,0 Kč	6 720,00 Kč
	Propojení vrtu a nádrže (potrubí, chránička, signální kabel)	soub.	1	12 000,0 Kč	12 000,00 Kč
	Koncový pilíř s vystrojením (stykače, jističe, zásuvka), revize	ks.	1	45 000,0 Kč	45 000,00 Kč
	Cena za první etapu celkem bez DPH:				292 053,00 Kč
2	DRUHÁ ETAPA				
	Kapkovací hadice s tlakovou kompenzací Rivulis PC 16mm/1,5l/h/50 cm	bm.	5600	7,00 Kč	39 200,00 Kč
	Ocelová spona na kapkovací hadici	ks.	5600	1,60 Kč	8 960,00 Kč
	Fitinky pro kapkovací hadici	soub.			7 640,00 Kč
	brýle zakončovací	ks.	60	13,00 Kč	780
	T-kus16-16-16	ks.	0	17,00 Kč	0
	koleno16-16	ks.	280	24,00 Kč	6720
	brýle zakončovací	ks.	35	4,00 Kč	140
				Mezisoučet:	7 640,0 Kč
	pokládka kapkovacích hadic	bm.	5600	4,0 Kč	22 400,00 Kč
	montáž držáků tyčových podpor	ks.	350	180,0 Kč	63 000,00 Kč
	montáž napínacího drátu vč. materiálu	m	1100	12,0 Kč	13 200,00 Kč
	Cena za druhou etapu celkem bez DPH:				154 400,00 Kč
	Cena celkem bez DPH:				446 453,00 Kč