

TECH. SPRÁVA KOMUNIKACÍ
hl. m. PRAHY, a.s.
Řásnovka 770/8, 110 00 PRAHA 1
70



TSKRP007GWMG

L132 ✓

SMLOUVA O DÍLO

uzavřená podle § 2586 a násl. Zákona č. 89/2012 Sb. Občanského zákoníku

číslo smlouvy Objednatel:

20/3200/00XX

3/20/3200/010

číslo smlouvy Zhotovitele:

I.

Smluvní strany

1. Objednatel: Technická správa komunikací hl. m. Prahy, a.s.

Řásnovka 770/8, 110 00 Praha 1

IČO: 03447286

DIČ: CZ03447286

zapsaná v obchodním rejstříku vedeném Městským soudem v Praze, sp. zn. B, vl. 20059

Bankovní spojení: Komerční banka a.s.

číslo účtu: [REDACTED]

Zastoupená: Mgr. Jozefem Sinčákem, MBA, generálním ředitelem a předsedou představenstva
Prof. Ing. Karlem Pospíšilem, Ph.D., místopředsedou představenstva
PhDr. Filipem Hájkem, členem představenstva
Ing. Martinem Pípou, členem představenstva

Při podpisu Smlouvy a veškerých jejích Dodatků jsou oprávněni zastupovat Objednatel dva členové představenstva společně, z nichž nejméně jeden musí být předsedou anebo místopředsedou představenstva. Při podpisu tohoto typu Smlouvy do 2 mil. Kč bez DPH je oprávněn zastupovat Objednatel v souladu s Maticí odpovědnosti na základě pověření uděleného představenstvem Ing. Václav Bláha, ředitel úseku dopravního inženýrství.

Osoby oprávněné k jednání ve věcech technických:

Ing. Richard Burgr, vedoucí oddělení dopravních analýz a DI koordinace
Ing. Rudolf Kisvetr, specialista na dopravní průzkumy

(dále jen „Objednatel“)

2. Zhotovitel: České vysoké učení technické v Praze, fakulta dopravní

Sídlo fakulty: Konviktská 20, 110 00 Praha 1

IČO: 68407700

DIČ: CZ68407700

Veřejná vysoká škola

Bankovní spojení: Komerční banka a.s.

Číslo účtu: [REDACTED]

Zastoupený: doc. Ing. Pavlem Hrubešem, Ph.D., děkanem fakulty

Osoby oprávněné k jednání ve věcech smluvních: doc. Ing. Pavel Hrubeš, Ph.D.
ve věcech technických: Ing. Bc. Petr Kumpošt, Ph.D.

(dále jen „Zhotovitel“)

II.

Předmět smlouvy

1. Předmětem díla jsou „**Dopravní průzkumy automobilové dopravy na 146 křižovatkách pražské komunikační sítě**“.

Předmětem plnění je dodání dat z dopravních průzkumů automobilové dopravy na 147 křižovatkách pražské komunikační sítě.

Podrobná specifikace požadovaných prací a jejich výsledků je uvedena v Příloze č. 1 – „Specifikace prací“, (dále jen „dílo“).

2. Dílo bude předáno v počtu 4 originálních paré.
3. Při provádění díla budou respektovány výsledky pracovních jednání organizovaných Objednatel v průběhu zpracování díla.
4. Zhotovitel se zavazuje dodat Objednateli výše specifikované dílo způsobem a ve lhůtách ujednaných touto smlouvou.
Objednatel se zavazuje řádně provedené dílo bez vad a nedostatků převzít a zaplatit za něj dohodnutou cenu.
5. Objednatel je oprávněn uzavřít tuto smlouvu na základě Smlouvy mezi hl. m. Praha a TSK a.s. o zajištění správy majetku a o výkonu dalších činností ze dne 12. 1. 2017, ve znění pozdějších dodatků.

III.

Doba a místo plnění

Zahájení plnění díla: po uveřejnění SoD v registru smluv

Ukončení sčítání na všech křižovatkách: do 27. 11. 2020

Ukončení plnění – předání dat: do 4. 12. 2020

Místo plnění: Hlavní město Praha, lokality uvedené v Příloze Specifikace prací, sídlo Objednatele

Místo předání výsledku průzkumu: sídlo Objednatele

IV.

Smluvní cena

Cena za zhotovení díla je stanovena pevnou cenou, jako nejvýše přípustná, zahrnující veškeré náklady včetně kooperací a poddodávek souvisejících s kompletním zhotovením díla.

Celkem cena bez DPH: 1 970 000 Kč

DPH 21%: 413 700 Kč

Cena celkem včetně DPH: 2 383 700 Kč

V případě, že po dobu trvání této smlouvy dojde ke změně sazby DPH, bude cena příslušným způsobem upravena.

Podrobný rozpis ceny je obsažen v rámci Přílohy č. 1.

V. Platební podmínky

1. Veškeré daňové doklady musejí obsahovat náležitosti daňového dokladu dle zákona č. 235/2004 Sb., o dani z přidané hodnoty, ve znění pozdějších předpisů a přílohu Soupis provedených prací, potvrzenou Objednatelem. V případě, že daňové doklady nebudou obsahovat odpovídající náležitosti, je Objednatel oprávněn zaslat je ve lhůtě splatnosti zpět Zhotoviteli k doplnění, aniž se tak dostane do prodlení se splatností. V takovém případě platí, že původní splatnost nenastává a lhůta splatnosti počíná běžet znovu ode dne doručení náležitě doplněných či opravených dokladů.
2. Splatnost faktury je stanovena na 30 dní ode dne jejího prokazatelného doručení Objednateli na adresu jeho sídla, na účet Zhotovitele uvedený na faktuře. Faktura bude doručena Objednateli do 14 dní od dokončení díla.

Elektronické faktury musí být zaslané na e-mail.: [REDACTED]

VI. Smluvní sankce

Obě strany se dohodly takto:

1. V případě prokazatelného porušení závazku Zhotovitele dle článku VII. odst. 2. této smlouvy uhradí tento Objednateli smluvní pokutu ve výši celkové ceny díla bez DPH.
2. V případě prodlení Zhotovitele s dokončením díla v termínu sjednaném v této smlouvě se zavazuje tento uhradit Objednateli smluvní pokutu ve výši 0,05 % z ceny díla bez DPH za každý den prodlení.
3. V případě prokázaného závažného nesplnění povinností Zhotovitelem v souladu s relevantními právními předpisy, technickými normami, dokumentací schválenou Objednatelem nebo rozhodnutími orgánů státní správy či samosprávy se zavazuje tento uhradit Objednateli smluvní pokutu, a to ve výši 2 % z celkové ceny díla bez DPH za každý jednotlivý případ porušení povinností.
4. V případě prodlení Objednatele s úhradou faktury v dohodnutém termínu má právo Zhotovitel požadovat po Objednateli zaplacení smluvní pokuty ve výši 0,05 % z dlužné částky za každý den prodlení.

Celková výše smluvních pokut je omezena limitem 100 % výše ceny uvedené v čl. IV. a smluvní pokuty mohou být kombinovány (tzn., že uplatnění jedné smluvní pokuty nevylučuje souběžné uplatnění jakékoliv jiné smluvní pokuty).

Uplatnění kterékoliv ze smluvních pokut nezavazuje Objednatele práva k uplatnění případné náhrady vzniklé škody, přičemž se částka zaplacených smluvních pokut do výše náhrady škody nezapočítává.

Smluvní pokuta je splatná do 30 dnů po doručení oznámení ohledně úhrady smluvní pokuty druhé straně. Oznámení o uložení smluvní pokuty musí vždy obsahovat popis a časové určení události, která v souladu s uzavřenou smlouvou zakládá právo druhé strany účtovat smluvní pokutu. Oznámení musí dále obsahovat informaci o způsobu úhrady smluvní pokuty. Smluvní strany sjednávají právo objednatel provést jednostranný zápočet vzájemných pohledávek, a to i v případě pohledávky nejisté nebo neurčitě ve smyslu ust. § 1987 odst. 2 občanského zákoníku.

VII. Ostatní ujednání

1. Na práva Objednatele z vadného plnění se přiměřeně použije ustanovení § 2615 a násl. Občanského zákoníku.
2. Zhotovitel se zavazuje, že bez písemného souhlasu Objednatele nebude poskytovat údaje získané při plnění této smlouvy jiným osobám než Objednateli a rovněž nevyužije tyto

informace pro vlastní potřeby. Kooperantům a poddodavatelům může poskytnout informace a údaje pouze v rozsahu potřebném pro jejich práci na tomto díle. Zhotovitel se zavazuje, že provede taková opatření, aby nedošlo ani k zneužití informací a ani k jejich zcizení. Zhotovitel se současně zavazuje poučit o tomto ustanovení všechny své zaměstnance, kooperanty a další osoby, které s příslušnými informacemi vejdou do styku při plnění svých pracovních úkolů. Za ochranu informací výše uvedenými způsoby odpovídá Zhotovitel nejen v průběhu provádění díla, ale i po jeho dokončení a předání Objednateli.

3. Objednatel se zavazuje, že Zhotoviteli poskytne Zhotovitelem vyžádané a Objednateli dostupné podklady, pokud Objednatel uzná, že jsou nezbytné pro provedení díla.
4. Zajištění všech potřebných kooperací a spoluprací je nedílnou součástí provedení díla. Zhotovitel odpovídá za odbornou a věcnou správnost všech podkladů, údajů a databází, získaných v rámci kooperací a poddodávek. Zároveň plně zodpovídá za jejich správnou aplikaci v rámci zpracování zakázky.
5. Řešení věcných záležitostí souvisejících s metodikou provedení díla bude dohodnuto na pracovních jednáních za účasti osob oprávněných jednat ve věcech technických obou smluvních stran. Výsledky těchto jednání uvedené v záznamech pořizovaných Objednatelem, mají povahu upřesnění věcné náplně zakázky v mezích vymezení předmětu smlouvy.
6. Zhotovitel prohlašuje, že zná podmínky a podklady zadání této veřejné zakázky a uznává je za rozhodující pro smluvní poměr.
7. Zhotovitel se zavazuje předat Objednateli harmonogram s termíny provádění sběru dat – v týdenním předstihu před zahájením konkrétního sčítání v daném místě.

VIII.

Závěrečná ujednání

1. Práva a povinnosti, které nejsou upraveny touto smlouvou, jsou upraveny příslušnými ustanoveními občanského zákoníku, a to s přihlédnutím k jednotlivým ustanovením této smlouvy.
2. Smluvní strany výslovně souhlasí s tím, aby tato smlouva byla uvedena v Centrální evidenci smluv Technické správy komunikací hl. m. Prahy, a.s. (CES TSK) vedené Technickou správou komunikací hl.m. Prahy, a.s., která je veřejně přístupná a která obsahuje údaje o smluvních stranách, předmětu smlouvy, číselné označení této smlouvy a datum jejího podpisu.
3. Smluvní strany prohlašují, že skutečnosti uvedené v této smlouvě nepovažují za obchodní tajemství ve smyslu § 504 a násl. občanského zákoníku a udělují svolení k jejich užití a zveřejnění bez stanovení jakýchkoli dalších podmínek.
4. Obě smluvní strany současně prohlašují, že všechna ustanovení této smlouvy byla prohlášena za podstatná, smlouva je vyhotovena v 5 stejnopisech, z nichž Objednatel si ponechá 3 stejnopisy a Zhotovitel 2 stejnopisy. Tato smlouva nabývá platnosti dnem podpisu oběma smluvními stranami a účinnosti dnem zveřejnění v registru smluv.
5. Obě smluvní strany si ujednávají možnost odstoupení od smlouvy, a to v tom případě, když jedna ze smluvních stran nebude moci z vážných důvodů splnit svůj závazek ve smyslu předchozích ustanovení. V tomto případě bude postupováno dle ust. § 2001 - 2005 občanského zákoníku.
6. Změny a doplňky této smlouvy se činí písemně, a to formou dodatku ke smlouvě, podepsaným oběma smluvními stranami. Pokud některá ze stran předloží návrh dodatku ke smlouvě, zavazuje se druhá strana vyjádřit se k tomuto návrhu do 10 dnů ode dne jeho doručení. Po tutéž dobu je návrhem vázána strana, která jej podala.

7. Smluvní strany prohlašují, že se dohodly na obsahu smlouvy, že byla uzavřena po vzájemném projednání, nepříčí se dobrým mravům a neodporuje zákonu. Na důkaz toho připojují vlastnoruční podpisy.
8. Každá ze smluvních stran potvrzuje, že při sjednávání této smlouvy postupovala čestně a transparentně a současně se zavazuje, že takto bude postupovat i při plnění této smlouvy a veškerých činnostech s ní souvisejících. Smluvní strany potvrzují, že se seznámily se zásadami Criminal compliance programu TSK (dále jen „CCP“), které jsou zveřejněny na webových stránkách Objednatele, zejména s Kodexem CCP a zavazují se tyto zásady po dobu trvání smluvního vztahu dodržovat. Každá ze smluvních stran se zavazuje, že bude jednat a přijme opatření tak, aby nevzniklo důvodné podezření na spáchání trestného činu či k jeho spáchání, tj. tak, aby kterékoli ze smluvních stran nemohla být přičtena odpovědnost podle zákona .č. 418/2011 Sb., nebo nevznikla trestní odpovědnost jednajících osob podle zákona .č. 40/2009 Sb.
9. Smluvní strany výslovně sjednávají, že uveřejnění této smlouvy v registru smluv dle zákona č. 340/2015 Sb., o zvláštních podmínkách účinnosti některých smluv, uveřejňování těchto smluv a o registru smluv (zákon o registru smluv), zajistí Objednatel.

Příloha č. 1 Specifikace prací

V Praze dne: 13. 10. 2020

V Praze dne: 25. 9. 2020

[Redacted signature and stamp area]

[Redacted signature and stamp area]

[Handwritten mark]



Technická správa komunikací hl. m. Prahy, a.s.

Řásnovka 770/8, 110 00 Praha 1 - Staré Město

Příloha č. 1
Specifikace prací na zakázce

**DOPRAVNÍ PRŮZKUMY AUTOMOBILOVÉ DOPRAVY NA 146 KŘÍŽOVATKÁCH PRAŽSKÉ
KOMUNIKAČNÍ SÍTĚ**

Zadavatel:

Technická zpráva komunikací hl. m. Prahy, a.s.
Úsek dopravního inženýrství
Praha 1, Řásnovka 8, PSČ 110 00

Ing. Václav Bláha
ředitel úseku dopravního inženýrství

Praha, září 2020

Zadání průzkumů automobilové dopravy na pražské komunikační síti
Stanoviště průzkumu:

Číslo IDIS	Název křižovatky		požadovaný rozsah sčítání (h)	Cena
1058	CHOTKOVA	MAR.HRADBY	8	10 000
1061	KEPLEROVA	POHOŘELEC	8	10 000
1064	NÁB.L.SVOB.	KLIMENSKÁ	24	16 000
1067	NÁB.E.BENEŠE	U BRUS.KAS.	24	16 000
1146	SENOVÁŽNÉ N.	SENOVÁŽNÁ	24	15 000
2005	JEČNÁ	ŠTĚPÁNSKÁ	24	16 000
2006	NÁM.I.P.PAV.	SOKOLSKÁ	24	16 000
2007	NÁM.I.P.PAV.	LEGEROVA	24	16 000
2009	SOKOLSKÁ	RUMUNSKÁ	8	11 000
2010	LEGEROVA	RUMUNSKÁ	8	11 000
2026	VINOHRADSKÁ	U VODÁRNÝ	8	10 000
2042	JAROMÍROVA	KŘESOMYS- LOVA	8	10 000
3001	SEIFERTOVA	SIWIECOVA	8	10 000
3003	OLŠANSKÉ N.		8	10 000
3006	HUSITSKÁ	TROCNOVSKÁ	8	11 000
3007	HUSITSKÁ	PROKOPOVA	24	16 000
3009	OHRADA		24	16 000
3012	KONĚVOVA	SPOJOVACÍ	24	16 000
3014	SLEZSKÁ	BOLESLAVSKÁ	8	10 000
3020	VINOHRADSKÁ	J.ŽELIVSKÉHO	24	16 000
3028	SOBĚSLAVSKÁ	ŠROBÁROVA	24	16 000
3030	SEIFERTOVA	KRÁSOVA	8	10 000
4006	CHODOVSKÁ	U PLYNÁRNÝ	24	16 000
4013	5.KVĚTNA	DĚK.VINICE I	24	17 000
4036	VÍDEŇSKÁ	ZÁLESÍ	24	16 000
4044	MODŘANSKÁ	RAMPA MOSTU	24	16 000
4045	MODŘANSKÁ	JIŽNÍ SPOJKA	24	16 000
4050	KOMOŘANSKÁ	GEN. ŠIŠKY	8	10 000
4065	LIBUŠSKÁ	PODCHÝŠSKÁ	8	10 000
4078	CHILSKÁ	OPATOVSKÁ	24	16 000
4095	SULICKÁ	U KRČ.NÁDR.	8	10 000
4275	K HORKÁM	DOUPOVSKÁ	8	10 000
4276	K HORKÁM	R.K JEZERU	8	10 000
5001	JIRÁSK.MOST	JANÁČK.NÁB.	24	16 000
5002	ZBOROVSKÁ	V BOTANICE	24	16 000

5003	PRESLOVA	V BOTANICE	8	11 000
5010	LIDICKÁ	ZBOROVSKÁ	8	10 000
5012	PLZEŇSKÁ	RADLICKÁ	24	16 000
5013	PLZEŇSKÁ	KARTOUZSKÁ	24	16 000
5016	PLZEŇSKÁ	JINONICKÁ	8	10 000
5017	PLZEŇSKÁ	VRCHLICKÉHO	8	11 000
5030	SVORNOSTI	VLTAVSKÁ	24	16 000
5034	STRAKONICKÁ	DOSTIHOVÁ	24	16 000
5041	MOST Z.MÍRU	RAMPA MOSTU	8	10 000
5042	MOST Z.MÍRU	BŘEŽAN.ÚDOLÍ	8	10 000
5050	POD STADIONY	VANÍČKOVA	8	10 000
5052	DUŠKOVA	TOMÁŠKOVA	24	16 000
5054	VRCHLICKÉHO	NA POPELCE	24	16 000
5079	CEMENTÁŘSKÁ	K CEMEN- TÁRNĚ	8	10 000
5094	K BARRAN- DOVU	POD HABRO- VOU	24	16 000
5097	K BARRAN- DOVU	ŠTĚPAŘSKÁ	24	16 000
5100	K BARRAN- DOVU	KE SMÍCHOVU	24	16 000
5106	RADLICKÁ	U TREZORKY	24	16 000
5108	CEMENTÁŘSKÁ	POD LOCHKOV.	8	10 000
5113	DUŠKOVA	MOZARTOVA	24	16 000
5115	NA RADOSTI	ŘEVNICKÁ	24	16 000
5122	RADLICKÁ	KARTOUZSKÁ	24	16 000
5123	STRAH.TUNEL	KARTOUZSKÁ	24	17 000
5129	E.PŘEMYSLOV.	PAŠKOVA	8	10 000
5130	NA BANÍCH	FALTYSOVA	8	10 000
5803	PONCAROVA	K ŘEPORYJÍM	8	10 000
5903	JEREMIÁŠOVA	PONCAROVA	24	16 000
6004	EVROPSKÁ	STARODEJVIC.	24	16 000
6007	EVROPSKÁ	ETIOPSKÁ	24	16 000
6008	EVROPSKÁ	ALŽÍRSKÁ	24	16 000
6013	EVROPSKÁ	LIBOCKÁ	24	16 000
6021	PRAŠNÝ MOST		24	16 000
6022	M.HORÁKOVÉ	U BRUSNICE	24	16 000
6023	PATOČKOVA	STŘEŠOVICKÁ	24	16 000
6024	STŘEŠOVICKÁ	V PRŮHLEDU	24	16 000
6025	NA PETŘINÁCH	VELESLAVÍNS.	8	10 000
6026	NA PETŘINÁCH	ANKARSKÁ	8	10 000
6029	LIBOCKÁ	RUZYŇSKÁ	8	10 000
6034	PATOČKOVA	POD KRÁLOVK.	24	16 000
6035	PATOČKOVA	POD DRINOP.	24	16 000
6039	BĚLOHORSKÁ	KUKULOVA	8	12 000
6041	KARLOVARSKÁ	SLÁNSKÁ	24	16 000

6049	BADENIHO	NA VALECH	8	10 000
6052	POD KAŠTANY	PELLÉOVA	24	16 000
6060	PODBABSKÁ	V PODBABĚ	8	10 000
6062	KAMÝCKÁ	SUCHDOLSKÁ	8	10 000
6069	HOROMĚŘICKÁ	NEBUŠICKÁ	8	10 000
6072	TUCHOMĚ- ŘICKÁ	K TUCHOMĚŘ.	8	10 000
6073	PODBABSKÁ	PAPÍRENSKÁ	8	10 000
6079	KAMÝCKÁ	INTERNACION.	8	10 000
7002	M.HORÁKOVÉ	KORUNOVAČNÍ	24	16 000
7011	PARTYZÁNSKÁ	NA ZÁTORÁCH	8	10 000
7012	PLYNÁRNÍ	JANKOVCOVA	8	10 000
7022	NÁB.K.JAROŠE	ŠTEFÁNIK.M.	24	16 000
7029	ARGENTINSKÁ	DĚLNICKÁ	24	16 000
7031	TROJSKÁ	U TROJ.ZÁMKU	8	10 000
8001	KE ŠTVANICI	RAMPA MOSTU	24	16 000
8011	KŘÍŽIKOVA	KE ŠTVANICI	8	10 000
8021	ZENKLOVA	VOCTÁŘOVA	8	10 000
8026	ZENKLOVA	N.NA STRÁŽI	8	10 000
8049	NÁB.L.SVOB.	KE ŠTVANICI	24	16 000
8059	ÚSTECKÁ	K LÁDVÍ	24	16 000
8061	ROHAN.NÁBŘ.	ŠALDOVA	24	16 000
8062	ROHAN.NÁBŘ.	U RUSTONKY	24	16 000
9008	PODĚBRADSKÁ	SLÉVAČSKÁ	24	16 000
9011	NÁCHODSKÁ	STOLIŇSKÁ	24	16 000
9012	NÁCHODSKÁ	JÍVANSKÁ	24	15 000
9013	NÁCHODSKÁ	VE ŽLÍBKU	24	16 000
9019	VYSOČANSKÁ	PROSECKÁ	24	16 000
9026	KOLBENOVA	KBELSKÁ	24	17 000
9029	MLADOBOESL.	VRCHLABSKÁ	8	10 000
9035	SEMILSKÁ	BOHDANEČSKÁ	8	10 000
9036	K DUBČI	POD JANKO- VEM	8	10 000
9041	BERANOVÝCH	TOUŽIMSKÁ	8	10 000
9042	ZA AVÍÍ	CUKROVARSKÁ	8	10 000
9048	VE ŽLÍBKU	BOŽANOVSKÁ	8	10 000
9055	ČESKOBROD- SKÁ	ROŽMBERSKÁ	24	16 000
9057	ČESKOBROD- SKÁ	LOMNICKÁ	24	15 000
9059	ČESKOBROD- SKÁ	DO ŘÍČAN	24	16 000
9060	ČESKOBROD- SKÁ	ML.BĚCHOVIC	24	16 000
9061	STAROKOLÍN.	STAROKLÁ- NOV.	24	16 000
9062	NOVOSIBŘIN.	ZARIČANSKÁ	8	10 000
9080	NÁCHODSKÁ	BYSTRÁ	24	16 000

9081	K BĚCHOVICŮM	V LIPÁCH	8	10 000
9084	CHLUMECKÁ	BROUMARSKÁ	24	16 000
9091	PROSECKÁ	LOVOSICKÁ	24	16 000
9096	ČESKOBROD- SKÁ	DO PANENEK	24	16 000
9120	LOVOSICKÁ	ČESKOLIPSKÁ	8	10 000
9134	TOUŽIMSKÁ	POLANECKÉHO	8	10 000
9202	FREYOVA	OCELÁŘSKÁ	8	10 000
10010	V OLŠINÁCH	PRŮBĚŽNÁ	8	10 000
10022	ČERNOKOS- TEL.	TUKLATSKÁ	24	15 000
10023	ČERNOKOS- TEL.	ÚVALSKÁ	24	16 000
10027	ČERNOKOS- TEL.	ÚSTŘEDNÍ	24	16 000
10028	KUTNOHORSKÁ	DOLNOMĚ- CHOL.	24	16 000
10029	KUTNOHORSKÁ	K MĚCHOLU- PŮM	24	16 000
10037	RUSKÁ	BĚLOCERKEVS.	24	16 000
10043	ŠVEHLOVA	PRÁČSKÁ	24	16 000
10044	ŠVEHLOVA	PRAŽSKÁ	24	16 000
10045	ŠVEHLOVA	HOSTIVAŘSKÁ	24	16 000
10046	HORNOMĚ- CHOL.	PLU- KOV.MRÁZE	8	10 000
10054	POČERNICKÁ	DŘEVČICKÁ	8	10 000
10057	ÚSTŘEDNÍ	K LESÍKU	8	10 000
10058	V KŘÍŽKÁCH	STARODUBEČ.	8	10 000
10062	PRŮMYSLOVÁ	PLU- KOV.MRÁZE	24	16 000
10067	PRŮMYSLOVÁ	SPALOVNA	24	16 000
10068	PRŮMYSLOVÁ	TEPLÁRENSKÁ	24	16 000
10069	ČERNOKOS- TEL.	SAZEČSKÁ	24	16 000
10072	NOVOPETROV.	ŠTYCHOVA	24	16 000
10074	KUTNOHORSKÁ	K DUBEČKU	24	16 000
10088	ÚSTŘEDNÍ	NÁKUPNÍ	8	10 000

Datum a období průzkumu: v typický pracovní den (po, út, st, čt) v týdnu neovlivněném státními svátky (nebo i významnými dopravními omezeními v dané lokalitě) v intervalu 7 – 11, 15 – 19h a 24h v období **od 29. 9. do 27. 11. 2020.**

Termín odevzdání: 4. 12. 2020.

Výstup průzkumu: výsledkem průzkumu bude vyhodnocení sčítání po hodinách, **celkem pro sčítané období a celkem pro období 0-24 h** přepočtem pomocí níže uvedených koeficientů pro přepočet, a to samostatné tabulky:

- pro každý křižovatkový pohyb
- v součtu pro každý vjezd do křižovatky
- v součtu pro každý výjezd z křižovatky
- pro celkový součet křižovatky (součet všech vjezdů = součet všech výjezdů)













a dále grafikon křižovatky pro celkový počet vozidel **0-24 h** (bez BUS MHD) a z toho pro pomalá vozidla, tj. SNA + TNA + NAV + BUS (bez BUS MHD).

Grafická podoba grafikonu musí odpovídat reálné situaci křižovatky, tzn. rameno křižovatky situované v reálu přibližně na sever, musí být zakresleno shora, rameno přibližně na východ zakresleno v grafikonu zprava, rameno vedoucí na jih musí být zdola a rameno směřující na západ musí být zakresleno zleva.

<u>Přepočtové koeficienty</u>	z (7-11, 15-19 h) na 0-24 h
OA, moto, DA	1,95
SNA, TNA, NAV BUS, BUS MHD	2,17

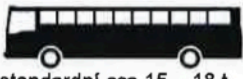
 Technická správa komunikací hl. m. Prahy, a.s.
 Sekce dopravního inženýrství

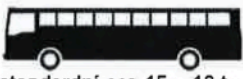
 Karta podrobné skladby dopravního proudu, profilová sčítání

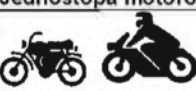
1a	Osobní automobily (OA), osobní automobily s přívěsem, karavany, mikrobusey (do 10 osob)
	
1b	Dodávkové automobily (DA), vč. lehkých užitkových automobilů do 3,5 t největší povolené hmotnosti (NPH)
	 
2	Střední nákladní automobily (SNA) 3,5 t – 18 t NPH
	 
3	Těžké nákladní aut. bez přívěsu/návěsu (TNA) (vč. speciálních - jeřábů, bagrů, traktorů apod.)
	 
4	Návěsové soupravy a nákladní aut. s velkým přívěsem (NAV)
	
5	Autobusy MHD (BUS MHD)
	<p>číselné řady 100-299 a 900-999</p>  
6	Autobusy ostatní (BUS)
	  
7	Jednostopá motorová vozidla (M)
	

14. 3. 2019 (V1)

Vyhodnocení křižovatky

2003 Karlovo nám. - Resslova

Datum: 6.4.2017

Den: čtvrtek

Měření: 7-11 a 15-19

Období: 0-24 h



Směr								VZOR		
vjezd	2001 - RESSLOVA od Jiráskova nám. (západ)							výstup v tištěné i elektronické formě		
výjezd	2002 - KARLOVO NÁM. od Na Moráni (jih)									
hodina	1a OA	1b DA	2 SNA	3 TNA	4 NAV	6 BUS	7 M	VŠECHNA vozidla bez MHD	VŠECHNA (bez MHD) % šph	5 BUS MHD
7-8	91	0	2	0	0	0	0	93	4,0	6
8-9	151	0	1	0	0	0	1	153	6,7	12
9-10	157	0	1	1	1	1	1	162	7,0	12
10-11	144	10	3	0	0	2	4	163	7,1	9
15-16	146	0	0	0	0	0	1	147	6,4	10
16-17	181	0	0	0	0	0	0	181	7,9	10
17-18	153	0	0	0	0	0	0	153	6,7	9
18-19	157	0	0	0	0	0	0	157	6,8	10
celkem	1 180	10	7	1	1	3	7	1 209	52,6	78
koef.	1,90	1,90	1,95	1,95	1,95	1,95	1,90	-	-	1,95
0-24	2 242	19	14	2	2	6	13	2 298	-	152
								pozn.		
Počet VŠECH vozidel celkem:	=		2 298		(bez MHD)		1+2+3+4+6+7			
z toho: MOTO	=		13				7			
nad 3,5t	=		24		(bez MHD)		2+3+4+6			
Špičková hodina:	16-17		181				celkem vozidel ve špičkové hodině (bez MHD)			
			7,9%				z celkového počtu vozidel (bez MHD)			

Grafikon křižovatky
2003 KARLOVO NÁM. - RESSLOVA

Datum 29.2.2018 Den: čtvrtek

Měření 0-24h Období: 0-24 h



VZOR

výstup v tištěné i elektronické formě

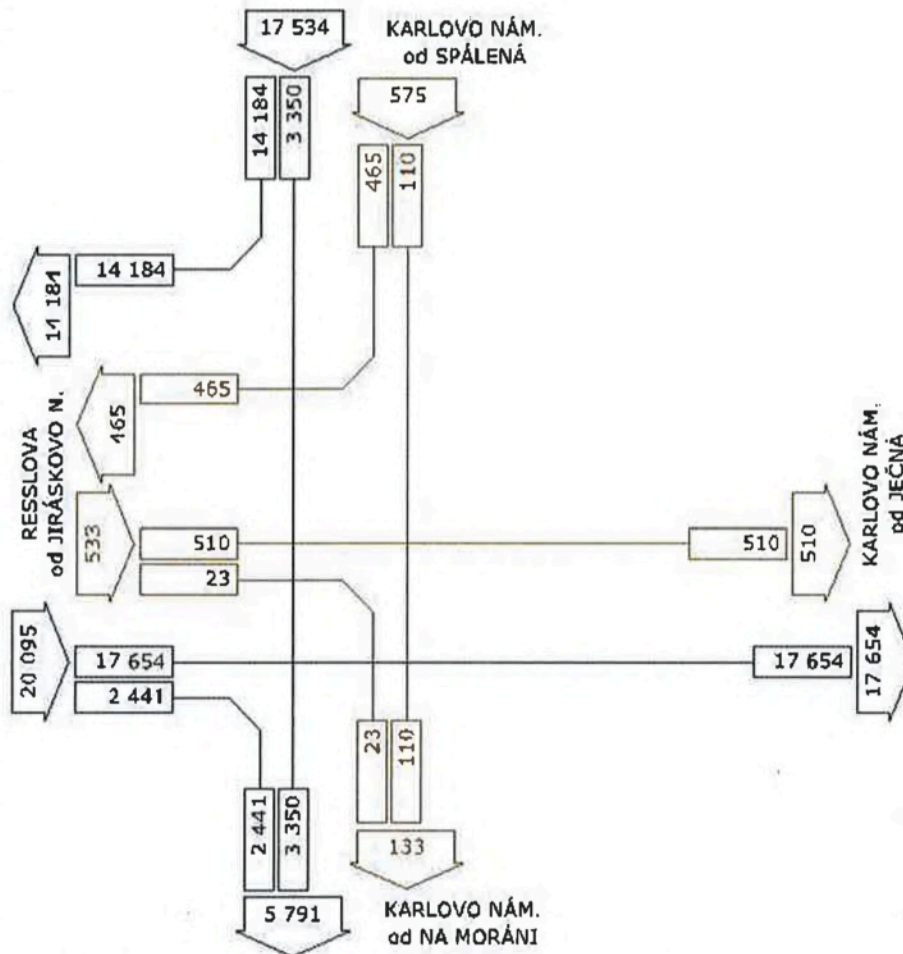

Vnější graf: OA+DA+SNA+TNA+NAV+BUS+M (bez BUS MHD)
Vnitřní graf: SNA+TNA+NAV+BUS (bez BUS MHD)

Zpracováno dne: 30.2.2018

1