

SPECIFIKACE DODÁVANÉHO ZAŘÍZENÍ

1. Souhrn nabídky
2. Specifikace automatizovaných tras
3. Samostatně umístěné čtecí zařízení
4. PaxControl Software
5. Rozsah školení

1. Souhrn nabídky

Společnost SITA předkládá nabídku v souvislosti s výzvou nadlimitní veřejné zakázky Validace vstupu do neveřejné části letiště Praha, pro sdružení zadavatelů Česká republika - Ministerstvo vnitra a Bezpečnostní informační služba.

Pražské mezinárodní letiště je významný a rostoucí člen českého leteckého průmyslu, s rozsáhlými plány na rozvoj vlastní sítě leteckých linek a destinací. Letiště Václava Havla Praha by v rámci těchto plánů rádo představilo sebeobslužné validační brány a zajistilo tak ekonomicky efektivní, účinné a flexibilní zařízení, poskytující vyšší komfort pasažérů při validaci palubních vstupenek pro vstup do neveřejné části letiště, ve formě elektronické brány, nabízející připojení k řešení SITA Passenger@Airport.

SITA klade důraz na komplexnost řešení, efektivitu řízení a kontrolu. Dokáže tak zajistit plně pokrytí všech technických i netechnických požadavků Zadavatele. Řešení tvoří následující komponenty:

- 11 automatizovaných elektronických bran KABA - model HSB-M03, k rozmístění v terminálu T1,
- 1 samostatné čtecí zařízení Desko - model Penta Cube, umístěné v rámci jedné monitorovací stanice pro manuální ověření palubní vstupenky terminálu T1,
- softwarový nástroj PaxControl, poskytující monitoring a reporting všech připojených elektronických bran KABA a samostatných čtecích zařízení Desko.

Významnými benefity implementace takto definovaného uceleného řešení společnosti SITA jsou pro mezinárodní letiště Praha rozhodně:

- plně odpovídající technické parametry dle požadavků Zadávací dokumentace,
- certifikace SITA platformou AirportConnect CUTE/CUPPS a Passenger@Airport, které jsou již na letišti Václava Havla Praha implementovány,
- řešení je plně otestované, úspěšně nasazené a využíváno v reálném provozu mnoha mezinárodních letišť,
- garantovaná integrace s existujícím systémem SITA Passenger@Airport,
- profesionální technická podpora poskytovaná zkušeným lokálním týmem společnosti SITA.

Jsme přesvědčeni, že takto předložené komplexní řešení (tzv. end-to-end) pro nasazení sebeobslužných elektronických bran umožní letišti Praha významný posun s cílem dosažení většího komfortu pro jeho pasažéry.

2. Specifikace automatizovaných bran

Součástí řešení společnosti SITA je zajištění elektronických bran KABA / Argus HSB-M03. Nižte předkládáme specifikace zařízení:

Konstrukce

Konstrukce zařízení je složena ze dvou bočních zábradlí z nerezocelových trubek AISI 304 Ø60mm. Výplň tvoří tvrzené bezpečnostní polymerové sklo (polyethylentereftalát) 10mm. Pravá část je vybavena ergonomickou nerezocelovou schránkou se zakomponovaným, uživatelským rozhraním pro pasažéry (7" displej a čtečka cestovních dokladů). Instrukce jsou tak pro pasažéra jasné a jendoznačné. Přístupový kryt schránky je chráněn zámekem.

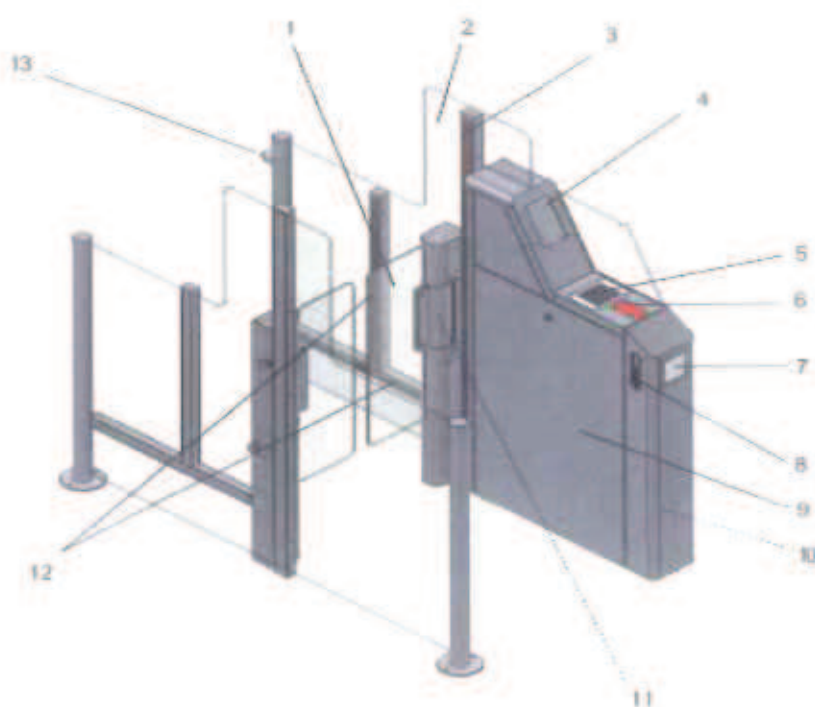

- | | | | |
|----|-----------------------------------|----|---------------------------------|
| 1 | Křídlo dveří | 2 | Skleněné navigační prvky |
| 3 | Venkovní senzory | 4 | Displej |
| 5 | Čtečka čárových kódů | 8 | Šipka navigující ke čtečce kódů |
| 7 | Vnější zařízení optického signálu | 8 | Přídavná ohrazující páska |
| 9 | Deska schránky | 10 | Multi-tónové zvukové zařízení |
| 11 | Nízkoenergetický pohon | 12 | Vnitřní senzory |
| 13 | Tlačítko 'Uvolnit' | | |

Elektronická brána KABA disponuje šíří průchodu 550mm, dle požadavků Zadavatele. Zóny vstupu a východu brány mají praktickou šířku 660mm, která pasažérovi umožní komfortní průchod koridorem a to včetně příručního zavazadla.

Funkce

Elektronickou bránu tvoří dvě křídla dveří (levé a pravé). V běžném uzavřeném modu zůstávají dveře uzavřeny. Čas samotného otevření / uzavření dveří je $< 0,5$ sec.

Senzorová bariéra je vybavena dvěma nízkoenergetickými servo-polohovacími moduly, které zajistí maximální bezpečnost pro procházející osobu.

K uzamčení křídel brány je využívána jistící ozubená brzda z tvrzené ocele.

V ostatních pozicích jsou dveře odemčeny za účelem minimalizovat náklady na spotřebu energie a mechanické opotřebení. V případě, že by došlo k pokusu o neoprávněný průchod či v případě aktivované funkce 'Blokováno', uzamkává ozubená jistící brzda křídla dveří.

Svisle umístěné senzory vedle bariérového prvku (na straně vstupu) jsou tvořeny systémem světelných mříží, které identifikují směr pohybu chodce. V základní pozici jsou senzory neaktivní, nemohou tak spustit falešný poplach.

V případě neoprávněného vstupu z opačného směru se spouští alarm. Systém senzorů dále sleduje úhel rotace dílčích komponent bariéry a slouží jako zabezpečovací jednotka. Zařízení má integrovanou funkci detekovat osoby, pronikající pod úroveň prvků bariéry, rozpoznává vozíky, bundy/kabáty a příruční zavazadla.

V případě výpadku energetického zdroje zůstávají dveře brány otevřené pro volný průchod pasažerů oběma směry. Dveře se automaticky uzavírají s obnovením zdroje energie.

V případě, kdy se otevře prostor bariéry autorizovaným způsobem a současně by došlo k pokusu o neautorizovaný průchod z opačného směru, spouští se alarm.

V případě, kdy osoba neprojde ve vymezeném intervalu po signálu umožňující průchod, je průchod automaticky zrušen (time out).

Pro případy, kdy jsou v době uzavření brány křídla dveří uzamčena, je v nabídce zahrnuto i řešení funkce 'Uvolnit' pomocí tlačítka. Tato funkce umožní pasažérovi projít v opačném směru v případě nouze (stiskem tlačítka)



Uživatelský rozhraní



Elektronická brána je vybavena středovým světlem (vyzařující zeleně nebo a červeně) pro přehled pro pracovníky obsluhy o operačním stavu brány. Pro komunikaci s pasažerem slouží 7" barevný displej (rozlišení 480x800 dpi) -> zobrazuje instrukce a piktogramy. Je umístěn v takovém úhlu, který umožní kvalitní zobrazení obsahu pasažerům bez ohledu na jejich rozdílnou výšku.



Pro vizualizaci statusu elektronické brány pro pasažéra, je brána vybavena **optickým signalizačním zařízením** s piktogramy – šipka / křížek. Zelená šipka a červený křížek s následujícími indikacemi statusu:

Zelená šipka – stav, ve kterém je zařízení ve výchozí pozici pro otevření průchodu pro pasažéra



Červený křížek – v případě aktivace funkce 'Blokováno'



Elektronická brána je vybavena čtečkou **Desko Penta**, která umožňuje načítání:

- IATA standardního 2D čárového kódu palubní vstupenky (tištěné na papíru či zobrazené na displeji např. mobilního telefonu)
- kompletní stránky cestovního pasu a OCR dokumentů podle certifikace ISO/IEC 7501-01 a ICAO 9303 (např. ID karty, pasy, víza)
- RFID a NFC dokumentů podle certifikace ISO 14443 (A/B)

Čtečka je strategicky umístěna do hlavní schránky elektronické brány tak, aby byla v přímém pohledu pasažéra a tedy, bez ohledu na rozdílné výšky, je zařízení dostupné pro všechny pasažéry. Široký profil čtečky, vymezený bočním matným sklem, napomáhá uživatelsky intuitivnímu a jednoduchému užití pro praváky i leváky.

Dle pokynů Zadavatele budou, elektronické brány integrovány pouze do služby **Passenger@Airport**, umožňující ověřování palubních vstupenek. Další funkcionality jako je např. načítání dalších cestovních dokladů, funkce čtečky, musí být integrovány odděleně – dle případné požávký a potřeb letiště Václava Havla Praha.

Spotřeba energie

Spotřeba energie u elektronické brány je následující:

- Spotřeba ve stavu klidu: 17VA
- Spotřeba ve stavu provozu: 70VA

Hlučnost brány je méně než 60db (A), měřeno ve vzdálenosti 1m od objektu.

Konfigurace

Pro instalaci na letišti Václava Havla Praha, předkládáme konfiguraci bran v ucelených řadách, s využitím boční schránky jako zábradlí pro navazující prvek v řadě, kdy se tak uspoří jedno boční zábradlí. Brány budou současně umístěny na pohyblivé paletě o výšce 30 mm.

Pro terminál T1 navrhujeme jednu řadu o 9 branách a jednu řadu o 2 branách – viz zobrazení na níže uvedeném schématu.

Navržená konfigurace bran pro terminál T1

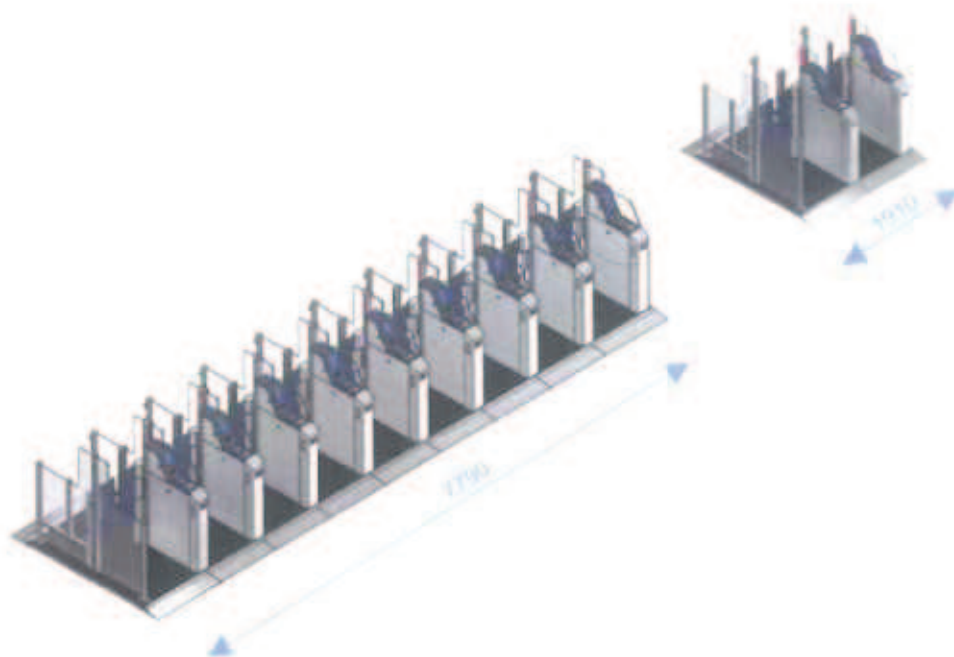

Další rozměry (pro objekt)

- Celková šířka: 1.000 mm
- Šířka průchodu: 550 mm
- Celková výška: 1.520 mm
- Celková délka: 1.696 mm
- Výška senzorové bariéry: 1.000 mm

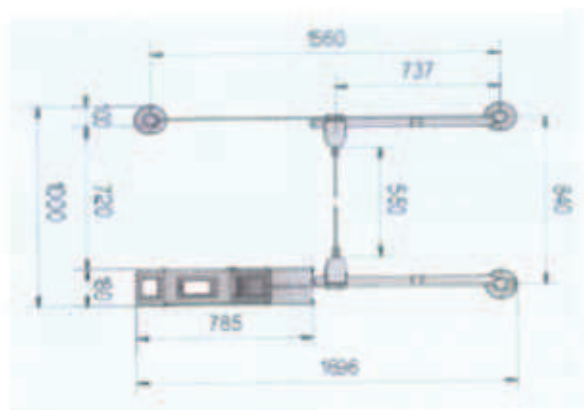
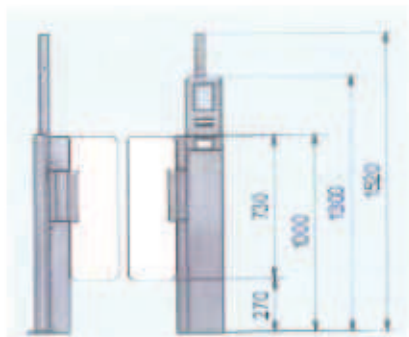

3. Samostatně umístěné čtecí zařízení

SITA v nabízeném řešení nabízí zajištění jedné jednotky čtecího zařízení Desko Penta. Specifikace zařízení jsou následující:

Funkce načítání

Čtecí zařízení (dále také 'čtečka') Desko Penta je sofistikované snímací zařízení, které podporuje OCR (optické rozpoznávání znaků), RFID (identifikaci na čárové frekvenci) a načítání čárových kódů.

Zařízení podporuje načítání:

- Strojově čitelné údaje - OCR dokumenty dle ISO/IEC 7501-1 a ICAO 9303 (např. identifikační doklady, pasy, víza).
- 1D a 2D čárové kódy v tištěné podobě nebo při zobrazení na displeji např. mobilního telefonu
- RFID dokumenty dle ISO 14443 (A/B), ISO 15693, ISO 7816 (včetně pasů US), ICAO 9303 a stejně tak plnou podporu NFC.
- Načítání magnetického pruhu – lístková informace kreditní karty, ISO 7811/2-5, čtyřstopá ATB informace, IATA 1722c, 722e.

Dle pokynů Zadavatele bude čtečka Desko Penta integrována pouze v rámci služby Passenger@Airport. Bude tudíž využita pouze funkcionalita ověřování palubních letenek. Načítání dalších dokumentů a další funkce čtečky bude nutné integrovat odděleně – je předmětem budoucích možných požadavků a úprav.

Načítání dokumentu s čárovým kódem (letenka)

Pro načtení čárového kódu přiloží pověřená osoba daný dokument přímo na okno čtečky, čárovým kódem dolů. Pro optimální výsledek by měl být čárový kód umístěn ve středu okna čtečky.



Technická data a rozměry

- Teplota úložiště -10°C do +60°C
- Provozní teplota 0°C do 50°C
- Vlhkost 20% - 80% (relativní vlhkost - bez kondenzace)
- Speciální podmínky – čtecí okno nesmí být vystaveno přímému slunečnímu záření
- Napájení 5V DC +/- 5%
- Výstup dat 1x USB 2.0 Host
- Rozměry zařízení: 219,9mm x 143mm x 118mm
- Rozměry čtecího okna: 94 x 131mm

PaxControl Software

Součástí řešení od společnosti SITA je nástroj PaxControl, softwarový nástroj pro monitoring a reporting všech připojených KABA eGates a čteček Desko.

GateControl e-Gate Client

Každá z dodaných bran KABA bude mít nainstalován software GateControl e-Gate Client, který zajišťuje:

- sdílení dat palubní vstupenky se systémem SITA Passenger@Airport – který ověří a vyhodnotí platnost předložené palubní vstupenky. Získaná data jsou odeslána zpět a nainstalovaný software následně uvolní dveře brány. PaxControl server zaznamenává každou událost úspěšného otevření dveří či spuštěného alarmu.
- centrální řízení, monitoring a nastavení bran a čteček,
- kontrolu displeje pasažéra jednotlivých bran a umožňuje komunikovat s pasažérem s využitím piktogramů.
- GateControl e-Gate Client bude nainstalován na průmyslovém počítači, uloženém v každé jednotlivé bráně.

E-Gate Manager

Doporučujeme možnost využití aplikace E-Gate Manager pro manuální kontrolní stánky, umístěné na terminálu T1. Tato aplikace umožňuje dohled a kontrolu nad branami a prostřednictvím stejné aplikace i manuální kontrolu palubních vstupenek pomocí Desko čtečky.

E-gate Manager je aplikace, poskytující vizualizaci níže uvedených funkcí bran:

- Monitoring bran v reálném čase
- Umožňuje otevřít dveře brány na dálku
- Řízení provozních módů jako režim 'Boarding', trvalé uzavření / otevření brány
- Oznámení v reálném čase v případě STOP signálu pro pasažéra – možnost reagovat změnou stavu brány, otevření dveří brány nadálku. V Pop Up zobrazení je uveden přehled všech informací o pasažérovi. Současně aplikace umožňuje zvolit z řady nadefinovaných voleb změnu STOP signálu a otevřít dveře brány pověřenou osobou.
- Notifikace a upozornění v reálném čase při pokusu o narušení, zneužití nebo při zjištění jakéhokoli jiného problému hardwaru brány.

Monitoring klienta v reálném čase

System PaxControl zajišťuje monitoring bran v reálném čase a to prostřednictvím vzdáleného přístupu přes webový prohlížeč (Web web based GUI) z back-office pracovní stanice.

Klient Monitor zobrazuje všechny brány nebo vyfiltrovaný počet bran. Zobrazuje aktuální provozní stav brány a případně možné technické závady.



Throughput monitor je reálný 'Life' monitoring s přizpůsobitelným seskupováním a filtrováním viz přiložený náhled níže.

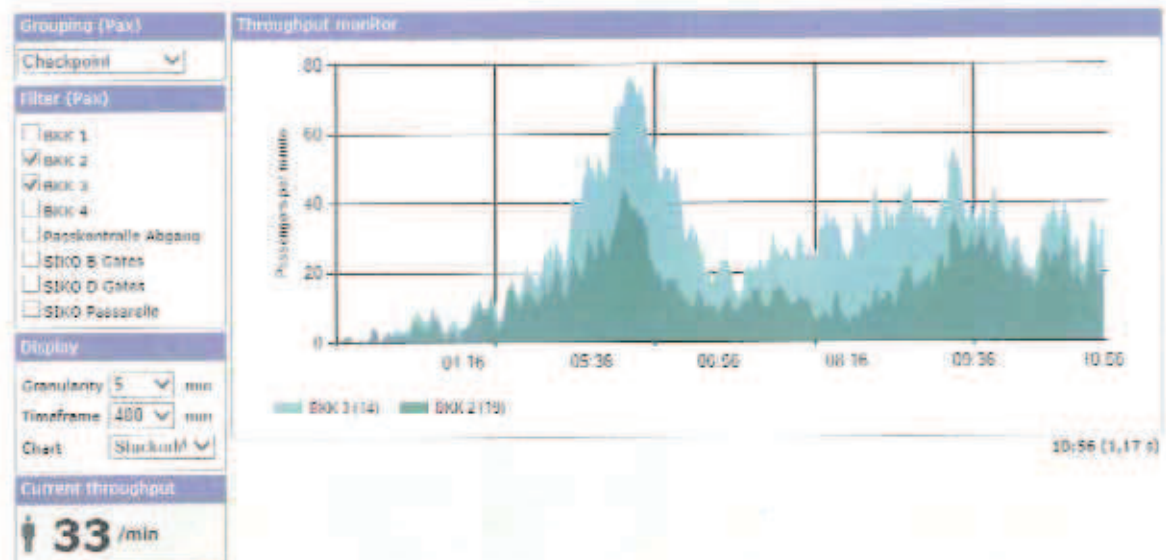

Detailní reporting

Každá načtená palubní vstupenka, která projde systémem PaxControl, je nahrána do databáze. Zanalyzovaná data jsou uchována v jednotlivých polích, společně s údaji o čase, poloze, kde byla vstupenka načtena, současně s nahlášenými výsledky hodnocení služby SITA Passenger@Airport. Na základě uvedených vstupů generuje PaxControl následující standardní reporty. Umožňuje nicméně generovat další reporty z databáze.

Možnost generovat reporty pro všechny letecké společnosti má pouze oprávněná osoba v roli 'Super user'. Obecně, uživatelé s profilem na nižší úrovni (např. uživatelé leteckých linek v pozici station manager) mají omezenou možnost generovat výsledky pouze pro určitou leteckou linku.

Pax statistický report

V daném časovém rámci zobrazuje PaxControl údaje o pasažérovi na základě řady seskupených kritérií jako destinace, linka, vstupní zdroje pro check-in, brána, pracovní den, cestovní třída, pohlaví, typ čárového kódu etc:

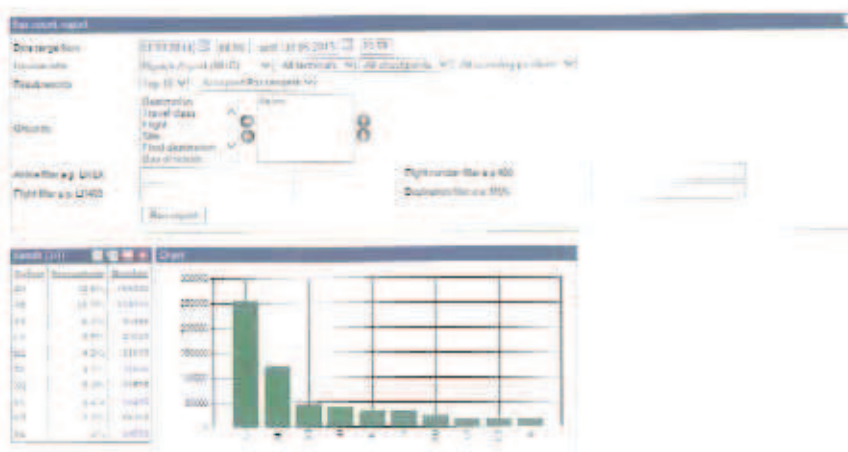

Report zaměřený na procesy

s grafickým zobrazením pasažerů za hodinu

Report s přehledem počtu pasažerů, odbavených za definovaný časový úsek na vybraných check pointech, terminálech, etc.

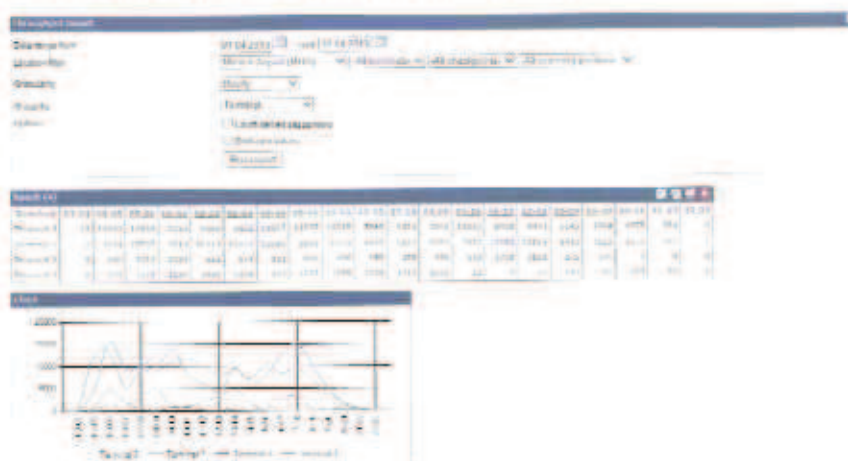

Funkce tohoto reportu umožňuje flexibilní nastavení časového rozmezí a intervalů (denně, po hodině, po 15 minutách a po 5 minutách). V případě zobrazení špiček scanů se jedná o časové náklady.

Detailní report poctu pasažérů pale

- a) destinace
- b) cestovní třída
- c) letecká linka
- d) metoda check-in
- e) den
- f) cílová destinace
- g) pohlaví
- h) etc.



Hodnoticí report

Zobrazuje celkové číslo ověřených načtení - úspěšně ověřených či neúspěšných s počtem neúspěšných načtení vůči pravidlu ověření.

Perioda	Uspěšně ověřeno	Neúspěšně ověřeno	Podíl úspěšného	Podíl neúspěšného
01.01.2014	100	0	100%	0%
02.01.2014	100	0	100%	0%
03.01.2014	100	0	100%	0%
04.01.2014	100	0	100%	0%
05.01.2014	100	0	100%	0%

Instalace

SITA instaluje systém PaxControl Server v prostředí poskytnutým Zadavatelem dle technických požadavků - Platformx86 server. Pro vzálenou podporu je nutným předpokladem vzálený přístup, založený na Internetu / VPN.

Dokumentace

Pro software PaxControl je dodávána následující dokumentaci:

- Uživatelský manuál
- Provozní manuál
- Seznam konfigurace

5. Rozsah školení

V rámci dodávky řešení zajistí společnost SITA školení i pro osoby, určené Objednatelem, na provádění obsluhy, bran a pro správu monitorovacího software PaxControl, v níže uvedeném rozsahu:

- 1 kurz pro minimálně 10 osob pro obsluhu brány, a
- 1 kurz pro minimálně 2 osoby pro správu monitorovacího software PaxControl.
- Tato školení budou provedena během dodávky Zařízení.
- Po absolvování školení bude oprávněným osobám vydán certifikát o úspěšném ukončení kurzu.

ID kurzu:	PAX 102 – Školení koncových uživatelů pro rámcovou správu samoobslužných bran
Doba trvání:	3 hodiny (pro skupiny do 10 účastníků)
Počet poskytnutých kurzů	1 x pro 10 účastníků
Popis:	<p>Cílem kurzu je vyškolit pracovníky - agenty v dohledu nad provozem samoobslužných bran a zároveň provést jejich zaškolení pro manuální ověřování palubních vstupenek na bezpečnostních bodech, vybavených pracovními stanicemi se samostatnou čtečkou palubních vstupenek.</p> <p>Jedná se o kurz určený k "vyškolení školitelů", kterého se zúčastní ty osoby, jež budou zodpovědné za školení pracovníků - Uživatelů v přístupu k příslušné aplikaci E-Gate Manager.</p>
Náplň kurzu:	<ol style="list-style-type: none">1 Úvod - školitel seznámí účastníky s obsahem kurzu2 Funkce samoobslužné brány<ol style="list-style-type: none">2.1. Popis základních částí brány, funkce brány v provozu2.2. Funkce tlačítka pro nouzové otevření dveří2.3. Ovládání brány z kontrolní stanice pomocí aplikace E-Gate Manager2.4. Otevření a uzavření brány na dálku3 Proces manuálního ověření palubní vstupenky<ol style="list-style-type: none">3.1. Načítání a analýza palubních vstupenek splňující předpisy IATA,3.2. Kontrola původu,3.3. Kontrola data cesty,3.4. Kontrola destinace,3.5. Kontrola letecké společnosti,3.6. Kontrola duplicit,3.7. Kontrola letu,4 Závěr – ověření způsobilosti účastníků pomocí kontrolních otázek.
Nezbytné předpoklady:	Žádné nezbytné předpoklady, základní znalosti odbavování jsou výhodou.

ID kurzu:	PAX 202 – Školení koncových uživatelů pro obsluhu monitorovacího softwaru PaxControl
Doba trvání:	4 hodiny (pro skupiny do 10 účastníků)
Počet poskytnutých kurzů	1 x pro 5 účastníků
Popis:	<p>Cílem kurzu je vyškolit pracovníky obsluhující monitorovací software PaxControl a jeho Klient Monitor, který je přístupný přes webový prohlížeč z klientské pracovní stanice.</p> <p>Jedná se o školení určené k "vyškolení školitelů", kterého se zúčastní ty osoby, jež budou zodpovědné za školení pracovníků - Uživatelů s přístupem ke Klient Monitoru.</p>
Náplň kurzu:	<ol style="list-style-type: none"> 1 Úvod - školitel seznámí účastníky s obsahem kurzu 2 Funkce aplikace Klient Monitor <ol style="list-style-type: none"> 2.1. Postup pro přihlášení do aplikace z pracovní stanice 2.2. Vzdálený monitoring bran, jejich filtrování 2.3. Zobrazení aktuálního stavu brány a jejich vzdálené ovládání 2.4. Zobrazení aktuální průchodnosti bran v daném časovém intervalu 3 Generace reportu a vyhledávání v databázi cestujících <ol style="list-style-type: none"> 3.1. Nastavení kritérií pro tvorbu reportu: destinace, linka, pracovní den atd. 3.2. Nastavení kritérií pro tvorbu reportu v závislosti na průchodnosti: výběr úseku, bran, terminálu atd. 3.3. Nastavení kritérií pro tvorbu reportu v závislosti na cestujících: výběr destinace, cestovní třídy, metoda odbavení, atd. 3.4. Postup pro vyhledávání historie v databázi cestujících 4 Závěr – ověření způsobilosti účastníků pomocí kontrolních otázek
Nezbytné předpoklady:	Žádné nezbytné předpoklady, základní znalosti odbavování jsou výhodou.

Příloha č. 2 - Harmonogram prací (1 list)

ID	Proces	Zahájení	Délka trvání	Ukončení	Odpovědná strana
1	Podpis smlouvy	do 11.4.2016			SITA/MV ČR SITA/BIS
2	I. Fáze iniciace projektu - Úvodní kick-off schůzka, Sestavení projektového týmu se členy všech zúčastněných stran	11.4.2016	1 týden	18.4.2016	SITA/CAH/MV ČR/BIS
3	II. Fáze plánování projektu:	18.4.2016	3 dny	25.4.2016	
4	Vytvoření a vzájemný podpis upřesněného detailního implementačního plánu	do 20.4.2016			SITA/CAH
5	Vytvoření a vzájemný podpis plánu akceptačních testů/kritérií, plánu ošetření rizik, komunikačního plánu apod.	do 20.4.2016			SITA/CAH
6	Rozeslání všech objednávek na zařízení/software služby (KABA/ SITA interní vývoj)	do 20.4.2016			SITA
7	III. Fáze exekuce projektu:	11.4.2016	7 týdnů	31.5.2016	SITA/CAH
8	Dodací lhůta pro všechna objednaná zařízení a SW license	11.4.2016	6 týdnů	25.5.2016	SITA
9	Příprava serverové části (HW/SW) pro monitorovací a konfigurační aplikaci PAX_Control	21.4.2016	1 týden	28.4.2016	CAH
10	Instalace serverové části PAX_Control	25.5.2016	1 týden	31.5.2016	SITA
11	Příprava lože a kabelové infrastruktury pro všechny brány a manuální stanice	21.3.2016	7 týdnů	6.5.2016	CAH
12	Příprava UAT brány a manuální stanice na akceptační testování	25.5.2016	3 dny	27.5.2016	SITA
13	Vlastní UAT akceptační testy a jejich podpis pro splnění kritérií	27.5.2016	4 dny	30.5.2016	SITA/CAH
14	Instalace všech bran do cílových pozic	30.5.2016	2 dny	31.5.2016	SITA
15	Skolení obsluhy	29.5.2016	2 dny	30.5.2016	SITA
16	IV. Fáze uzavření projektu:	30.5.2016		31.5.2016	
17	Zprovoznění SAG řešení v plném rozsahu v ostrém provozu	30.5.2016	2 dny	31.5.2016	SITA
18	Podpis finální akceptace projektu	31.5.2016	1 den	31.5.2016	SITA/MV ČR SITA/BIS

Příloha č. 3 – Kontaktní údaje, oprávněné osoby Kupujícího (2 listy)

Adresa pro doručování.

(a) Adresa pro doručování Kupujícího:

(b) Adresa pro doručování Prodávajícího:

SITA Information Networking Computing B. V. Czech Republic Branch
Praha 4, V Parku 2336/22, PSČ 14800

Oprávněné osoby Prodávajícího:

Odpovědným zástupcem k zastupování **smluvní strany Prodávajícího ve smluvních záležitostech** souvisejících s plněním této Smlouvy je:

Kontaktní osoba: Michal Koscelansky
e-mail: michal.koscelansky@sita.aero
Tel: +420 603 460 501

Odpovědným zástupcem k zastupování **smluvní strany Prodávajícího v technických záležitostech** souvisejících s plněním této Smlouvy a v záležitostech plnění této Smlouvy je:

Kontaktní osoba: Franz Sigl
e-mail: franz.sigl@sita.aero
Tel: +43 160 751 152 510

Oprávněné osoby Kupujícího

Odpovědným zástupcem k zastupování **smluvní strany Kupujícího ve smluvních záležitostech** souvisejících s plněním této Smlouvy je:

Kontaktní osoba: mjr. Ing. Petr Šírl
E-mail: petr.sirl@pcr.cz
Telefon: 603 190 637

Kontaktní osoba SLZ PP: Ing. Jan Kuře
oddělení materiálně-technického zabezpečení
E-mail: jan.kure@pcr.cz
Telefon: 974 843 205

Odpovědným zástupcem k zastupování **smluvní strany Kupujícího v technických záležitostech** souvisejících s plněním této Smlouvy řešení vad a v záležitostech plnění této Smlouvy:

Kontakty Kupujícího – oprávněné osoby k zastupování Kupujícího v technických záležitostech

Jméno	Email	Mobil	Rozsah oprávnění osoby
Ing. Václav Vacek	Vaclav.vacek@cah.cz	+420 602 263 623	
Ing. Stanislav Lukáš	Stanislav.lukas@cah.cz	+420 602 569 583	

Kontaktní údaje v případě požáru, úniku neznámé látky nebo jiné mimořádné události:

Operační středisko jednotky PO HZS: +420 220 11 3333, +420 220 11 2222

Zdravotní ambulance: +420 220 11 3301, +420 220 11 3302

Bezpečnostní velin: +420 220 11 1000

V případě dotazů nebo podnětů ke zlepšení, směřujících o jednotlivých oblastí:

(a) Životní prostředí: zivotni.prostredi@prg.aero

(b) Požární prevence: technik.po@prg.aero

Eskalační kontakty na straně Prodávajícího:

Pořadí	Kontakt	Osoba	Telefon	Příčina eskalace
1	Martin.Smekal@sita.aero	Martin Smekal Project Manager	+420 724 526 214 +420 734 510 849	
2	Franz.Sigl@sita.aero	Franz Sigl Account Manager	+43 160 751 152 510	
3	Bernard.Desmarais@sita.aero	Bernard Desmarais Project Portfolio Director	+41 227 476 723	

KALKULACE CENY – SELF ACCESS GATES

11 ks umístěných na T1 pro Česká republika – Ministerstvo vnitra

Self Access Gate – Brána pro kontrolu cestujících

(HW včetně integrace, instalace a ověřovacího provozu)

HARDWARE

Typ zařízení KABA HSB-M03 Boarding Pass Validation (BPC) basic Unit

Cena za 1 ks 724.407,- Kč bez DPH

Požadované množství 11 ks 7.968.477,- Kč bez DPH

Typ zařízení PENTA Scanner CKI

Cena za 1 ks 63.371,- Kč bez DPH

Požadované množství 1 ks 63.371,- Kč bez DPH

SOFTWARE

Typ softwaru PaxControl

Cena za jednorázové
dodání a zprovoznění
služby 873.306,- Kč bez DPH

Celková cena 8.905.153,- Kč bez DPH

Výše uvedené ceny jsou uvedené v Kč, bez DPH.

V Praze dne 12. dubna 2016

Michal Koscelanský

Country Representative

SITA INC B.V.

V Parku 2336/22 - 148 00 Praha 4

Czech Republic

DIČ: CZ70899061