

## SMLOUVA O DÍLO Č.

podle § 2586 a násl. zákona č. 89/2012 Sb., občanský zákoník („OZ“)  
(„Smlouva“)

UZAVŘENÁ MEZI STRANAMI, JIMIŽ JSOU:

- 1) **Město Česká Kamenice**, IČO: 00261220, DIČ: CZ 00261220, se sídlem na náměstí Míru č.p. 219, 407 21 Česká Kamenice, zastoupené starostou města panem Janem Papajanovským  
(„Objednatel“)

a

- 2) **PROKOP a syn s. r. o.**, IČO: 25418467, se sídlem Ludvíkovice 43, 407 13 Ludvíkovice, zastoupena panem Josefem Prokopem, jednatelem, pro věci stavby pak panem Pavlem Bumbou, stavebním technikem, tel.: [REDAKCE], email: [REDAKCE]  
(„Zhotovitel“)

(Objednatel a Zhotovitel společně jako „Strany“)

STRANY UZAVÍRAJÍ TUTO SMLOUVU:

### 1. PŘEDMĚT A ÚČEL SMLOUVY

- 1.1. Touto Smlouvou se Zhotovitel zavazuje provést na svůj náklad a nebezpečí pro Objednatele dílo, které spočívá v/ve:  
**zhotovení obnovy turistické atraktivity „Mlýnky“ v okolí města Česká Kamenice,**  
a to v rozsahu specifikovaném podrobnou specifikací předmětu plnění, který tvoří Přílohu č. 1 této Smlouvy („Dílo“). Dílo je Zhotovitel povinen zhotovit ve stanoveném termínu, v nejvyšší možné jakosti, a to bez vad a nedodělků.
- 1.2. Objednatel se zavazuje Dílo převzít a zaplatit cenu touto Smlouvou stanovenou.

### 2. DOBA A MÍSTO PLNĚNÍ

- 2.1. Místem plnění je p. p. č. 2283/3 v k. ú. Česká Kamenice, podrobněji viz Příloha č. 1 této Smlouvy.
- 2.2. Termín zahájení prací na Díle je 1. 10. 2020.

- 6.2. Písemné oznámení vad či nedodělků (reklamace) v průběhu záruční doby bude obsahovat přiměřený termín pro odstranění vad či nedodělků stanovené Objednatelem. Pokud reklamace nebude termín odstranění vad či nedodělků obsahovat, nebo bude obsahovat s přihlédnutím k povaze vad a nedodělků termín tak krátký, že prokazatelně a objektivně nebude možné z hlediska technických postupů nutných k odstranění vad či nedodělků tento dodržet, bude činit termín k odstranění vad či nedodělků 10 pracovních dnů. U vad, jejichž odstranění nesnese odkladu, se Zhotovitel zavazuje nastoupit k odstranění vady nejpozději do 48 hodin od jejich oznámení a provést jejich odstranění bezodkladně, nejpozději do 3 dnů. Charakter vady či nedodělku, tj. zda její odstranění snese či nesnese odkladu, určí Objednatel. Odstranění vad bude vždy odkontrolováno a písemně stvrzeno Zhotovitelem a Objednatelem. Jestliže Zhotovitel ve stanovené a/nebo přiměřené lhůtě vzhledem k okolnostem vady či nedodělky neodstraní, je Objednatel oprávněn dát vady či nedodělky na náklady Zhotovitele odstranit třetí osobě.

## **7. SANKCE**

- 7.1. Zhotovitel uhradí Objednateli smluvní pokutu ve výši 0,2 % z Ceny za každý započatý den prodlení s dokončením a předáním Díla oproti termínu touto Smlouvou stanovenou v čl. 2.3. této Smlouvy.
- 7.2. V případě prodlení Zhotovitele s nastoupením k odstraňování vad či nedodělků, nebo prodlení Zhotovitele s odstraněním vad či nedodělků, je Zhotovitel povinen uhradit Objednateli smluvní pokutu ve výši 0,2 % z Ceny za každý den prodlení a za každou jednu neodstraněnou vadu nebo nedodělek.
- 7.3. Zaplacením ani sjednáním jakékoli smluvní pokuty dle této Smlouvy není nikterak dotčeno právo smluvních Stran na náhradu škody vzniklé v souvislosti s plněním této Smlouvy.

## **8. ZÁVĚREČNÁ USTANOVENÍ**

- 8.1. Tato Smlouva nabývá platnosti a účinnosti okamžikem jejího podpisu oběma Stranami. Nedílnou součástí této Smlouvy jsou i její přílohy.
- 8.2. Tato Smlouva může být upřesněna či měněna pouze písemnými číslovanými dodatky. V takových dodatcích Strany společně přesně specifikují, jaké ustanovení původní Smlouvy je měněno příp. rušeno.
- 8.3. V otázkách neupravených touto Smlouvou se strany řídí OZ. Vylučují přitom použití ust. § 556, 564, 558 odst. 2, 1740 odst. 3 OZ a všech dalších dispositivních ustanovení tohoto zákona, které by byly v rozporu s ustanoveními této Smlouvy.
- 8.4. Veškeré písemnosti doručované mezi Stranami v souvislosti s touto Smlouvou budou považovány za doručené:
- a) pátý pracovní den od okamžiku jejich prokazatelného odeslání druhé smluvní straně na adresu uvedenou v záhlaví této Smlouvy, případně adresu

písemně oznámenou příjemcem zásilky druhé smluvní Strany před odesláním zásilky; nebo

b) v okamžik skutečného doručení zásilky druhé Straně;

a to podle toho, která z uvedených skutečností nastane dříve.

8.5. Smlouva je vyhotovena ve dvou stejnopisech s platností originálu. Každá smluvní Strana obdrží jeden stejnopis.

8.6. Tato Smlouva je uzavírána na základě vzorové smlouvy, která byla projednána na 3. schůzi Rady města Česká Kamenice a schválena jejím usnesením č. 59/3/RM/2020 ze dne 3. 2. 2020.

Přílohy této Smlouvy:

- 1) Podrobná specifikace předmětu plnění
- 2) Nabídka Zhotovitele

V České Kamenici dne 6. 10. 2020

Jan

Papajanovský

Digitálně podepsal  
Jan Papajanovský  
Datum: 2020.10.06  
18:28:47 +02'00'

---

Objednatel

V Ludvíkovicích dne 6. 10. 2020

Josef

Prokop

Digitálně podepsal  
Josef Prokop  
Datum: 2020.10.07  
09:22:47 +02'00'

---

Zhotovitel

## **Obnova turistické atraktivity „Mlýnky“ Česká Kamenice**

### Popis řešení:

Jedná se o vytvoření přírodního parku miniatur v okolí města na p. p. č. 2283/3 v k. ú. Česká Kamenice, konkrétně na GPS souřadnicích 50.8074719N, 14.4209706E.

Podklady obsahují celkovou situaci a dokumentaci jednotlivých objektů. Při předání staveniště bude v terénu přesně určen referenční bod, ve vztahu ke kterému bude situace vztažena.

### Materiálové řešení:

Viz výkresová dokumentace.

### Poznámka:

Všechny prvky je před zpracováním dílenské dokumentace třeba konzultovat s architektem města Ing. arch. Janem Machem, který výrobní dokumentaci odsouhlasí.

### Výkresové podklady:

(Poznámka: oproti výkresovým podkladům není součástí této zakázky výroba a instalace dvou lavic, které jsou zakresleny do situace.)

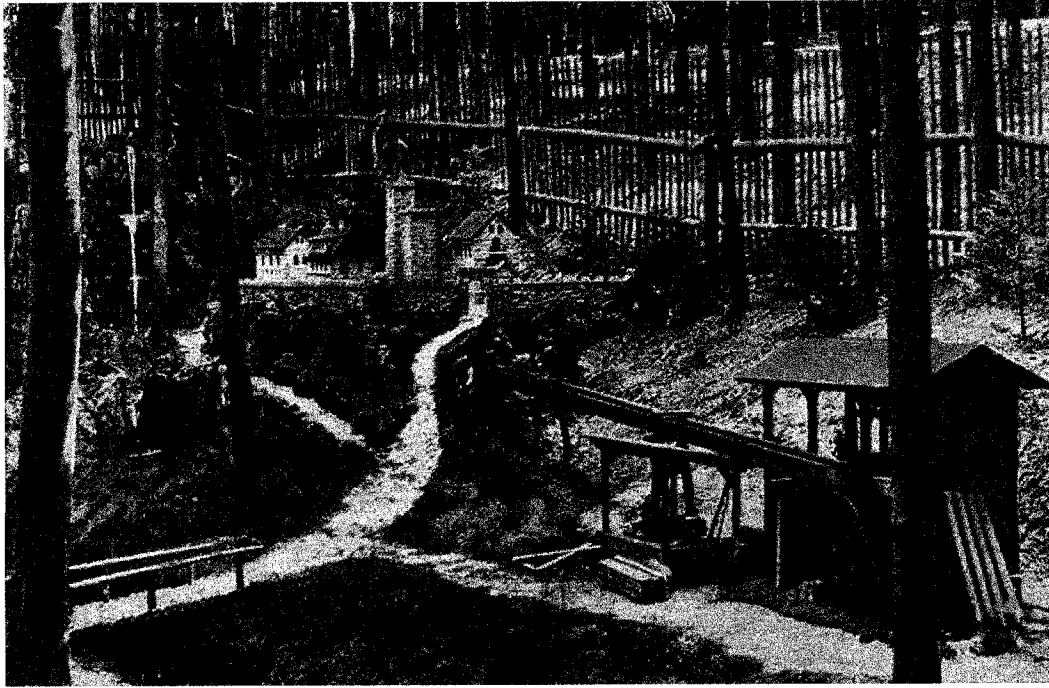

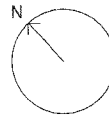
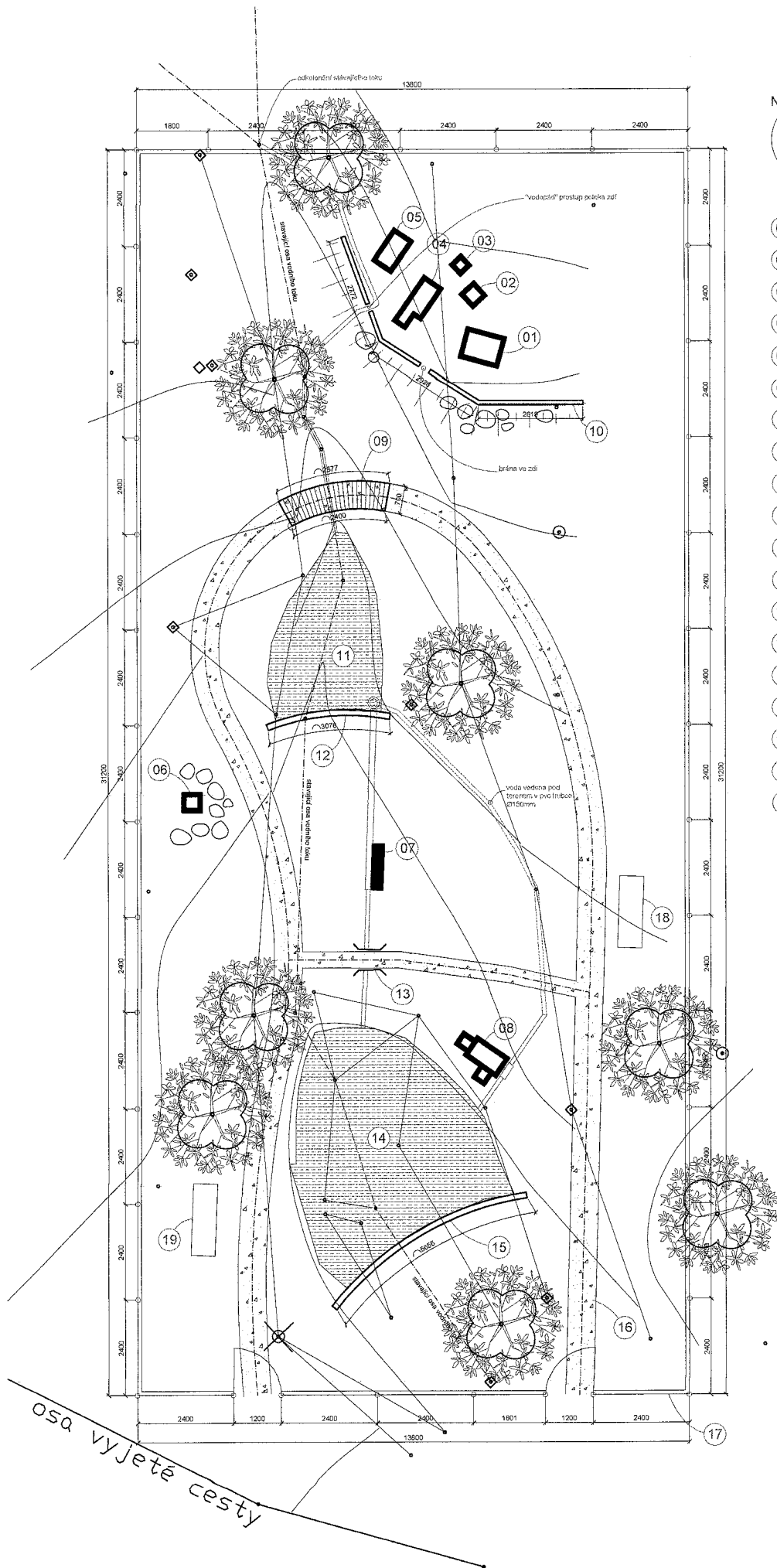

- 01 Model městského domu se dvěma štíty
- 02 Model nízké věže
- 03 Model vysoké věže
- 04 Model městského domu s přístavkem
- 05 Model městského domu
- 06 Model větrného mlýna
- 07 Model mlýna pily
- 08 Model vodního mlýna
- 09 Lávka
- 10 Model hradby s bránou
- 11 Tůň č. 1
- 12 Hráz č.1
- 13 Mostek
- 14 Tůň č. 2
- 15 Hráz č.2
- 16 Perková pěšina
- 17 Oplotení areálu
- 18 Lavice
- 19 Lavice

**Poznámky:**

1. Polohy všech objektů budou vyznačeny před zahájením realizace ve spolupráci s architektem města, referenčními objekty k zaměření budou stávající stromy.
2. Terén bude upravován jen v okolí objektů, pod pěšinou, tůňemi a novou polohou vodního toku.
3. Tůně jsou vymodelovány v terenu a vymazány jilem.
4. Pěšiny jsou perkové cesty, hlavní pěšina má šířku 700mm a délku cca 60m, vedlejší pěšina má šířku 400mm a délku cca 7,5m
5. Oplotení areálu je tvořeno dřevěným plotem z půlkulatých plotovek s polem délky 2,4m a sloupky na zemních vrutech. V oplotení jsou dvě branky s petlicemi a vysacím zámkem. Použité dřevo je neošetřené modřín.
6. V areálu jsou dvě lavice označené 18 a 19
7. Hráze obou tůňi jsou betonové konstrukce síly 150mm lité na místě do dřevěného bednění.
8. Lávka 09 je vyrobena z dubových fošen tl. 40 mm na dubových trámech 150x150mm.
9. Mostek 13 je vystavěn z kamenů pod perkovou pěšinou.
10. Všechny dřevěné konstrukce na modelech domů jsou z neošetřené modřinu.
11. všechny ocelové prvky na modelech domů (mlýnská kola apod) jsou opatřeny kovářskou barvou
12. Všechny betonové odlitky modelů domů jsou realizovány z betonu C20 s výztuží karisítí 10x10. Bednění pro formy je z hladkého deskového materiálu (voduvzdorná stavební překližka).

# Objekt 01

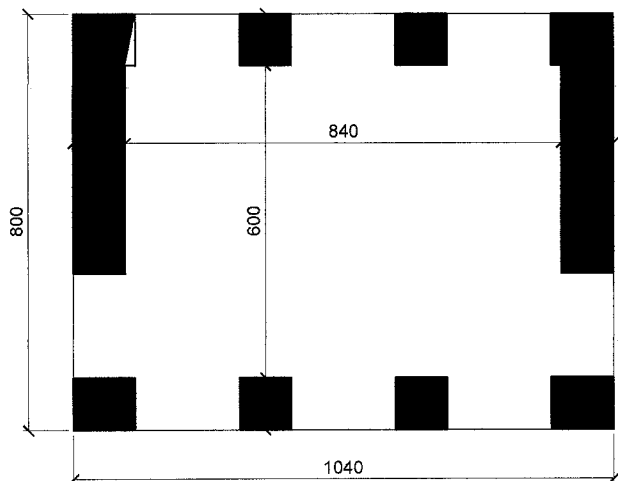

Půdorys

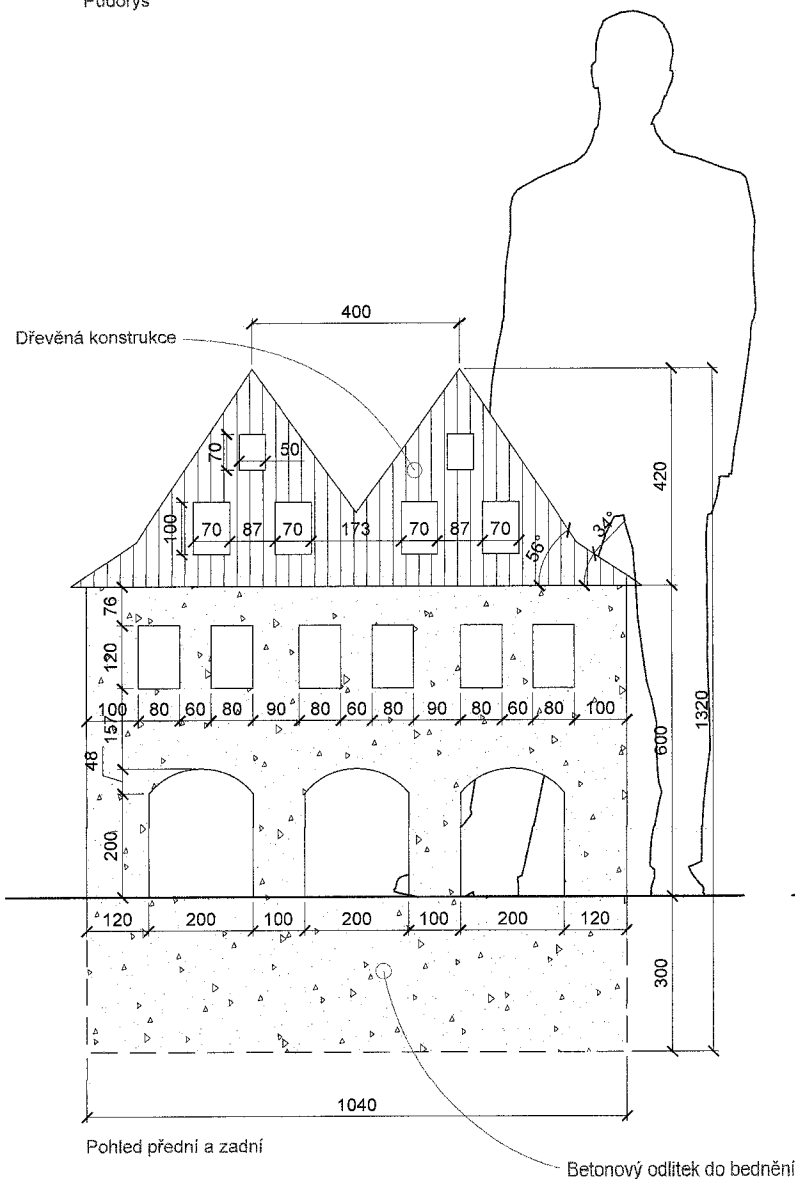

Pohled přední a zadní

Betonový odlitek do bedněni

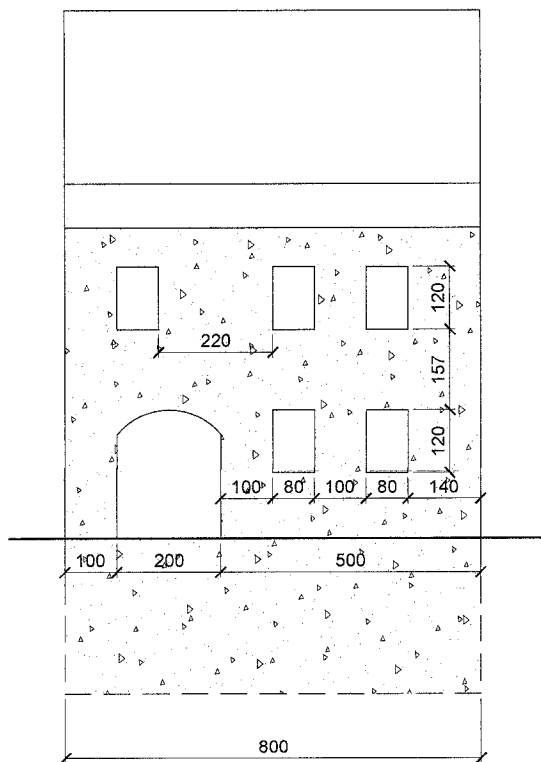

Pohled levý a pravý

# Objekt 02

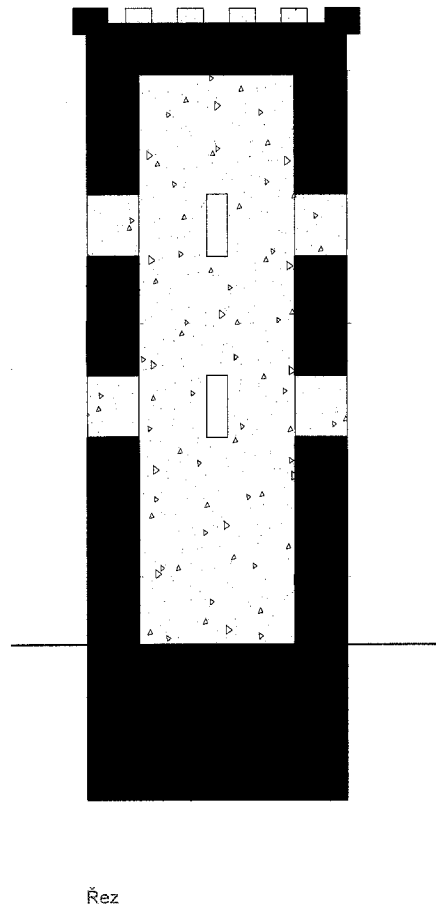
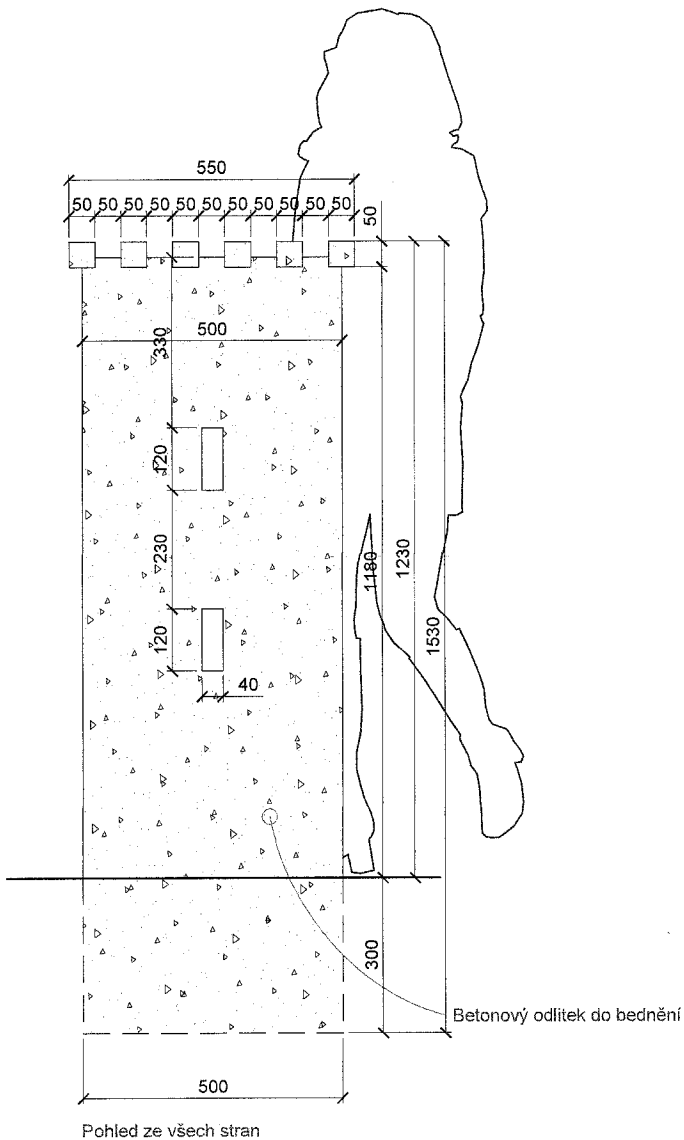
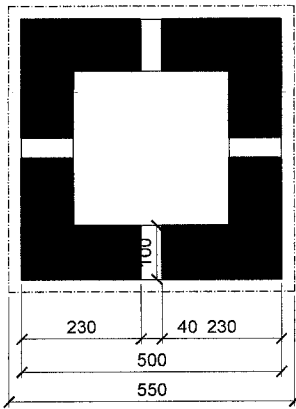



# Objekt 03

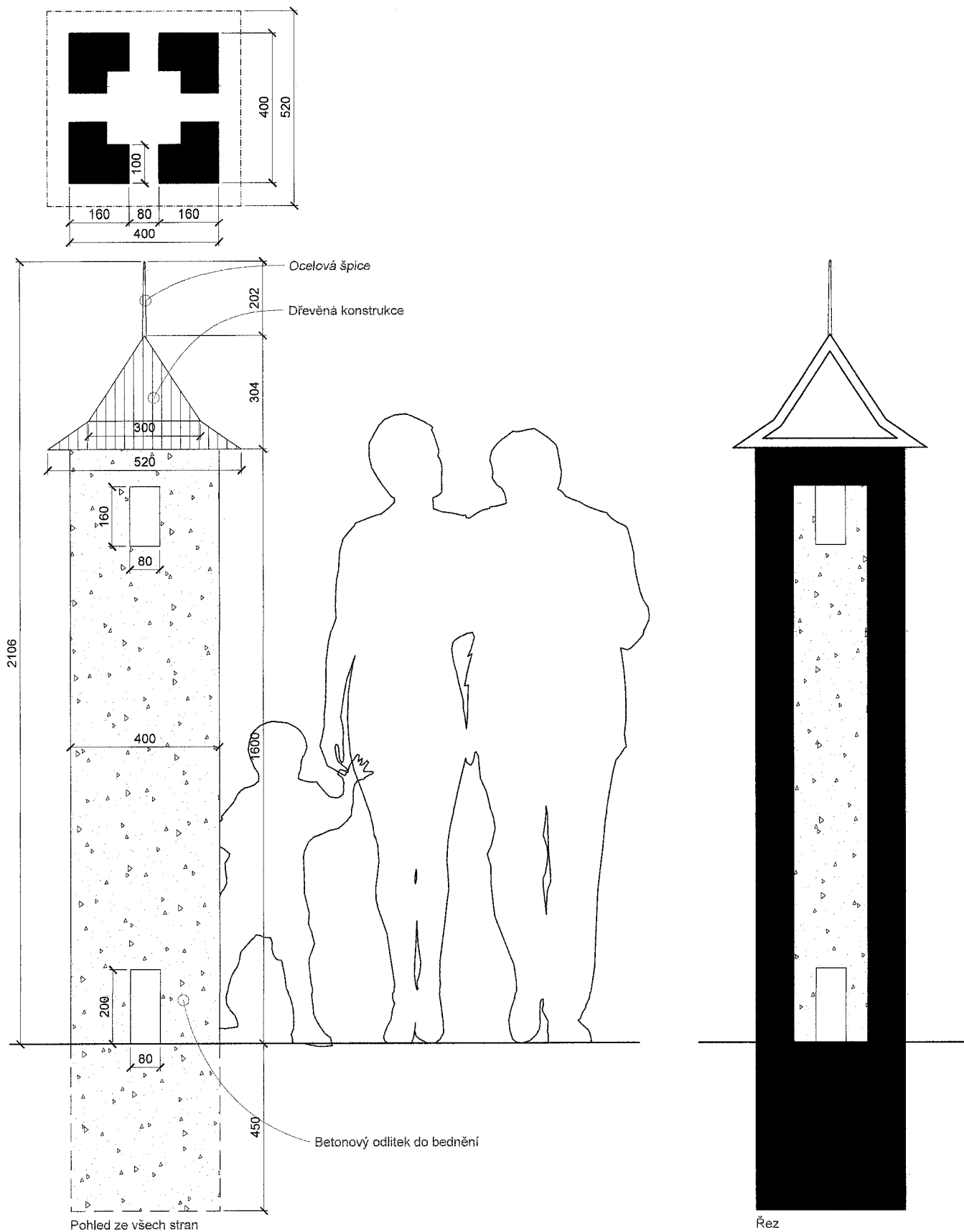

# Objekt 04

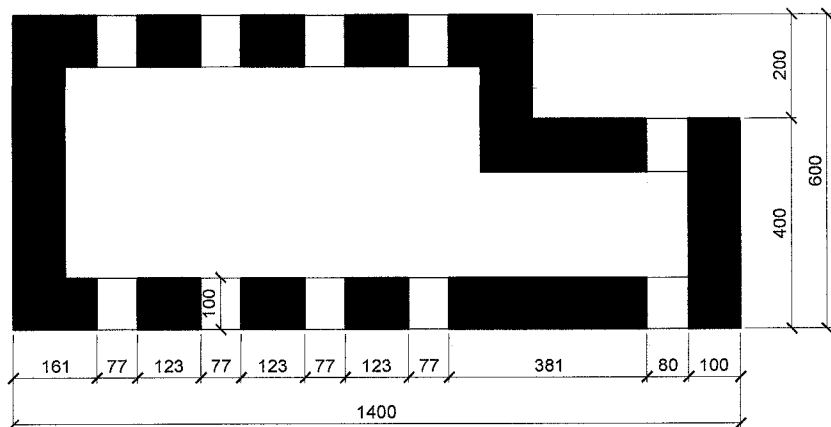

Půdorys

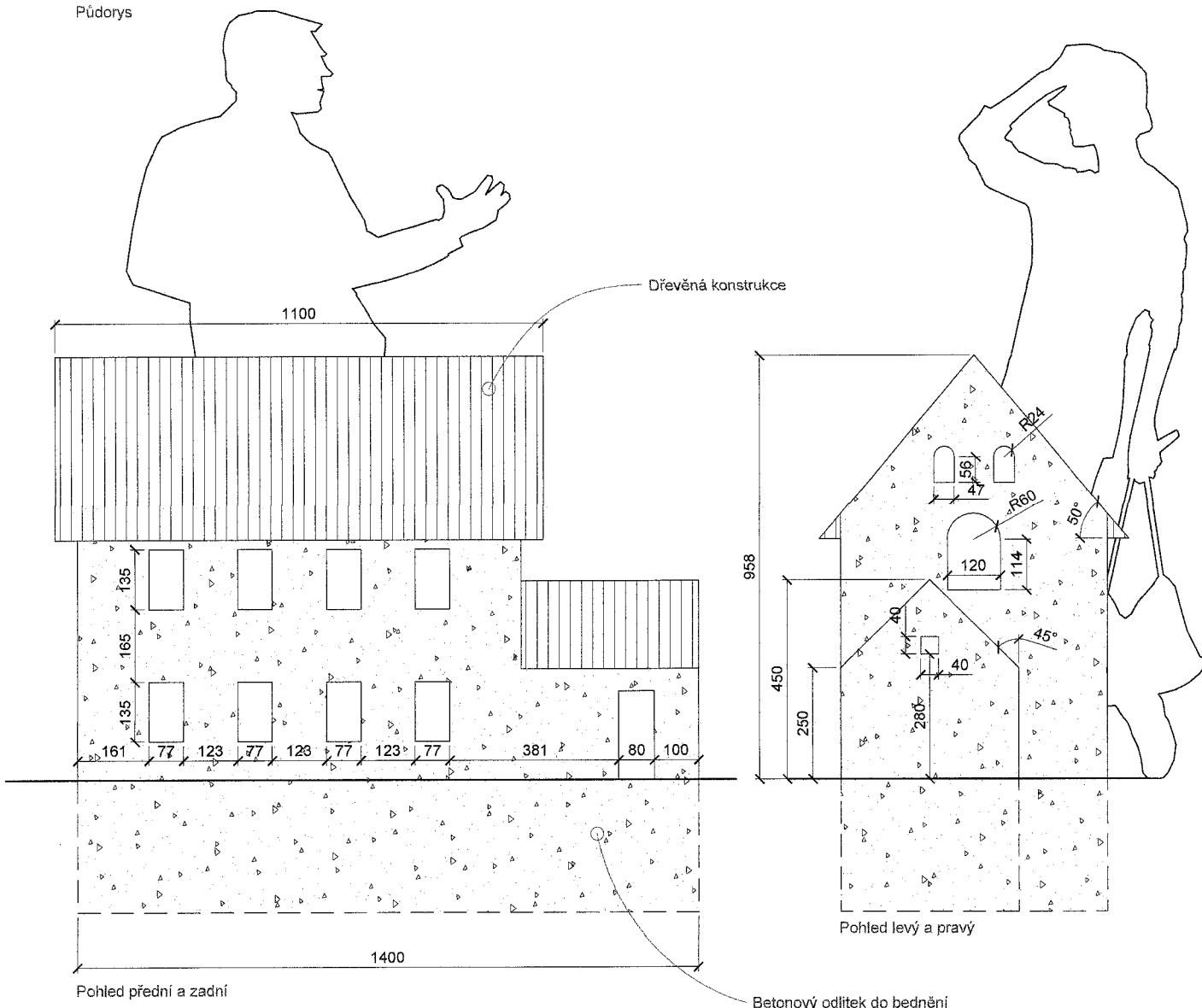

Pohled přední a zadní

Pohled levý a pravý

# Objekt 05

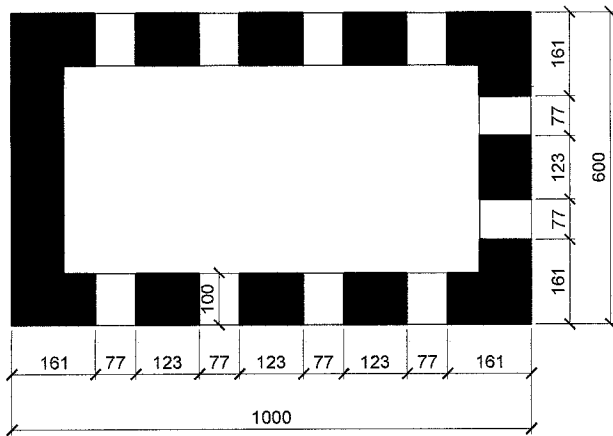

Půdorys

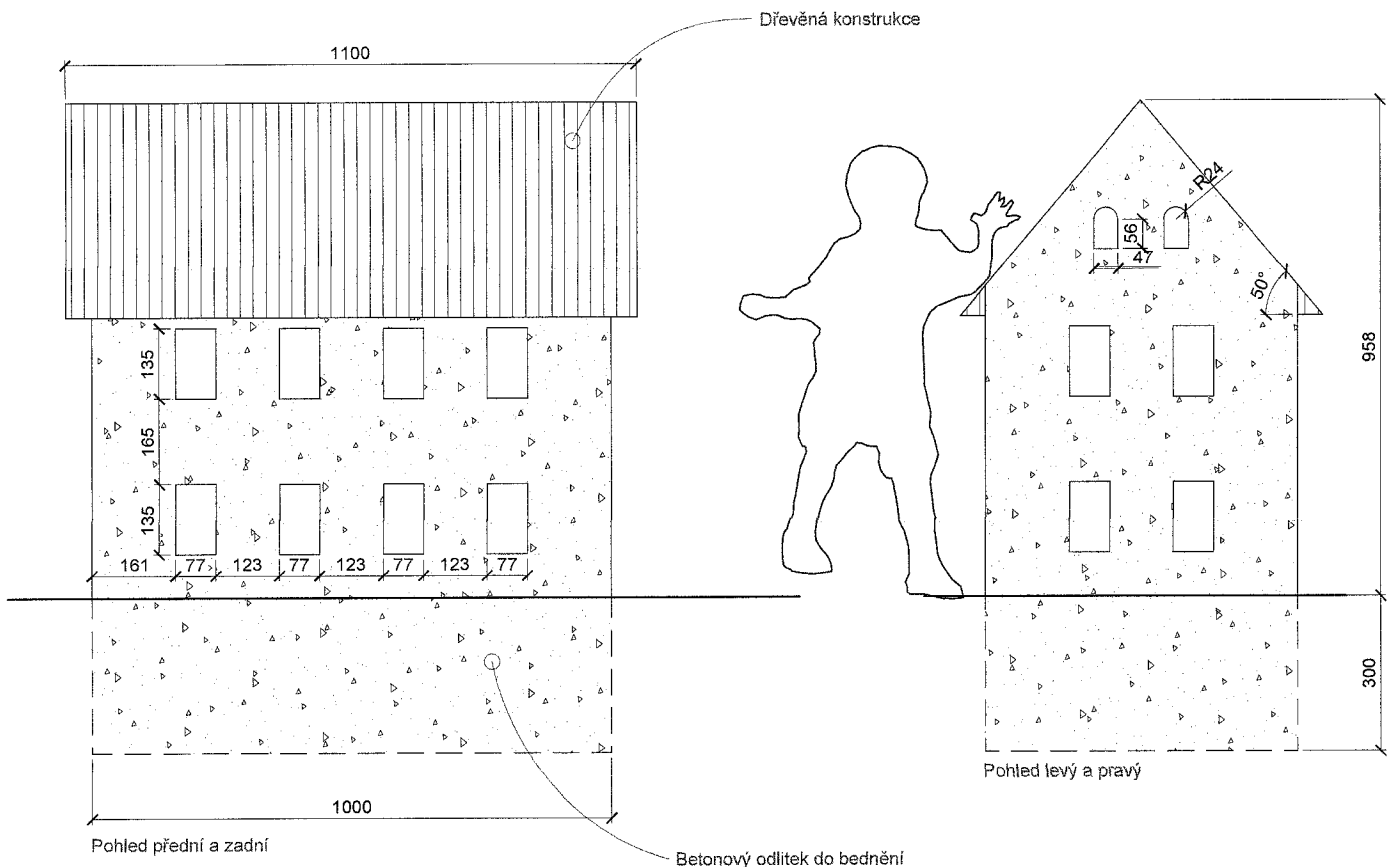

# Objekt 06

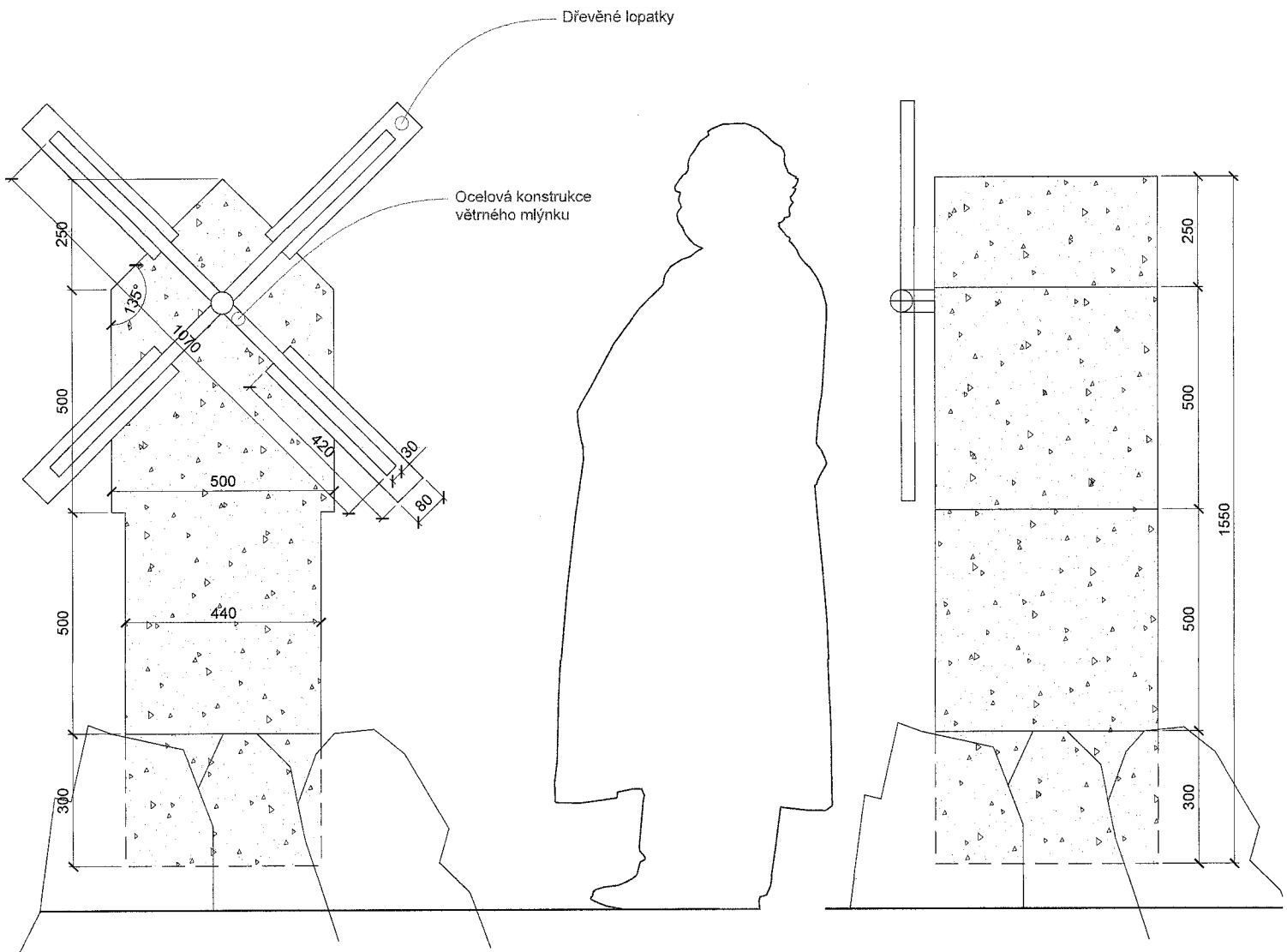
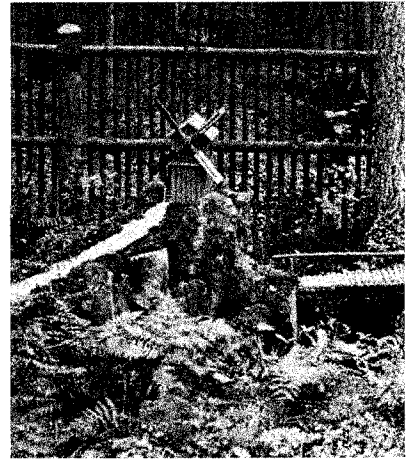
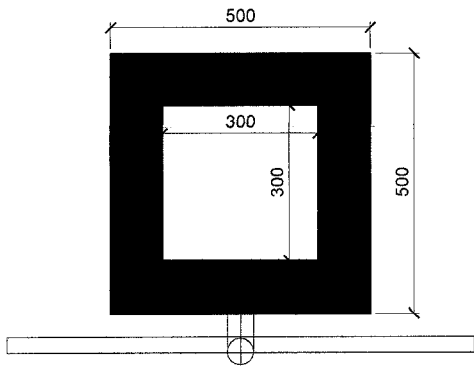

Pohled přední a zadní

# Objekt 07

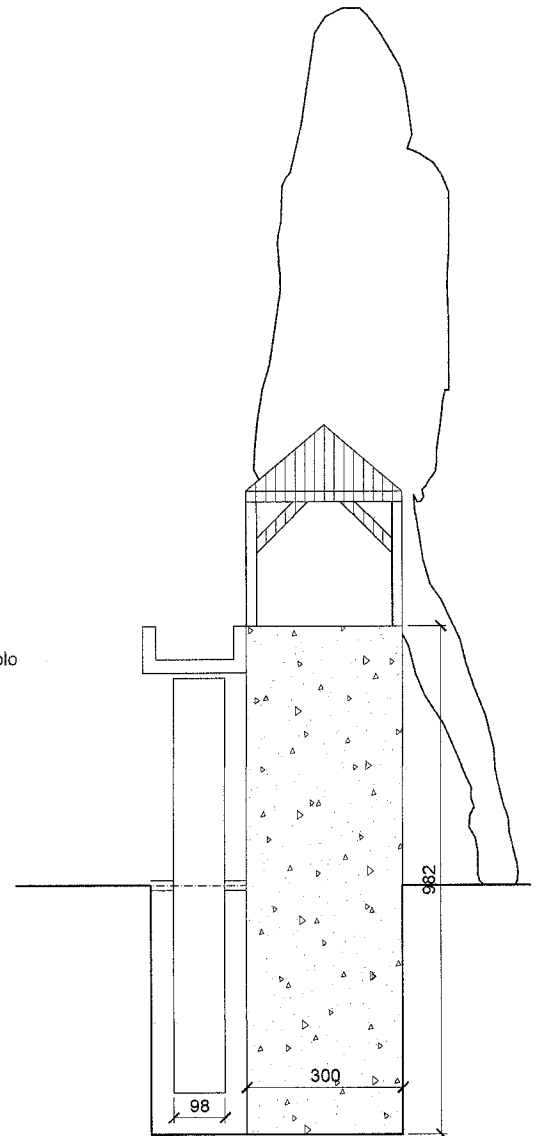
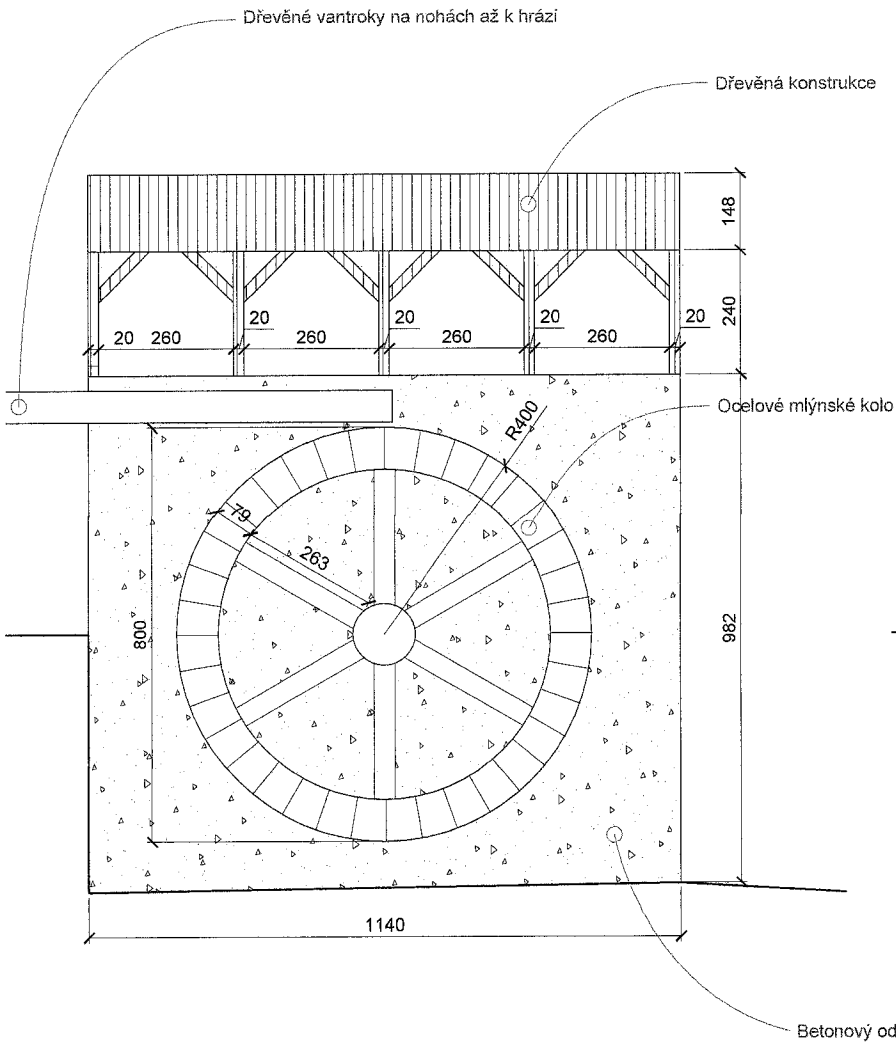
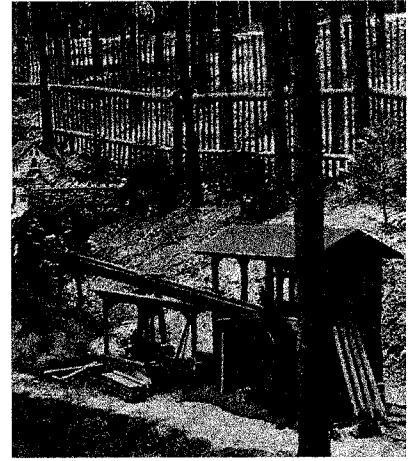
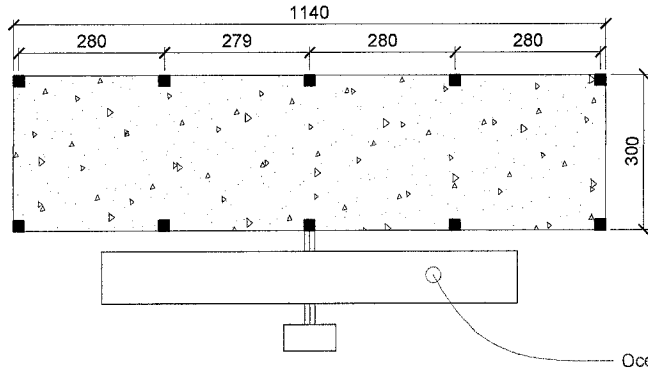

# Objekt 08

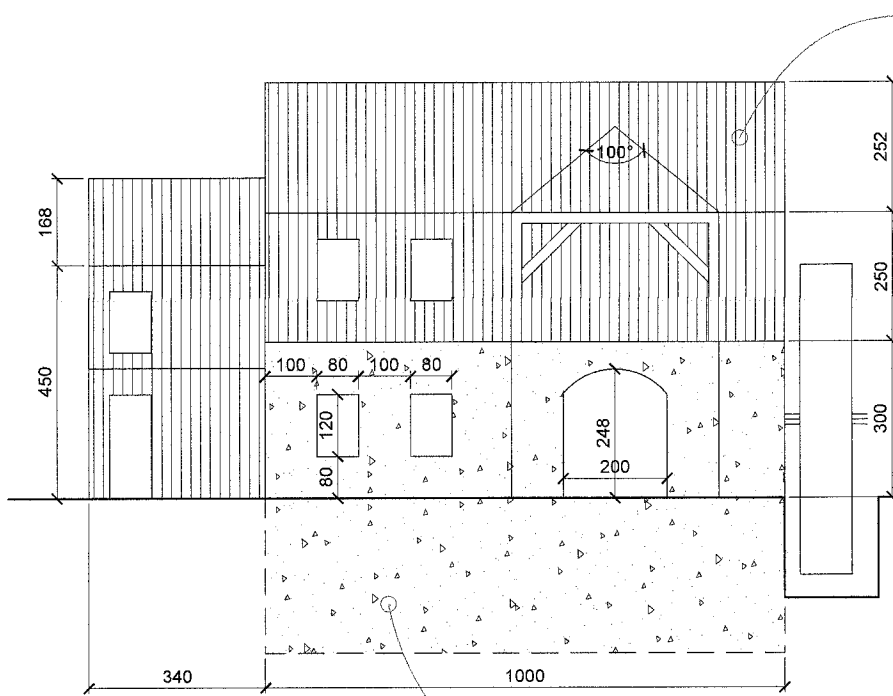
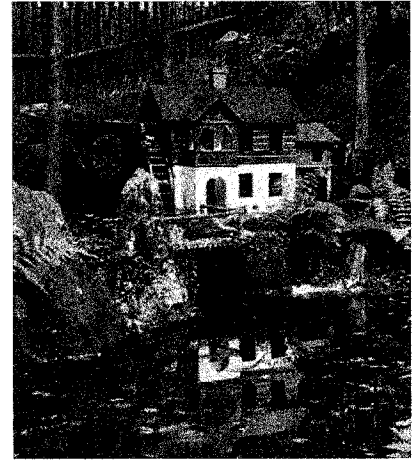
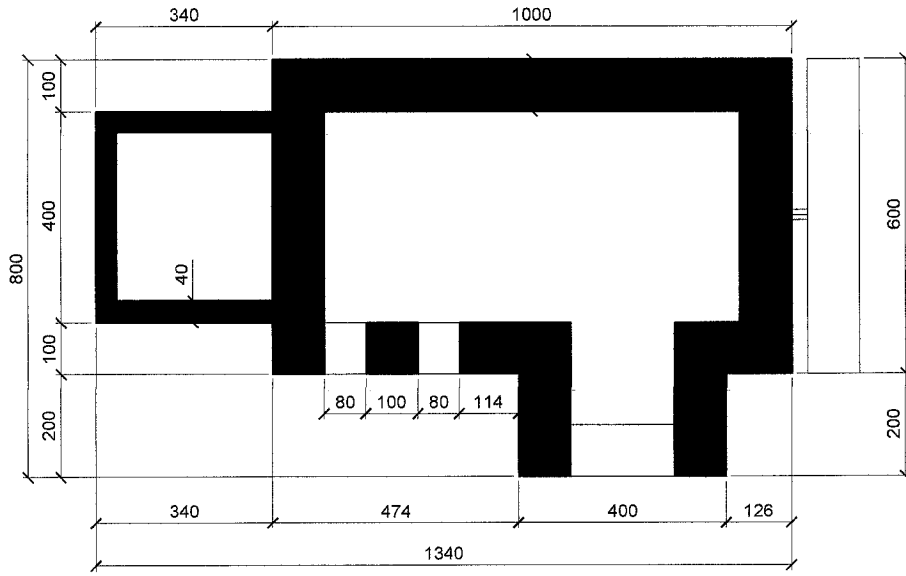

Pohled přední

Betonový odlitek do bednění

Dřevěná konstrukce

Dřevěná konstrukce

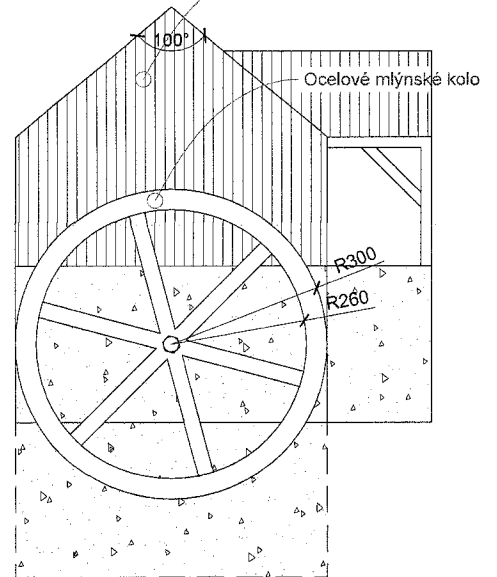

Pohled na kolo

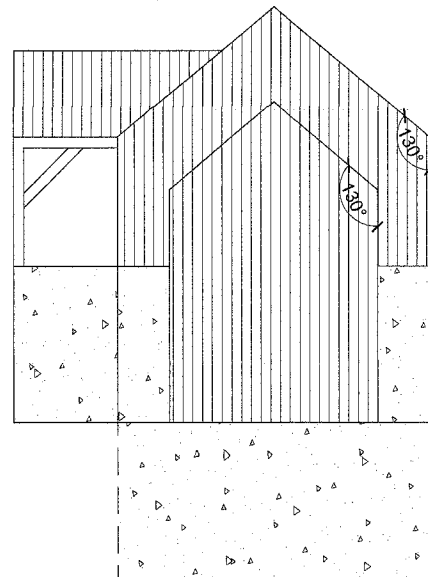

Pohled na přístavek

# KRYCÍ LIST NABÍDKY

na realizaci veřejné zakázky	
název:	<b>Obnova turistické atraktivity „Mlýnky“ v okolí města České Kamenice</b>
<b>ZADAVATEL:</b>	
název:	Město Česká Kamenice
sídlo:	Náměstí Míru 219, 407 21 Česká Kamenice
statutární zástupce	Jan Papajanovský – starosta města
IČO:	00261220
<b>UCHAZEČ:</b>	
obchodní firma:	PROKOP a syn s.r.o.
sídlo či místo podnikání:	Ludvíkovice 43, 407 13
IČO:	25418467
statutární zástupce:	Josef Prokop - jednatel
telefon:	██████████
e-mail:	████████████████████
adresa pro doručování: (liší-li se od sídla účastníka)	
ID datové schránky:	qvcu7va
kontaktní osoba (email, telefon)	████████████████████
<b>HODNOTÍCÍ KRITÉRIA</b>	
nabídková cena v Kč bez DPH	<b>498 500,-</b>

Svým podpisem stvrzujeme, že podáváme nabídku na základě poptávkového listu příslušné veřejné zakázky. Před podáním nabídky jsme si vyjasnili veškerá sporná ustanovení a případné technické nejasnosti. Nabídková cena obsahuje veškeré náklady nutné ke kompletní realizaci veřejné zakázky. Dále svým podpisem stvrzujeme, že jsme vázáni celým obsahem své nabídky po celou dobu zadávací lhůty, že veškeré údaje uvedené v nabídce a doklady v nabídce předkládané jsou pravdivé, věrohodné a odpovídají skutečnosti.

V Ludvíkovicích dne 24.9.2020

**PROKOP a syn s.r.o.**  
Ludvíkovice 43, 407 13 Děčín  
IČ 25418467, DIČ CZ25418467

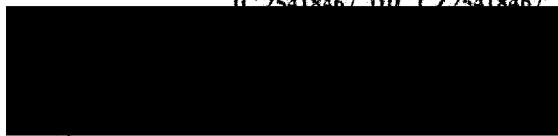

Josef Prokop – jednatel  
jméno, funkce  
podpis oprávněného zástupce účastníka  
(razítko)

## OBSAH NABÍDKY

### Obnova turistické atraktivity „Mlýny“ v okolí města České Kamenice

- zřízení oplocení dle popisu
- odklonění stávajícího toku a převedení potrubím mezi tůněmi
- zřízení betonových hrází tůní č. 1 a 2
- zřízení tůně č. 1 a 2 – vymazání jílem
- terénní úpravy okolo skeletů budov
- výroba, dodávka a usazení betonových skeletů budov z betonu bez povrchové úpravy č. 1 – 8 a 10
- výroba, dodávka a montáž dřevěných prvků skeletů budov z modřínu bez povrchové úpravy
- výroba, dodávka a montáž kovových prvků skeletů budov
- výroba, dodávka a montáž dubové lávky č. 9
- zřízení kamenného mostku pod pěšinou č. 13
- zřízení perkové pěšiny v rozsahu dle popisu
- úklid staveniště

Poznámka: nabídka neobsahuje lavice č. 18 a 19

**PROKOP a syn s.r.o.**  
Ludvíkovice 43, 407 13 Děčín  
IČ 25418467 DIČ CZ25418467

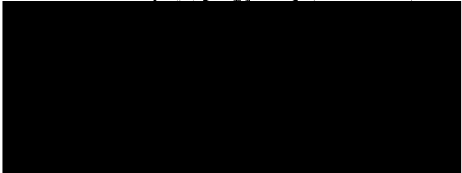



**Výpis**

z obchodního rejstříku, vedeného  
Krajským soudem v Ústí nad Labem  
oddíl C, vložka 16941

**Datum vzniku a zápisu:**

23. června 2000

**Spisová značka:**

C 16941 vedená u Krajského soudu v Ústí nad Labem

**Obchodní firma:**

PROKOP a syn s.r.o.

**Sídlo:**

č.p. 43, 407 13 Ludvíkovice

**Identifikační číslo:**

254 18 467

**Právní forma:**

Společnost s ručením omezeným

**Předmět podnikání:**

Provádění staveb, jejich změn a odstraňování

Silniční motorová doprava - nákladní provozovaná vozidly nebo jízdními soupravami o největší povolené hmotnosti nepřesahující 3,5 tuny, jsou-li určeny k přepravě zvířat nebo věcí

Výroba, obchod a služby neuvedené v přílohách 1 až 3 živnostenského zákona

**Statutární orgán:****Jednatel:**

JOSEF PROKOP, dat. nar. [REDAKCE]

č.p. [REDAKCE]

Den vzniku funkce: 23. června 2000

**Počet členů:**

1

**Způsob jednání:**

Jednatel zastupuje společnost samostatně.

**Společníci:****Společník:**

JOSEF PROKOP, dat. nar. [REDAKCE]

č.p. [REDAKCE]

**Podíl:**

Vklad: 100 000,- Kč

Splaceno: 100%

Obchodní podíl: 100%

Druh podílu: základní

Kmenový list: není vydán

**Základní kapitál:**

100 000,- Kč

**Ostatní skutečnosti:**

Obchodní korporace se podřídila zákonu jako celku postupem podle § 777 odst. 5 zákona č.90/2012 Sb., o obchodních společnostech a družstvech.

**Tento výpis je neprodejný a byl pořízen na Internetu (<http://www.justice.cz>).**

Dne: 24.9.2020 10:34

Údaje platné ke dni 24.9.2020 03:37