

SMLOUVA O UMÍSTĚNÍ ZAŘÍZENÍ

uzavřené dle ust. § 1746 odst. 2 a násl. zák. č. 89/2012 Sb., občanský zákoník, mezi:

I.

Smluvní strany

Správce: Společenství vlastníků Valtická 5, Brno
se sídlem Valtická 4144/5, Židenice, 628 00 Brno
IČO: 08892539, DIČ: CZ08892539
bankovní spojení: [REDAKCE]
účet č.: [REDAKCE]
zapsán dne 28. 1. 2020 v rejstříku společenství vlastníků jednotek u KS v Brně,
oddíl S, vložka 13389
zastoupen Hynkem Jendruščákem, předsedou výboru
Ing. Hanou Marténkovou, členem výboru

a

Provozovatel: Brněnské komunikace a.s.
se sídlem Renneská třída 787/1a, 639 00 Brno
IČO: 60733098, DIČ: CZ60733098
zapsán dne 1. 1. 1995 v obchodním rejstříku u KS v Brně, oddíl B, vložka 1479
bankovní spojení: [REDAKCE]
účet č.: [REDAKCE]
zastoupen Ing. Luděkem Borovým, generálním ředitelem, na základě plné moci
ve věcech běžného plnění:
[REDAKCE]
středisko 3300 – správa telematických systémů
číslo smlouvy: 3300-2000401

II. Preambule

- (1) Správce prohlašuje, že má oprávnění spravovat budovu č.p. 4144 – bytový dům, která stojí na pozemku p. č. 8276 jiného vlastníka, to vše zapsané u Katastrálního úřadu pro Jihomoravský kraj, katastrálního pracoviště Brno v k.ú. Židenice (dále jen „objekt“).
- (2) Provozovatel prohlašuje, že do vzniku správce měl uzavřenou smlouvu s obdobným předmětem plnění s družstvem MÍR, stavební bytové družstvo, IČO: 00046906, sídlem Bedřichovická 1199/21, Slatina, 627 00 Brno (dále jen „družstvo Mír“), které však vznikem správce pozbylo pravomoci spravovat objekt.
- (3) Smluvní strany prohlašují, že plnění na základě této smlouvy jsou poskytována již před nabytím účinnosti této smlouvy, a to ode dne vzniku správce, a to na základě konkludentní dohody smluvních stran. Zejména úhrada ceny byla doposud poskytována správcem prostřednictvím družstva Mír. V případě, že se však bude závazek řídit ustanoveními o bezdůvodném obohacení, smluvní strany sjednávají, že plnění, které si vzájemně poskytly do dne nabytí účinnosti této smlouvy (tj. úhrada provozovatele a poskytování místa k umístění zařízení v objektu správce) mají stejnou hodnotu, a proto by se v takovém případě oba vzájemné závazky z bezdůvodného obohacení vůči sobě započtyly.

III. Předmět smlouvy

- (1) Na základě této smlouvy má provozovatel právo v objektu instalovat a provozovat technická zařízení sloužící k datovému propojení dopravních telematických systémů (dále jen „TZ“), tj. právo na umístění technologie TZ, napájecích zdrojů, anténních stožárů, antén TZ, zřízení přístupové cesty, kabelové trasy a provedení připojení na rozvod elektrické energie a kabelové propojení mezi technologií a anténami v rozsahu potřebném k plnění účelu této smlouvy.

- (2) TZ bude umístěno v objektu tak, že anténní stožáry v počtu tří kusů budou upevněné na boku střešní nástavby a datová skříň technologií bude umístěna v prostoru chodby před strojovnou výtahu. Mezi těmito jednotlivými prvky jsou vedeny propojovací trasy pomocí kabeláže. Přílohou č. 1 této smlouvy je i situační schéma s umístěním technologie TZ.
- (3) Provozovatel je oprávněn instalovat TZ včetně jejich součástí a příslušenství v průběhu času přizpůsobovat danému stavu techniky a jeho potřebám, a proto je může změnit, nahradit nebo rozšířit; to však pouze v případě, pokud tím nebude rozšiřovat rozsah umístění TZ specifikovaný v odst. 2 tohoto článku.
- (4) Jednotlivá TZ provozovatele pracují v automatickém režimu bez obsluhy. Správce umožní provozovateli připojit TZ na rozvod elektrické energie a propojit jednotlivé prvky TZ kabeláží.
- (5) Správce prohlašuje, že je seznámen se stavem TZ, zejména s místy, kde se nachází, kudy vede a jaká TZ jsou v objektu provozovatelem nainstalována.

IV. Doba trvání smlouvy

- (1) Tato smlouva se uzavírá na dobu neurčitou; účinnosti nabývá však až prvním dnem dalšího kalendářního čtvrtletí po dnu jejího uveřejnění v registru smluv (1.1., 1.4., 1.7. nebo až 1.10.). Shoduje-li se den uveřejnění této smlouvy v registru smluv s prvním dnem kalendářního čtvrtletí, nabývá účinnosti již v den svého uveřejnění.
- (2) Tuto smlouvu lze ukončit písemnou výpovědí bez udání důvodů s tříměsíční výpovědní dobou, která začíná běžet prvního dne kalendářního měsíce následujícího po měsíci, v němž výpověď došla druhé smluvní straně. Tím nejsou dotčeny další důvody zániku této smlouvy uvedené v zákonně č. 89/2012 Sb. či v této smlouvě.

V. Úplata a další náklady

- (1) Provozovatel se zavazuje platit správci za umístění TZ úplatu ve výši 24.000,- Kč bez DPH/rok.
- (2) Výše nájemného byla stanovena dohodou smluvních stran v souladu se zákonem č. 526/1990 Sb., zákon o cenách, ve znění pozdějších předpisů.
- (3) Provozovatel se zavazuje hradit správci náklady za služby, jež jsou tvořeny dodávkou elektrické energie. Cena této úhrady bude stanovena na základě správcem provedené přefakturace skutečných nákladů za dodávku provozovatelem odebrané elektrické energie tak, že se stanoví jako cena vyúčtovaná správci dodavatelem elektrické energie vynásobená naměřeným množstvím elektrické energie dodané provozovateli na základě odečtu podružného elektroměru nainstalovaného provozovatelem. Smluvní strany však sjednávají, že provozovatel bude správci hradit zálohy na služby ve výši 24.000,- Kč/rok, které se následně vyúčtují podle skutečného odběru dodané elektrické energie za každé účtovací období.
- (4) K úhradě úplaty a služeb bude fakturováno DPH v zákonem stanovené výši.
- (5) Úplata je společně se zálohami za služby provozovateli účtována čtvrtletně po částkách ve výši 12.000,- Kč, a to na základě daňových dokladů – faktur vystavovaných v prvním měsíci daného kalendářního čtvrtletí se lhůtou splatnosti 30 dní od jejího doručení provozovateli.
- (6) Smluvní strany se dohodly, že správce je počínaje rokem 2021 oprávněn vždy pro každý další rok zvýšit ceny úplaty stanovené v odst. 1 tohoto článku o průměrnou roční míru inflace vyjádřenou přírůstkem průměrného ročního indexu spotřebitelských cen vyhlášenou Českým statistickým úřadem za předchozí kalendářní rok.
- (7) Faktura je daňovým dokladem a musí být vystavena v souladu s § 28 zákona č. 235/2004 Sb., o dani z přidané hodnoty, ve znění pozdějších předpisů. Správce se zavazuje dodat fakturu provozovateli na adresu sídla společnosti Brněnské komunikace a.s., Renneská třída 787/1a, 639 00 Brno – Štýřice.
- (8) Správce se zavazuje na daňovém dokladu uvádět pouze bankovní účet, který určil správci daně ke zveřejnění v registru plátců a identifikovaných osob. Strany se dohodly, že pokud bude na daňovém dokladu uveden jiný bankovní účet než ten, který je zveřejněn správcem daně v registru plátců a identifikovaných osob, je provozovatel oprávněn provést úhradu daňového dokladu na tento účet zveřejněný podle zákona č. 235/2004 Sb., o dani z přidané hodnoty, ve znění pozdějších předpisů, a nebude tak v prodlení s úhradou ceny služeb. Pokud by provozovateli vzniklo ručení v souvislosti s neplněním povinnosti správce vyplývajících ze

zákona č. 235/2004 Sb., o dani z přidané hodnoty, ve znění pozdějších předpisů, má provozovatel nárok na náhradu všeho, co za správce v souvislosti s tímto ručením plnil.

- (9) Provozovatel je oprávněn vrátit fakturu správci až do data její splatnosti, jestliže obsahuje neúplné nebo nepravdivé údaje. Při nezaplacení takto nesprávně vystavené a doručené faktury není provozovatel v prodlení se zaplacením. Správce je povinen fakturu řádně opravit a doručit ji provozovateli s novou lhůtou splatnosti.

VI. Povinnosti provozovatele

- (1) Provozovatel se zavazuje užívat prostory s umístěným TZ řádně a v souladu se zákonnými předpisy a pouze za účelem uvedeným v této smlouvě, a to tak, aby při tom neomezoval a neohrožoval bezpečnost osob a majetku. Dále se zavazuje zdržet se všeho, čím by nad obvyklou míru obtěžoval správce a vlastníky jednotlivých jednotek objektu či jiné třetí osoby. Pokud však jeho činností nebo v důsledku umístění jeho TZ v objektu dojde ke vzniku škody na majetku správce nebo třetích osob, zavazuje se tuto škodu uhradit.
- (2) Provozovatel může využívat pro umístění TZ prostory uvedené v čl. III. odst. 2. této smlouvy.
- (3) Provozovatel je povinen upozornit správce na zjištěná nebezpečí a závady objektu, které mohou správci způsobit škodu. Stejnou povinnost má i správce vůči provozovateli, který naopak je povinen upozornit na zjištěná nebezpečí a závady TZ. Neodstraní-li upozorněná strana nebezpečí nebo závady bez zbytečného odkladu od upozornění, je druhá smluvní strana oprávněna nebezpečí či vadu odstranit na náklady upozorněné strany.
- (4) Případné stavební zásahy je provozovatel povinen předem projednat a nechat odsouhlasit správcem.
- (5) Všechny úpravy objektu a umístění TZ (jedná se zejména o jejich případné stavební úpravy nebo zásahy do jejich současné stavební dispozice, eventuálně změny v rozvodech inženýrských sítí), které si vyžádá jejich přizpůsobení smluvenému účelu, musí být předem projednány oběma stranami, zachyceny v projektu a schváleny správcem. Projekt bude respektovat platné technické normy, právní předpisy i oprávněné zájmy, potřeby a požadavky správce.
- (6) Provozovatel odpovídá za bezpečnost práce a požární ochranu při montáži, údržbě a provozu TZ.
- (7) Provozovatel je povinen obstarat veškerá potřebná úřední povolení pro instalaci, opravy, údržbu a provoz TZ. Správce je povinen spolupracovat s provozovatelem v souvislosti s obstaráváním veškerých potřebných povolení a zdržet se jakýchkoli jednání, které by mohly zdržet či znemožnit udělení příslušného povolení.
- (8) Provozovatel má právo na poměrnou slevu úplaty, pokud dojde bez jeho zavinění nebo vinou správce k omezení užívání TZ.
- (9) Provozovatel se zavazuje v souladu s platnými právními normami a dalšími předpisy na vlastní náklad provádět stanovené revize TZ instalovaných v objektu.
- (10) Provozovatel se zavazuje protokolárně odevzdat místa umístění TZ v objektu do 30 dní od skončení trvání této smlouvy ve stavu, v jakém jej převzal, a to s ohledem na běžné opotřebení. Dokladem bude předávací protokol podepsaný smluvními stranami.

VII. Povinnosti správce

- (1) Správce se zavazuje udržovat objekt a místa v něm vymezená v čl. III. odst. 2 této smlouvy ve stavu způsobilém k řádnému a smluvenému užívání provozovatele tak, aby mohl těchto prostor využívat pro umístění a řádné fungování TZ.
- (2) Správce se zavazuje umožnit provozovateli řádný výkon jeho práv dle této smlouvy. Přitom se zavazuje udržovat objekt ve stavu způsobilém k užívání sjednaných míst jako míst pro TZ.
- (3) Správce se dále zavazuje poskytnout potřebnou součinnost provozovateli při odstraňování překážek bránících mu v řádném užívání TZ.
- (4) Údržbu, opravy a další náklady nutné pro činnost TZ si nese provozovatel sám. Veškerou údržbu a opravy objektu ponese Správce.
- (5) Správce umožní přístup do objektu pověřeným osobám provozovatele podle aktuální potřeby provozovatele a možnosti správce. Provozovatel tuto skutečnost včas oznámí správci. Za tímto

účelem bude provozovatel opatřen příslušnými klíči, které budou nutné ke vstupu do objektu a na místa dle čl. III. odst. 2 této smlouvy.

- (6) Správce je povinen udržovat předmětné prostory ve stavu způsobilém k smluvenému užívání, provádět nutné opravy objektu a prostor, v nichž je TZ umístěno a zabezpečovat řádně plnění činností a poskytování služeb, jejichž výkon je s užíváním prostor spojen.
- (7) Správce má v mimořádných případech (havárie objektu, hrozící nebezpečí požáru, podezření z vniknutí osoby) právo vstupu ke TZ a každý takový vstup oznámí provozovateli.
- (8) Správce odpovídá za bezpečnost práce a požární ochranu při údržbě a správě objektu. Správce prohlašuje, že mu před podpisem této smlouvy byla předložena aktuální revizní zpráva TZ a projektová zpráva k TZ.

VIII. Závěrečná ustanovení

- (1) Tato smlouva nabývá platnosti dnem jejího podpisu oběma smluvními stranami.
- (2) **Tato smlouva nabývá účinnosti prvním dnem dalšího kalendářního čtvrtletí po dnu jejího uveřejnění v registru smluv (buď 1.1., 1.4., 1.7. nebo až 1.10.)** v souladu se zákonem č. 340/2015 Sb., o zvláštních podmínkách účinnosti některých smluv, uveřejňování těchto smluv a o registru smluv (zákon o registru smluv). Shoduje-li se den uveřejnění této smlouvy v registru smluv s prvním dnem kalendářního čtvrtletí, nabývá účinnosti již v den svého uveřejnění. Zveřejnění této smlouvy zajistí provozovatel.
- (3) Tato smlouva může být změněna či doplněna vždy pouze formou písemného dodatku k této smlouvě.
- (4) Smluvní strany jsou povinny se navzájem informovat o tom, že se ocitli v insolvenčním řízení v postavení dlužníka dle zákona č. 182/2006 Sb., insolvenčního zákona, ve znění pozdějších předpisů.
- (5) Společnost Brněnské komunikace a.s. je při nakládání s veřejnými prostředky povinna dodržovat ustanovení zákona č. 106/1999 Sb., o svobodném přístupu k informacím, ve znění pozdějších předpisů.
- (6) Tato smlouva je vyhotovena ve dvou vyhotoveních, z nichž každá smluvní strana obdrží po jednom vyhotovení.
- (7) Smluvní strany prohlašují, že si smlouvu přečetly, s jejím obsahem souhlasí a že smlouva byla sepsána na základě jejich pravé a svobodné vůle, prosté omylu, nikoli v tísní a za nápadně nevýhodných podmínek.

Přílohy:

- Příloha č. 1: Situační schéma s umístěním technologie TZ
- Příloha č. 2: Předávací protokol

za správce:

V Brně dne: 1.10.2020

Hynek Jendrušcák
předseda výboru

Ing. Hana Marténková.
člen výboru

za provozovatele:

V Brně dne: 27-09-2020

Ing. Luděk Borový
generální ředitel

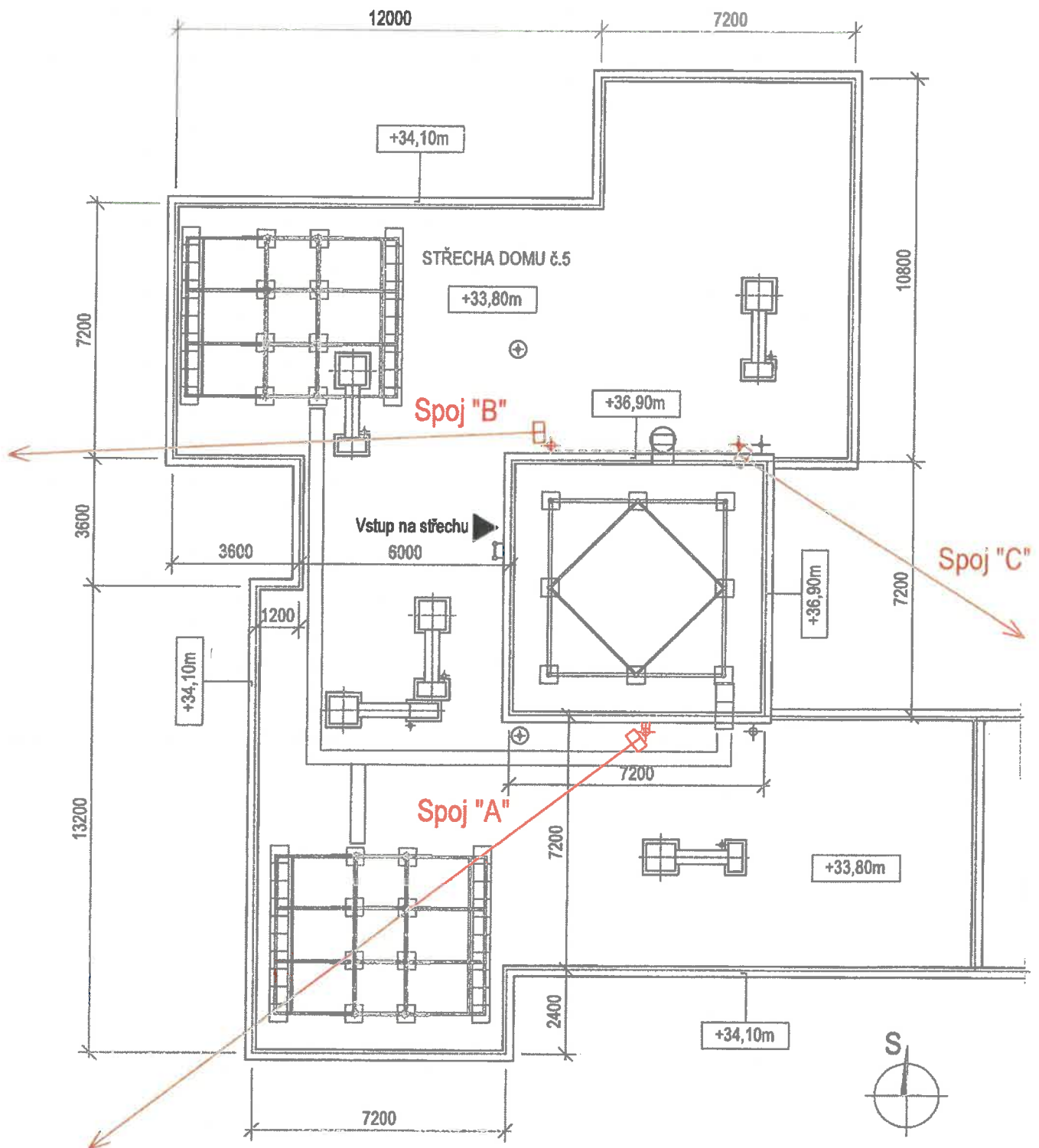

- "A" - Stávající mikrovlnný spoj, technologie RACOM, směr Renneská, Brněnské komunikace
- "B" - Stávající mikrovlnný spoj, technologie RACOM, směr Barvičova, Biskupské gymnázium
- "C" - Nový mikrovlnný spoj, technologie RACOM, směr parkoviště P+R Zetor

0 1 2 3 4 5m

Ing. KALINA, 17.07.2020

Brněnské komunikace a.s. - Umístění technologie, Brno, Valtická 4144/5
 PŮDORYS STŘECHY -D.1

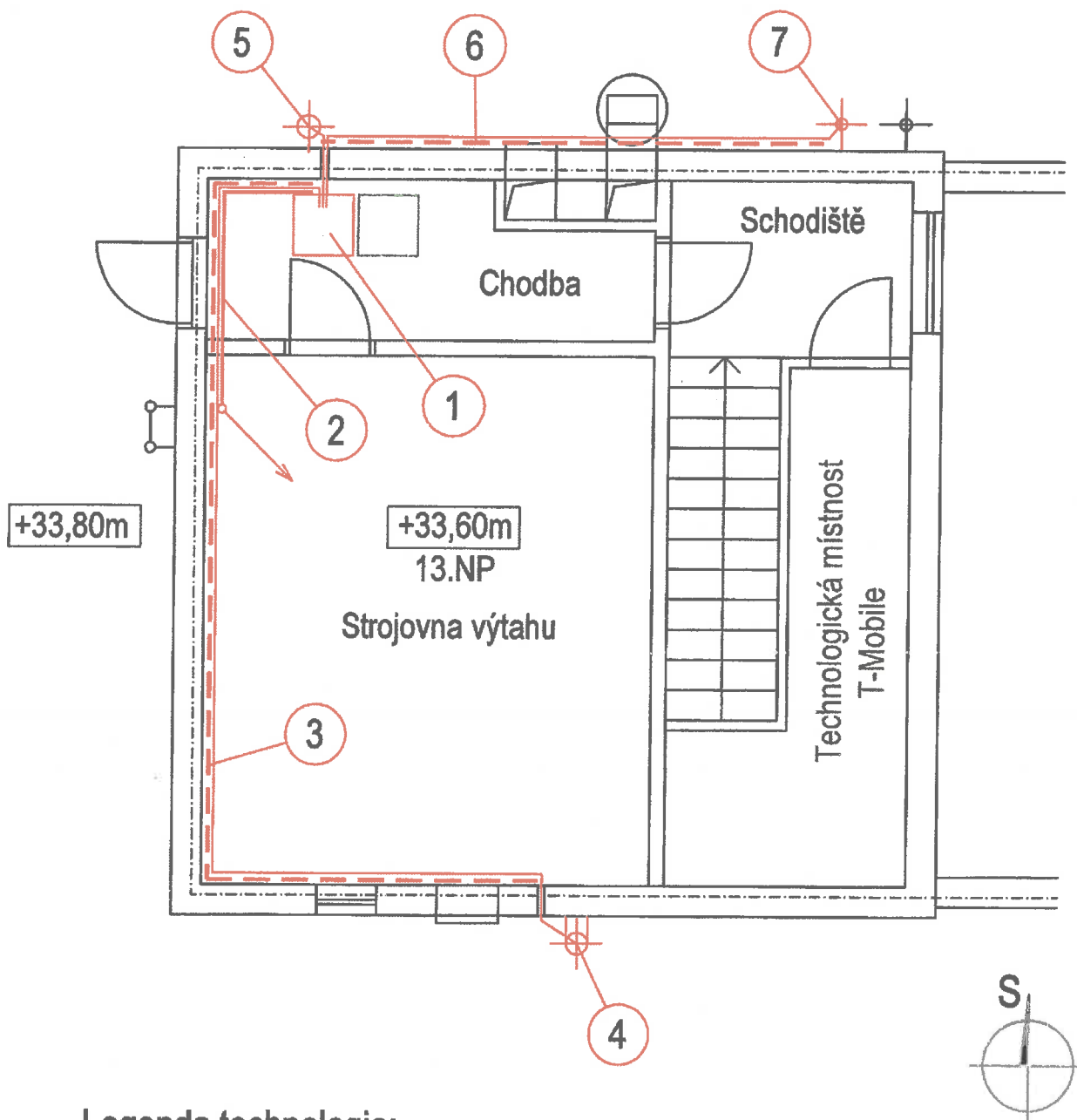

Legenda technologie:

- "1" - Skříň - datový rozvaděč stojanový na podlaze s vnitřní technologií Brněnské komunikace a.s.
- "2" - Napájecí kabel NN vedený v chráničce PVC 16/16 mm do rozvaděče s měřením odběru ve 12.NP
- "3" - Chránička PVC 40/40 mm pro kabel technologie vedený uvnitř ke stožáru na jižní straně pro Spoj "A"
- "4" - Ocelový stožár na jižní straně s umístěnou anténou mikrovlnného spoje RACOM (směr Renneská)
- "5" - Ocelový stožár na severní straně s umístěnou anténou mikrovlnného spoje RACOM (směr Barvičova) a s 3x všesměrovou anténou dipol
- "6" - Nový kabelový drátěný rošt 150/50 mm na kabel pro Spoj "C"
- "7" - Nový ocelový výložník pro anténu mikrovlnného spoje RACOM (směr parkoviště P+R Zetor)



Ing. KALINA, 17.07.2020

Brněnské komunikace a.s. - Umístění technologie, Brno, Valtická 4144/5

Půdorys 13.NP - nástavby strojovny výtahu - **D.2**

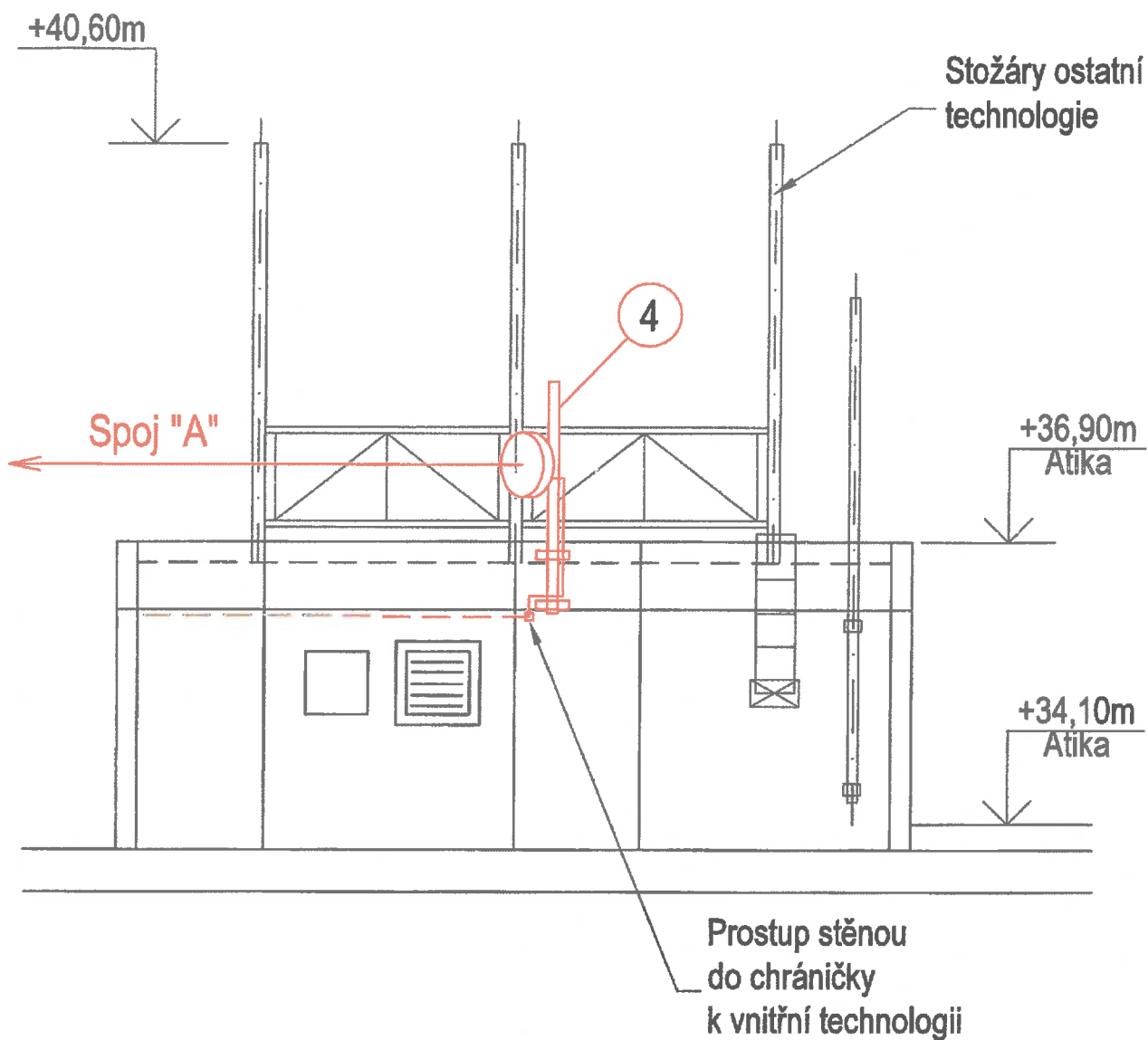

Legenda technologie:

"4" - Ocelový stožár na jižní straně s umístěnou anténou mikrovlnného spoje RACOM (směr Renneská)



Ing. KALINA, 17.07.2020

Brněnské komunikace a.s. - Umístění technologie, Brno, Valtická 4144/5

Pohled jižní - D.3

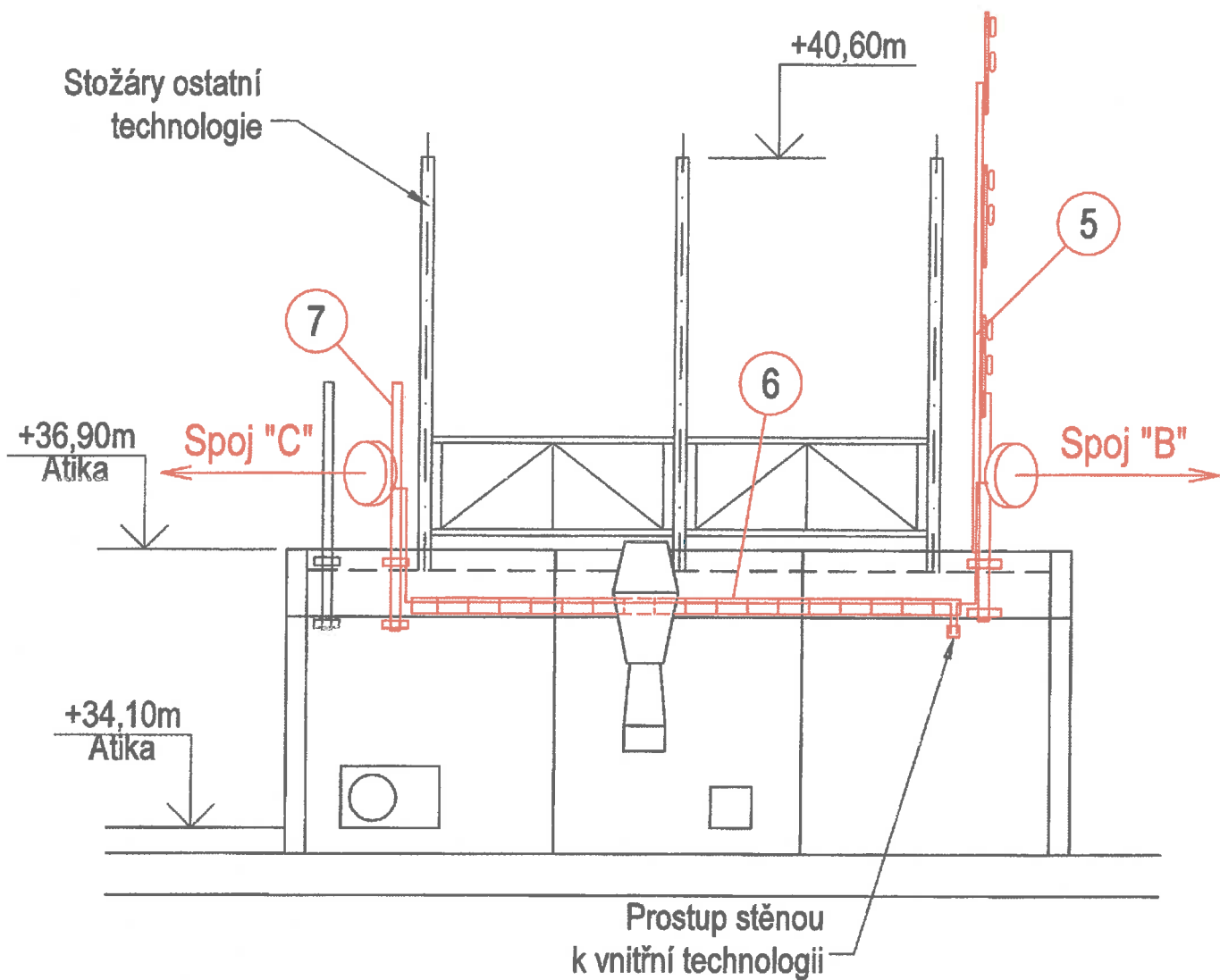

Legenda technologie:

- "5" - Ocelový stožár na severní straně s umístěnou anténou mikrovlnného spoje RACOM (směr Barvičova) a s 3x všesměrovou anténou dipol
- "6" - Nový kabelový drátěnný rošt 150/50 mm na kabel pro Spoj "C"
- "7" - Nový ocelový výložník pro anténu mikrovlnného spoje RACOM (směr parkoviště P+R Zetor)



Ing. KALINA, 17.07.2020

Brněnské komunikace a.s. - Umístění technologie, Brno, Valtická 4144/5

Pohled severní - D.4

Příloha č. 2 – Předávací protokol ke Smlouvě o umístění zařízení

Správce: Společenství vlastníků Valtická 5, Brno
se sídlem Valtická 4144/5, Židenice, 628 00 Brno
IČO: 08892539, DIČ: CZ 08892539

a

Provozovatel: Brněnské komunikace a.s.
se sídlem Renneská třída 787/1a, 639 00 Brno
IČO: 60733098, DIČ: CZ60733098

Níže uvedeného dne, měsíce a roku výše uvedené smluvní strany provedly vyhotovení tohoto zápisu, u kterého deklarují níže uvedené skutečnosti pro odběrné místo provozovatele umístěné v objektu správce na adrese Valtická 4144/5, Brno.

Tento zápis je proveden tak, aby se časově co nejvíce přiblížil době nabytí účinnosti smlouvy o umístění zařízení, která je navázána na kalendářní čtvrtletí roku.

Tento předávací protokol je vyhotoven ve dvou vyhotoveních a bude přiložen ke smlouvě o umístění zařízení.

výrobní číslo elektroměru	počáteční stav měřidla	datum uskutečnění zápisu
122/172110	0	29.9.2020

Za správce:

Za provozovatele:

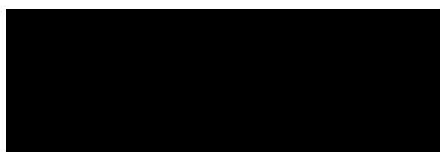

Hýnek Jendruščák
(SV Valtická 5, Brno)

