



SMLOUVA O DÍLO

uzavřená podle ustanovení § 2586 a násl. zákona č. 89/2012 Sb., občanský zákoník,
ve znění pozdějších předpisů

Tato smlouva je uzavírána na základě výsledku veřejné zakázky s názvem: *Rozšíření přírodní zahrady při MŠ Rumunská, Prostějov*, ze dne 30. 7. 2020, ve kterém Zhotovitel předložil nejvhodnější nabídku z hlediska hodnotících kritérií stanovených Objednatelem.

I. Smluvní strany

Objednatel: Mateřská škola Prostějov, Rumunská ul. 23 příspěvková organizace

jehož jménem jedná:

se sídlem: Rumunská 1348/23, 796 01 Prostějov

IČ: 70982821

číslo účtu:

kontaktní osoba:

email:

(dále jen „Objednatel“)

a

Zhotovitel: Kubacka NatureLAB s.r.o.

se sídlem: Edvarda Beneše 30, 747 05 Opava

IČ: 7217617

zapsaná v obchodním rejstříku pod spisovou značkou C 74971/KSOS u Krajského soudu v Ostravě

číslo účtu:

zastoupená:

tel.:

email:

(dále jen „Zhotovitel“)

II. Předmět smlouvy

1. Zhotovitel se zavazuje provést pro objednatel dílo v rámci projektu s názvem: **„Rozšíření přírodní zahrady při MŠ Rumunská, Prostějov“**. Předmět díla je specifikován co do množství dodávek, druhů prací a použitého materiálu v prováděcí dokumentaci a položkovém rozpočtu, které jsou nedílnou součástí této smlouvy jako přílohy č. 1 a č. 2.
2. Zhotovitel provede dílo v kvalitě stanovené příslušnými platnými normami a předpisy a prováděcí dokumentací.



- Objednatel se zavazuje k převzetí díla a k zaplacení ceny za podmínek dále uvedených.

III. Čas plnění

- Zhotovitel se zavazuje realizovat dílo v následujících termínech:

Zahájení:	Do 5 dnů od uzavření smlouvy
Dokončení:	Nejpozději do 30. 11. 2020

IV. Cena díla

- Cena díla je sjednána dohodou smluvních stran v souladu se zákonem č. 526/1990 Sb., o cenách, ve znění pozdějších předpisů, a činí:

cena bez DPH	411 500,00,- Kč
DPH 21 %	86 415,00,- Kč

cena celkem vč. DPH 497 915,00,- Kč

- Zhotovitel potvrzuje, že sjednaná cena obsahuje veškeré náklady (mimo vlastní dílo i např. náklady na zařízení, provoz, údržbu a vyklizení zařízení staveniště, náklady související s kompletací díla apod.) a zisk zhotovitele, nutné k řádné realizaci díla v rozsahu dle čl. II, dále obsahuje daň z přidané hodnoty a očekávaný vývoj cen k datu předání díla.
- Cena díla je dohodnuta jako cena nejvýše přípustná. Zhotovitel je oprávněn zvýšit cenu díla pouze z níže uvedených důvodů a o částku odpovídající danému důvodu. Ke zvýšení ceny dojde na základě písemného oznámení zhotovitele doručeného objednateli.
Důvody pro zvýšení ceny díla:
 - pokud v průběhu provádění díla dojde ke změnám sazeb daně z přidané hodnoty,
 - pokud v průběhu provádění díla dojde ke změnám legislativních či technických předpisů a norem, které mají prokazatelný vliv na překročení ceny.
- Veškeré vícepráce, změny nebo rozšíření rozsahu díla včetně jejich ocenění mohou být provedeny pouze na základě písemného dodatku ke smlouvě podepsaného oběma smluvními stranami.

V. Platební podmínky

- Cena za zhotovení díla bude Objednatelům uhrazena na základě Zhotovitelem vystavené faktury. Součástí faktury bude soupis prací, který musí být potvrzen



Objednatel nebo jím pověřeným zástupcem. Konečnou fakturu vystaví Zhotovitel do 14 dnů od předání díla na základě oboustranně podepsaného předávacího protokolu o předání a převzetí celého díla včetně zaškolení personálu.

2. Faktury budou obsahovat tyto údaje:
 - označení objednatele a zhotovitele, sídlo, IČ, DIČ, údaj o zápisu v obchodním rejstříku;
 - číslo faktury,
 - den vystavení a den splatnosti faktury,
 - označení banky a č. účtu, na který se má platit,
 - fakturovanou částku (vč. DPH platné v době fakturace),
 - razítko a podpis oprávněné osoby,
 - označení díla,
 - číslo smlouvy objednatele,
 - název a číslo projektu.
3. Splatnost faktur činí 30 dnů ode dne jejich doručení objednateli. Pro účely této Smlouvy a odstranění pochybností o okamžiku doručení se příslušná faktura považuje za řádně doručenou nejpozději druhým pracovním dnem ode dne jejího odeslání Objednateli.
4. Objednatel je oprávněn vrátit zhotoviteli fakturu do data její splatnosti, jestliže bude obsahovat nesprávné či neúplné údaje. V takovém případě se přeruší plynutí lhůty splatnosti a nová lhůta splatnosti začne plynout ode dne doručení opravené faktury Objednateli.
5. Objednatel je oprávněn pozdržet platbu ceny díla, pokud po převzetí díla zjistí, že dílo má vady. Tuto skutečnost je povinen neprodleně písemně oznámit Zhotoviteli. V oznámení uvede, zda požaduje odstranění vad v přiměřené lhůtě, nebo slevu z ceny díla. Do doby odstranění vad Zhotovitelem se přeruší plynutí lhůty splatnosti a nová lhůta splatnosti začne plynout ode dne následujícího předání díla bez vad.

VI. Staveniště (zahrada)

1. Objednatel vyzve písemně Zhotovitele k převzetí staveniště (zahrady) nejpozději pět pracovních dnů před plánovaným předáním staveniště. O předání staveniště bude pořízen zápis.
2. Ode dne převzetí staveniště (zahrady) nese zhotovitel nebezpečí všech škod na prováděném díle až do doby jeho dokončení a předání objednateli, mimo expozice již kompletně dokončené a předané v rámci dílčího předání na základě soupisu prací a dílčího předávacího protokolu.

VII. Provádění díla



1. Objednatel prohlašuje, že předal zhotoviteli veškeré podklady potřebné k řádnému provedení díla. Zhotovitel prohlašuje, že se s těmito podklady vyčerpávajícím způsobem seznámil.
2. Zhotovitel prohlašuje, že veškeré použité materiály a vybavení odpovídají technickým normám a mají příslušné certifikáty o vlastnostech a jakosti. Připouští se pouze první jakost materiálu.
3. Zhotovitel se zavazuje, že odpady, suť a znečištění odstraní ihned po provedení příslušných prací. Dále se Zhotovitel zavazuje zapravit povrchy po provedení instalací, zajistit kompletní úklid a provést montáž vybavení. Pokud toto neprodleně, nejpozději však do 3 pracovních dnů od provedení příslušných prací, Zhotovitel neprovede, je oprávněn toto provést Objednatel pomocí třetí osoby na náklady Zhotovitele.
4. Pokud činností Zhotovitele dojde ke způsobení škody Objednateli nebo jiným subjektům z důvodu opomenutí, nedbalosti nebo nesplnění podmínek této smlouvy o dílo, zákona, ČSN či jiných norem a předpisů, je Zhotovitel povinen bez zbytečného odkladu škodu odstranit, není-li to možné, pak finančně uhradit.
5. Zhotovitel v plné míře odpovídá za bezpečnost a ochranu zdraví při práci pracovníků, kteří provádějí práci ve smyslu předmětu smlouvy, a zabezpečuje jejich vybavení ochrannými pomůckami. Zhotovitel se zavazuje dodržovat předpisy BOZP a PO.
6. Zhotovitel je povinen v průběhu realizace díla (přírodní zahrady) zaznamenávat veškeré změny oproti zadání, které vznikly při provádění prací.
7. Objednatel je oprávněn kontrolovat dodržování rozsahu prací, kvalitu prováděných prací a činnost Zhotovitele při provádění díla. O výsledku šetření se provádí zápis v soupisu prací. Objednatel je oprávněn dát pracovníkům Zhotovitele příkaz přerušit práce, pokud odpovědný pracovník Zhotovitele není dosažitelný a je-li ohrožena bezpečnost nebo provádění díla, život nebo zdraví pracovníků Zhotovitele nebo hrozí-li jiné vážné škody. Objednatel není oprávněn zasahovat do hospodářské činnosti Zhotovitele.
8. Kvalitu prováděných prací je Objednatel oprávněn kontrolovat i prostřednictvím další fyzické či právnické osoby, s níž má uzavřenu příslušnou smlouvu.

VIII. Předání díla

1. Zhotovitel dílo odevzdá a Objednatel jej převezme formou předávacího protokolu o předání a převzetí díla. Zhotovitel oznámí Objednateli nejméně 5 pracovních dní předem, kdy bude celé dílo připravené k předání.



2. Zhotovitel je oprávněn předat Objednateli v rámci dílčího předání pouze kompletně dokončené expozice na základě dílčího soupisu prací a dílčího předávacího protokolu.
3. Objednatel je oprávněn odmítnout dílo převzít, pokud má dílo vady. Důvod odmítnutí převzetí díla bude uveden v předávacím protokolu.
4. Za Zhotovitele je oprávněn dílo předat: Za Objednatele je oprávněn dílo převzít:

IX. Záruční doba

1. Záruční doba činí 36 měsíců ode dne předání a převzetí dokončeného díla mezi Objednatelem a Zhotovitelem. V této době odpovídá Zhotovitel za to, že dílo má a po celou dobu záruky bude mít vlastnosti stanovené právními předpisy, technickými normami, příp. vlastnosti obvyklé. Podmínkou záruky je užívání díla k běžným účelům a provádění běžné údržby díla. Záruka se nevztahuje na běžná opotřebení, ani na závady způsobené násilně, vyšší mocí apod.
2. Zhotovitel se zavazuje Objednatelem zjištěné a bez zbytečného odkladu reklamované vady, za něž Zhotovitel odpovídá, bezplatně odstranit nebo poskytnout Objednateli přiměřenou slevu z ceny díla.

X. Smluvní pokuty

1. V případě prodlení s termínem předání díla je Objednatel oprávněn účtovat Zhotoviteli smluvní pokutu ve výši 0,2 % z ceny díla za každý den prodlení. Tato smluvní pokuta nebude účtována v případě, že dojde k prodlení s termínem z důvodu zásahu vyšší moci nebo v případě, kdy provádění prací prokazatelně brání nepříznivé klimatické podmínky tak, že dílo nelze řádně dokončit.
2. V případě prodlení s termínem splatnosti faktury je Zhotovitel oprávněn účtovat Objednateli úrok z prodlení ve výši 0,2 % z dlužné částky za každý den prodlení.
3. Takto sjednané sankce nemají vliv na případnou povinnost náhrady škody. Sjednané sankce hradí povinná strana nezávisle na tom, zda a v jaké výši vznikne druhé straně v této souvislosti škoda, kterou lze vymáhat samostatně.

XI. Odstoupení od smlouvy

1. Od této smlouvy může odstoupit kterákoliv smluvní strana, pokud lze prokazatelně zjistit podstatné porušení této smlouvy druhou smluvní stranou. Právní účinky odstoupení od smlouvy nastávají dnem následujícím po písemném doručení oznámení o odstoupení druhé smluvní straně.



2. Podstatným porušením této smlouvy se rozumí zejména:
 - prodlení zhotovitele se splněním termínu dokončení díla delším než 30 dnů z viny na straně Zhotovitele,
 - nesplnění kvalitativních ukazatelů.
3. Pokud před dokončením díla dojde k odstoupení od smlouvy, provede nezávislý znalecký subjekt ocenění soupisu provedených prací a na základě tohoto ocenění bude provedeno vzájemné finanční vyrovnání.

XII. Závěrečná ustanovení

1. Smluvní strany shodně prohlašují, že došlo k dohodě o celém obsahu smlouvy.
2. Zhotovitel není oprávněn převést bez písemného souhlasu Objednatele svá práva a závazky vyplývající z této smlouvy na třetí osobu.
3. Pokud při výkonu práv a povinností vyplývajících z této smlouvy bude učiněn právní úkon písemně a písemnost je zaslána v listinné podobě poskytovatelem poštovních služeb doporučeně na poslední známou adresu účastníka, který si ji nepřevzme, považuje se třetí pracovní den ode dne odeslání za den jejího doručení adresátovi.
4. Pokud při výkonu práv a povinností vyplývajících z této smlouvy bude učiněn právní úkon písemně a písemnost bude zaslána v elektronické podobě do datové schránky druhého účastníka, který se do datové schránky nepřihlásí ve lhůtě 10 dnů ode dne dodání dokumentu do datové schránky, považuje se poslední den této lhůty za den jejího doručení adresátovi.
5. Veškeré změny týkající se této smlouvy, jakož i změny adres se zavazují účastníci si bez zbytečného odkladu oznamovat.
6. Tuto smlouvu lze měnit pouze písemnými dodatky, označenými jako dodatek s pořadovým číslem ke smlouvě o dílo a potvrzenými oběma smluvními stranami.
7. Smlouva je vyhotovena ve dvou stejnopisech, z nichž každá strana obdrží jeden.
8. Tato smlouva nabývá platnosti a účinnosti dnem podpisu oprávněných zástupců smluvních stran.
9. Smluvní strany se dohodly, že Objednatel odešle v zákonné lhůtě tuto smlouvu k řádnému uveřejnění v registru smluv vedeného Ministerstvem vnitra ČR, v případě že je Objednatel povinným subjektem dle přílohy č. 2 zákona č. 314/2002 Sb.
10. Práva a povinnosti v této smlouvě výslovně neupravené se řídí ustanoveními obchodního zákoníku a předpisů souvisejících.



11. Obě smluvní strany prohlašují, že tato smlouva je projevem jejich svobodné a vážné vůle, což stvrzují svými podpisy.

Příloha č. 1 – Podrobný položkový rozpočet

Příloha č. 2 – Prováděcí dokumentace

V Prostějově dne:.....

V Opavě dne:.....

Za Objednatele:

Za Zhotovitele:

.....
.....
.....

.....
.....
.....

Rozšíření přírodní zahrady při MŠ Rumunská, Prostějov

Příloha č. 1 – Podrobný položkový rozpočet

Pozn. Dodavatel vyplňuje pouze žlutě podbarvená pole.

1. Materiál a služby	Technická specifikace	Počet jednotek	Jednotková cena bez DPH	Sazba DPH (%)	Cena celkem bez DPH	Cena celkem s DPH	Maximální celková cena s DPH stanovená SFŽP
Ovocný strom	Jablon - odrůda Šampion	2,00	1 200,00	21,00	2 400,00	2 904,00	2998,38
Obruba záhonu přírodní	viz. Příloha č. 4 - Prováděcí dokumentace MŠ Rumunská	50,00	160,00	21,00	8 000,00	9 680,00	9982,50
Drobný a spojovací materiál	viz. Příloha č. 4 - Prováděcí dokumentace MŠ Rumunská	1,00	4 000,00	21,00	4 000,00	4 840,00	4997,30
Cedulky k rostlinám	viz. Příloha č. 4 - Prováděcí dokumentace MŠ Rumunská	20,00	80,00	21,00	1 600,00	1 936,00	1936,00
Letničky	viz. Příloha č. 4 - Prováděcí dokumentace MŠ Rumunská	10,00	65,00	21,00	650,00	786,50	786,50
Trvalky	viz. Příloha č. 4 - Prováděcí dokumentace MŠ Rumunská	10,00	80,00	21,00	800,00	968,00	2480,50
Mulč - štěrka, štěrka, sláma	viz. Příloha č. 4 - Prováděcí dokumentace MŠ Rumunská	163,00	80,00	21,00	13 040,00	15 778,40	16172,86
Zemní práce ručně	viz. Příloha č. 4 - Prováděcí dokumentace MŠ Rumunská	25,00	619,00	21,00	15 475,00	18 724,75	18724,75
Zemní práce strojem	viz. Příloha č. 4 - Prováděcí dokumentace MŠ Rumunská	15,00	165,00	21,00	2 475,00	2 994,75	2994,75
Založení trávníku s modelací terénu	viz. Příloha č. 4 - Prováděcí dokumentace MŠ Rumunská	43,00	40,00	21,00	1 720,00	2 081,20	2549,47
Rozvody vody - hadice včetně příslušenství	viz. Příloha č. 4 - Prováděcí dokumentace MŠ Rumunská	1,00	8 260,00	21,00	8 260,00	9 994,60	9994,60
Kameny velké	viz. Příloha č. 4 - Prováděcí dokumentace MŠ Rumunská	11,00	4 132,00	21,00	45 452,00	54 996,92	54996,92
Štěrk nebo kačírka	viz. Příloha č. 4 - Prováděcí dokumentace MŠ Rumunská	10,00	2 479,00	21,00	24 790,00	29 995,90	29995,90
Mechanická pumpa včetně příslušenství	viz. Příloha č. 4 - Prováděcí dokumentace MŠ Rumunská	1,00	9 916,00	21,00	9 916,00	11 998,36	11998,36
Lavička	viz. Příloha č. 4 - Prováděcí dokumentace MŠ Rumunská	10,00	4 000,00	21,00	40 000,00	48 400,00	54692,00
Lavice ke stolu	viz. Příloha č. 4 - Prováděcí dokumentace MŠ Rumunská	4,00	3 300,00	21,00	13 200,00	15 972,00	15996,20
Stůl	viz. Příloha č. 4 - Prováděcí dokumentace MŠ Rumunská	2,00	4 100,00	21,00	8 200,00	9 922,00	9922,00
Dřevěný informační panel	viz. Příloha č. 4 - Prováděcí dokumentace MŠ Rumunská	1,00	19 000,00	21,00	19 000,00	22 990,00	22996,05
Čabárna	viz. Příloha č. 4 - Prováděcí dokumentace MŠ Rumunská	1,00	24 780,00	21,00	24 780,00	29 983,80	29983,80
Vodní hra	viz. Příloha č. 4 - Prováděcí dokumentace MŠ Rumunská	1,00	24 780,00	21,00	24 780,00	29 983,80	29983,80
Balanční chodník - Veverčí dráha	viz. Příloha č. 4 - Prováděcí dokumentace MŠ Rumunská	1,00	24 780,00	21,00	24 780,00	29 983,80	29983,80
školní tabule	viz. Příloha č. 4 - Prováděcí dokumentace MŠ Rumunská	2,00	7 900,00	21,00	15 800,00	19 118,00	19118,00
Biotop - alpinum	viz. Příloha č. 4 - Prováděcí dokumentace MŠ Rumunská	1,00	4 132,00	21,00	4 132,00	4 999,72	4999,72
Oplocení/zábradlí	viz. Příloha č. 4 - Prováděcí dokumentace MŠ Rumunská	25,00	400,00	21,00	10 000,00	12 100,00	12493,25
Kompost	viz. Příloha č. 4 - Prováděcí dokumentace MŠ Rumunská	2,00	5 300,00	21,00	10 600,00	12 826,00	13000,00
Plachta na zastínění	viz. Příloha č. 4 - Prováděcí dokumentace MŠ Rumunská	3,00	8 000,00	21,00	24 000,00	29 040,00	29998,32
Přístřešek z přírodního materiálu	viz. Příloha č. 4 - Prováděcí dokumentace MŠ Rumunská	1,00	49 000,00	21,00	49 000,00	59 290,00	59955,50
Sedák - špalek	viz. Příloha č. 4 - Prováděcí dokumentace MŠ Rumunská	10,00	400,00	21,00	4 000,00	4 840,00	4961,00
Bylinka	viz. Příloha č. 4 - Prováděcí dokumentace MŠ Rumunská	10,00	65,00	21,00	650,00	786,50	786,50
Celkem					411500,00	497 915,00 Kč	509 478,73 Kč

Celkem cena bez DPH	411 500,00 Kč
Celkem cena s DPH	497 915,00 Kč

Rozšíření přírodní zahrady při MŠ Rumunská, Prostějov

**Mateřská škola Prostějov,
Rumunská ul. 23, příspěvková
organizace**

identifikační údaje

objednatel

Název

Mateřská škola Prostějov, Rumunská ul. 23,
příspěvková organizace
IČ: 70982821
Rumunská 1348/23, 79601 Prostějov

Zodpovědná osoba

Jana Průšová, ředitelka

zpracovatel

Název

Greentek systems s.r.o.
IČ: 03877132; DIČ: CZ03877132
Hlavní 341/215, Kylešovice, 747 06 Opava
Spisová značka: C 61693 vedená
u Krajského soudu v Ostravě

Zodpovědná osoba

Michal Illík, jednatel

průvodní zpráva

A.1 Identifikační údaje

A.1.1 Údaje o stavbě

- a) Název stavby: Rozšíření přírodní zahrady při MŠ Rumunská, Prostějov
- b) Místo stavby: Prostějov
Adresa: Rumunská 1348/23
Katastrální území: Prostějov
Parcelní čísla: 2469/1

A.1.2 Údaje o stavebníkovi

- a) Obchodní firma
Mateřská škola Prostějov, Rumunská ul. 23, příspěvková organizace
IČ: 70982821
Rumunská 1348/23, 79601 Prostějov
- a) Zodpovědná osoba
Jana Průšová, ředitelka

A.1.3 Údaje o zpracovateli projektové dokumentace

- a) Jméno, příjmení, obchodní firma, IČ
Greentek systems s.r.o.
IČ: 03877132; DIČ: CZ03877132
Hlavní 341/215, Kylešovice, 747 06 Opava
Spisová značka: C 61693 vedená u Krajského soudu v Ostravě
- a) Zodpovědná osoba
Michal Illík, jednatel

A.2 Seznam vstupních podkladů

- výpis z katastru nemovitostí
- Žádost o podporu z programu „Přírodní zahrady“ a její přílohy

A.3 Údaje o území

a) rozsah řešeného území (zastavěné, nezastavěné)

Stávající zahrada, která má být rozšířena o prvky přírodní zahrady – viz. zaměření skutečného provedení.

b) dosavadní využití a zastavěnost území

Nevyužitá část školní zahrady, nezastavěno.

c) údaje o ochraně území (památková rezervace, památková zóna, zvláště chráněné území, záplavové území apod.)

Území není chráněno žádným legislativním předpisem.

d) údaje o odtokových poměrech

Realizací přírodní zahrady se odtokové poměry nemění.

e) údaje o souladu s územně plánovací dokumentací, s cíli a úkoly územního plánování

Realizací přírodní zahrady je v souladu s ÚP

f) údaje o dodržení obecných požadavků na využití území

Realizací přírodní zahrady nejsou dotčeny obecné požadavky na využívání území, stanovené ve vyhl. č. 501/2006 Sb. v platném znění.

g) údaje o splnění požadavků dotčených orgánů

Pro realizaci přírodní zahrady není třeba splnění požadavků dotčených orgánů.

h) seznam výjimek a úlevových řešení

Pro dané území nebyly vydány žádné výjimky ani úlevová řešení.

i) seznam souvisejících a podmiňujících investic

Stavba není podmíněna žádnými dalšími investicemi.

j) seznam pozemků a staveb dotčených prováděním stavby (podle katastru nemovitostí)

Parcela č. 2469/1 v k.ú. Prostějov

A.4 Údaje o stavbě

a) nová stavba nebo změna dokončené stavby

Nová stavba. Instalace prvků přírodní zahrady.

b) účel užívání stavby

Zkvalitnění technického a didaktického zázemí pro výuku a výchovu ve venkovním prostředí.

c) trvalá nebo dočasná stavba

Trvalá stavba.

d) údaje o ochraně stavby (kulturní památka apod.)

Stavba není chráněna žádným legislativním předpisem.

e) údaje o dodržení technických požadavků na stavby a obecných technických požadavků zabezpečujících bezbariérové užívání staveb

stavební úpravy navrženy v souladu s vyhláškou 268/2009 Sb., o technických požadavcích na stavby a její novely vyhláška č. 20/2012 Sb. Vyhláška 398/2009 Sb. není stavbou dotčena.

Stavební úpravy dále navrženy v souladu se zákonem 183/2006 Sb. ve znění novely 350/2012 Sb.

Body vyhlášky 268/2009Sb nejsou stavbou dotčeny – mimo § 8-10, kdy musí být zajištěny základní požadavky, mechanická odolnost a stabilita a všeobecné požadavky na ochranu.

f) údaje o splnění požadavků dotčených orgánů
a požadavků vyplývajících z jiných právních předpisů

Pro realizaci přírodní zahrady není třeba splnění požadavků dotčených orgánů.

g) seznam výjimek a úlevových řešení

Pro řešený objekt nebyly vydány žádné výjimky ani úlevová řešení.

h) navrhované kapacity staveb (zastavěná plocha, obestavěný prostor, užitná plocha, počet funkčních jednotek a jejich velikosti, počet uživatelů/pracovníků apod.)

Při realizaci přírodní zahrady se kapacity nemění.

i) základní bilance stavby (potřeby a spotřeby médií a hmot, hospodaření s dešťovou vodou, celkové produkované množství a druhy odpadů a emisí, třída energetické náročnosti budov apod.)

Při realizaci přírodní zahrady není dotčeno.

j) základní předpoklady výstavby (časové údaje o realizaci stavby, členění na etapy)

Předpokládané zahájení stavby: 04/2021

Předpokládané dokončení stavby: 09/2021

k) orientační náklady na stavby

Orientačně jsou náklady na stavbu odhadnuty na cca 550 000 Kč.

A.5 Členění stavby na objekty a technická a technologická zařízení

Projekt není členěn na stavební objekty

souhrná technická zpráva

B.1 Popis území stavby

a) charakteristika stavebního pozemku

Pozemek školní zahrady ohraničený oplocením.

b) výčet a závěry provedených průzkumů a rozborů (geologický průzkum, hydrogeologický průzkum, stavebně historický průzkum apod.)

Odborné průzkumy nejsou pro realizaci projektu zapotřebí.

c) stávající ochranná a bezpečnostní pásma

V blízkosti stavby se nacházejí ochranná pásma stávajících inženýrských sítí, jiná ochranná ani bezpečnostní pásma se zde nevyskytují. Ochranná pásma inženýrských sítí nebudou při realizaci dotčena.

d) poloha vzhledem k záplavovému území, poddolovanému území apod.

Pozemek se nenachází v záplavovém ani poddolovaném území.

e) vliv stavby na okolní stavby a pozemky, ochrana okolí, vliv stavby na odtokové poměry v území

Projekt nemá negativní vliv na okolní stavby či pozemky.

f) požadavky na asanace, demolice, kácení dřevin

Realizace projektu nevyžaduje žádné demolice, asanace ani kácení dřevin

g) požadavky na maximální zábory zemědělského půdního fondu nebo pozemků určených k plnění funkce lesa (dočasné/trvalé)

Nedojde k záborům půdy ze zemědělského půdního fondu. Stavba se nedotýká pozemků plnících funkci lesa.

h) územně technické podmínky (zejména možnost napojení na stávající dopravní a technickou infrastrukturu)

Realizaci projektu nejsou dotčeny územně technické podmínky.

i) věcné a časové vazby stavby, podmiňující, vyvolané, související investice

Realizace zahrady není vázána na podmiňující nebo související investice, další investice nevyvolává.

B.2 Celkový popis stavby

B.2.1 Účel užívání stavby

Zkvalitnění technického a didaktického zázemí pro výuku a výchovu ve venkovním prostředí.

B.2.2 Celkové urbanistické a architektonické řešení

a) urbanismus- územní regulace, kompozice prostorového řešení

Přírodní zahrada má doplnit stávající zařízení v areálu MŠ, prvky jsou prostorově rozmístěny na vymezené ploše investorem.

b) architektonické řešení - kompozice tvarového řešení, materiálové a barevné řešení

Tvarové a barevné řešení je dáno použitými přírodními materiály.

B.2.3 Celkové provozní řešení, technologie výroby

Provoz stavby je dán jeho účelem využití. Součástí stavby není žádná výrobní technologie.

B.2.4 Bezbariérové užívání stavby

Prvky přírodní zahrady nejsou předmětem uplatnění opatření dle vyhl. č. 398/2009 o obecných technických požadavcích zabezpečujících bezbariérové užívání staveb.

B.2.5 Bezpečnost při užívání stavby

Pro zajištění bezpečného provozu je nutné řídit se příručkou správné praxe pro bezpečný provoz veřejných zařízení pro hry a sport dětí a mládeže, kterou vydalo Sdružení českých spotřebitelů, z. ú.

B.2.6 Základní charakteristika objektů

a) stavební řešení

Řešení zaznačeno ve výkresové dokumentaci.

b) konstrukční a materiálové řešení

Řešení zaznačeno ve výkresové dokumentaci.

c) mechanická odolnost a stabilita

Prvky přírodní zahrady nevyžadují statický posudek.

B.2.7 Základní charakteristika technických a technologických zařízení

a) technické řešení

Není předmětem prováděcí dokumentace.

b) výčet technických a technologických zařízení

Není předmětem prováděcí dokumentace.

B.2.8 Požárně bezpečnostní řešení

Není předmětem prováděcí dokumentace.

B.2.9 Zásady hospodaření s energiemi

a) kritéria tepelně technického hodnocení

Není předmětem prováděcí dokumentace.

b) posouzení využití alternativních zdrojů energií

Není předmětem prováděcí dokumentace.

B.2.10 Hygienické požadavky na stavby, požadavky na pracovní a komunální prostředí.

zásady řešení parametrů stavby (větrání, vytápění, osvětlení, zásobování vodou,

odpadů apod.) a dále zásady řešení vlivu stavby na okolí (vibrace, hluk, prašnost apod.).

Není předmětem prováděcí dokumentace.

B.2.11 Ochrana stavby před negativními účinky vnějšího prostředí

a) ochrana před pronikáním radonu z podloží

Není předmětem prováděcí dokumentace.

b) ochrana před bludnými proudy

Není předmětem prováděcí dokumentace.

c) ochrana před technickou seizmicitou

Není předmětem prováděcí dokumentace.

d) ochrana před hlukem

Není předmětem prováděcí dokumentace.

e) protipovodňová opatření

Není předmětem prováděcí dokumentace.

f) ostatní účinky (vliv poddolování, výskyt metanu apod.)

Není předmětem prováděcí dokumentace.

B.3 Připojení na technickou infrastrukturu

a) napojovací místa technické infrastruktury

Není předmětem prováděcí dokumentace.

b) připojovací rozměry, výkonové kapacity a délky

Není předmětem prováděcí dokumentace.

B.4 Dopravní řešení

a) popis dopravního řešení

Není předmětem prováděcí dokumentace.

b) napojení území na stávající dopravní infrastrukturu

Není předmětem prováděcí dokumentace.

c) doprava v klidu

Není předmětem prováděcí dokumentace.

d) pěší a cyklistické stezky

Není předmětem prováděcí dokumentace.

B.5 Řešení vegetace a souvisejících terénních úprav

a) terénní úpravy

Řešení zaznačeno ve výkresové dokumentaci.

B.6 Popis vlivů stavby na životní prostředí a jeho ochrana

a) vliv stavby na životní prostředí - ovzduší, hluk, voda, odpady a půda

Není předmětem prováděcí dokumentace.

b) vliv stavby na přírodu a krajinu (ochrana dřevin, ochrana památných stromů, ochrana rostlin a živočichů apod.), zachování ekologických funkcí a vazeb v krajině

Není předmětem prováděcí dokumentace.

c) vliv stavby na soustavu chráněných území Natura 2000

Není předmětem prováděcí dokumentace.

d) návrh zohlednění podmínek ze závěru zjišťovacího řízení nebo stanoviska EIA

Není předmětem prováděcí dokumentace.

e) navrhovaná ochranná a bezpečnostní pásma, rozsah omezení a podmínky ochrany podle jiných právních předpisů

Není předmětem prováděcí dokumentace.

B.7 Ochrana obyvatelstva

Splnění základních požadavků z hlediska plnění úkolů ochrany obyvatelstva.

Ochrana obyvatel zajištěna dodržáním vyhlášky 268/2009 Sb., o technických požadavcích na stavby a její novely vyhláška č. 20/2012 Sb.

B.7 Ochrana obyvatelstva

a) potřeby a spotřeby rozhodujících médií a hmot, jejich zajištění

Není předmětem prováděcí dokumentace.

b) odvodnění stavenišť

Není předmětem prováděcí dokumentace.

c) napojení staveniště na stávající dopravní a technickou infrastrukturu

Není předmětem prováděcí dokumentace.

d) vliv provádění stavby na okolní stavby a pozemky

Realizace nemá vliv na okolí.

e) ochrana okolí staveniště a požadavky na související asanace, demolice, kácení dřevin

Realizace nemá vliv na okolí.

f) maximální zábory pro staveniště (dočasné/trvalé)

Realizace nevyžaduje zábor.

g) maximální produkovaná množství a druhy odpadů a emisí při výstavbě, jejich likvidace

Způsob nakládání s odpady během realizace bude řešen dle ustanovení zákona č. 185/2001 Sb. o odpadech a o změně některých dalších zákonů, ve znění pozdějších předpisů, a vyhlášky Ministerstva životního prostředí č. 381/2001 Sb., kterou se stanoví Katalog odpadů, ve znění pozdějších předpisů.

Odpady, vznikající při výstavbě, budou předány oprávněné osobě k dalšímu využití nebo odstranění, předpoklad dalšího nakládání viz Metodický pokyn č. 9 odboru odpadů MŽP k nakládání s odpady ze stavební výroby a s odpady z rekonstrukcí a odstraňování staveb. Odvoz bude zajištěn prostřednictvím firmy provádějící stavební činnost v souladu s platnými předpisy.

Při realizaci vzniknou odpady těchto katalogových čísel:

17 02 01 Dřevo

17 05 04 Zemina a kamení neuvedené pod číslem 17 05 03

h) bilance zemních prací, požadavky na přísun nebo deponie zemin

Zemina z výkopu základových konstrukcí bude uložena na pozemku investora a použita na zpětný zásyp a terénní úpravy.

i) ochrana životního prostředí při výstavbě

Realizace nemá negativní vliv na životní prostředí.

j) zásady bezpečnosti a ochrany zdraví při práci na staveništi, posouzení potřeby koordinátora bezpečnosti a ochrany zdraví při práci podle jiných právních předpisů

Příprava stavby i její provádění musí probíhat v souladu se zákonem č. 309/2006 Sb., kterým se upravují další požadavky bezpečnosti a ochrany zdraví při práci a s vyhl. č. 591/2006 o bližších minimálních požadavcích na bezpečnost a ochranu zdraví při práci na staveništích. Vzhledem k tomu, při stavbě budou prováděny práce a činnosti vystavující fyzickou osobu zvýšenému ohrožení života nebo poškození zdraví ve smyslu přílohy č. 5 vyhl. č. 591/2006, zadavatel stavby zajistí u dodavatele stavby, aby před zahájením prací na staveništi zpracoval plán bezpečnosti a ochrany zdraví při práci na staveništi podle druhu a velikosti stavby. V plánu je nutné uvést potřebná opatření z hlediska časové potřeby i způsobu provedení; musí být rovněž přizpůsoben skutečnému stavu a podstatným změnám během realizace stavby.

V souladu se zák. 309/2006 Sb. nevyvolá stavba potřebu koordinátora bezpečnosti a ochrany zdraví při práci.

Výkopy budou označeny a zabezpečeny proti pádů osob.

k) úpravy pro bezbariérové užívání výstavbou dotčených staveb

Realizací nebudou dotčeny žádné další stavby.

l) zásady pro dopravně inženýrské opatření

Realizace bude prováděna běžnými postupy, její zásobování negativně neovlivní dopravní situaci na okolních komunikacích a není tedy potřeba provádět žádná opatření pro organizaci silničního provozu.

m) stanovení speciálních podmínek pro provádění stavby (provádění stavby za provozu, opatření proti účinkům vnějšího prostředí při výstavbě apod.)

Speciální podmínky nejsou stanoveny.

n) postup výstavby, rozhodující dílčí termíny:

Není stanoveno.

materiál a míry

dřevěné prvky

pokud není uvedeno jinak, je na výrobu řeziva a ostatního dřevěného materiálu použit modřín

pokud není uvedeno jinak je použité řezivo a ostatní dřevěný materiál impregnován bezbarvým prostředkem proti dřevokazným houbám, plísním a dřevokaznému hmyzu

míry

pokud není uvedeno jinak jsou míry ve výkresech a popisu udávány v milimetrech

spojovací materiál

veškerý spojovací materiál s protikorozní úpravou všechny šrouby a matice opatřeny krytkou proti poranění šroubované spoje zajištěny pojistnou maticí

vytyčovací plán

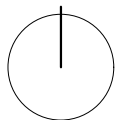

M 1:500

zahradní prvky

ohnišťe

použitý materiál

hlavní konstrukce: kameny velké
drcené kamenivo 8/16

instalace

těleso ohniště: výkop \varnothing 1200 x 500
rozměr \varnothing 1200 x 500
zapuštěnu min 300 pod úroveň terénu
založení tělesa ohniště do betonu

pochozí plocha: výkop \varnothing 2000 x 200
pochozí kamenná plocha
ve štěrkovém loži

péče

před použitím: kontrola nezávadnosti konstrukce

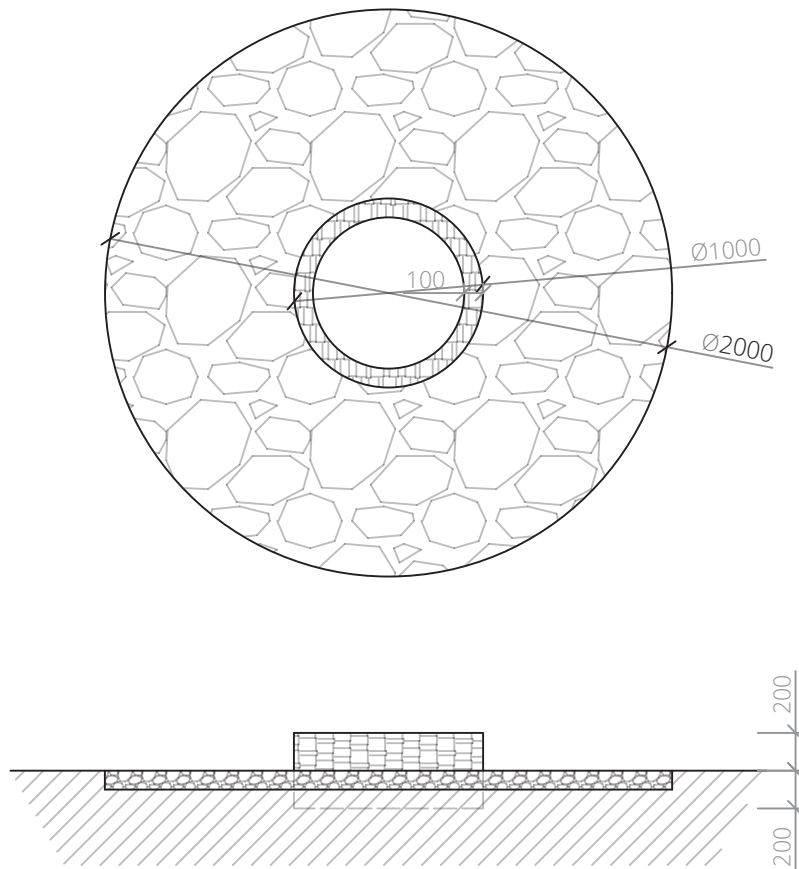

zahradní prvky

skalnatá horská krajina a její flóra / dřevěný informační panel

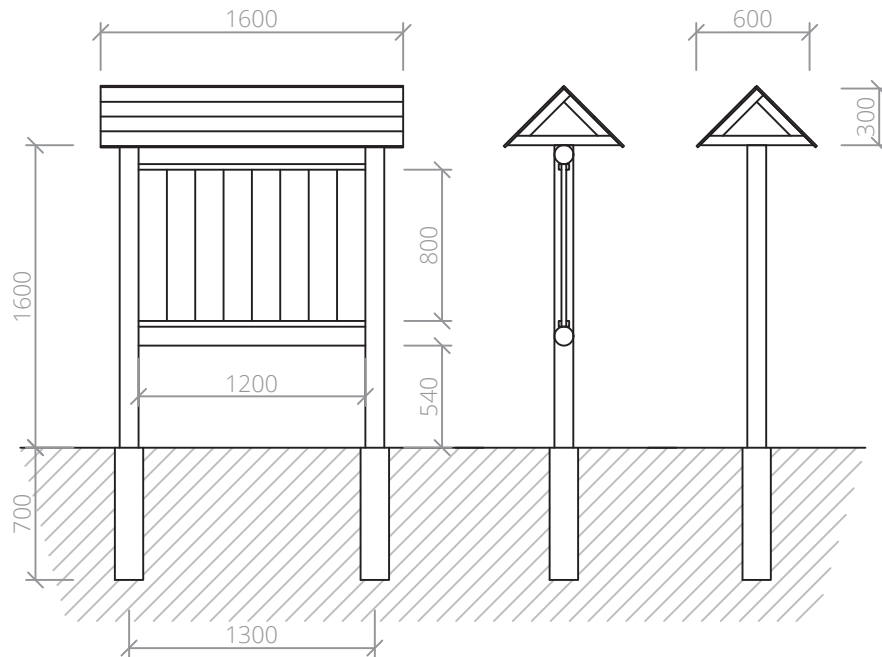

použitý materiál

<u>hlavní konstrukce:</u>	kulatina \varnothing 80-100
<u>střecha:</u>	prkno hoblované 100 x 25 hranol 60 x 60
<u>kotvení:</u>	jekl otevřený U 50 x 30 x 3 beton C16/20
<u>výplň:</u>	prkno hoblované smrk 100 x 25 lišta 15 x 20
<u>informační panel:</u>	1200 x 800, min 5 mm PVC, UV tisk

instalace

<u>výkop:</u>	minimálně \varnothing 150 x 600
<u>jekl otevřený U:</u>	zafrézován ze zadní strany sloupku tabule min délka 500
<u>vrátové šrouby:</u>	2 ks min. M14 + pojistná matice

péče

<u>ročně:</u>	kontrola dotažení šroubů kotvení
---------------	----------------------------------

informační panel k tématu skalnaté horské krajiny a její flóra

popis vysazených druhů, vlastnosti, použití, květy, plody, obrázek nebo foto rostliny

zahradní prvky

skalnatá horská krajina a její flóra / alpinum

použitý materiál

hlavní konstrukce: kameny velké
drcené kamenivo 8/16

instalace

kamenná zídka: výkop ø 3000 x 200
vytvoření kamenné zídky ve tvaru
odbělníku
založení první řady kamenů do
štěrkového lože
min dvě horní řady kamenů svázaný
proti uvolnění

vnitřní prostor: vyplněno hlínou a substrátem
substrát překryt černou geotextilií
zasypáno drceným kamenivem 4/8

výsadba: dle osazovacího plánu

popisky min 3 mm PVC UV tisk
min český název a obrázek rostliny

péče

ročně:

- kontrola uvolněných kamenů

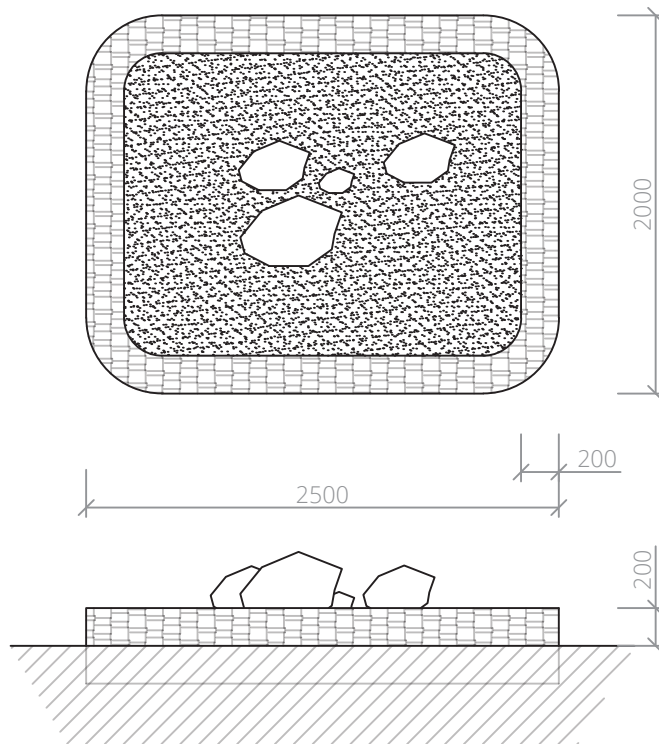

skalnatá horská krajina a její flóra / alpinum / osazovací plán

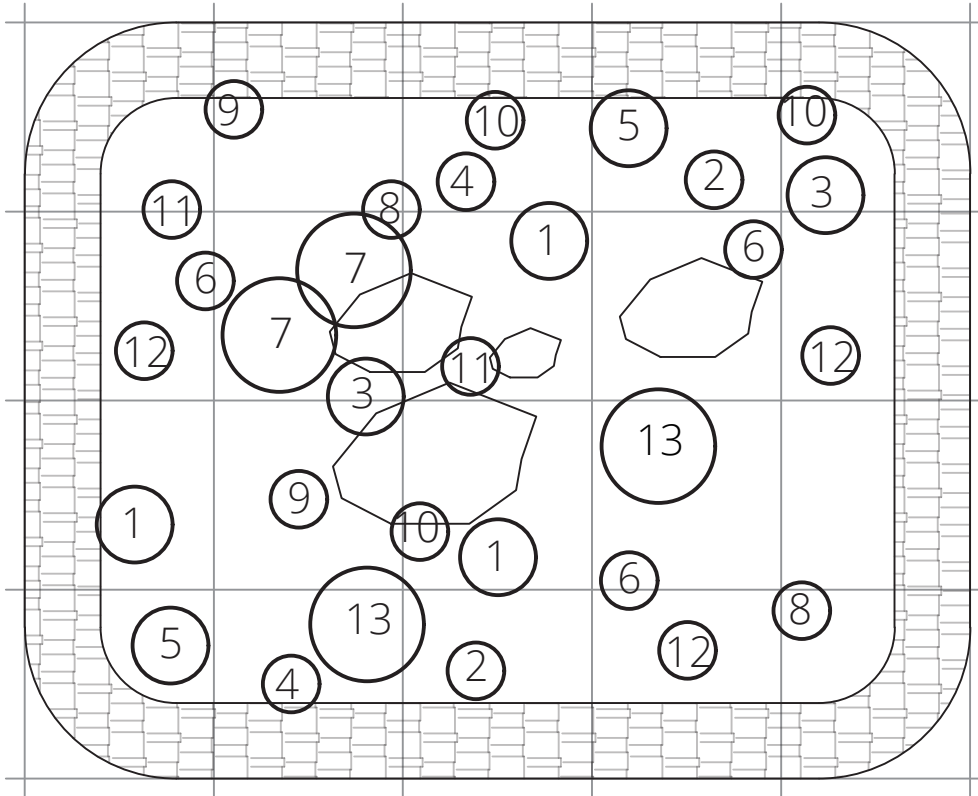

seznam rostlin

id	česky	latinsky	počet
1	Zběhovec plazivý	Ajuga reptans	3
2	Trávníčka přímořská	Armeria maritima	2
3	Tařice skalní	Aurinia saxatilis	2
4	Zvonek karpatský	Campanula carpatica	2
5	Rožec plstnatý	Cerastium tomentosum	2
6	Hvozdík kropenatý	Dianthus deltoides	3
7	Kamzičník kavkazský	Doronicum orientale	2
8	Plamenka šídlovitá	Phlox subulata	2
9	Lomikámen vždyživý	Saxifraga paniculata	2
10	Netřesk hybridy	Sempervivum hybridum	3
11	Silenka bezlodyžná	Silene acaulis	2
12	Mateřídouška obecná	Thymus serpyllum	3
13	Rozrazil rozprostřený	Veronica prostrata	2
celkem			30

zahradní prvky

tabule školní

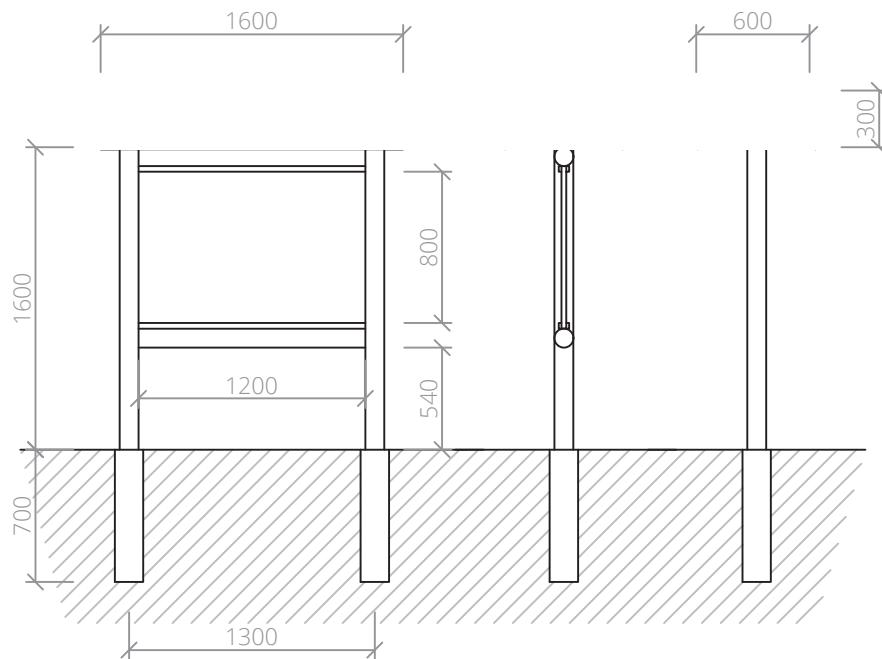

použitý materiál

hlavní konstrukce: kulatina \varnothing 80-100

kotvení: jekl otevřený U 50 x 30 x 3
beton C16/20

výplň: prkno hoblované smrk 100 x 25
lišta 15 x 20

popisovací tabule: 2 x pozinkovaný plech
min 0,6 x 1200 x 800
natřeno tabulovou barvou

instalace

výkop: minimálně \varnothing 150 x 600

jekl otevřený U: zafrézován ze zadní strany sloupku tabule
min délka 500

vrátové šrouby: 2 ks min. M14 + pojistná matice

péče

ročně: kontrola dotažení šroubů kotvení
kontrola olištování kreslicí plochy

zahradní prvky

brouzdaliště

použitý materiál

hlavní konstrukce:

jezírková folie min 1 mm
geotextílie min 200 g
Mechanická pumpa
Rozvody vody
těžené kamenivo 8/16 - kačírek
písek
skruž drenážní DN 600
dřevěný poklop na studnu
min ø 750 x 35

instalace

výkop

3800 x 2500

skladba vrstev

podloží, písek, geotextílie,
jezírková, folie, kačírek

mocnost vrstev

písek min 50
usazení skruže dle nákresu
obsypáním kamenivem dle nákresu
bezpečnostní přepad a regulační ventil

péče

ročně

vyčištění drenážní skruže
odstranění nánosu listí

před použitím

kontrola nezávadnosti konstrukce

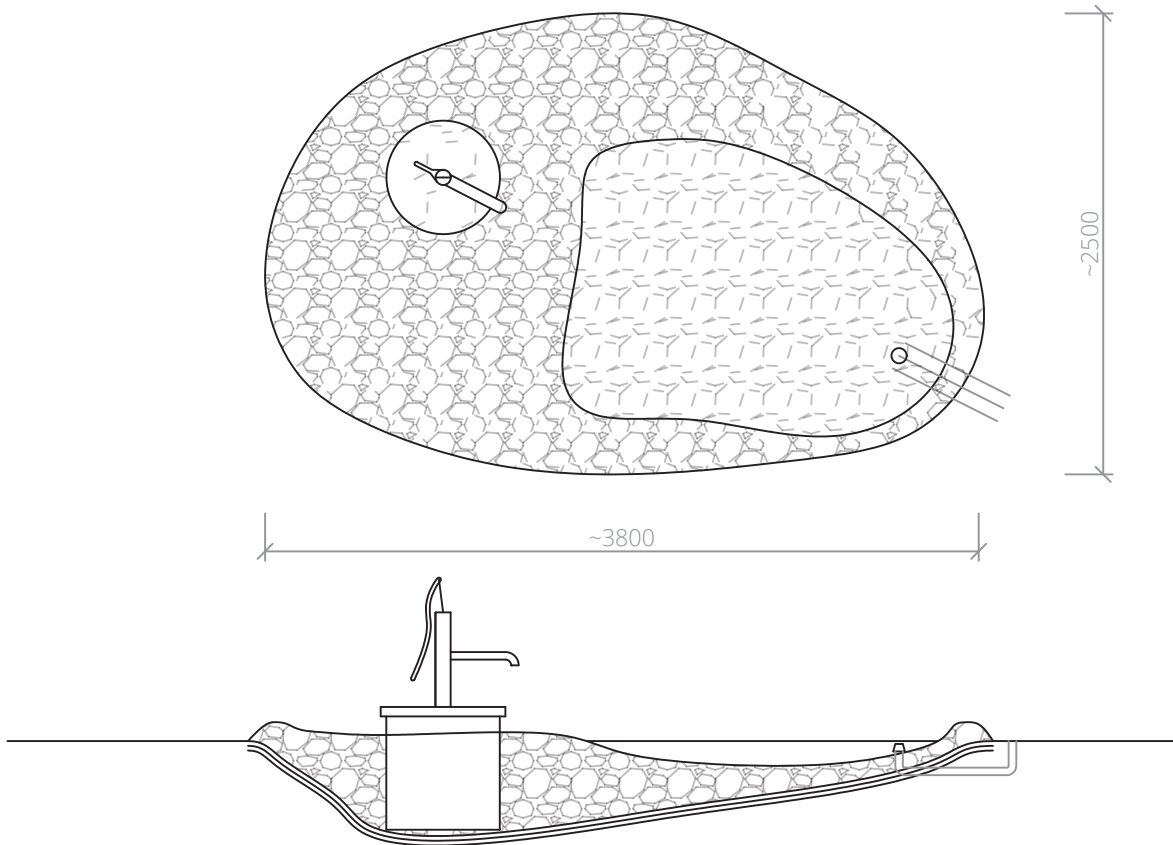

zahradní prvky

vodní hra

použitý materiál

hlavní konstrukce

hoblovaná fošna 180 x 35
hranol 50 x 30

stojka

hranol 80 x 80

instalace

výkop volně stojící

péče

před použitím

kontrola nezávadnosti konstrukce

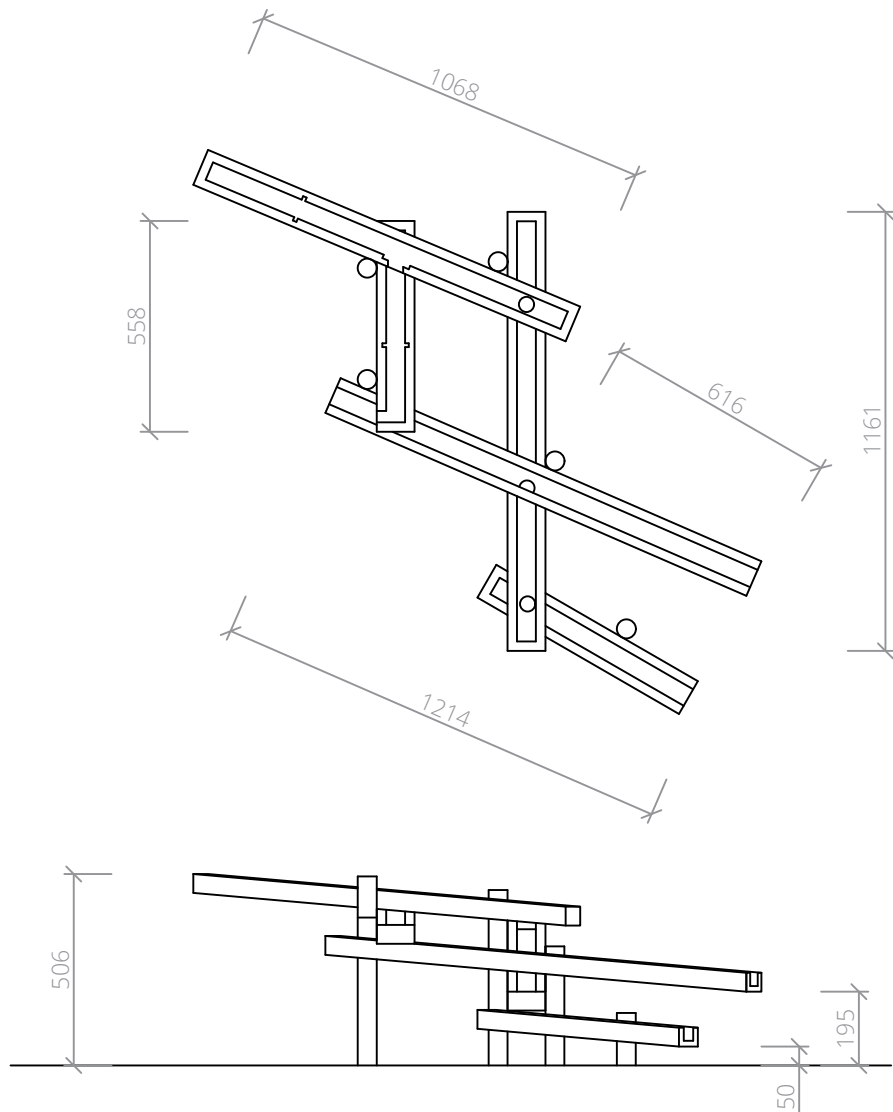

Veverčí dráha

použitý materiál

<u>hlavní konstrukce:</u>	kulatina \varnothing 200
<u>výplň:</u>	lano přírodní juta + pp stáčené 20.00 mm
	kulatina \varnothing 60
	kulatina \varnothing 120
	kulatina \varnothing 150

instalace

<u>výkop:</u>	minimálně \varnothing 300 x 1200 sloupek uložen v betonovém loží min.600 po úrovni terénu
<u>pochozí plochy:</u>	kulatiny \varnothing 150 ve šterkovém loži min 300 pod úrovní terénu
	vodorovně kulatina \varnothing 120 příčky kulatina \varnothing 60
	první příčka pevně spojena se sloupkem ostatní příčky zajištěny lanovou svorkou

péče

<u>před použitím:</u>	kontrola nezávadnosti konstrukce
-----------------------	----------------------------------

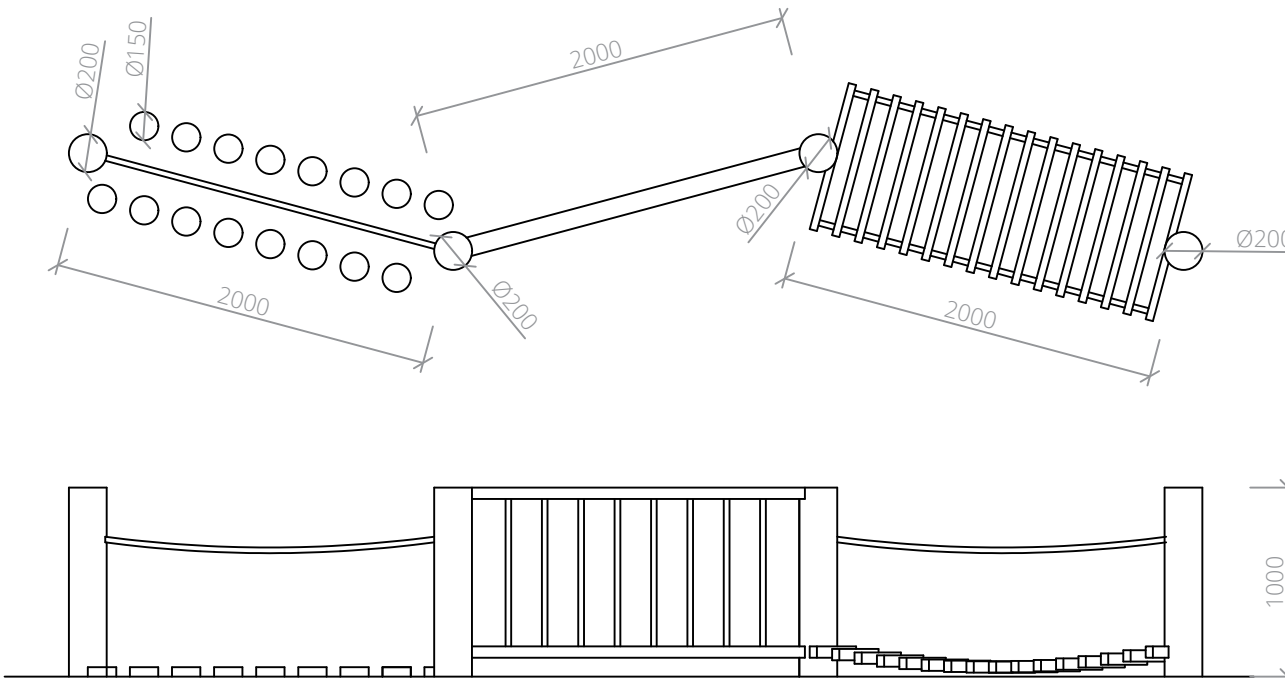

zahradní prvky

Chýše

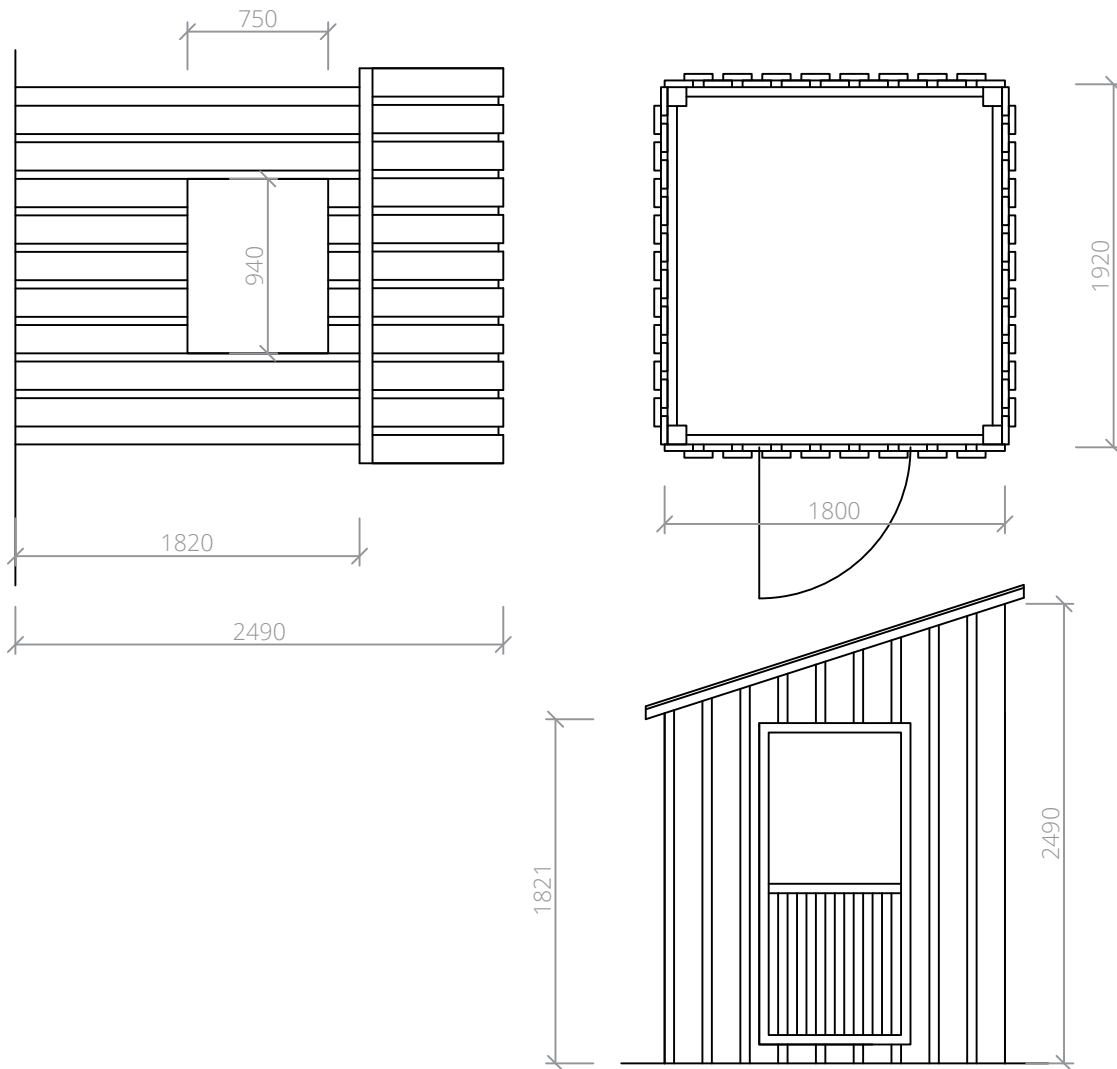

použitý materiál

hlavní konstrukce: hranol 100 x 100
prkno 100 x 25

střecha prkno 100 x 25
hranol 120 x 60

dveře hranol 60 x 60
prkno 100 x 25

pochozí plocha prkno 120 x 35
hranol 60 x 40

instalace

plošný výkop: 2000 x 2000 x 200
geotextílie v celé ploše
drčené kamenivo 8/16

péče

před použitím: kontrola nezávadnosti konstrukce

zahradní prvky

Kompost

Použitý materiál

konstrukce kulatina \varnothing 80

instalace

volně stojící

péče

před použitím kontrola nezávadnosti konstrukce

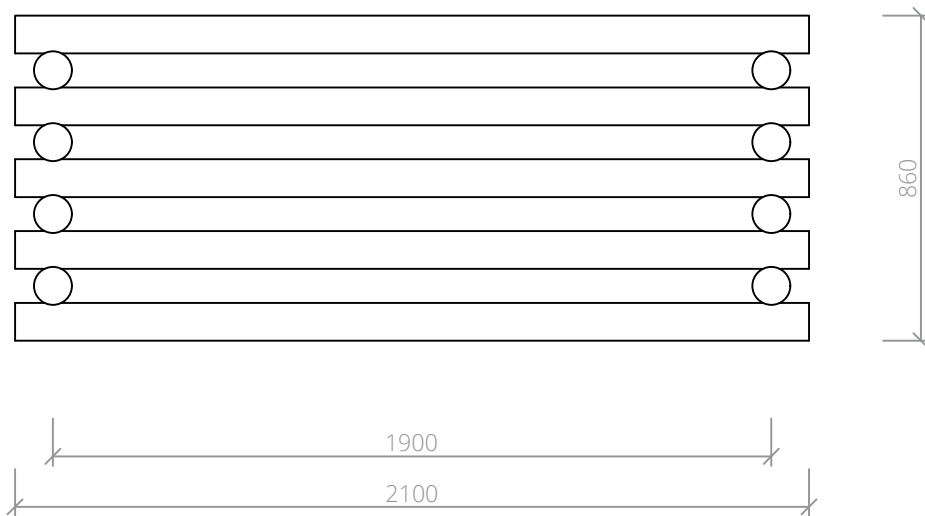
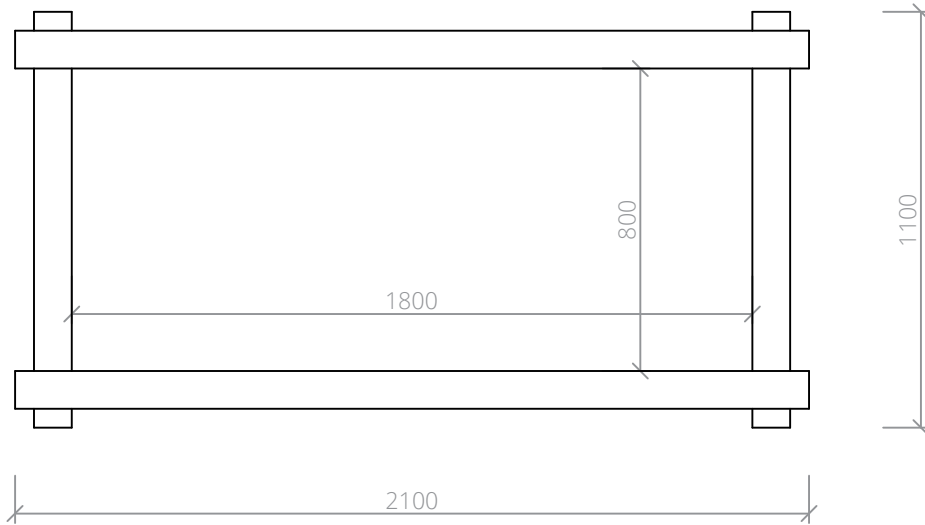

zahradní prvky

lavička

použitý materiál

kulatina \varnothing 250
hranol 60 x 100
fošna 35 x 145

instalace

volně stojící

péče

před použitím: kontrola nezávadnosti konstrukce

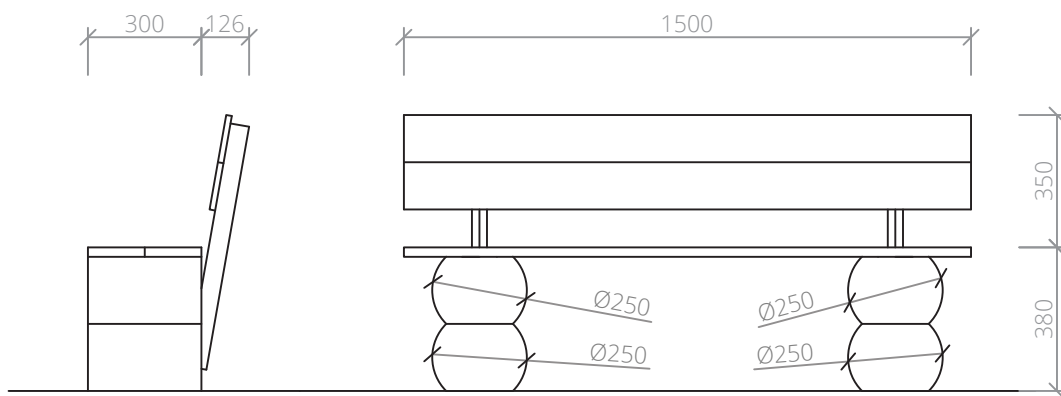

zahradní prvky

oplocení

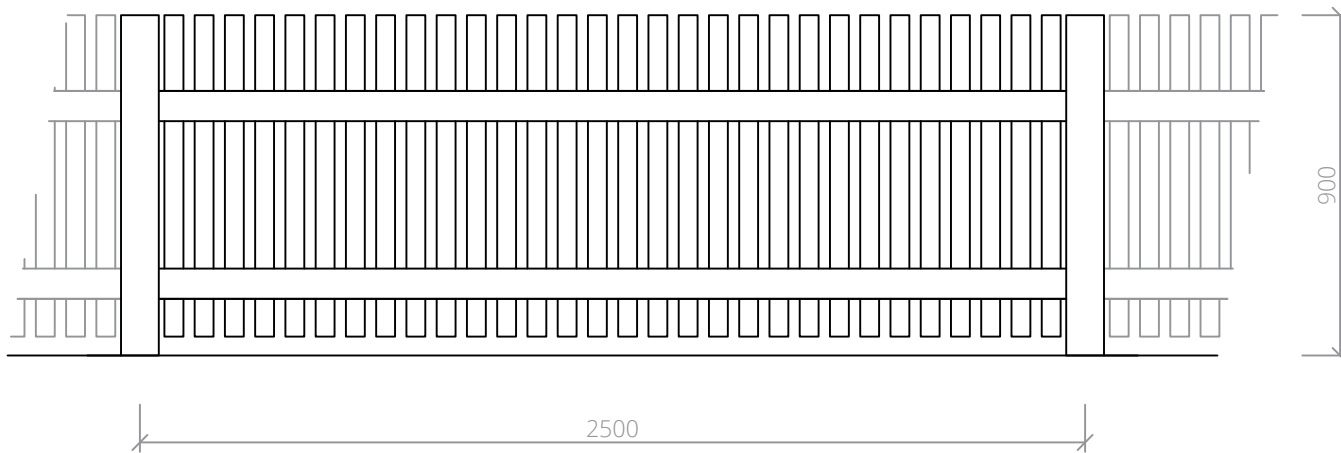

použitý materiál

kulatina min \varnothing 100
půlkulatina \varnothing 80
lát 50 x 30
Jekl otevřený U 50 x 30 x 3
beton C16/20

instalace

stojka výkop minimálně \varnothing 150 x 600
Jekl otevřený U zafrézován do sloupku min délka 400
Vratové šrouby 2 ks min. M14 + pojistná matice
výplň roztěč svislých latí max. 80 mm

zahradní prvky

stůl

použitý materiál

hranol 60 x 60
lať 60 x 40
fošna 35 x 145

instalace

volně stojící

péče

před použitím: kontrola nezávadnosti konstrukce

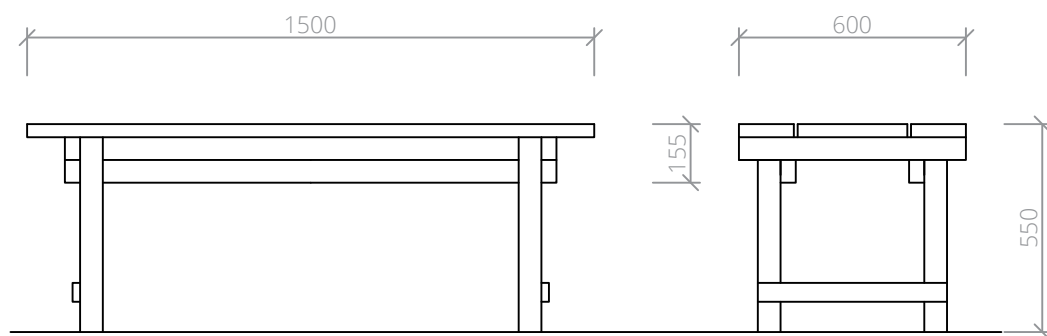

zahradní prvky

lavice

použitý materiál

kulatina \varnothing 300
kulatina \varnothing 250

instalace

volně stojící

péče

před použitím: kontrola nezávadnosti konstrukce

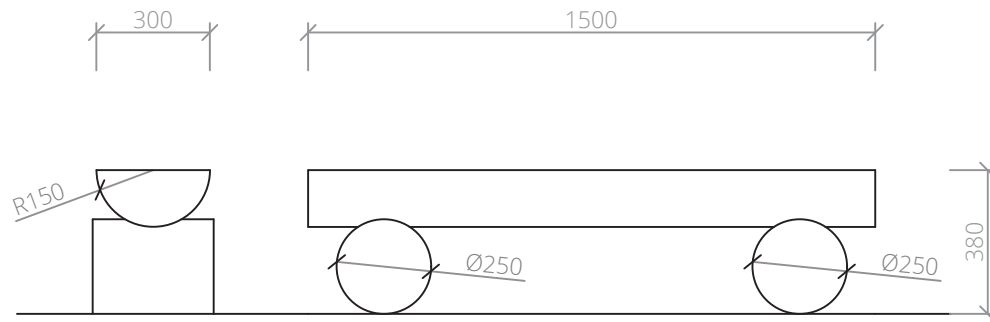

zahradní prvky

sedák

použitý materiál

kulatina \varnothing 300

instalace

volně stojící

péče

před použitím: kontrola nezávadnosti konstrukce

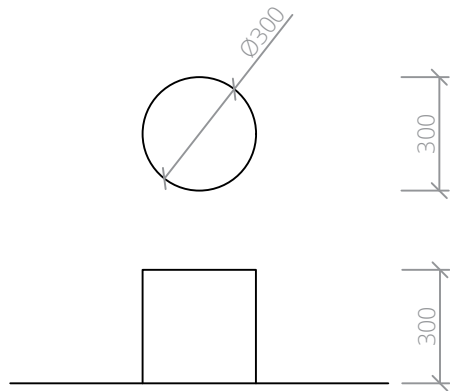

výkazy

výkaz výměr a použitého materiálu

expozice skalnaté horské krajiny a její flóry

alpinum	1 ks	Oplocení/zábradlí	25 m
dřevěný informační panel	1 ks	Kameny velké	11 t
Cedulky k rostlinám	20 ks	Štěrka nebo kačírek	10 t
Veverčí dráha	1 ks	Zběhovec plazivý	3 ks
Vodní hra	1 ks	Trávníčka přímořská	2 ks
Čabrárna	1 ks	Tařice skalní	2 ks
Ohniště	1 ks	Zvonek karpatský	2 ks
Bylinka	10 ks	Rožec plstnatý	2 ks
Letnička	10 ks	Hvozdík kropenatý	3 ks
Trvalky	10 ks	Kamzičník kavkazský	2 ks
Ovocný strom - Jablň	2 ks	Plamenka šídlovitá	2 ks
Drobný spojovací materiál	1 ks	Lomikámen vždyživý	2 ks
Mechanická pumpa	1 ks	Netřesk hybridy	3 ks
Rozvody vody	1 ks	Silenka bezlodyžná	2 ks
Mulč-štěpka, štěrka, sláma	163 m ²	Mateřídouška obecná	3 ks
Zemní práce strojem	15 m ³	Rozrazil rozprostřený	2 ks
Zemní práce ručně	25 m ³		
Založení trávníku s modelací terénu	43 m ²		
Plachta na zastínění z přírodního materiálu	3 ks		
Obruba záhonu přírodní	50 bm		
Chýše, chatrč	1 ks		
Kompost	2 ks		
Tabule školní	2 ks		
Lavička	10 ks		
Sedák - špalek	10 ks		
lavice ke stolu	4 ks		
stůl	2 ks		

výkazy

postup prací

příprava terénu pro instalaci prvků
vytyčení instalovaných prvků
instalace kamenných konstrukcí
instalace dřevěných konstrukcí
instalace výplňových materiálů
výsadba rostlinného materiálu
dokončovací a úklidové práce
předání stavby

výkazy

plán péče

U rostlinných prvků (bylinných i dřevinných) je nutná pravidelná zálivka (min 24 x ročně nebo dle aktuální potřeby) pletí (1-2x ročně nebo dle aktuální potřeby).

U bylinných prvků by měly být v předjaří odstraněny odumřelé části rostlin

Polodřeviny by měly být pravidelně seřezávány (cca 1x za 3 roky).

U stromů by měl být po výsadbě proveden výchovný řez, dle potřeby lze opakovat po 3 letech, kdy by mělo dojít k odstranění kotvení.