

akce: **Změna stavby – stavební úpravy Starý zámek Hořovice čp. 28**
Hospodářské křídlo část SO2 - Klubovny a kanceláře

Požadavek zhotovitele na změnu (změnový list)

číslo ZL:

1

Objednatel: Město Hořovice, Palackého náměstí 2, 268 01 Hořovice

datum:

17.2.2020

části stavby dotčené změnou:

Příčky, izolace, prostory pro izolaci, táhla

Popis změny, technického řešení:

Původní řešení:

- 1) Dle PD měli být doplněny mezi m.č. 1.24 a 1.25 a mezi m.č. 1.28 a 1.27 příčky včetně zárubní a dveří.

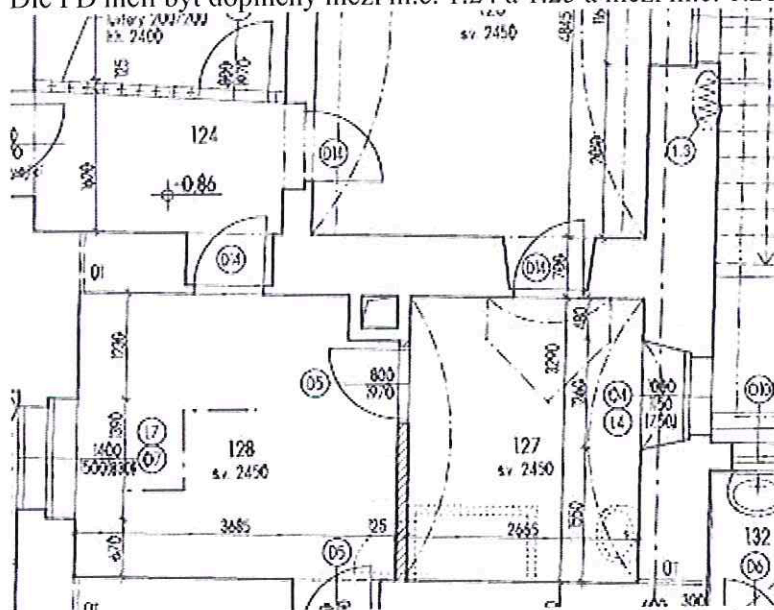

- 2) Dle PD má být provedena izolace stěn podkrovních místností minerální vatou, která bude zakryta deskami SDK. Tyto však chybí ve VV. Dále je ve VV výměr uvedeno nedostatečné množství minerální vaty.

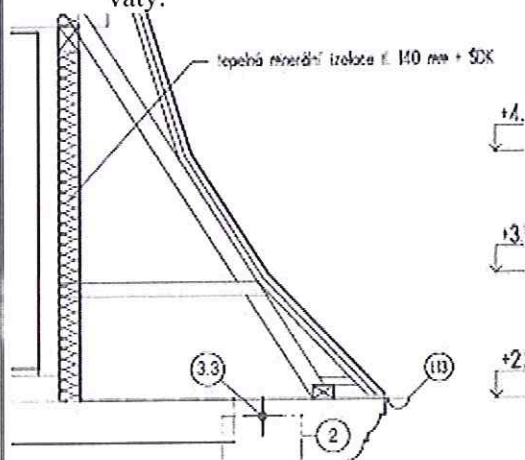

- 3) Dle PD je nutno provést vyklizení ploch. Ve VV je však uvedena jen plocha stávajících místností a chybí výměry ploch mezi stěnou podkrovní a střešním pláštěm a podlaha půdy (stropu nad stávajícími místnostmi).

2.07	1.001	4.00			
2.08	1.002	1.00			
2.09	1.003	2.00			
CELKEM		10.00			

- 4) Dle PD je uvažováno s realizací 3 ks táhel. Dle smluvního VV je uvažováno s vybouráním prostupů pro tyto táhla. Při realizaci bylo zjištěno, že stávající táhla v příčném směru jsou nefunkční a nelze je aktivovat. Statikem bylo rozhodnuto, že je nutno doplnit další 2 táhla v příčném směru jako náhrada za stávající nefunkční.

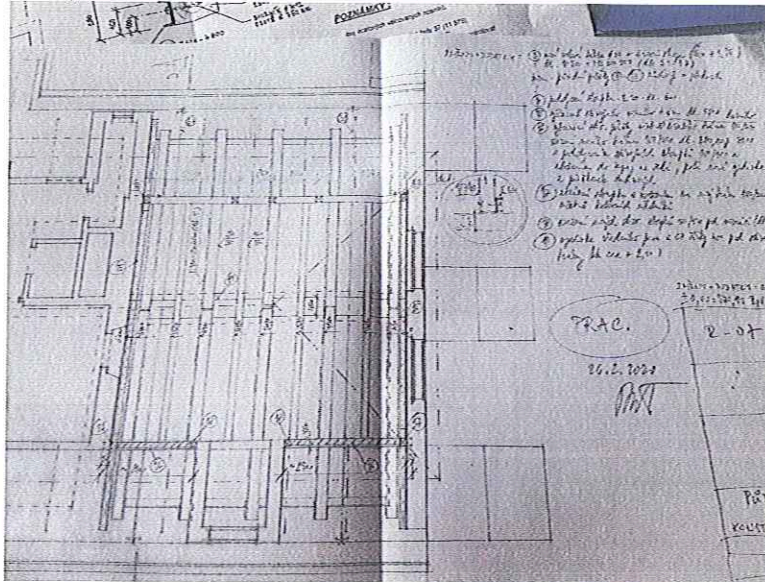

Nové řešení:

- 1) S ohledem na již zaběhlý provoz v těchto místnostech a omezený prostor bylo na KD přistoupeno k zrušení těchto příček a zhotovitel provede odpočet za neprovedené kce a dodávky. To znamená odpočet $2,9 \times 2,4 - (0,8 \times 1,97) = 5,38 \text{ m}^2$ sklobet. stěn. $5,38 \times 3 \text{ 690} = -19 \text{ 852,2 Kč}$. Odpočet $2,8 \times 2,45 - (0,8 \times 1,97) = 5,28 \text{ m}^2$ příčky tl 11,5 $5,28 \times 750 = -3 \text{ 960,-Kč}$, odpočet omítky vnitřní cement. $10,2 \times 295 = -3009,- \text{ Kč}$ odpočet za malbu $10,2 \times 55 = -561,- \text{ Kč}$ + odpočet dvou kusů dveří D5 vč. Zárubní.
- 2) Nutno doplnit výkaz výměr o chybějící položky SDK a izolace. Ve VV je uvedeno $71,28 \text{ m}^2$ skutečnost $182,3 \text{ m}^2$ nutno provést přípočet za montáž svislé izolace $111,02 \times 96,9 = 10 \text{ 757,84 Kč}$ a za dodávku izolace tl. 140 $120 \times 185 = 22 \text{ 200,- Kč}$ a další přípočet za provedení SDK (předstěna) $182,3 \text{ m}^2 \times 850 = 154 \text{ 955,- Kč}$
- 3) Nutno doplnit chybějící výměry do VV. Jedná se o prostory mezi vestavbou a pozednicí a prostorem nad místnostmi v 2. NP, které bylo nutno také vyčistit.

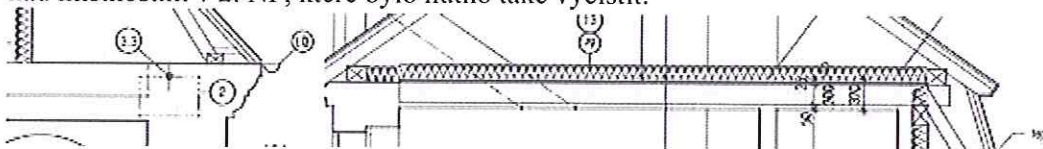

Přípočet tedy činní $180 + 20,8 + 6,9 + 4,4 + 6,3 + 10,8 + 11,8 + 2,7 + 6,7 + 15 = 258,7 \text{ m}^2 \times 50 = 12 \text{ 935,-Kč}$

- 4) S ohledem na odkryté stávající kce a stav budovy jako takové zhotovitel doporučuje provést prostupy pro táhla jádrovým vrtáním, které je ohledu plnějši k stávajícím kcím než bourání. Položky bourání odpovídají zřízení prostupů zdmi uvnitř objektu. Nutno doplnit 9 ks jádrově vrtaných prostupů ϕ do 72 mm $4 \times 0,8 \text{ m}$ a $5 \times 0,9 \text{ m}$ $4 + 4,5 = 8,5 \text{ m} \times 1963,- = 16 \text{ 685,5Kč}$ a 2ks táhel v délce $2 \times 9 \text{ m}$, $18 \text{ m} \times 1180 = 21 \text{ 240,-Kč}$

Zdůvodnění změny: Doplnění VV po odhalení skutečností v průběhu realizace

Vliv změny na projektovou dokumentaci díla:

Doplnění výkresů statického řešení

Předpokládaný vliv změny na termín, kvalitu a cenu díla:

- a) vliv na termín: ANO – 25 dní
- b) vliv na kvalitu:
- c) vliv na cenu: ano, zvýšení ceny díla o **217 542,23 Kč bez DPH**

Příložené dokumenty:

rozpočet

Vyjádření zhotovitele stavby:

Vhodné doplnění s ohledem na budoucí provoz

datum:

podpis: Petr Nedvěd

.....
HORA s.r.o.
stavební a obchodní firma
Tržní 274/2 • 390 01 Tábor
IČ 26015889 • DIČ CZ26015889

Vyjádření projektanta stavby:

- a) Navržené změny jsou – nejsou v souladu s projektovou dokumentací
- b) Navržené změny budou – nebudou mít dopad na další část díla
- c) Navržené změny mají – nemají dopad do technického řešení navazujících konstrukcí
- d) Navržené změny mají – nemají dopad na projektovanou životnost objektu
- e) K navrženým změnám mám – nemám další připomínky

datum:

razítko:

podpis: Ing. Bašta

.....

Vyjádření technického dozoru investora:

datum:

razítko:

podpis: Ing. Pelikán

.....

Vyjádření investora (objednatele):

S realizací navržených změn souhlasím – nesouhlasím.

datum:

razítko:

podpis: Ing. Šnajdr

.....

Položkový rozpočet stavby

Stavba: 200001126- Starý zámek Hořovice SO 2 - Klubovny a kanceláře
1 k dodatku č.1

ZL 1 Příčky, izolace , prostory pro izolaci, táhla

Objednatel:

IČO:

DIČ:

Zhotovitel:

HORA s.r.o.
Tržní 274/2
39001 Tábor-Tábor

IČO: 26015889

DIČ:

Vypracoval:

Rozpis ceny

Celkem

HSV			207 895,99
PSV			-2 084,97
MON			0,00
Vedlejší náklady			11 731,21
Ostatní náklady			0,00
Celkem			217 542,23

Rekapitulace daní

Základ pro sníženou DPH	15 %		0,00 CZK
Snížená DPH	15 %		0,00 CZK
Základ pro základní DPH	21 %		217 542,23 CZK
Základní DPH	21 %		45 683,87 CZK
Zaokrouhlení			0,00 CZK

Cena celkem s DPH

263 226,10 CZK

v

dne

HORA s.r.o.
 stavební a obchodní firma
 Tržní 274/2 • 390 01 Tábor
 IČ 26015889 • DIČ CZ26015889
 Za zhotovitele

Za objednatele

Rekapitulace dílčích částí

Číslo	Název	Základ pro sníženou DPH	Základ pro základní DPH	DPH celkem	Cena celkem	%
01	ZL 01 - Příčky, izolace, prostory pro izolaci, táhla	0	217 542	45 684	263 226	100
01-1	ZL 01-1 - Příčky	0	-54 976	-11 545	-66 521	-25
01-2	ZL 01-2 - Izolace tepelná v půdním prostoru	0	217 991	45 778	263 769	100
01-3	ZL 01-3 - Vyklizení půdního prostoru	0	14 492	3 043	17 536	7
01-4	ZL 01-4 - Doplnění táhel	0	40 035	8 407	48 442	18
Celkem za stavbu		0	217 542	45 684	263 226	100

Položkový rozpočet

S:	200001126-1	Starý zámek Hořovice SO 2 - Klubovny a kanceláře- k doatku č.1
O:	01	ZL 01 - Příčky,izolace,prostory pro izolaci,táhla
R:	01-1	ZL 01-1 - Příčky

P.č.	Číslo položky	Název položky	MJ	Množství	Cena / MJ	Celkem
Díl: 3		Svislé a kompletní konstrukce				-3 963,00
1	342255064	Příčky z příčkovek tl. 11,5 cm	m2	-5,28400	750,00	-3 963,00
		odpočet (mezi m.č. 1.28 a 1.27) : -(2,8*2,45-0,8*1,97)		-5,28400		

Díl: 61		Upravy povrchů vnitřní				-3 117,56
2	612451121	Omitka vnitřní zdíva, cementová (MC), hladká	m2	-10,56800	295,00	-3 117,56
		odpočet : -(5,284*2)		-10,56800		

Díl: 64		Výplně otvorů				-9 462,00
3	642944121	Osazení ocelových zárubní dodatečně do 2,5 m2	kus	-2,00000	1 051,00	-2 102,00
4	553310352	Zárubeň ocelová HSE "DZD" 150, 800x1970 L, P	kus	-2,00000	3 680,00	-7 360,00

Díl: 99		Staveništní přesun hmot				-1 026,12
5	999281108	Přesun hmot pro opravy a údržbu do výšky 12 m	t	-1,46589	700,00	-1 026,12

Díl: 761		Konstrukce sklobetonové				-21 542,22
6	761124100	Sklobeton.stěny tl.10 cm, tvárnice 1910/F,N čiré	m2	-5,60000	3 690,00	-20 664,00
		1NP :				
		odpočet : -(2,99*2,4-0,8*1,97)		-5,60000		

7	998761202	Přesun hmot pro sklobeton. konstr., výšky do 12 m	%	-206,64000	4,25	-878,22
---	-----------	---	---	------------	------	---------

Díl: 766		Konstrukce truhlářské				-12 128,84
-----------------	--	------------------------------	--	--	--	-------------------

8	766661112	Montáž dveří do zárubně,otevřavých 1kř.do 0,8 m	kus	-2,00000	631,00	-1 262,00
9	766664911	Vyřezání otvoru v dveřních křídlech kompletizovan.	kus	-2,00000	242,50	-485,00
10	766669921	Montáž zámku	kus	-2,00000	68,30	-136,60
11	766670021	Montáž kliky a štítku	kus	-2,00000	371,00	-742,00
12	4845624310	Mřížka dveřní 300x100	kus	-2,00000	650,00	-1 300,00
13	54914592	Kličky se štítem dveř.	kus	-2,00000	370,50	-741,00
14	54926043	Zámek	kus	-2,00000	141,50	-283,00
15	61161721	Dveře vnitřní hladké plné 1kř. 80x197 cm	kus	-2,00000	3 500,00	-7 000,00
16	998766202	Přesun hmot pro truhlářské konstr., výšky do 12 m	%	-119,49600	1,50	-179,24

Díl: 784		Malby				-771,46
-----------------	--	--------------	--	--	--	----------------

17	784191101	Penetrace podkladu univerzální 1x	m2	-10,56800	18,00	-190,22
		odpočet : -(5,284*2)		-10,56800		

18	784195412	Malba tekutá, 2 x na omítky	m2	-10,56800	55,00	-581,24
		odpočet : -(5,284*2)		-10,56800		

Díl: VN		Vedlejší náklady				-2 964,64
----------------	--	-------------------------	--	--	--	------------------

19	VRN0	Ztížené výrobní podmínky	Soubor	1,00000	-260,06	-260,06
20	VRN1	Oborová přírážka	Soubor	1,00000	-104,02	-104,02
21	VRN2	Přesun stavebních kapacit	Soubor	1,00000	-520,11	-520,11
22	10105T	Mimostaveništní doprava	Soubor	1,00000	-780,17	-780,17
23	005121R	Zařízení staveniště	Soubor	1,00000	-832,18	-832,18
24	VRN5	Provoz investora	Soubor	1,00000	-260,06	-260,06
25	VRN6	Kompletační činnost (IČD)	Soubor	1,00000	-208,04	-208,04

Celkem						-54 975,84
---------------	--	--	--	--	--	-------------------

Poznámky uchazeče k zadání

Položkový rozpočet

S:	200001126-1	Starý zámek Hořovice SO 2 - Klubovny a kanceláře- k doatku č.1
O:	01	ZL 01 - Příčky,izolace,prostory pro izolaci,táhla
R:	01-2	ZL 01-2 - Izolace tepelná v půdním prostoru

P.č.	Číslo položky	Název položky	MJ	Množství	Cena / MJ	Celkem
Díl: 3		Svislé a kompletní konstrukce				172 273,50
1	347016131R01	Předstěna SDK,oc.kce CW,1xRB 12,5mm bez izolace	m2	182,30000	850,00	154 955,00
		182,3		182,30000		
2	347091083	Příplatek k předstěně sádrok. za ztížené podmínky v omezeném prostoru	m2	182,30000	95,00	17 318,50
Díl: 99		Staveništní přesun hmot				1 604,06
3	999281108	Přesun hmot pro opravy a údržbu do výšky 12 m	t	2,29151	700,00	1 604,06
Díl: 713		Izolace tepelné				32 357,55
4	713131121	Izolace tepelná stěn přichycením drátem	m2	111,02084	96,90	10 757,92
		v SOD a VV : -(71,27916)		-71,27916		
		skutečnost : 182,3		182,30000		
5	63151410	Deska z minerální plsti ISOVER UNI tl. 140 mm	m2	113,24126	185,00	20 949,63
		v SOD a VV : -(71,27916*1,02)		-72,70474		
		skutečnost : 182,3*1,02		185,94600		
6	998713202	Přesun hmot pro izolace tepelné, výšky do 12 m	%	317,07550	2,05	650,00
Díl: VN		Vedlejší náklady				11 755,41
7	VRN0	Ztížené výrobní podmínky	Soubor	1,00000	1 031,18	1 031,18
8	VRN1	Oborová přírážka	Soubor	1,00000	412,47	412,47
9	VRN2	Přesun stavebních kapacit	Soubor	1,00000	2 062,35	2 062,35
10	10105T	Mimostaveništní doprava	Soubor	1,00000	3 093,53	3 093,53
11	005121R	Zařízení staveniště	Soubor	1,00000	3 299,76	3 299,76
12	VRN5	Provoz investora	Soubor	1,00000	1 031,18	1 031,18
13	VRN6	Kompletační činnost (IČD)	Soubor	1,00000	824,94	824,94
Celkem						217 990,52

Poznámky uchazeče k zadání

Položkový rozpočet

S:	200001126-1	Starý zámek Hořovice SO 2 - Klubovny a kanceláře- k doatku č.1
O:	01	ZL 01 - Příčky,izolace,prostory pro izolaci,táhla
R:	01-3	ZL 01-3 - Vykližení půdního prostoru

P.č.	Číslo položky	Název položky	MJ	Množství	Cena / MJ	Celkem
Díl: 95		Dokončovací konstrukce na pozemních stavbách				13 270,00
1	952901111	Vyčištění budov o výšce podlaží do 4 m	m2	265,40000	50,00	13 270,00

přípočet prostor mezi vestavbou a pozednicí a prostorem nad mírnostmi v 2NP :
180+20,8+6,9+4,4+6,3+10,8+11,8+2,7+6,7+15
265,40000

Díl: 99		Staveništní přesun hmot				7,43
2	999281108	Přesun hmot pro opravy a údržbu do výšky 12 m	t	0,01062	700,00	7,43

Díl: D96		Přesuny sutí a vybouraných hmot				433,54
3	979011111	Svislá doprava sutí a vybour. hmot za 2.NP a 1.PP	t	0,26540	300,00	79,62
4	979081111	Odvoz sutí a vybour. hmot na skládku do 1 km	t	0,26540	220,00	58,39
5	979081121	Příplatek k odvozu za každý další 1 km	t	5,04260	15,70	79,17
6	979082111	Vnitrostaveništní doprava sutí do 10 m	t	0,26540	290,00	76,97
7	979082121	Příplatek k vnitrost. dopravě sutí za dalších 5 m	t	1,06160	30,00	31,85
8	979088212	Nakládání sutí na dopr.prostředky-zvlášť.zakl.obj.	t	0,26540	95,00	25,21
9	979093111	Uložení sutí na skládku bez zhutnění	t	0,26540	10,20	2,71
10	979990001	Poplatek za skládku stavební sutí	t	0,26540	300,00	79,62

Díl: VN		Vedlejší náklady				781,51
11	VRN0	Ztížené výrobní podmínky	Soubor	1,00000	68,55	68,55
12	VRN1	Oborová přírážka	Soubor	1,00000	27,42	27,42
13	VRN2	Přesun stavebních kapacit	Soubor	1,00000	137,11	137,11
14	10105T	Mimostaveništní doprava	Soubor	1,00000	205,66	205,66
15	005121R	Zařízení staveniště	Soubor	1,00000	219,38	219,38
16	VRN5	Provoz investora	Soubor	1,00000	68,55	68,55
17	VRN6	Kompletační činnost (IČD)	Soubor	1,00000	54,84	54,84

Celkem						14 492,48
---------------	--	--	--	--	--	------------------

Poznámky uchazeče k zadání

Položkový rozpočet

S:	200001126-1	Starý zámek Hořovice SO 2 - Klubovny a kanceláře- k doatku č. 1
O:	01	ZL 01 - Příčky, izolace, prostory pro izolaci, táhla
R:	01-4	ZL 01-4 - Doplnění táhel

P.č.	Číslo položky	Název položky	MJ	Množství	Cena / MJ	Celkem
Díl: 2						21 240,00
		Základy a zvláštní zakládání				
1	285371211	Kotvy tyčové délky nad 5 m a D od 20 do 28 mm	m	18,00000	1 180,00	21 240,00
		doplnění táhel 2 ks : 2*9		18,00000		
Díl: 96						15 939,00
		Bourání konstrukcí				
2	970041080R01	Vrtání jádrové do D 80 mm	m	7,70000	2 070,00	15 939,00
		9 ks : 4*0,8+5*0,9		7,70000		
Díl: 99						545,45
		Staveništní přesun hmot				
3	999281108	Přesun hmot pro opravy a údržbu do výšky 12 m	t	0,77922	700,00	545,45
Díl: D96						151,69
		Přesuny suti a vybouraných hmot				
4	979011111	Svislá doprava suti a vybour. hmot za 2.NP a 1.PP	t	0,09286	300,00	27,86
5	979081111	Odvoz suti a vybour. hmot na skládku do 1 km	t	0,09286	220,00	20,43
6	979081121	Příplatek k odvozu za každý další 1 km	t	1,76438	15,70	27,70
7	979082111	Vnitrostaveništní doprava suti do 10 m	t	0,09286	290,00	26,93
8	979082121	Příplatek k vnitrost. dopravě suti za dalších 5 m	t	0,37145	30,00	11,14
9	979088212	Nakládání suti na dopr.prostředky-zvlášť.zakl.obj.	t	0,09286	95,00	8,82
10	979093111	Uložení suti na skládku bez zhutnění	t	0,09286	10,20	0,95
11	979990001	Poplatek za skládku stavební suti	t	0,09286	300,00	27,86
Díl: VN						2 158,93
		Vedlejší náklady				
12	VRN0	Ztížené výrobní podmínky	Soubor	1,00000	189,38	189,38
13	VRN1	Oborová přírážka	Soubor	1,00000	75,75	75,75
14	VRN2	Přesun stavebních kapacit	Soubor	1,00000	378,76	378,76
15	10105T	Mimostaveništní doprava	Soubor	1,00000	568,14	568,14
16	005121R	Zařízení staveniště	Soubor	1,00000	606,02	606,02
17	VRN5	Provoz investora	Soubor	1,00000	189,38	189,38
18	VRN6	Kompletační činnost (IČD)	Soubor	1,00000	151,50	151,50
Celkem						40 035,07

Poznámky uchazeče k zadání