

Níže uvedeného dne, měsíce a roku uzavřeli spolu

Město Horní Slavkov, IČO 00259322
Se sídlem 357 31 Horní Slavkov, Dlouhá 634/12
zastoupené starostou Alexandrem Terekem
(dále jen prodávající)

a

pan [redacted]
trvalý pobyt [redacted] 357 31 Horní Slavkov
(dále jen kupující)

tuto

smlouvu

o převodu bytové jednotky podle § 6 zákona č. 72/1994 Sb. ve znění zákona č. 103/2000 Sb., spojená se smlouvou výhrady věcného práva kupního.

Čl. I.

1. Proávající je na základě prohlášení vlastníka ze dne 31.1.2011, kterým byly vymezeny jednotky, vlastníkem bytové jednotky č. [redacted] budově č. p. 614 na pozemku parc. č. st. 860.

Ke shora uvedené jednotce náleží spoluvlastnický podíl na společných částech budovy č.p. 614 a pozemku parc. č. st. 860 v rozsahu 496/9029. Bytová jednotka se nachází v prvním nadzemním podlaží č. p. 614 v ulici Kounice.

Toto prohlášení bylo zapsáno do katastru nemovitostí u Katastrálního úřadu pro Karlovarský kraj, Katastrální pracoviště v Sokolově na příslušný list vlastnictví pro k. ú. a obec Horní Slavkov.

2. **Jednotka č. [redacted]** je byt 1 + 2, umístěný v prvním nadzemním podlaží a skládá se z těchto místností a příslušenství:

pokoj	14,00 m ²
pokoj	13,70 m ²
kuchyň	13,20 m ²
předsíň	4,20 m ²
koupelna + WC	3,50 m ²
komora	1,00 m ²
sklep	3,00 m ² - nezapočítává se do podlahové plochy

Byt má celkovou plochu s příslušenstvím 52,60 m².

Podlahová plocha bytu pro určení spoluvlastnického podílu je 49,60 m².

Vybavení jednotky :

vodoměr SV	1
vodoměr TUV	1
vana	1
umyvadlo	1
WC mísa s nádrží.....	1
míchací baterie	3
topná tělesa	4
listovní schránka	1

Smlouva vyhotovena na základě usnesení ⁴¹¹
č. 101/10/10/63 ze dne 25.11.2010
Datum zveřejnění Finanční krytí
zabezpečeno - podpis správce rozpočtu
[redacted] Doložka vyhotovena
dne 19.1.2012 Příjmení osoby odpovědné za
věcnou správnost smlouvy a podpis [redacted]

Součástí jednotky jsou veškeré její vnitřní instalace (potrubní rozvody jednotky) za odbočným ventilem stoupacího vedení a elektroinstalace jednotky od hlavního jističe, rozvody dálkového topení, včetně topných těles a jejich ventilů od stoupacích rozvodů.

K vlastnictví jednotky dále patří:

nenosné vodorovné konstrukce (podlahy)
nenosné svislé konstrukce (bytové příčky)
vstupní dveře a okna nacházející se uvnitř bytu
vnitřní el. rozvody, včetně zakončení (osvětlovací tělesa, vypínače, zásuvky) od hlavního jističe pro jednotku.

Ke společným částem budovy, jimiž jsou části určené pro společné užívání ve smyslu § 2 písm. e) zák. č. 72/1994 Sb.

Společnými částmi budovy jsou části určené pro společné užívání :

- a) základy, včetně izolací, obvodové a nosné zdivo, hlavní stěny
- b) svislé a vodorovné nosné a nenosné konstrukce
- c) schodiště a chodby, včetně vstupních dveří, zajišťujících přímý přístup do společných prostor a okna, zajišťující osvětlení a větrání společných prostor
- d) střešní plášť, včetně případných atik a příslušných klempířských výrobků
- e) vstupní prostory - vstupní chodba, schody a schodiště,
- f) další prostory v prvním podzemním podlaží (sušárna)
- g) sklepní chodby, mimo očíslovaných sklepů, patřících k jednotlivým bytům
- h) půdní prostory
- i) rozvody studené vody, teplé vody, plynu, kanalizace, domovní elektroinstalace, slaboproudé rozvody (zvonky), včetně rozvodů v domě a včetně příslušenství
- j) bleskosvody

Ve společných částech budovy jsou vymezeny společné prostory uvedené v příloze této smlouvy.

Spoluvlastnický podíl k nemovitostem uvedeným v čl. I. této smlouvy je odvozený od vlastnictví jednotky a nemůže být samostatným předmětem koupě a prodeje.

Čl. II.

1. Budoucí kupující prohlašuje, že je nájemkyní shora uvedeného bytu a že nájem jí vznikl na základě smlouvy o nájmu ze dne 1.3.2001 k bytu č. [REDAKCE] o velikosti 1+2 s příslušenstvím.

Čl. III.

Prodávající touto smlouvou prodává bytovou jednotku určenou v čl. I této smlouvy s veškerým příslušenstvím a tam uvedeným spoluvlastnickým podílem na společných částech budovy a pozemcích kupujícím za dohodnutou kupní cenu 128.960,- Kč (slovy sto-dvacet-osm-tisíc-devět-set-šedesát-korun-českých).

Čl. IV.

Na budoucí kupující bude tato bytová jednotka převedena s příslušenstvím a spoluvlastnickým podílem na společných částech budovy a pozemku, na základě kupní smlouvy a návrhu na vklad, po splnění podmínky uvedené v Čl. V. této smlouvy a na vlastní náklady s tím spojené, předa prodávající strana kupní smlouvu na příslušné Katastrální pracoviště.

S převodem vlastnictví bytové jednotky přechází na kupující ze zákona (podle ustanovení § 8 odst. 1 a § 21 odst. 1 zákona č. 72/1994 Sb. ve znění zákona č. 103/2000 Sb.) spoluvlastnické právo ke společným částem budovy a spoluvlastnický podíl na pozemku.

Čl.V.

Vypořádání kupní ceny.

Kupní cenu ve výši 128.960,- Kč uhradí budoucí kupující na účet Města č.:862197329/0800, var. symbol [REDAKCE] takto: 60.000,- Kč zaplatí před podpisem této smlouvy. Zbývající částku 68.960,- Kč bude splácet měsíčními splátkami 1.916,- Kč po dobu 36 měsíců.

Čl.VI.

Výhrada věcného práva kupního.

Prodávající si sjednává výhradu věcného vlastnického práva k předmětu koupě. Smluvní strany se dohodly, že předmět koupě zůstává až do zaplacení celé kupní ceny, uvedené v Čl.V. této smlouvy, **ve vlastnictví prodávajícího.**

Čl.VII.

Prodávající prohlašuje, že na prodávané bytové jednotce, společných částech budovy a pozemku nevážnou žádné dluhy, vady, věcná břemena ani jiná práva třetích osob.

Dále prodávající prohlašuje, že na převáděné jednotce nejsou žádné vady, na které by měl povinnost kupující upozornit.

Prodávající seznámil kupující se stavem převáděné bytové jednotky. Kupující tuto skutečnost potvrzuje.

Čl.VIII.

Z vlastníka budovy přecházejí na vlastníky jednotek následující práva a závazky týkající se bytových jednotek, společných částí budovy a pozemku:

- smlouva na dodávku pitné vody, vodné a stočné - Vodárny a kanalizace a.s.
- smlouva na dodávku tepla a teplé vody - Sokolovská uhelná, právní nástupce a.s., IČO 26348349
- odvoz domovního odpadu - Technické služby
- smlouva na odběr elektrické energie - ČEZ, a.s.
- smlouva na odběr plynu - RWE
- sdružená pojistná smlouva nemovitostí - Česká pojišťovna, a.s.

V době zápisu prohlášení vlastníka vkladem do katastru nemovitostí jsou tyto smlouvy vlastníkem platně uzavřeny.

Vlastník budovy pověřuje správou budovy č. p. 607 tohoto správce: Ing. Petr Holý, Nová 839, Horní Slavkov, IČO 16704363.

Pravidla pro přispívání spoluvlastníků domu na výdaje spojené se správou, opravami a údržbou společných částí domu, popř. domu jako celku se řídí § 15 zákona č. 72/1994 Sb. ve znění zákona č. 103/2000 Sb.

Podrobnosti o správě, provozu a opravách společných částí domu stanovuje smlouva o správě domu, kterou budoucí nabyvatelka uzavře, na základě budoucí kupní smlouvy, se správcem domu.

Čl. IX.

Prodávající prohlašuje, že byly splněny podmínky stanovené zákonem o obcích č. 128/2000 Sb., zejména ustanovení § 39 odst. 1, včetně projednání a schválení Zásad pro privatizaci bytového fondu Města Horní Slavkov. Prodej bytových jednotek se řídí předpisem zastupitelstva Města č. PZ 01/2015, který byl schválen v souladu s ZM II/15/34 dne 25.05.2015 a nabyt účinnosti dne 1.6.2015. Prodej bytové jednotky byl schválen ZM 25.11.2015 pod č.j. ZM IV/15/63.

Čl. X.

Účastníci této smlouvy po jejím přečtení prohlašují, že souhlasí s jejím obsahem, že tato smlouva byla sepsána podle jejich pravé a svobodné vůle na základě pravdivých údajů, nikoliv v tísní a za nápadně nevýhodných podmínek a na důkaz toho tuto smlouvu o budoucím převodu bytové jednotky podepisují.

Čl. XI.

Nedílnou součástí této smlouvy je příloha č. 1: půdorysy všech podlaží a schémata určující polohu (bytů) jednotek a společných částí budovy s údaji o podlahových plochách jednotek a společných částí domu.

Čl. XII.

Na základě budoucí kupní smlouvy lze zapsat do katastru nemovitostí na příslušný list vlastnictví pro katastrální území a obec Horní Slavkov vklad vlastnického práva k bytové jednotce specifikované v čl. I. pro kupující.

V Horním Slavkově dne: *23. 1. 2017*

Prodávající:



Město Horní Slavkov
zastoupené starostou
Alexandr Terek

Kupující:



PŘÍLOHA Č. 1

Schéma jednotlivých podlaží s bytovými jednotkami, společnými prostory domu č.p.614, ul.Kounice, Horní Slavkov. Jednotlivé bytové jednotky jsou označeny číslem a u každé je uvedena podlahová plocha včetně podlahové plochy sklepní kóje, která jednotce přísluší a je shodně označena s jednotkou, ke které náleží.

3.nadzemní podlaží

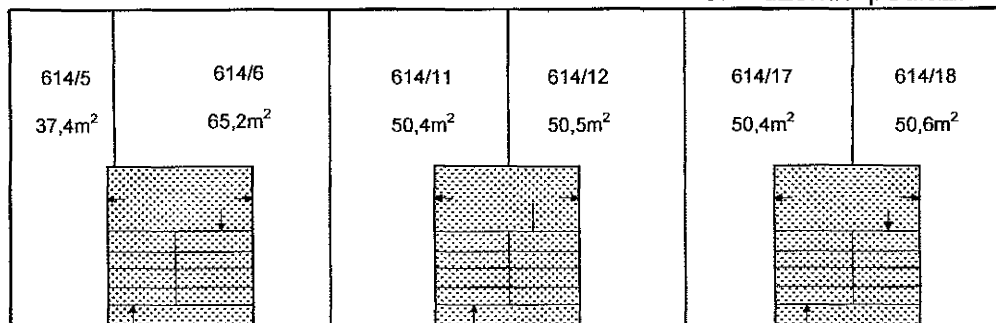

Společné prostory (SP) domu č.p. 614 jsou vchody, schodiště, sušárna, komůrka (K)

2.nadzemní podlaží

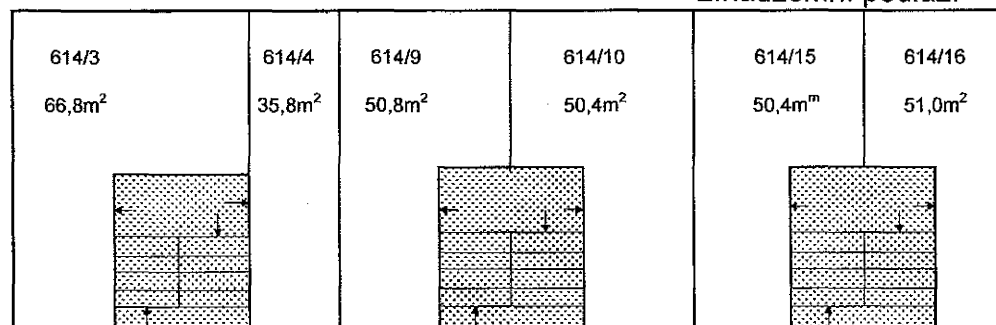

Vchody do domu, jednotlivých jednotek a sklepních kójí jsou označeny šipkami.

1.nadzemní podlaží

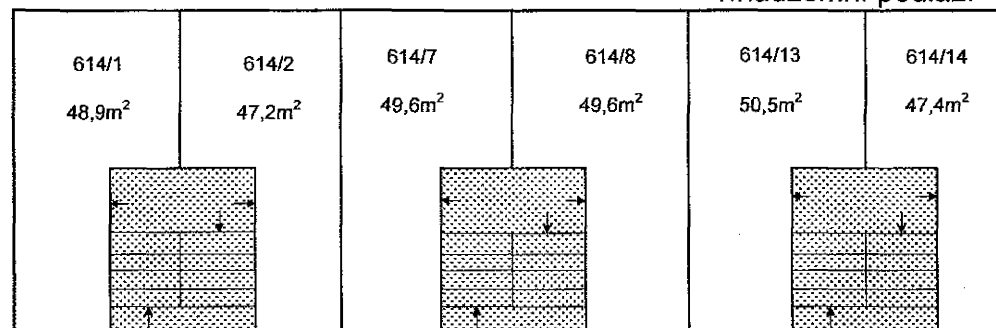

Legenda:

- SP
- Bytové jednotky a sklepní kóje.

Podzemní podlaží se sklepy a společnými prostory

