



6571/20

FOND VYSOČINY PROGRAM „NAŠE ŠKOLA 2020“

SMLOUVA O POSKYTNUTÍ DOTACE

uzavřená na základě dohody smluvních stran nikoliv na úkor ochrany kterékoliv ze smluvních stran ve smyslu § 1746 odst. 2 zákona č. 89/2012 Sb., občanský zákoník, ve znění pozdějších předpisů (dále jen „občanský zákoník“)

FV02761.0013

Čl. 1 Smluvní strany

Kraj Vysočina

se sídlem: Žižkova 57, 587 33 Jihlava
IČO: 70890749
zastoupený: MUDr. Jiřím Běhounkem, hejtmanem kraje
k podpisu smlouvy pověřen: Mgr. Pavel Pacal, náměstek hejtmána
(dále jen „Kraj“)
bankovní spojení: Sberbank CZ, a. s. Jihlava
číslo účtu: 4050005211/6800

a

Městys Kamenice

se sídlem: Kamenice 481, 588 23 Kamenice
IČO: 00286079
zastoupený: Mgr. Evou Jelenovou, starostkou
(dále jen „Příjemce“)
bankovní spojení: Česká spořitelna, a.s.
číslo účtu: 1466050389/0800

Čl. 2 Účel smlouvy

Účelem této smlouvy je poskytnutí účelové veřejné finanční podpory z Fondu Vysočiny (dále jen „dotace“) na realizaci projektu „Inovace školní kuchyně ZŠ a MŠ Kamenice“, blíže specifikovaného v žádosti o poskytnutí dotace, která tvoří nedílnou součást této smlouvy jako Příloha č. 1 (dále jen „projekt“).

Čl. 3 Závaznost návrhu

- 1) Doba platnosti tohoto návrhu smlouvy je omezena na 30 kalendářních dnů od prokazatelného doručení návrhu této smlouvy Příjemci.

- 2) Pokud tento návrh smlouvy nebude Příjemcem akceptován a podepsaný doručen na adresu uvedenou v záhlaví této smlouvy v termínu podle Čl. 3 odst. 1 této smlouvy nebo v tomto termínu příjemce nepožádá o prodloužení termínu, návrh smlouvy zaniká a nárok na dotaci nevznikne.

Čl. 4 Závazek Příjemce

- 1) Příjemce dotaci za podmínek stanovených v této smlouvě přijímá a zavazuje se, že bude projekt realizovat svým jménem, na svou vlastní odpovědnost, v souladu s právními předpisy a podmínkami této smlouvy.
- 2) Příjemce se zavazuje vrátit dotaci do 15 kalendářních dnů ode dne, kdy Kraji písemně sdělí, že u projektu, který byl zrealizován, nebude nadále plnit podmínky dané touto smlouvou (udržitelnost, archivace, povinnost umožnit kontrolu,...) na účet uvedený v záhlaví této smlouvy.

Čl. 5 Dotace

- 1) Kraj poskytuje Příjemci na projekt dotaci ve výši 88 101 Kč (slovy: osmdesát-osm-tisíc-sto-jedna korun českých).
- 2) Pro účely této smlouvy se rozumí:
- a) **Celkové náklady projektu** (objem projektu) jsou náklady tvořené součtem dotace a vlastním podílem Příjemce.
 - b) **Vlastní podíl Příjemce** jsou prostředky, které jsou tvořeny vlastními prostředky Příjemce.

Celkové náklady projektu	176 203 Kč
Výše dotace v Kč	88 101 Kč
Výše dotace v %	50,00 % z celkových nákladů na projekt
Vlastní podíl Příjemce v %	50,00 % z celkových nákladů na projekt
Vlastní podíl Příjemce v Kč	88 102 Kč

- 3) Výše dotace uvedená v Čl. 5. odst. 1 této smlouvy je maximální. Pokud skutečné celkové náklady projektu překročí celkovou výši nákladů projektu uvedenou v tabulce v odst. 2, uhradí Příjemce částku tohoto překročení z vlastních zdrojů. Pokud budou skutečné celkové náklady projektu nižší než výše celkových nákladů projektu uvedených v tabulce v odst. 2, výše dotace uvedená v odst. 1 zůstane nezměněna pouze v případě, kdy bude vlastní podíl příjemce stále tvořit minimální procentní hodnotu uvedenou ve výzvě k předkládání projektů (tj. 50 %), v ostatních případech bude částka dotace úměrně snížena tak, aby byl vždy dodržen vlastní podíl příjemce uvedený v závorce výše.
- 4) Dotace je veřejnou finanční podporou ve smyslu zákona č. 320/2001 Sb., o finanční kontrole ve veřejné správě a o změně některých zákonů (zákon o finanční kontrole), ve znění pozdějších předpisů, a vztahují se na ni všechna ustanovení tohoto zákona.

- 5) Souběh dotace z několika programů Fondu Vysočiny či dalších dotačních titulů Kraje na realizaci jednoho projektu není možný. Souběh dotace z Fondu Vysočiny s dotacemi jiných poskytovatelů se nevylučuje. Výše poskytnutých dotací na projekt však v takovém případě nesmí přesáhnout 100 % celkových nákladů na projekt.

Čl. 6

Způsob poskytnutí dotace

Dotace bude poskytnuta jednorázově bankovním převodem na účet Příjemce, a to nejpozději do 60 kalendářních dnů ode dne včasného, řádného a prokazatelného doručení závěrečné zprávy dle Čl. 8 písm. f) této smlouvy. V případě, že závěrečná zpráva nebude ani po případné výzvě předložena v souladu s Čl. 8 písm. f) této smlouvy, nárok na vyplacení dotace bez dalšího zaniká.

Čl. 7

Podmínky použití dotace

- 1) Příjemce je oprávněn čerpat dotaci k realizaci projektu a povinen projekt zrealizovat nejpozději do 30. 9. 2021. Uznatelné náklady na realizaci projektu mohou vznikat nejdříve dnem podpisu této smlouvy oprávněnými zástupci obou smluvních stran. Pouze v tomto období mohou vznikat uznatelné náklady na realizaci projektu.
- 2) Čerpáním dotace se pro účely této smlouvy rozumí úhrada celkových nákladů souvisejících s realizací projektu, které nejsou touto smlouvou označeny jako náklady neuznatelné. Celkové náklady projektu ve skutečné výši musí být vyúčtovány, uhrazeny a promítnuty v účetnictví Příjemce nejpozději do dne uvedeného v Čl. 7 odst. 1 této smlouvy.
- 3) Neuznatelné náklady projektu jsou:
 - a) platby daní a poplatků státnímu rozpočtu, daň z přidané hodnoty (s výjimkou uvedenou v Čl. 8 písm. d) této smlouvy), platby daní a poplatků krajům, obcím a státním fondům
 - b) alkohol a tabákové výrobky,
 - c) náklady na nákup věcí osobní potřeby,
 - d) úhrada úvěrů a půjček,
 - e) penále, pokuty, náhrady škod a manka, náklady na právní spory,
 - f) náklady na publicitu,
 - g) dotace a dary,
 - h) náklady na pohoštění,
 - i) běžné provozní náklady (např. telefonní služby, energie, poplatky za připojení k síti, bankovní poplatky, ...),
 - j) mzdové náklady, platy a ostatní osobní výdaje vč. povinného pojistného placeného zaměstnavatelem,
 - k) nákup počítačů a software,
 - l) nájem,
 - m) nákup zásob,

- n) pořízení dlouhodobého hmotného majetku a drobného hmotného dlouhodobého majetku a materiálu ve formě přístrojů spotřební elektroniky (varné konvice, mikrovlnné trouby, kuchyňské roboty, mixéry pro domácnost apod.) a dalšího vybavení (nádobí, příbory, stoly, židle, kuchyňské náčiní, textilie),
 - o) provozní náplně pořizovaných přístrojů (tablety do myčky, sůl do změkčovače vody apod.), prádlo, oděv a obuv, ochranné pomůcky,
 - p) náklady na reprezentaci a nákup materiálu (drobné vybavení sociálního zařízení a kuchyní výdejen stravy a jídelen, jako jsou koše, dávkovače mýdla, věšáky apod.).
- 4) Uznatelné náklady projektu jsou:
- a) opravy a udržování a technické zhodnocení (vč. podlimitního), spočívající ve stavebních úpravách sociálních zařízení, kuchyní, výdejen stravy a jídelen (rozvody vody, elektřiny, obklady, dlažby, instalace sanitárního zařízení, zřízení bezbariérové toalety a sprchy, osvětlení apod.),
 - b) pořízení dlouhodobého hmotného majetku a drobného hmotného dlouhodobého majetku do sociálního zařízení, do kuchyní, výdejen stravy a jídelen (pouze gastronomická zařízení a technologie - např. vodní lázně stabilní i pojízdné, stoličky plynové i elektrické, varné linky a sporáky, konvektomaty, myčky nádobí, hnětací stroj, várnice a termoporty, nerezové police, kuchyňský špalek, výdejní gastronádoby, pracovní stoly s dřezy, servírovací vozíky, chladicí zařízení), včetně montáže, dopravy a zaškolení obsluhy u pořizovaných přístrojů.
- 5) V případě, že dojde k rozporu mezi Čl. 7 odst. 3 této smlouvy a Přílohou č. 1 této smlouvy, použijí se přednostně ustanovení Čl. 7 odst. 3 této smlouvy. Pokud dojde k vzájemnému rozporu mezi Čl. 7 odst. 3 a odst. 4 této smlouvy, případně nebudou některé náklady uvedeny v těchto ustanoveních, platí, že se jedná o náklady neuznatelné.
- 6) Vymezení neuznatelných a uznatelných nákladů dle Čl. 7 odst. 3 a odst. 4 této smlouvy vychází z definic jednotlivých položek druhového třídění rozpočtové skladby uvedených ve vyhlášce Ministerstva financí č. 323/2002 Sb., o rozpočtové skladbě.

Čl. 8

Základní povinnosti Příjemce

Příjemce se zavazuje:

- a) dotaci přijmout,
- b) realizovat projekt při dodržování této smlouvy a respektování zásad zdravého finančního řízení, zejména efektivnosti a hospodárnosti,
- c) vést účetnictví v souladu s obecně platnými předpisy, zejm. zákonem č. 563/1991 Sb., o účetnictví, ve znění pozdějších předpisů (dále jen „zákon o účetnictví“), a **zajistit řádné a oddělené sledování celkových nákladů na projekt** (např. analytickým účtem, účelovým znakem, střediskem, činností, ORGem apod.). Pokud Příjemce nevede účetnictví podle zákona o účetnictví, je povinen vést daňovou evidenci podle zákona č. 586/1992 Sb., o daních z příjmů, ve znění pozdějších předpisů, rozšířenou tak, aby příslušné doklady vztahující se k dotaci splňovaly náležitosti účetního dokladu

ve smyslu § 11 zákona o účetnictví, aby předmětné doklady byly správné, úplné, průkazné, srozumitelné, vedené v písemné formě chronologicky a způsobem zaručujícím jejich trvalost a aby uskutečněné příjmy a výdaje byly v daňové evidenci sledovány odděleně **ve vztahu k projektu** (na dokladech musí být jednoznačně uvedeno, že se vážou k projektu). Příjemce odpovídá za řádné vedení a viditelné označení **prvotních účetních dokladů** prokazujících celkové náklady projektu (faktury, výdajové pokladní doklady, paragony, účtenky apod.) uvedením „**spolufinancováno z Fondu Vysočiny ID FV02761.0013**“,

- d) zajistit, aby do celkových nákladů na projekt nebyly zahrnuty náklady na vlastní daně, (vyjma daní z mezd a odměn zaměstnanců, pokud jsou mzdové a ostatní osobní náklady touto smlouvou definovány jako uznatelné). Všechny náklady musí být kalkulovány bez daně z přidané hodnoty (dále jen „DPH“) v případě, kdy Příjemce je jejím plátcem. Výjimkou jsou pouze takové náklady, u nichž Příjemce nemůže uplatnit odpočet DPH na vstupu podle zákona č. 235/2004 Sb., o dani z přidané hodnoty, ve znění pozdějších předpisů. V takovém případě může Příjemce dotaci využít i na finanční krytí takové DPH, která je účtována jako náklad. (V případě aplikace režimu přenesení daňové povinnosti ve smyslu § 92e zákona č. 235/2004 Sb., o dani z přidané hodnoty, ve znění pozdějších předpisů, uhradit DPH nejpozději do data ukončení realizace projektu uvedeného v Čl. 7 odst.1 této smlouvy). Uhradou DPH je v tomto případě myšlen převod na účet příslušného Finančního úřadu nebo na zvláštní účet Příjemce, zřízený speciálně pro účely daňových záloh,
- e) prokázat úhradu celkových nákladů projektu, a to buď výpisem ze svého bankovního účtu (možno i výpisem z elektronického bankovníctví) nebo svými pokladními doklady,
- f) doručit Kraji finanční vypořádání dotace na formuláři závěrečné zprávy, jejíž vzor je umístěn na www.fondvysociny.cz v materiálech u příslušného programu, a to nejpozději do 31. 10. 2021. Přílohou formuláře závěrečné zprávy dále musí být:
 - fotodokumentace zrealizovaného projektu vč. povinné publicity,
 - kopie účetních dokladů o výši celkových nákladů projektu a jejich úhradě,
 - kopie záznamů prokazující zaúčtování a oddělené sledování celkových nákladů projektu dle Čl. 8 písm. c), např. výpisy z účetních knih, apod.“
- g) umožnit kontrolu v souladu s Čl. 9 této smlouvy,
- h) po dobu, kdy je Kraj oprávněn provádět kontrolu dle Čl. 9 odst. 2 této smlouvy, archivovat následující podkladové materiály:
 - tuto smlouvu,
 - originály dokladů, prokazujících celkové náklady projektu (faktury, paragony, účtenky, výdajové pokladní doklady apod.), jejich úhradu a zaúčtování,
 - prostou kopii závěrečné zprávy včetně všech příloh,
- i) zajistit publicitu v souladu s Čl. 10 této smlouvy,
- j) zajistit udržitelnost projektu v souladu s Čl. 11 této smlouvy,
- k) vrátit na účet uvedený v záhlaví této smlouvy celou částku dotace v případě, že dojde do doby uplynutí doby udržitelnosti dle Čl. 11 smlouvy k přeměně nebo zrušení příjemce s likvidací (§ 10a odst. 5 písm. k) zákona č. 250/2000 Sb., o rozpočtových pravidlech územních rozpočtů), bez předchozího souhlasu Kraje, a to do 15 kalendářních dnů ode dne rozhodnutí příjemce o přeměně nebo zrušení s likvidací.

Čl. 9 Kontrola

- 1) Kraj je oprávněn provádět kontrolu plnění této smlouvy a finanční kontrolu ve smyslu zákona č. 320/2001 Sb., o finanční kontrole ve veřejné správě a o změně některých zákonů (zákon o finanční kontrole), ve znění pozdějších předpisů (dále jen „kontrola“).
- 2) Kraj je oprávněn provádět kontrolu v průběhu realizace projektu i po jeho dokončení, a to po dobu deseti let počítaných od 1. ledna roku následujícího po roce, v němž měla být splněna poslední z povinností stanovených Čl. 8 písm. a) – písm. f) a písm. i) – písm. k) této smlouvy.
- 3) Příjemce je povinen poskytnout součinnost při výkonu kontrolní činnosti dle Čl. 9 této smlouvy.

Čl. 10 Publicita

- 1) Příjemce je povinen v případě informování sdělovacích prostředků o projektu uvést fakt, že projekt byl podpořen Krajem.
- 2) Příjemce dotace je povinen prezentovat Kraj v následujícím rozsahu:
 - vylepit na výstupech projektu samolepku se „Sponzorským vzkazem Kraje Vysočina“, kterou obdrží Příjemce od kontaktní osoby uvedené v článku 13 odst. 3 této smlouvy.
- 3) Publicita dle Čl. 10 odst. 2 bude probíhat nejméně po dobu konání projektu, a dále v době udržitelnosti stanovené v Čl. 11.
- 4) „Logotyp Kraje Vysočina“ je ochrannou známkou, která požívá ochrany podle zákona č. 441/2003 Sb., o ochranných známkách a o změně zákona č. 6/2002 Sb. o soudech, soudcích, přísedících a státní správě soudů a o změně některých dalších zákonů (zákon o soudech a soudcích), ve znění pozdějších předpisů, (zákon o ochranných známkách), ve znění pozdějších předpisů.

Čl. 11 Udržitelnost projektu

Příjemce je povinen nakládat po dobu tří let ode dne nabytí platnosti této smlouvy s veškerým majetkem podpořeným v rámci projektu dle této smlouvy v souladu se zaměřením projektu, s péčí řádného hospodáře a nezatěžovat tento majetek ani jeho část žádnými věcnými právy třetích osob, včetně zástavního práva bez vědomí a předchozího písemného souhlasu Kraje. Příjemce nesmí majetek podpořený z poskytnuté dotace po dobu tří let od nabytí platnosti této smlouvy převést na jinou osobu s výjimkou převodů tohoto majetku mezi příspěvkovou organizací a svým zřizovatelem. Po stejnou dobu nesmí Příjemce majetek či jeho část podpořenou z dotace prodat, pronajmout či darovat bez vědomí a předchozího písemného souhlasu Kraje.

Čl. 12
Důsledky porušení povinností Příjemce

- 1) V případě, že se Příjemce dopustí porušení rozpočtové kázně ve smyslu zákona č. 250/2000 Sb., o rozpočtových pravidlech územních rozpočtů, bude postupováno dle ustanovení tohoto zákona.
- 2) V případě že dotace ještě nebyla vyplacena, smlouva bez dalšího zaniká, a to ke dni rozhodnutí příjemce o přeměně nebo zrušení s likvidací, pokud nebylo mezi smluvními stranami dodatkem této smlouvy dohodnuto jinak.

Čl. 13
Závěrečná ujednání

- 1) Tato smlouva nabývá platnosti dnem podpisu oprávněnými zástupci obou smluvních stran a účinnosti dnem uveřejnění v informačním systému veřejné správy - Registru smluv.
- 2) Smluvní strany se dohodly, že zákonnou povinnost dle § 5 odst. 2 zákona č. 340/2015 Sb., o zvláštních podmínkách účinnosti některých smluv, uveřejňování těchto smluv a o registru smluv (zákon o registru smluv) splní Kraj.
- 3) Kontaktní osobou Kraje oprávněnou a povinnou poskytovat Příjemci veškerou nezbytnou součinnost dle této smlouvy je Luděk Hruza tel: 564 602 543, email: hruza.l@kr-vysocina.cz.
- 4) Jakékoli změny této smlouvy lze provádět pouze formou písemných postupně číslovaných dodatků na základě dohody obou smluvních stran s výjimkou změny Čl. 1 a Čl. 13 odst. 3 této smlouvy. Změnu identifikačních údajů Příjemce uvedených v Čl. 1 této smlouvy je oprávněn provést Příjemce jednostranně s tím, že tuto změnu je povinen oznámit Kraji. Změnu Čl. 13 odst. 3 této smlouvy je oprávněn provést Kraj jednostranně s tím, že tuto změnu je povinen oznámit Příjemci. Změny v realizaci projektu, které zásadním způsobem mění jeho zaměření, není možné povolit.
- 5) Vztahy touto smlouvou neupravené se řídí příslušnými ustanoveními občanského zákoníku.
- 6) Vzhledem k veřejnoprávnímu charakteru Kraje Příjemce výslovně prohlašuje, že je s touto skutečností obeznámen a souhlasí se zveřejněním celého textu smlouvy včetně podpisů. Smluvní strany se zavazují, že obchodní a technické informace, které jim byly svěřeny druhou stranou mimo text této smlouvy, nepřístupní třetím osobám bez písemného souhlasu druhé strany a nepoužijí tyto informace k jiným účelům, než je plnění podmínek této smlouvy.
- 7) Tato smlouva je sepsána ve dvou vyhotoveních, z nichž jedno je určeno pro Kraj a druhé pro Příjemce. Každá ze smluvních stran obdrží po jednom vyhotovení smlouvy.
- 8) Smluvní strany prohlašují, že tato smlouva byla sepsána na základě pravdivých údajů, podle jejich svobodné a vážné vůle, a na důkaz toho připojují své vlastnoruční podpisy.
- 9) Nedílnou součástí této smlouvy je:
Příloha č. 1 - Žádost o poskytnutí dotace

10) O poskytnutí dotace dle této smlouvy rozhodlo Zastupitelstvo Kraje Vysočina dne 16. 6. 2020 usnesením č. 0333/04/2020/ZK.

V Kamenici dne 26. 06. 2020

Mgr. Eva Jelenová

Mgr. Eva Jelenová
starostka



V Jihlavě dne 23. 06. 2020

Mgr. Pavel Pacal

Mgr. Pavel Pacal
náměstek hejtmána

Kraj Vysočina
Česká 57, 587 33 Jihlava

17

ŽÁDOST O POSKYTNUTÍ DOTACE Z FONDU VYSOČINY

Evidenční číslo (žadatel nevyplňuje)	FV02761.0013
Kód elektronické žádosti (po finálním vyplnění žádosti klikněte na „Odeslat data“ v záhlaví formuláře)	FV02761-20_03_20-17
Název programu	NAŠE ŠKOLA 2020
Název projektu	Inovace školní kuchyně ZŠ a MŠ Kamenice
Identifikační údaje žadatele	IČO: 00286079
	Přesný název: Městys Kamenice
	Právní forma: Právní osoba – obec
	Ulice, čp: Kamenice 481/1
	Obec: Kamenice
	PSČ: 58823
	Sídlo pošty: Kamenice
	Název banky: Česká spořitelna, a.s.
Číslo účtu: 1466050389/0800	
Statutární zástupce žadatele <i>V případě, kdy pro právní úkon podání žádosti je nutné více osob, uvednou se všechny tyto osoby</i>	Titul: Mgr.
	Jméno: Eva
	Příjmení: Jelenová
	Funkce: starostka
Statutární zástupce žadatele <i>V případě, kdy pro právní úkon podání žádosti je nutné více osob, uvednou se všechny tyto osoby</i>	Titul:
	Jméno:
	Příjmení:
	Funkce:

Statutární zástupce žadatele <i>V případě, kdy pro právní úkon podání žádosti je nutné více osob, uvednou se všechny tyto osoby</i>	Titul:
	Jméno:
	Příjmení:
	Funkce:
Žádost zpracoval (kontaktní osoba projektu)	Jméno: Eva
	Příjmení: Jelenová
	Email: obec.kamenice@ji.cz
	Tel.: 606757892
Identifikační údaje zřizovatele (vyplní jen žadatel, pokud je příspěvkovou organizací zřizovanou obcí)	Přesný název:
	IČO:
	Název banky:
	Číslo účtu:
1. Lokalizace projektu <i>Uvedte v jaké obci bude projekt realizován (název obce včetně okresu); v případě, že bude realizace projektu probíhat na území více obcí, tak je vypište nebo v případě dopadu na větší území uveďte vyšší administrativní jednotku (např. obvod ORP, okres, celý kraj)</i>	Kamenice, okres Jihlava, Kraj Vysočina
2. Odůvodnění projektu a jeho cíle <i>Popište co vás k podání žádosti vede; jaká je výchozí situace, jaký problém chcete vyřešit; co tím chcete dosáhnout, jaké jsou cíle projektu - co chcete zlepšit, zkvalitnit...</i>	Výměna spotřebičů (drtičů jídla a elektrického kotle 85 l) ve školní kuchyni v Kamenici je plánovaná z důvodu nevyhovujícího stavu. Drtiče s kotlem se denně používají a patří k nezbytnému vybavení fungující školní kuchyně, kde se denně vaří 350 obědů (možnost výběru ze 2 jídel) a současně se připravují dopolední a odpolední svačiny pro děti v mateřské škole.
3. Popis projektu <i>Popište co konkrétně bude obsahem projektu; co chcete pořizovat, budovat, vylepšovat, organizovat atp.; v jakém množství a rozsahu - uveďte základní parametry projektu (kolik, čeho)</i>	V období letních prázdnin, když se nebude 14 dnů ve školní kuchyni vařit, bude instalován nový elektrický kotel na vaření příloh - brambor, rýže, čočky, těstovin atd. Současný elektrický kotel je z původního vybavení školní kuchyně z roku 1967. Dále budou instalovány 2 nové drtiče na zbytky obědů (polévek i hlavních jídel). Stávající drtiče jsou vlastně denním používáním opotřebované, jsou nevyhovující, protože nejsou správně účinné. Součástí budou i drobné úpravy spojené s instalací nových zařízení.

<p>4. Cílové skupiny projektu <i>Popište komu realizace projektu pomůže; jaký to bude mít pro ně konkrétní přínos, jak to zlepší jejich podmínky atp.</i></p>	<p>strávníci - žáci MŠ a žáci ŽŠ (250 obědů) cizí strávníci (100 obědů) - pedagogičtí pracovníci - nepedagogičtí pracovníci - obyvatelé DPS v Kamenici - důchodci, kterým Charita dováží obědy domů - maminky na mateřské dovolené - důchodci, kteří si oběd odnášejí v jídlonosiči - občané obědvající ve ŠJ u stolu - zaměstnanci Úřadu městyse Kamenice - lékařský personál ze zdravotního střediska Kamenice (100 obědů)</p>
<p>5. Předpokládaný časový harmonogram realizace projektu - začátek/ukončení projektu <i>Popište zahájení a ukončení základních realizačních fází projektu (např. výběr dodavatele, přípravné práce, vlastní realizace apod.); v případě organizace kulturní/sportovní akce uveďte přesný termín jejího konání; pokud nejsou známa přesná data, tak uveďte kalendářní měsíc</i></p>	<p>červenec 2020 - září 2020</p> <p>Od 4. týdne v červenci (od 20.7 do 24.7 2020) bude na 2 týdny školní kuchyně zavřena a v této době dojde k demontáži stávajícího zařízení a po nezbytných úpravách budou v týdnu od 27.7. do 31.7. instalována nová zařízení tak, aby od 03.08.2020 mohla již školní kuchyně opět vařit.</p>
<p>6. Organizační a odborné zabezpečení projektu <i>Popište vaše zkušenosti s realizací podobných akcí; jaké máte zkušenosti s realizací projektů (podávání žádostí); kdo bude projekt realizovat (přímo žadatel nebo prostřednictvím odborné firmy); jaké organizační kroky budete muset podniknout, aby projekt byl zrealizován; jaké povolení musíte vyřídit pro zdárný průběh projektu</i></p>	<p>S realizací podobných projektů máme mnoho dobrých zkušeností. Finanční příspěvky Fondu Vysočiny nám vždy pomohou pokrýt částečně náklady, a tak vzniklo mnoho užitečných projektů, které slouží občanům Kamenice, ale také místních částí Řehořova, Kameničky nebo Vržanova. V našem případě bude zařízení dodávat a instalovat odborná firma, která také zaškolí personál školní kuchyně k obsluze. Drobné úpravy spojené s instalací provede pan školník s pracovníky Úřadu městyse Kamenice.</p>

7. Rozpočet projektu <i>U žadatelů, kteří mohou uplatnit odpočet DPH na vstupu, se náklady uvádějí bez DPH. Ostatní žadatelé uvádějí náklady včetně DPH.</i> částky uvádějte v celých Kč	Celkové náklady na projekt	176 203	Kč	100,00	%
	Požadovaná výše dotace	88 101	Kč	50,00	%
	<i>- z toho investiční dotace</i>	58 577	Kč	66,49	%
	<i>- z toho neinvestiční dotace</i>	29 524	Kč	33,51	%
	Spoluúčast žadatele	88 102	Kč	50,00	%
	<i>- z toho investiční spoluúčast</i>	58 578	Kč	66,49	%
	<i>- z toho neinvestiční spoluúčast</i>	29 524	Kč	33,51	%

8. Plátcovství DPH u žadatele (zakřížkujte vhodnou variantu)	
žadatel je plátcem DPH a u zdanitelných plnění přijatých v souvislosti s financováním daného projektu nemá nárok na odpočet daně z přidané hodnoty	<input checked="" type="checkbox"/>
žadatel je plátcem DPH a u zdanitelných plnění přijatých v souvislosti s financováním daného projektu má nárok na odpočet daně z přidané hodnoty	<input type="checkbox"/>
žadatel není plátcem DPH	<input type="checkbox"/>

9. Prohlášení žadatele, že zajistí podíl na spolufinancování projektu a souhlasí se zveřejněním vybraných údajů o projektu

Žadatel prohlašuje, že zajistí podíl na spolufinancování projektu a souhlasí se zveřejněním svého jména (obchodního jména), adresy (sídla), názvu projektu a výše přidělené dotace pro účely administrace čerpání prostředků z Fondu Vysočiny.

10. Prohlášení žadatele o vypořádání závazků (netýká se obcí, svazků obcí a organizací zřizovaných a zakládaných Krajem Vysočina)

Žadatel prohlašuje, že:

a) má vypořádány závazky vůči státnímu rozpočtu a státním fondům (za závazky vůči státnímu rozpočtu se považují závazky vůči finančnímu úřadu, Správě sociálního zabezpečení, zdravotním pojišťovnám a Celní správě; za státní fondy se považují Státní fond životního prostředí, Pozemkový fond, Státní fond rozvoje bydlení a Státní fond dopravní infrastruktury),

b) na majetek žadatele není vyhlášen konkurz nebo podán návrh na konkurz a žadatel není v likvidaci.

11. Prohlášení žadatele o účetním období (nevyplňuje žadatel, který používá účetní období shodné s kalendářním rokem a žadatel, který není účetní jednotkou)

Žadatel prohlašuje, že používá účetní období (hospodářský rok) od do .

12. Seznam dokladů (Uved'te seznam všech dokladů, které k žádosti přikládáte a očísľujte je.)

- Příloha č. 1 - Specifická kritéria
- Příloha č. 2 - Městys nepředkládá
- Příloha č. 3 - Doložení náležitostí dle zákona č. 250/2000 Sb.
- Příloha č. 4 - LV a zakres školy v KM
- Příloha č. 5 - Projekt nevyžaduje povolení SÚ
- Příloha č. 6 - Podrobný položkový rozpočet - cenové nabídky
- Příloha č. 7 - Výjimka KHS nebyla udělena

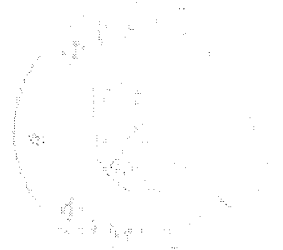

V Kamenici

dne 20.03.2020

.....
Razítko, jméno/a a podpis/y
statutárního
zástupce/zástupců žadatele

Poznámka pro žadatele :

Před podáním projektu si ověřte, zda:

- *je formulář žádosti kompletně vyplněn včetně kódu elektronické žádosti.*
- ***jsou přiloženy veškeré doklady nutné k posouzení žádosti požadované v bodě 15 Výzvy k předkládání projektů***
- *projekt splňuje kritéria a podmínky uvedené ve Výzvě k předkládání projektů*
- *je žádost včetně dokladů nutných k posouzení žádosti připravena k podání dle podmínek uvedených v bodě 14 Výzvy k předkládání projektů*
- *žádost je podepsána všemi statutárními zástupci, jejichž podpisy jsou nutné pro platnost právního jednání*

Na další řádek (odřádkování) v textovém poli se dostanete stisknutím kláves CTRL + ENTER

Stručný popis naplnění specifických kritérií:

a) Velikost obce, ve které je škola umístěna

Kamenice: 500 – 4999 obyvatel

4 body

b) Přidělení dotace v rámci GP Naše škola 2018 a 2019

Dotace nepřidělena

3 body

c) Udělení výjimky Krajské hygienické stanice Kraje Vysočina

K předmětu projektu neexistuje kontrolní hlášení KHS

0 bodů

d) Charakter realizovaného projektu

Drobná oprava dotčených prostor

3 body

e) Umístění žáka se speciálními vzdělávacími potřebami v ZŠ

Počet žáků se speciálními vzdělávacími potřebami je větší než 10%

5 bodů

f) Organizace základní školy

Základní škola je plně organizovaná

0 bodů

Celkem: 15 bodů



A faint circular stamp is visible in the lower right quadrant of the page. Below it, there is a handwritten signature in cursive script, which appears to read "Mgr. Petr Hlavinka".



MILOŠ FERDA GASTROMSERVIS Kamenice u Jihlavy 476, 588 23
servis a prodej velkokuchyňských strojů a zařízení

TEL: 567 273 361 IČO: 634 398 75 DIČ: CZ 650 808 0480 KB : 19-4657580247/ 0100

Městys Kamenice
Kamenice 481
58823 Kamenice

Věc: Cenová nabídka:

Dle vašeho požadavku Vám nabízíme:

ELEKTRICKÝ KOTEL 85 litrů

1ks

Ceny jsou uvedeny bez DPH 21 %

102.580,-

E-B-85/900

Vnější rozměry (š x h x v v mm)	750 x 900 x 900
Velikost nádoby (mm)	průměr 474 mm
Materiál dna a stěny duplikátoru	neruzová ocel AISI 316
Celkový objem (l)	95
využitelný objem (l)	85
Doba potřebná k uvedení do varu	42 min*
Vypouštěcí kohout	1 1/2", bezúdržbový
Příkon nádoby	12 kW
Regulace	3 kW / 6 kW / 12 kW
Topná soustava	nepřímý ohřev
Jmenovité napětí	3/N/PE AC 400 V, 50 Hz
Brutto (objem / hmotnost)	0,78 m ³ / 115 kg

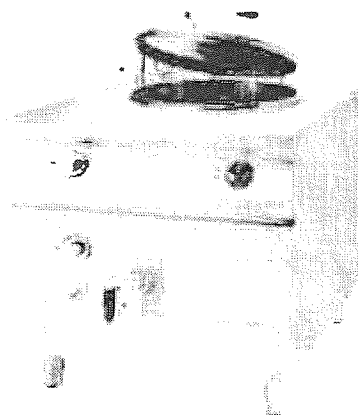

PŘÍSLUŠENSTVÍ V CENĚ:

- 1 x sítko
- 1 x pojistný ventil s manometrem
- 1 x vypustný ventil

Celoneruzová konstrukce z kvalitní potravinářské oceli AISI 304 - EN 1.4301

Dno a stěny kotle z neruzové oceli AISI 316 - EN 1.4404 se zvýšenou odolností proti soli a chemikáliím

Využitelný objem kotle: 85 l s přesnou měrkou objemu na stěně kotle / celkový objem 95 l

Zvýšený výkon topných těles a kvalitní izolace zajišťují rychlé uvedení celého objemu 85 l za 45 min při pokojové teplotě

Varianta s automatickým dopouštěním duplikátoru

Bezúdržbový vypouštěcí ventil (kohout) - zabrušovaný; v čele kohoutu je čistící otvor

Automatické dopouštění duplikátoru

Doprava, montáž, zaškolení personálu

4.500,- Kč

Cena celkem bez DPH

107.080,-

Sleva 10% z kotle

-10.258,-

Cena celkem bez DPH

96.822,-

Cena celkem s DPH 21 %

117.155,- Kč

Servis :

Na výše uvedené zařízení provádíme záruční a pozáruční servis, včetně montážních prací.

MONTÁŽ Zahrnuje tyto položky :

- usazení zařízení ,vyrovnání ,upevnění
- dílčí sestavení zařízení
- propojení zařízení se stavebně připravenými vývody
- seřazení a odzkoušení zařízení
- předvedení a předání zařízení

Záruční doba: 12 měsíců.

Dodací lhůta: 3-6 týdnů.

Platnost nabídky: 6 měsíců

V případě Vašeho zájmu Vám rádi zodpovíme jakékoli bližší technické a obchodní dotazy

SEKURITA
SERVIS
383 23 440 470
40 240 01 100 0000
40 240 01 100 0000

Vyřizuje: Ferda ml.
Datum: 20.3.2020



MILOŠ FERDA GASTROMSERVIS Kamenice u Jihlavy 476, 588 23

servis a prodej velkokuchyňských strojů a zařízení

TEL: 567 273 361 IČO: 634 398 75 DIČ: CZ 650 808 0480 KB : 19-4657580247/ 0100

Městys Kamenice
Kamenice 481
58823 Kamenice

Věc: Cenová nabídka:

Dle vašeho požadavku Vám nabízíme:

Ceny jsou uvedeny bez DPH 21 %

Bone Crusher LCD 1 1/4HP BC 1000 drtič odpadu á 24.000,- 2ks

POLOPROFI drtička nejvyšších parametrů. Použití pro restaurace, jídelny, školky, školy, nemocnice, tam kde je maximální počet jídel 200 ve špičce za hod.. Plně nerezové provedení. Drtič s nejvyšším výkonem motoru z celé nabízené řady. Jedná se již o lehký průmyslový drtič. Je to nezdolný pomocník při likvidaci velkého objemu potravinových odpadů.

BC LCD 1 1/4HP	*energeticky úsporný *s permanentním magnetem *okamžitý plný výkon *230V 50/60 Hz
Typ motoru	
Příkon A/W	3,5 A / 900 W
Výkon	720 W
Otáčky motoru	2.800 ot./min.
Antikorozní úprava	ANO
Nerez provedení	ANO
Protihluková úprava	celková
Váha	6,3 kg

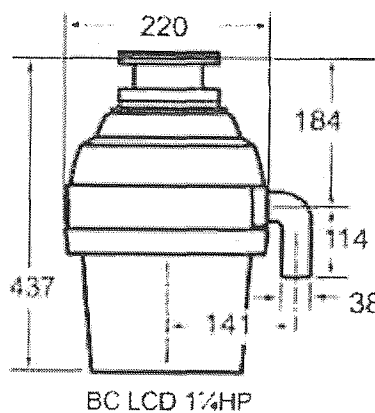

Doprava, montáž, zaškolení personálu á 1.600,- 2ks

Cena celkem bez DPH	51.200,-
Sleva 5% na drtič	- 2.400,-
Cena celkem bez DPH	48.800,-
Cena celkem s DPH 21 %	59.048,- Kč

Servis :

Na výše uvedené zařízení provádíme **záruční a pozáruční servis**, včetně montážních prací.

MONTÁŽ ZAHRNUJE TYTO POLOŽKY :

- usazení zařízení ,vyrovnání ,upevnění
- dílčí sestavení zařízení
- propojení zařízení se stavebně připravenými vývody
- seřízení a odzkoušení zařízení
- předvedení a předání zařízení

Záruční doba: 12 měsíců.

Dodací lhůta: 3-6 týdnů.

Platnost nabídky: 6 měsíců

V případě Vašeho zájmu Vám rádi zodpovíme jakékoli bližší technické a obchodní dotazy

ILUSTRACE
VÝSTROJENÍ
SPP 21
20.3.2020

Vyřizuje: Ferda ml.

Datum: 20.3.2020