



1343/02 G

Smlouva č. 144805/2000

E461005A

NÁJEMNÍ SMLOUVA

č.: 144 805/2000

Lesy České republiky, s.p., (se sídlem) Hradec Králové 8, Přemyslova 1106, PSČ 501 68, č. účtu u pobočky KB v Tišnově 1203490227/0100, IČO 42196451, DIČ 228-42196451, z pověření zastoupený lesním správcem Lesní správy se sídlem v Tišnově, panem ing. Miroslavem Svobodou, jako pronajímatel na straně jedné

a

Český Mobil a. s., se sídlem Praha 10, Vinohradská 167, PSČ 100 00, IČO 25788001, DIČ 010-25788001, na základě plné moci zastoupena společností

ERICSSON spol. s r. o., se sídlem Praha 4, U michelské školy 398, PSČ 140 00, IČO 48583456, DIČ 004-48583456, zastoupený panem [REDACTED] zástupcem společnosti ve věcech smluvních na základě plné moci

jednající samostatně

jako nájemce na straně druhé, uzavírají a tímto již uzavřeli ve smyslu ust. z. č. 40/1964 Sb., § 663 a násl. občanského zákoníku v platném znění

SMLOUVU O PRONÁJMU POZEMKŮ

určených k dočasnému pronájmu pozemků spojených s provozem sítě Český Mobil

I. Předmět smlouvy

1. Pronajímatel má právo hospodaření k nemovitostem (dále pozemkům), uvedeným v příloze č. 1 této smlouvy, nacházejícím se v katastrálním území 01 Černá Hora, v okrese Blansko, obci Černá Hora, zapsaných na listu vlastnictví č. 8. Příloha č. 1 je nedílnou součástí této smlouvy.
2. Pronajímatel se zavazuje přenechat a tímto přenechal předmětné pozemky k pronájmu s tím, že budou využívány k provozování základnové stanice systému DCS 1800.
3. Předmětem této smlouvy nejsou trvalé porosty nacházející se na pronajímaných pozemcích.

4. Touto smlouvou nejsou dotčeny náhrady za předčasnou likvidaci lesních porostů.
5. Hranice pozemku jsou pronajímateli i nájemci spolehlivě známy.

II. Nájemní doba

1. Pronajímatel přenechává nájemci vyjmenované pozemky na dobu určitou, a to pěti (5) let od podpisu této smlouvy oprávněnými zástupci smluvních stran. Účastníci smlouvy v posledním roce nájmu mohou dodatkem smlouvy sjednat pokračování nájmu.
2. Před uplynutím sjednané doby lze nájem ukončit písemnou dohodou smluvních stran nebo písemnou výpovědí z těchto důvodů:

Pronajímatel může písemně vypovědět smlouvu jestliže:

- a) nájemce užívá předmětné pozemky v rozporu se smlouvou
- b) nájemce je o více než jeden (1) měsíc v prodlení s placením nájemného
- c) nájemce přenechá předmět smlouvy nebo jeho část do podnájmu bez souhlasu pronajímatele
- d) v případě, že nájemce hrubě porušuje závazky ze smlouvy.

Nájemce může písemně vypovědět smlouvu jestliže:

- a) ztratí způsobilost k provozování činnosti, po kterou si předmětné pozemky najal
- b) nebude možné dosáhnout účelu nájmu v důsledku rekonfigurace sítě mobilních telefonů, jak je definována v článku 1. bodě 2 této smlouvy, bez zavinění nájemce
- c) technické změny v systému mobilních telefonů narušují nebo znemožňují provoz základnové stanice.

Výpověď se sjednává s tříměsíční výpovědní lhůtou, která začíná běžet od prvního dne kalendářního měsíce následujícího po měsíci, v němž byla výpověď doručena.

3. Nájemce se zavazuje, že pronajaté pozemky vyklidí a předá pronajímateli nejpozději v den skončení nájmu.

III. Cena nájmu

1. Nájemné bylo sjednáno dohodou. Obě smluvní strany se dohodly na roční výši nájemného 600,- Kč za 1 m² zabrané a pronajaté plochy. Celkové roční nájemné za pozemky uvedené v čl. 1 o rozloze 96 m² činí 57 600 Kč, slovy padesátšedmtisícšestsetkorunčeských.

2. Smluvené nájemné je bez DPH. Pronajímatel bude nájemné spolu s DPH fakturovat pololetně, a to k 30. 6. a k 15. 12. příslušného kalendářního roku. Úhrada bude prováděna 15 dnů ode dne doručení faktury formou bezhotovostní platby odepsáním z bankovního účtu nájemce.
3. Nájemce bere na vědomí, že pronajímatel se rozhodl být plátcem DPH u pronájmu nemovitostí dle § 30 odst. 3 z. č. 588/1992 Sb. V platném znění. Nájemce je plátcem DPH.
4. Nájemné bude na každý další rok valorizováno vždy k 1. 1. běžného roku podle skutečně dosažené výše inflace v minulém roce. Míra inflace se zjistí dle úředního sdělení Českého statistického úřadu, index inflace. Míra inflace doloží pronajímatel kopíí sdělení Českého statistického úřadu.

IV. Popis předmětu nájmu

Smluvní strany výslovně upouštějí od popisu předmětu nájmu a obě smluvní strany prohlašují, že je jim stav předmětu nájmu znám.

V. Způsob užívání

1. Nájemce bude pozemky uvedené v čl. 1. této smlouvy užívat k činnosti a účelu, jak jsou uvedeny v této smlouvě v jejím plném znění.
2. Nájemce je oprávněn používat stávajících přístupových cest, jejichž údržbu a průjezdnost v závislosti na klimatických poměrech bude zajišťovat na vlastní náklady.
3. Po ukončení uvedené činnosti se nájemce zavazuje pozemky na své náklady technicky a biologicky rekultivovat dle příslušného rozhodnutí orgánu státní správy o odnětí pozemků z plnění funkcí lesa (dle plánu sanací a rekultivací schváleného orgánem státní správy).
4. Pokud nebude předmět nájmu předán ke dni skončení nájmu ve stavu, v jakém byl před zahájením činnosti nájemce, s přihlédnutím k účelu nájmu, odpovídá nájemce za škodu vzniklou pronajímateli na předmětu nájmu a je povinen nahradit pronajímateli vzniklou škodu.
5. Nájemce přebírá odpovědnost za veškeré škody, které prováděnou činností nebo porušením smluvních nebo právních povinností vzniknou.
6. Nájemce rovněž ručí za škody způsobené jim najatými právníckými či fyzickými osobami v souvislosti s prováděnou činností.

VI.**Práva a povinnosti smluvních stran**

1. Pokud při řádném užívání dojde zaviněním nájemce ke škodám na okolních nemovitostech pronajímatele, je nájemce povinen tyto nemovitosti uvést do původního stavu nebo poskytnout finanční náhradu.
2. Nájemce se zavazuje neprovádět žádné úpravy na předmětech nájmu nad rámec této smlouvy bez předchozího písemného souhlasu pronajímatele.
3. Podnájem bez předchozího písemného souhlasu pronajímatele je vyloučen. Nájemce se zavazuje, že bez předchozího písemného souhlasu pronajímatele neumožní na svém objektu zřídit zařízení podobného typu pro další operátory. Porušení tohoto závazku je důvodem k výpovědi této nájemní smlouvy.
4. Nájemce se zavazuje na vlastní náklad odstranit škody, které na předmětu nájmu jeho zaviněním vzniknou.
5. Nájemce nemůže stavět na pozemku stavby trvalého charakteru, stavby dočasného charakteru pouze s předchozím souhlasem pronajímatele.

VII.**Ostatní ujednání**

1. Nájemce se zavazuje nevydávat stanoviska či vyjádření třetím osobám k dotčení či omezení ve využívání pronajímaných nemovitostí nebo jejich částí.
2. Veškeré instalované zařízení zůstane ve výlučném vlastnictví nájemce.

VIII.**Smluvní pokuta**

1. V případě, že by nájemné nebylo zaplaceno včas, sjednává se, že pronajímatel může uplatnit vůči nájemci povinnost zaplacení smluvní pokuty ve výši 0,05 % z dlužné částky za každý den prodlení.
2. Uplatněním práva na smluvní pokutu není dotčeno právo pronajímatele na náhradu škody vzniklou z porušení smluvní povinnosti nájemce.

IX.
Závěrečná ustanovení

1. Předmět nájmu se nachází ve stavu, který umožňuje užívání dle účelu uvedeného v této smlouvě a nájemce ho v tomto stavu přejímá. Předávací protokol bude vypracován před zahájením instalace a bude připojen k této smlouvě jako příloha č. 5.
2. V případě změny právních předpisů se smluvní strany zavazují upravit příslušnou část smlouvy tak, aby odpovídala platné právní úpravě.
3. Změny nebo doplňky této smlouvy nabývají účinnosti jen v písemném vyhotovení a po oboustranném podpisu.
4. Tato smlouva nabývá účinnosti dnem udělení souhlasu Ministerstva zemědělství ČR.
5. Smlouva je vyhotovena ve 4 stejnopisech, z nichž 2 obdrží pronajímatel a 2 nájemce.

Přílohy:

- Příloha č. 1 - Specifikace pozemků
- Příloha č. 2 - Výpisy z obchodního rejstříku a plné moci Majitele pozemků, Provozovatele zařízení a jeho Zástupce
- Příloha č. 3 - Výpis z katastru nemovitostí, Snímek katastrální mapy
- Příloha č. 4 - Plánek předmětných prostor
- Příloha č. 5 - Předávací protokol

V Tišnově dne 8. 6. 2000

Pronajímatel:

Nájemce:

- 9 06, 2000

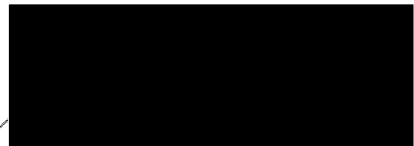
Ing. Miroslav Svoboda
Lesní správa Tišnov

ERICSSON spol. s r. o.

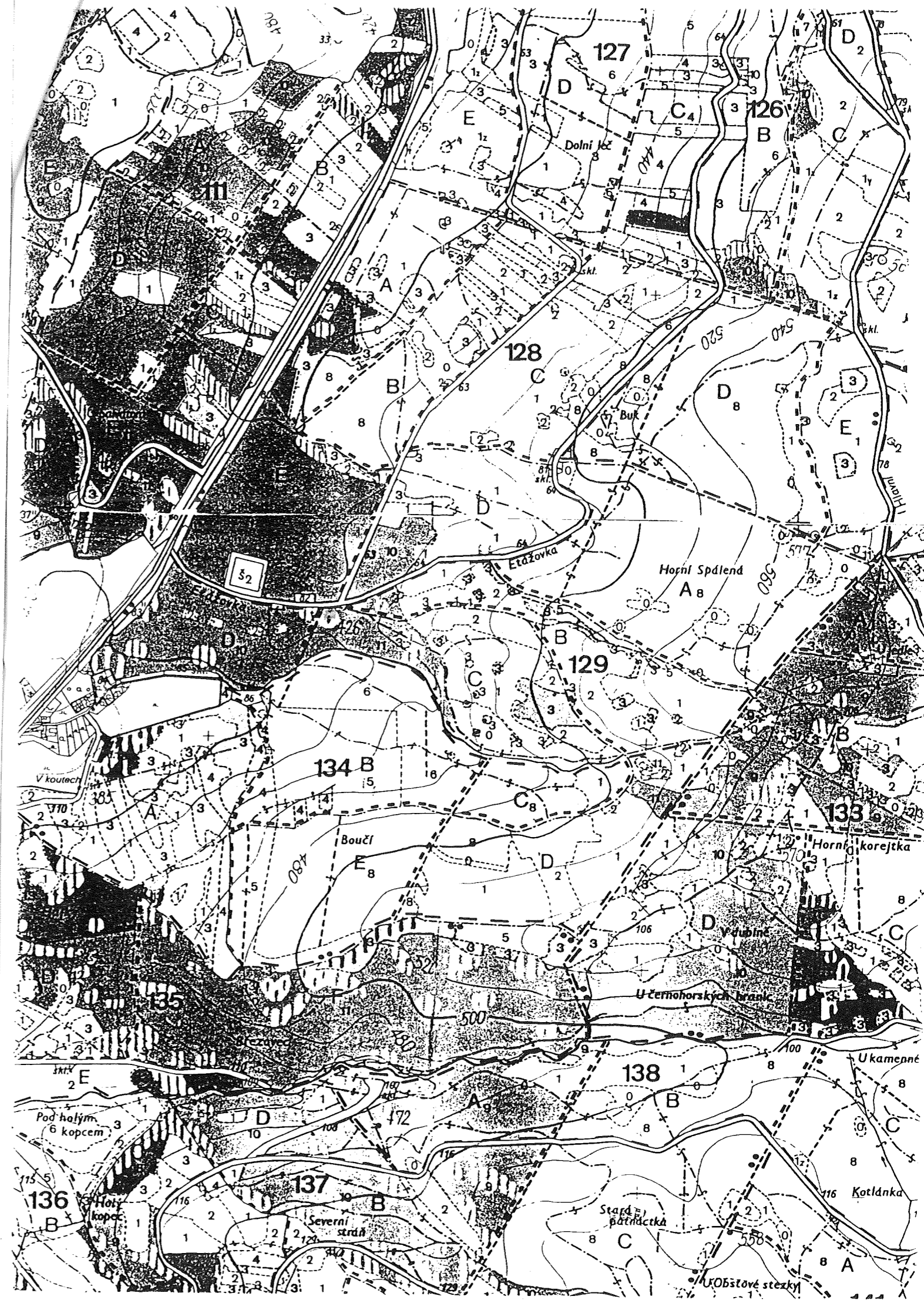

RADIOKOMUNIKACE s.r.o.
27-01-2000
Číslo: 355

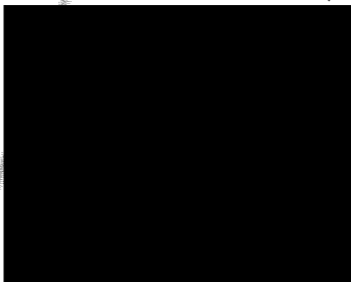

opis

V ý p i s

z obchodního rejstříku, vedeného
Krajským obchodním soudem v Praze
oddíl B, vložka 6064

Den zápisu: 13. srpna 1999

Obchodní jméno: Český Mobil a.s.

Sídlo: Praha 1, Školská 32, PSČ 110 00

Identifikační číslo: 25 78 80 01

Právní forma: Akciová společnost

Předmět podnikání:

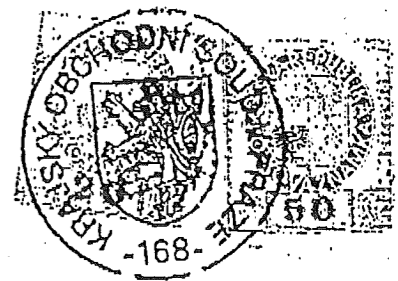

- poradenská činnost v oblasti telekomunikačních zařízení a služeb
- poradenská činnost v oblasti výpočetní techniky
- poradenská činnost v oblasti elektrotechniky
- obstaravatelská činnost v oblasti služeb
- koupě zboží za účelem jeho dalšího prodeje a prodej
- průzkum trhu
- zprostředkovatelská činnost v oblasti výpočetní techniky
- činnost ekonomických a organizačních poradců
- reklamní činnost

Statutární orgán - představenstvo:

Člen představenstva: PhDr. Jan Outlý r. [redacted]

Člen představenstva: Alexander Tolstoy [redacted]

Člen představenstva: Jacques Lacroix [redacted]

Člen představenstva: Philippe Huneault [redacted]

Člen představenstva: Karla Dorothy Stephens, [redacted]

Za společnost jednají a podepisují kteříkoli dva (2) členové představenstva. Osoby oprávněné podepisovat za společnost podepisují za společnost takovým způsobem, že k vytištěnému nebo napsanému obchodnímu jménu společnosti připojí svůj podpis shodný s úředně ověřeným podpisovým vzorem.

Dozorčí rada:

Člen dozorčí rady: Robert Ménard [redacted]

Člen dozorčí rady: Francois Dufresne dat.nar. [redacted]

oddíl B, vložka 6064

[REDACTED]
[REDACTED]
H3G 1J4

Člen dozorčí rady: Francois Gaudet [REDACTED]
[REDACTED]

Člen dozorčí rady: Mario Bertrand d. [REDACTED]
[REDACTED]

Člen dozorčí rady: Ing. Hana Černochová [REDACTED]
[REDACTED]

Člen dozorčí rady: Ing. Michal Voráček [REDACTED]
[REDACTED]

Člen dozorčí rady: JUDr. Miroslav Šipovič [REDACTED]
[REDACTED]

Člen dozorčí rady: Ing. Vlastimil Košťál [REDACTED]
[REDACTED]

Akcie:

1 000 ks akcie na jméno ve jmenovité hodnotě 1 000,- Kč

10 ks prioritní akcie na jméno ve jmenovité hodnotě 1 000,- Kč
akcie nejsou veřejně obchodovatelné
Omezení převoditelnosti akcií na jméno: Dle stanov jakýkoli
převod na jméno vyžaduje souhlas dozorčí rady společnosti.

Základní jmění: 1 010 000,- Kč

Splaceno: 100 %

----- Správnost tohoto výpisu se potvrzuje -----

Krajský obchodní soud v Praze

Datum: 2.9.XI.1999...

Číslo výpisu: 26999/99

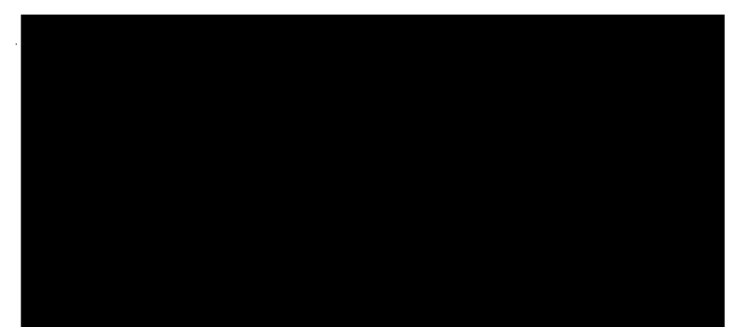
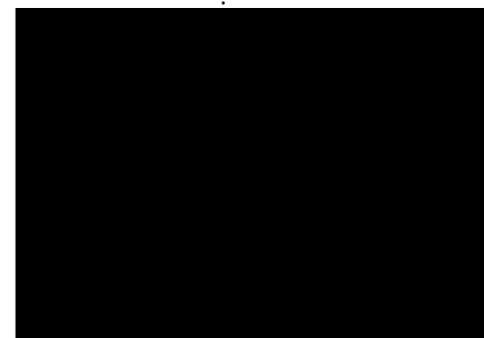

KOPIE

v ý p i s

z obchodního rejstříku, vedeného
Krajským obchodním soudem v Praze
oddíl C, vložka 17597

Den zápisu: 19. února 1993

Obchodní jméno: ERICSSON spol. s r.o.
Sídlo: Praha 4, U michelské školy 398
Identifikační číslo: 48 58 34 56

Právní forma: Společnost s ručením omezeným

Předmět podnikání:

- Zprostředkovatelská činnost v oblasti obchodu
- Koupě zboží za účelem jeho dalšího prodeje a prodej
- vyjma zboží uved. v příl. 2-3 zák.č. 455/91 Sb.
- montáž a opravy telekomunikačních zařízení s výj. činností uved. v § 3 odst. 2, písm. H/ziv. zák.
- projektová činnost v oblasti telekomunikací
- inženýrská činnost v oblasti telekomunikací

Statutární orgán:

jednatel: Kjell Nilsson

Jednatel: ing. Jiří Turek

Jednatelé jednají a podepisují jménem společnosti navenek tak, že jednatel Kjell Nilsson jedná samostatně ve všech věcech a jednatel ing. Jiří Turek pouze společně s jednatelem Kjell Nilssonem. Podepisování jménem společnosti se děje tím způsobem, že k napsanému nebo tištěnému jménu společnosti připojí svůj podpis jednatel Kjell Nilsson samostatně nebo jednatel ing. Jiří Turek a jednatel Kjell Nilsson společně.

Výše vkladu každého společníka a rozsah splacení:

Telefonaktiebolaget L M Ericsson
Stockholm
Švédské království
Vklad: 7 000 000,- Kč
Splaceno: 100 %

Základní jmění: 7 000 000,- Kč

----- Správnost tohoto výpisu se potvrzuje -----

Krajský obchodní soud v Praze

Datum: .. 27. IX. 1999.

Číslo výpisu: .. 5.454/45

Vyhotovil: [redacted]

OBSAHUJE DŮVĚRNĚ INFORMACE

MINISTERSTVO DOPRAVY A SPOJŮ ČESKÉ REPUBLIKY

V Praze dne 7. října 1999
Č.j.: 110 823/99-611

Ministerstvo dopravy a spojů České republiky (dále jen "povolující orgán") podle § 21 odst. 3 a § 22a zákona č. 110/1964 Sb., o telekomunikacích, ve znění zákona č. 150/1992 Sb. a zákona č. 253/1994 Sb. (dále jen "zákon" nebo "zákon o telekomunikacích"), a v souladu s odd. I a II zákona vydává rozhodnutí o udělení

POVĚŘENÍ

pro společnost: Český Mobil a.s.

se sídlem: Praha 1, Školská 32, PSČ 110 00

IČO: 25788001

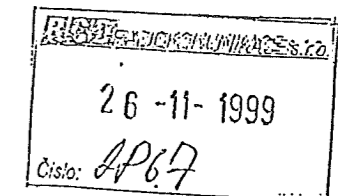

(dále "držitel Pověření") ke zřízení a provozování veřejné mobilní telekomunikační sítě¹ podle normy GSM a k poskytování mobilních telekomunikačních služeb, které přísluší této síti, v dále uvedeném rozsahu a za následujících podmínek:

I. POVINNOSTI DRŽITELE POVĚŘENÍ

A. POSKYTOVÁNÍ TELEKOMUNIKAČNÍCH SLUŽEB A PROVOZ TELEKOMUNIKAČNÍCH ZAŘÍZENÍ A SÍTÍ

1. Zřízovat a provozovat schválená telekomunikační zařízení nutná pro zřízení a provozování sítě GSM s technickými parametry odpovídajícími technickým specifikacím a normě GSM platné v České republice a provádět obnovu a údržbu těchto zařízení pro zajištění poskytování služeb GSM uvedených v bodu Z Pověření na celém území České republiky.
2. Poskytovat nepřetržitě, 24 hodin denně, a v souladu s rozvojovými požadavky podle Přílohy 2, na území České republiky služby GSM, uvedené v Příloze 1 a označené "E".

¹ Pojmy obsažené v Pověření a Přílohách psané kurzívou jsou definovány v Příloze 9 k tomuto Pověření.

3. NABYTÍ PRÁVNÍ MOCI POVĚŘENÍ

74. Toto Pověření nabude právní moci v souladu s § 52 odst. 1 zákona č. 71/1967 Sb. o správním řízení. Proti tomuto Pověření lze podat rozklad do 15 dnů ode dne jeho doručení u Ministerstva dopravy a spojů České republiky, nábr. L. Svobody 12, Praha 1.

[Redacted]

ministr dopravy a spojů České republiky

[Redacted]

Potvrzuji převzetí rozhodnutí o udělení pověření Ministerstva dopravy a spojů ČR č.j. 110 823/99-611 ze dne 7. října 1999 a vzdávám / ~~reklám~~ se práva odvolání.

V Praze dne 8. Octobru 1999

Za Český Mobil s.r.o.

[Redacted]

r.č.: 18/06/66

r.č.: 29/12/63

~~ozhodnutí Ministerstva dopravy a spojů č.j. 110 823/99-611 ze dne 7. října 1999 nabylo právní moci dne 21/10/99.~~

[Redacted]

OVĚRUJI, ŽE TATO ČÁSTEČNÁ FOTOKOPIE
SOUHLASÍ ÚPLNĚ DOSLOVNĚ S PŘEDLOŽENÝM
PRVOPISEM S POČTEM STRAN PŘEDLOHY 103
A POČTEM STRAN OVĚŘOVANÉ LISTINY 2

NOTÁŘ VIDIMACÍ NEOVĚRUJE PRAVDIVOST
SKUTEČNOSTÍ UVÁDĚNÝCH V LISTINĚ.

DNE 21. 10. 1999

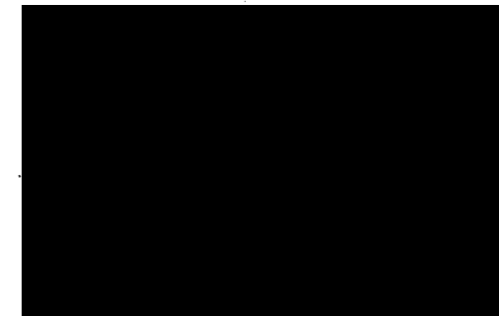



opis

Plná moc

Zastoupení na základě plné moci podle § 31 a násl. Občanského zákoníku

ČESKÝ MOBIL

Zmocnitel: Český Mobil a.s.
Školská 32, Praha 1
IČO: 25788001 DIČ: 001-25788001
Zastoupený: Alexandrem Tolstoyem, členem představenstva a Karlou Dorothy Stephens, členkou představenstva

Zmocněnec: ERICSSON spol. s r.o.
U Michelské Školy čp. 398, Praha 4
IČO: 48583456 DIČ: 004-48583456
Zastoupený: Kjellem Nilssonem, jednatelem a gen. řed. společnosti
a na základě plné moci JUDr. Miloslavem Strossem

1. Zmocnitel, který je pověřen Ministerstvem dopravy a spojů České republiky ke zřízení a provozování veřejné mobilní telekomunikační sítě GSM 900/1800, dále pověřil zmocněnce výstavbou základnových stanic sítě GSM 900/1800 v následujících regionech České republiky: Východní Čechy, Jižní Čechy, Morava, Slezsko.

2. **Rozsah zmocněncova oprávnění:** Zmocnitel uděluje plnou moc zmocněnci ve smyslu ustanovení §31 a násl. Obč.Z. Plnou moc uděluje zmocnitel zmocněnci ke všem úkonům potřebným pro výstavbu sítě GSM 900/1800 ve výše uvedených regionech. Zmocněnec je zejména oprávněn jménem zmocnitele:

- jednat, podávat žádosti a vzdávat se odvolání v rámci územního a stavebního řízení
- podávat žádosti o stavební povolení, udělení mikrovlnné frekvence, pronájem okruhů a připojení ke zdroji elektrické energie
- uzavírat nájemní smlouvy pro umístění zařízení základnových stanic.

3. Při své činnosti se zmocněnec řídí pokyny zmocnitele.

Tato plná moc zůstává v platnosti dokud nebude písemně Zmocnitelem odvolána.

V Praze dne: 6. 12. 1999

Zmocnitel

Zmocnění přijímám:

Zmocněnec

Český Mobil, a. s.
Dětský dům
Na Příkopě 15
110 00 Praha 1
tel.: (420 2) 221 91 420
fax: (420 2) 221 91 200
www.ceskymobil.cz

Ověřuji, že tato kopie doslovně souhlasí s prvopisem -
ověřenou kopií listiny, z níž byla pořízena, složené z
.....stránek, v níž nebyly provedeny změny,
doplňky, vsuvky nebo škrty, které by mohly zeslabit její
věrohodnost. Tato kopie je úplná-částecná-a obsahuje
.....stránek. - 6 -12- 1999

V Praze dne

Notář provedením vidimace neodpovídá za obsah listiny./

ERICSSON 

Plná moc

Já, níže podepsaný *Kjell Nilsson*, nar. [redacted] jakožto jednatel společnosti ERICSSON spol. s r.o., se sídlem U Michelské školy 398, Praha 4, IČO. 48583456, dle Výpisu z obchodního rejstříku vedeného Krajským obchodním soudem v Praze, oddíl C, vložka 17597 oprávněný jednat a podepisovat za společnost samostatně

zplnomocňuji tímto

pana [redacted]
 právníka společnosti ERICSSON spol. s r.o., aby za mne jednal a podepisoval příslušné smlouvy a související dokumenty v „Projektu GSM 1800“.

V Praze dne 3. května 1999

[redacted]

[redacted]

Kjell Nilsson
 jednatel společnosti

Ověřuji, že tento opis souhlasí doslovně s prvopisem listiny, z níž byl pořízen, v němž nebyly provedeny změny doplňky, vsuvky nebo škrty, které by mohly zeslabit jeho věrohodnost

Tento opis je úplný a obsahuje stran U

V Praze, dne : 27 -05- 1999

Zmocnění přijímám:

[redacted]

[redacted]

Ověřuji, že tato kopie doslovně souhlasí s prvopisem -
ověřenou kopií listiny, z níž byla pořizena, složené z
..... stránek, v níž nebyly provedeny změny,
doplňky, vsuvky nebo škrty, které by mohly zeslabit její
věrohodnost. Tato kopie je úplná-částičná- a obsahuje
..... stránek. - 6 -12- 1999

V Praze dne

Notář provedením vidimace neodpovídá za obsah listiny. /

ERICSSON 

Plná moc

Já, níže podepsaný *Kjell Nilsson*,  jakožto jednatel společnosti ERICSSON spol. s r.o., se sídlem U Michelské školy 398, Praha 4, IČO. 48583456, dle Výpisu z obchodního rejstříku vedeného Krajským obchodním soudem v Praze, oddíl C, vložka 17597 oprávněný jednat a podepisovat za společnost samostatně

zplnomocňuji tímto

pana 
 právníka společnosti ERICSSON spol. s r.o., aby za mne jednal a podepisoval příslušné smlouvy a související dokumenty v „Projektu GSM 1800“.

V Praze dne 3. května 1999

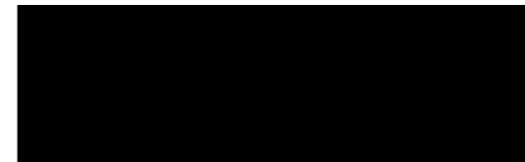

Kjell Nilsson
 jednatel společnosti

Ověřuji, že tento opis souhlasí doslovně s prvopisem listiny, z níž byl pořízen, v němž nebyly provedeny změny doplňky, vsuvky nebo škrty, které by mohly zeslabit jeho věrohodnost

Tento opis je úplný a obsahuje stran 

V Praze, dne : 27 -05- 1999

Zmocnění přijímám:

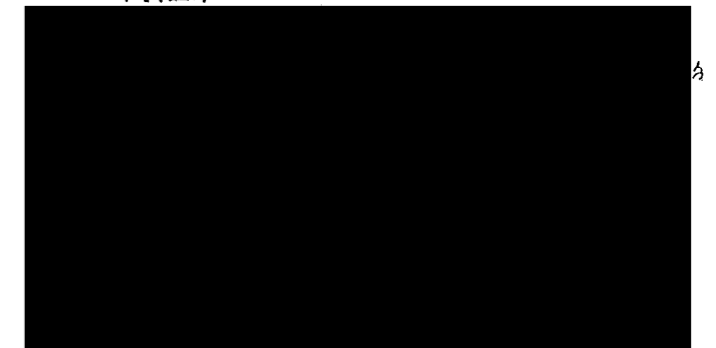

Kolek ve výši... Kč
uhrazen ve spise.

V ý p i s

z obchodního rejstříku, vedeného
Krajským soudem v Hradci Králové
oddíl A.XII, vložka 540

Den zápisu: 20. prosince 1991

Obchodní jméno: Lesy České republiky, s.p.

Sídlo: Hradec Králové

Identifikační číslo: 42 19 64 51

Právní forma: Státní podnik

Předmět podnikání:

- prostřednictvím vybraných podnikatelských subjektů, příp. ve vlastní režii, zajišťuje provádění činností zabezpečující optimální plnění všech funkcí lesů
- lesnickotechnické meliorace, hrazení bystřin a správa určených drobných vodních toků a vodohospodářských děl
- myslivost v obhospodařovaných honitbách a rybářství v obhospodařovaných rybářských revírech
- koncepční i operativní činnost směřující k trvalému zlepšování stavu lesů
- práce spojené se zajištěním uchování genových zdrojů lesních dřevin
- vodoinstalatérství
- hubení škodlivých živočichů, rostlin a mikroorganismů a potlačování dalších škodlivých činitelů jedy vč. ochranné desinfekce, desinsekce a deratizace
- výroba, montáž, generální opravy a rekonstrukce a provádění revizních zkoušek vyhrazených zdvihacích zařízení
- provádění trhacích a ohňostrojných prací
- kovářství
- poskytování software
- silniční motorová doprava
- opravy motorových vozidel
- zemní práce strojem
- ubytovací služby (Hradec Králové, Přemyslova 1106)
- ubytovací služby (Zámek Židlochovice)
- hostinská činnost
- koupě zboží za účelem jeho dalšího prodeje a prodej
- zámečnictví
- kovoobrábění
- výroba a opravy zemědělských strojů
- zpracování kamene
- truhlářství
- zednictví
- stavitel
- provozování cestovní kanceláře
- tesařství
- pálení dřevěného uhlí
- kopírovací práce
- dobývání ložisek nevyhrazených nerostů, vč. úpravy a zušlechťování nerostů prováděného v souvislosti s jejich dobýváním

- projektová činnost v investiční výstavbě
- výroba pilařská a dřevařská
- zemědělská výroba
- provozování čerpacích stanic s palivy a mazivy
- provozování železniční dráhy - vlečky
- výkon práv a povinností vlastníka lesa u lesů, které jsou ve vlastnictví státu, k nimž mají lesy ČR, s.p. v Hradci Králové právo hospodaření
- výkon práva hospodaření s ostatním movitým a nemovitým majetkem, který je ve vlastnictví státu, a byl s.p. Lesy ČR v Hradci Králové svěřen k plnění úkolů státního podniku
- hospodaření v lese
- činnost odborného lesního hospodáře
- vypracování lesních hospodářských plánů a lesních hospodářských osnov
- nakládání se semeny a sazenicemi lesních dřevin
- výkon ochranné služby v lesích
- výuka a provádění zkoušek z myslivosti
- provozování vodovodů a kanalizací

Statutární orgán:

generální ředitel: Ing. Jiří Oliva

správ. řed. - zást. gen. ředitele: [redacted]

ekonom. ředitel: RNDr. Vladimír Veselý

výrobně-techn. ředitel: Ing. František Morávek

Zastupování a podepisování:

Za státní podnik podepisuje generální ředitel, v jeho nepřítomnosti [redacted] v jeho nepřítomnosti RNDr. Vladimír Veselý a v nepřítomnosti RNDr. Vladimíra Veselého Ing. František Morávek.

Zakladatel:

Ministerstvo zemědělství České republiky

Praha, Těšnov 17, PSČ 117 05

Kmenové jmění: 6 723 223 000,- Kč

Ostatní skutečnosti:

-Údaje o zřízení:

Státní podnik byl založen zakládací listinou ministerstva zemědělství České republiky dne 11.12.1991, č.j. 6677/91-100.

-Jméno státního podniku je stanoveno ke dni 1.1.1993.

-Zakladatel:

Ministerstvo zemědělství České republiky.

----- Správnost tohoto výpisu se potvrzuje -----
Krajský soud v Hradci Králové
obchodní rejstřík

datum: 30.7.1996.....

Číslo výpisu: 19125/96

Za správnost: [redacted]

VÝPIS Z KATASTRU NEMOVITOSTÍ

701 BLANSKO
022 ČERNÁ HORA
01 ČERNÁ HORA

kód: 619825 LIST VLASTNICTVÍ: 8

| A Vlastník (pořadí, jméno nebo název a adresa) | Identifikátor | Podíl |
|---|---------------|-------|
| 1 ČR- LESY ČESKÉ REPUBLIKY S.P.HRADEC KRÁLOVÉ PŘEMYSLOVA 1106 | | |
| | 42196451/00 | |

Č Á S T E Č N Ý V Ý P I S

| B Parcelní číslo | Výměra m2 | Č.budovy Část obce | Druh pozemku Způsob využití | Způsob ochrany |
|------------------|-----------|--------------------|-----------------------------|----------------|
|------------------|-----------|--------------------|-----------------------------|----------------|

PRÁVO HOSPODAŘENÍ K POZEMKU

1661/1 4310342 lesní pozemek

| B1 Jiná práva | Odkaz na listinu | Číslo | PolVZ |
|---------------|------------------|-------|-------|
|---------------|------------------|-------|-------|

BEZ ZÁPISU

| C Omezení vlastnického práva | Odkaz na listinu | Číslo | PolVZ |
|------------------------------|------------------|-------|-------|
|------------------------------|------------------|-------|-------|

BEZ ZÁPISU

| D Jiné zápisy | Odkaz na listinu | Číslo | PolVZ |
|---------------|------------------|-------|-------|
|---------------|------------------|-------|-------|

Návaznost na list vlastnictví číslo 112 16/86
v k.ú.Žernovník - část kat.par.č.1341 přešla při tvorbě map ZMVM z k.ú.Černá Hora do k.ú.Žernovník

Návaznost na list vlastnictví číslo 68 1054/86
v k.ú.Malá Lhota - části par.č.711,712 grafického přidělu přešly při tvorbě map ZMVM z k.ú.Malá Lhota do k.ú.Černá Hora

Návaznost na list vlastnictví číslo 64 1054/86
v k.ú.Závist - části kat.par.č.1909/1,1909/2 přešly při tvorbě map ZMVM z k.ú.Černá Hora do k.ú.Závist

Návaznost na list vlastnictví číslo 64 36/99
k.ú.Závist. Část poz.p.č.99/2 byla při ZMVM překatastrována z k.ú.Závist.

Návaznost na list vlastnictví číslo 5 234/99
v k.ú.Bořitov - část parcely PK č.174 byla překatastr. z k.ú.Černá Hora do k.ú.Bořitov při ZMVM

Návaznost na list vlastnictví číslo 5 239/99
v k.ú.Bořitov - část parcely PK č.1734 byla překatastr.
z k.ú.Bořitov do k.ú.Černá Hora při ZMVM

Změna výměr obnovou operátu 275/99
a přepracováním operátu

E Nabývací tituly nebo jiné podklady zápisu
Odkaz na listinu Číslo PolVZ

Celé vlastnictví Pozemková kniha vložka 1573 493/80
Podle 2 výnosů ministerstva zemědělství a lesního hospodář-
ství č.58 141/5067-51/60 a 23.180-01/60 ze dne 15.7.1962,
č.d.1232/62

Celé vlastnictví Jiná listina číslo 1504/94 114/94
Žádost o změnu názvu organizace podle dílčího delimitačního
protokolu ze dne 8.11.1992

Celé vlastnictví Jiná listina ze dne 29/05/96 12/97
Žádost o zápis do katastru nemovitostí ze dne 29.5.1996

Celé vlastnictví Jiná listina ze dne 27/06/96 12/97
Žádost o zápis do katastru nemovitostí ze dne 27.6.1996

Celé vlastnictví Jiná listina ze dne 4/11/96 12/97
Žádost o zápis do katastru nemovitostí ze dne 4.11.1996

Katastrální úřad BLANSKO

Položka knihy o poskytnutých
údajích z katastru ... 1242-10

Vyhotoveno dne: 05.04.2000
hod.: 09:24:08

Vyhotovil: 
Podpis, razítko:

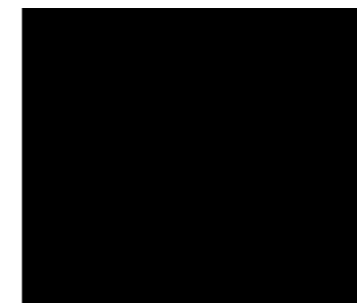

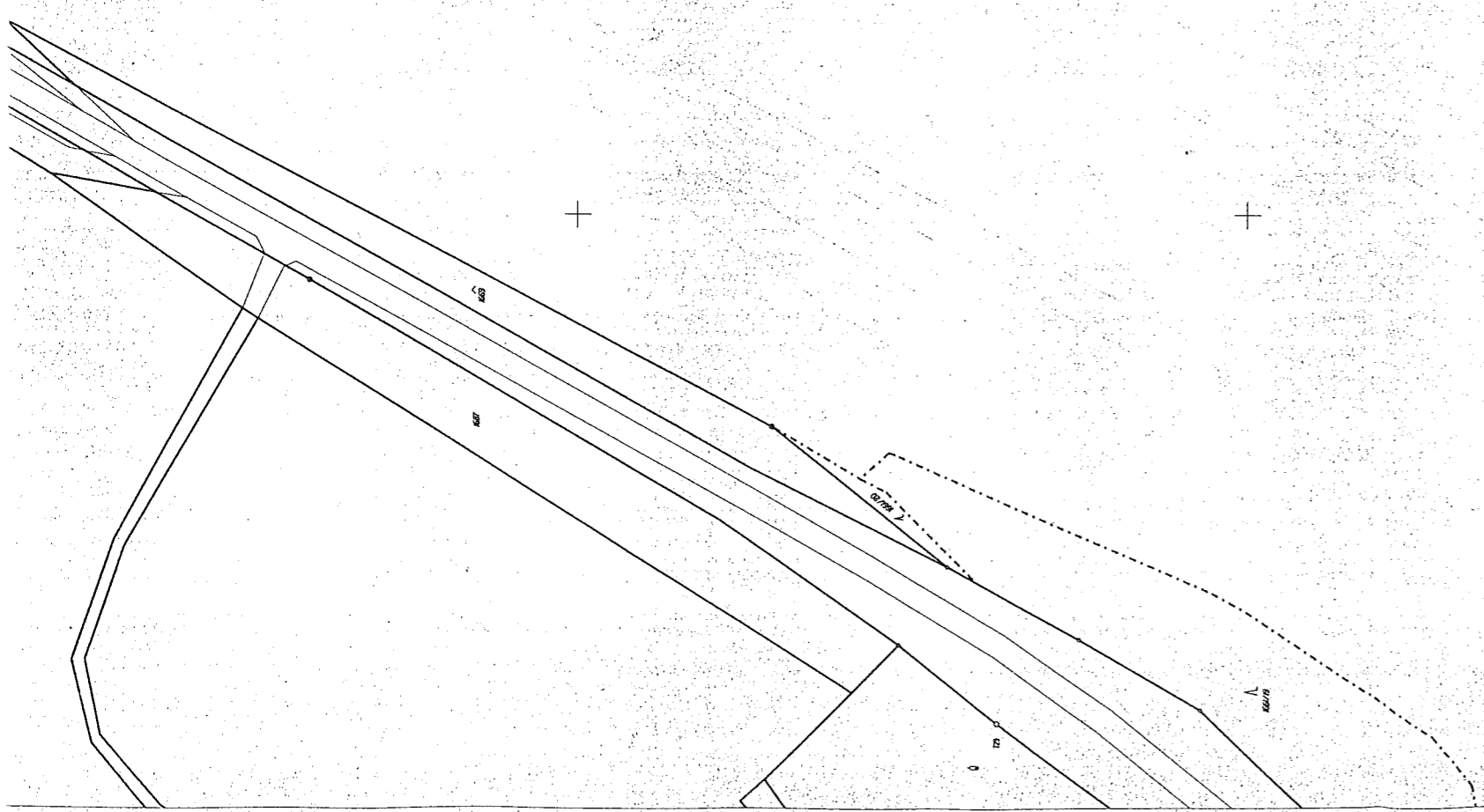

1661/1

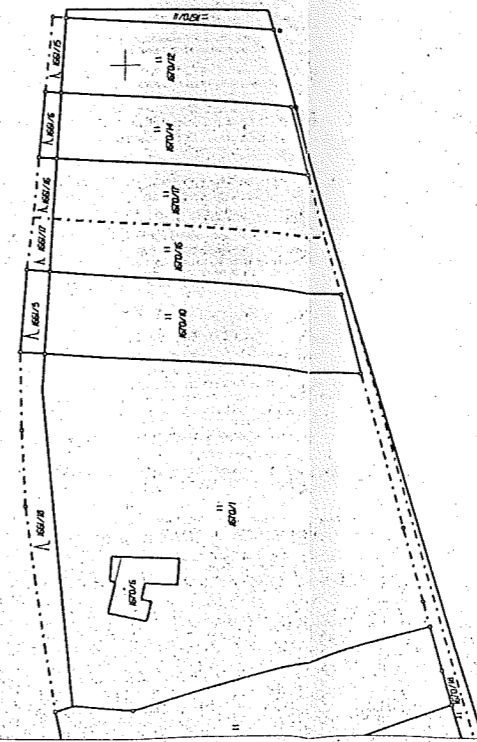

| | | | |
|-----------------------------|------------------------------|--------------------|----------------------|
| Katastrální úřad Blansko | Okres Blansko | Obec ČERNÁ HORA | Datum ... 17.4.2000 |
| Kat. území Černá Hora | Mapový list Blansko 9-0/2 | Měřítko 1:2000 | Podpis [Redacted] |
| KOPIE KATASTRÁLNÍ MAPY | | | Číslo 110/2000 |
| | | | [Redacted] |
| Vyhotovil ŠKRABAL IW0 | | Dne 17.4.2000 | |



Brno 16 km

Blansko 9 km

Šebrov 1 km

19

12

14

15

16

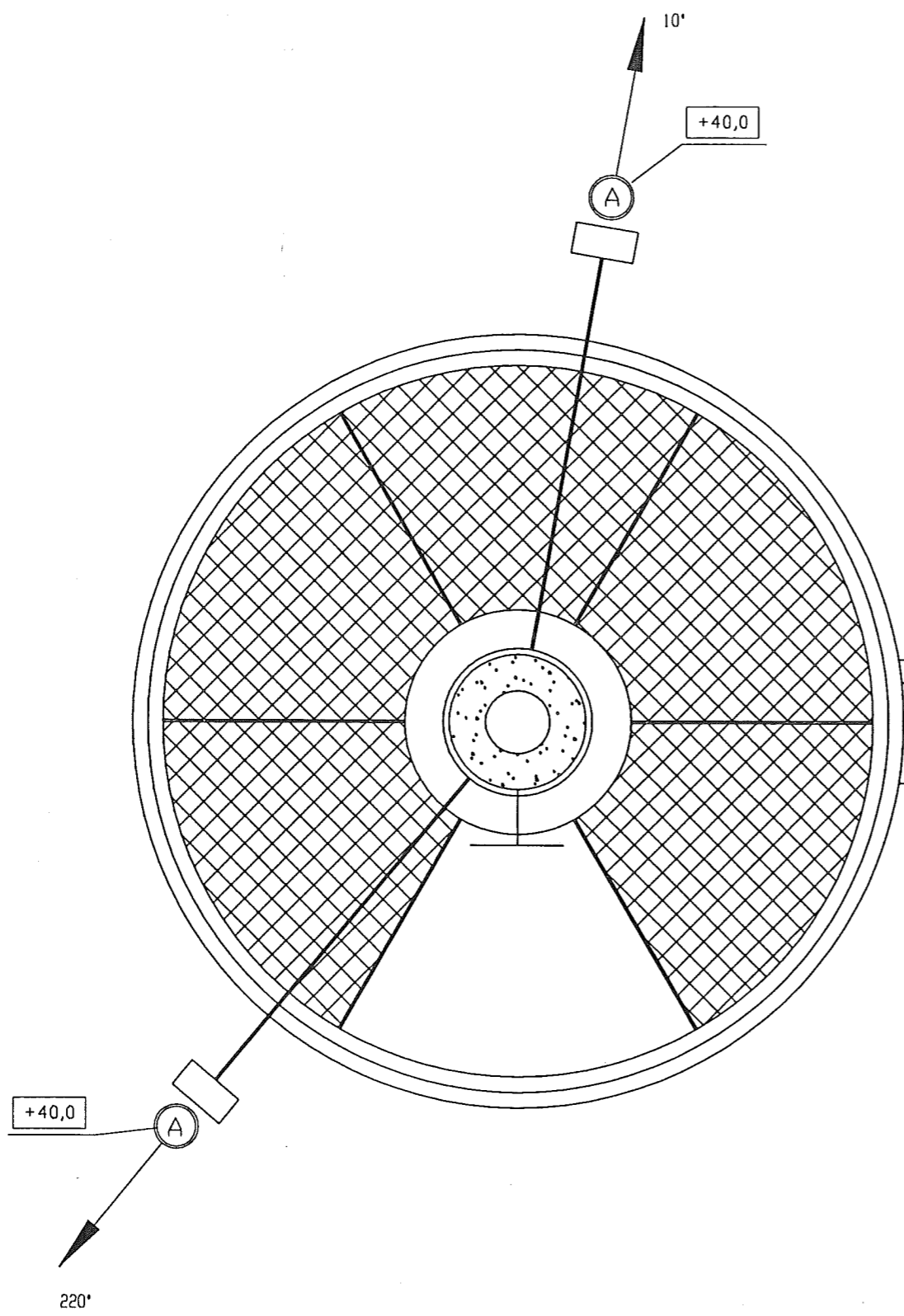

SYMBOLS:

- A proposed antennas location
navrhované umístění antén
- EA existing mobile antenna
stávající anténa
- EM existing MW antenna
stávající mikrovlnná anténa
- +12,0 level above ground
výška nad zemí
- feederway
kabeláž
- L ladder
žebřík
- P place of making photos
stanoviště fotografa
- E entrance to building or roof
vstup do budovy, na střechu

ANTENNA HEIGHT:

A: h = +40,0 m
B: h = +40,0 m

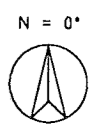
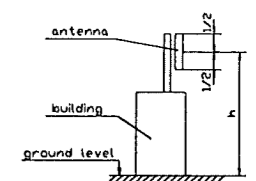

| | | | |
|--|----------------------|--|-------|
| ERICSSON | | Prepared (also subject responsible if other) | |
| File | Doc respons/Approved | Date | Rev |
| | | 1999 10 18 | A |
| Site ID | | | |
| ČERNÁ HORA – ZÁVIST, plot No. 1661/1 SITE LAYOUT PLAN | | | |
| Document No. | | | Sheet |
| E461005/008/01/A | | | 1(1) |

Scale 1:20

SYMBOLS:

- (A) proposed antennas location
navrhované umístění antén
- ↖ antenna direction
směrování antény
- EA existing mobile antenna
stávající anténa
- EM existing MW antenna
stávající mikrovlnná anténa
- ±0.0 level above ground
výška nad zemí
- Feederway
kabeláž
- (L) ladder
žebřík
- (P) place of making photos
stanoviště fotografa
- (E) entrance to building or roof
vstup do budovy, na střeše

ANTENNA HEIGHT:

A: h = +40,0 m
B: h = +40,0 m

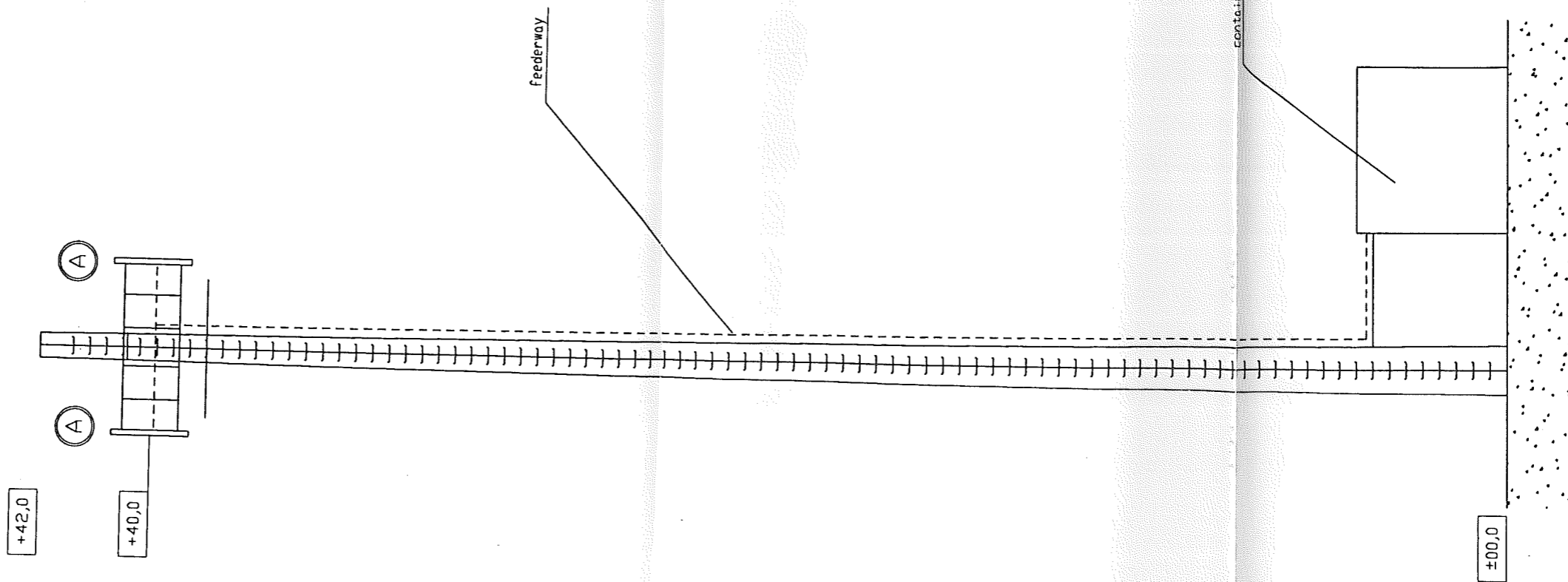
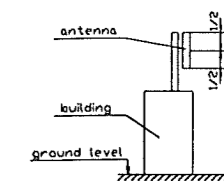

| | | | |
|--|--|--|--|
| <p>ERICSSON </p> <p>File</p> <p>Scale</p> | | <p>Prepared (Name if other) XXXXXXXXXX A</p> <p>Doc respons/Approved</p> <p>Site ID: ČERNÁ HORA – ZÁVIST, plot No. 1661/1 SITE VIEW DRAWING</p> <p>Document No. E461005/010/01/A</p> | <p>Date: 1999 10 18</p> <p>Rev: A</p> <p>Sheet: 1(1)</p> |
| | | | |
| | | | |
| | | | |