

KUPNÍ SMLOUVA

číslo prodávajícího: 512020

strany smlouvy uzavírají níže uvedeného dne, měsíce a roku v souladu s ustanovením § 2079 a násl. zákona č. 89/2012 Sb., občanský zákoník, ve znění pozdějších předpisů, tuto smlouvu

I.

Smluvní strany

1. Nemocnice Jindřichův Hradec, a.s.

sídlo: U Nemocnice 380/III, 377 38 Jindřichův Hradec

IČO: 260 95 157

DIČ: CZ 26095157, DIČ pro DPH: CZ699005400

společnost zapsaná v obchodním rejstříku vedeném Krajským soudem v Českých Budějovicích pod sp. zn. B 1464

zastoupená: Ing. Miroslavem Janovským, předsedou představenstva

MUDr. Vítem Lorencem, členem představenstva

bankovní spojení: [REDAKCE]

číslo účtu: [REDAKCE]

*jako kupující na straně jedné (dále jen „Kupující“)*

1. Prodávající: DSD Metallic Trade s.r.o.

Sídlo: Karlova 5, Plzeň, 301 00

IČ: 49196448

DIČ: CZ 49196448

Bankovní spojení: [REDAKCE]

Zastoupený: Ing. Dušanem Ovečkou, jednatelem společnosti

II.

Předmět smlouvy a cena

1. Předmětem této smlouvy je nákup zařízení: vakuový balící stroj, vozík pod vakuovou baličku, dle cenové nabídky ze dne 19.5.2020 vystavené prodávajícím, tedy společností DSD Metallic Trade s.r.o., která je nedílnou součástí této smlouvy. Cena za dodávku je včetně dopravy, montáže, uvedení do provozu, předání návodů k obsluze a údržbě v českém jazyce a zaškolení personálu kupujícího.

2. Na základě této smlouvy se prodávající zavazuje dodat kupujícímu zboží a převést na něj vlastnické právo ke zboží, za podmínek dohodnutých v dalších ustanoveních této smlouvy.
3. Celková cena za dodané zboží dle článku 1. je: 85.340,30,-Kč bez DPH. DPH je: 17.921,46 Kč. Cena celkem včetně DPH je: 103.261,76 Kč.

### III.

#### Platební podmínky

1. Prodávající se s kupujícím dohodl na úhradě za dodávku zboží na základě vystavené faktury, která bude vystavena po dodání zboží a zaškolení obsluhy.

Faktura musí mít všechny náležitosti daňového dokladu dle §28 zákona č. 235/2004 Sb., o dani z přidané hodnoty, ve znění pozdějších předpisů a údajů dle § 13a zákona č. 513/1991 Sb., obchodní zákoník, ve znění pozdějších předpisů.

Kupující se zavazuje provést úhradu kupní ceny bezhotovostním převodem na účet prodávajícího. Číslo bankovního účtu bude uvedeno na faktuře a je uvedeno v záhlaví této KS. Splatnost faktury bude 30 dní.

### IV.

#### Dodání zboží

1. Prodávající je vlastníkem zboží a nese nebezpečí škody na zboží. Nebezpečí škody na zboží přechází z prodávajícího na kupujícího okamžikem, kdy kupující písemně potvrdí v místě plnění převzetí zboží. Dnem převzetí zboží nabývá kupující vlastnické právo ke zboží.
2. Zboží bude dodáno do provozu kuchyně kupujícího v sídle nemocnice.
3. Prodávající se zavazuje předat zboží kupujícímu nejpozději do 4 týdnů od podpisu kupní smlouvy.
4. Kupující se zavazuje převzít zboží, ale je oprávněn odmítnout převzetí zboží, pokud bude vykazovat v okamžiku předání vady bránící užívání. Zboží se považuje za dodané a závazek prodávajícího dodat zboží je splněn okamžikem převzetí zboží kupujícím.
5. Při předání zboží je prodávající kupujícímu předvede v provozu, čímž prokáže bezchybnost, kompletnost a způsobilost zboží k provozu. Současně prodávající provede průkazné zaškolení kupujícím určených pracovníků pro obsluhu a údržbu zboží. Náklady prvotního zaškolení jsou obsaženy v ceně předmětu KS. Opakované školení budou provedeny na základě samostatné objednávky.

### V.

#### Záruka a servisní podmínky

1. Záruční a servisní podmínky se řídí podmínkami vydanými prodávajícím.
2. Prodávající odpovídá za vady zjevné, skryté i právní, které má zboží v době jeho předání kupujícímu a dále za ty, které se na zboží vyskytnou v záruční době, která činí 36 měsíců od protokolárního předání zboží.
3. Záruční lhůta neběží po dobu, po kterou kupující nemohl zboží užívat pro vady, za které prodávající odpovídá.
4. Prodávající se zavazuje pro kupujícího zajistit záruční i pozáruční servis na dodané zboží.

VI.

#### Průvodní doklady

Spolu se zbožím předá prodávající kupujícímu:

- Návod na obsluhu a údržbu v českém jazyce
- záruční a servisní podmínky prodávajícího
- předávací protokol

VII.

#### Sankce

1. Kupující má právo požadovat na prodávajícím při nedodržení termínu předání zboží smluvní pokutu, a to ve výši 0,05% z celkové ceny zakázky bez DPH za každý započatý den prodlení. Prodávající není v prodlení s předáním zboží, pokud by toto prodlení bylo zapříčiněno důvody spočívajících na straně kupujícího.
2. Prodávající má právo požadovat na kupujícím při nedodržení termínu splatnosti faktury smluvní pokutu ve výši 0,05% z celkové dlužné částky za každý započatý den prodlení.

VIII.

#### Závěrečná ustanovení

1. Obě smluvní strany prohlašují, že se s touto smlouvou podrobně seznámily, že souhlasí s jejím obsahem, že smlouva byla sepsána určitě, srozumitelně, na základě jejich pravé a svobodné vůle a při uzavírání smlouvy nejednaly v tísní.
2. Tato smlouva nabývá platnosti a účinnosti dnem podpisu oběma smluvními stranami.
3. Smlouvu lze měnit či doplňovat pouze formou písemných a oběma stranami podepsaných dodatků.
4. Smlouva obsahuje 3 strany textu a přílohu je nabídka a technické listy nabízeného zařízení. Je vyhotovena ve dvou stejnopisech, z nichž každá ze smluvních stran obdrží jedno vyhotovení.

V .....dne.....

V Plzni dne 29.5.2020

Ing.  
Miroslav  
Janovský

Digitálně  
podepsal  
Miroslav Janovský  
Datum: 2020.06.02  
12:38:18 +02'00'

MUDr. Vít  
Lorenc

Digitálně podepsal  
MUDr. Vít Lorenc  
Datum: 2020.06.02  
12:38:32 +02'00'

Ing. Dušan  
Ovečka

Digitálně podepsal  
Ing. Dušan Ovečka  
Datum: 2020.06.01  
14:20:50 +02'00'

Za kupujícího

Za prodávajícího

**600041 (EVP45)**

Vakuový balicí stroj, stolní provedení, výkon pumpy 20 m<sup>3</sup>/hod, svařovací lišta 450mm, velikost komory 466x456x117/217mm, vypouklé víko. Soft air funkce.

### Zkrácená specifikace

#### Položka č.

Konstrukce z nerez oceli AISI304. Vypouklé průhledné víko. Komora s oblými rohy. Digitální ovládací panel s programováním a uchováním až 9 provozních programů. "Soft air" funkce umožňuje kontrolu znovu naplnění komory vzduchem před otevřením. Elektronické mikroprocesorové řízení detekuje závady, stav oleje a další závady během vakuovacího procesu. Bezpečnostní systém chrání zařízení v případě přehřátí svařovací lišty. Adaptér pro vakové balení v externí nádobě (extra příslušenství). Velikost komory 466x456x117/217mm. Svařovací lišta 450 mm.

### Hlavní funkce a vlastnosti

- Digitální ovládací panel nabízí programování a uchování 9 programů: P1-P8 se skládají ze 4 nastavitelných proměnných (vakuum, extravakuum, plyn a svařování), program P9 "externí vakuum" se skládá pouze z 2 proměnných (vakuum a extra vakuum). Nastavení těchto parametrů zaručuje optimální vakuový výkon a dobu svařování pro jakýkoliv druh produktu při kterémkoliv programu.
- Elektronické mikroprocesorové řízení detekuje závady, barvu a stav oleje a další závady během vakuového procesu a zabezpečuje snadné používání a maximální spolehlivost.
- "Soft air" funkce umožňuje kontrolu znovu naplnění komory vzduchem před otevřením.
- Lze dovybavit adaptérem (objednává se zvlášť jako extra příslušenství) umožňujícím, aby vakuový proces mohl probíhat v externí nádobě či zařízení napojením hadice z externí nádoby na vzduchový odsávací ventil.
- Bezpečnostní systém chrání zařízení v případě přehřátí svařovací lišty.
- Délka svařovací lišty: 450mm.
- Digitální ovládací panel nabízí programování a uchování až 9 programů pro optimální podtlak vakua a dobu svařování.
- Mikroprocesor automaticky řídí přesné procento podtlaku potřebného pro odstranění veškerého vzduchu.
- Kontrolka pro indikaci poruchy v procesu vakuového balení.

### Konstrukce

- Konstrukce výhradně z ušlechtilé nerez oceli AISI304.
- Vypouklé průhledné víko z plexiskla.
- Tlaková komora s oblými rohy.

### Extra příslušenství

- Sada externího adaptéru pro vakuové balicí stroje - pro modely 6, 10 a 20 m<sup>3</sup>/hod. PNC 650008 □
- Vložka s náklonem do komory pro balení tekutin - pro vakuové balicí stroje 20 m<sup>3</sup>/hod. PNC 650010 □

SCHVÁLENO: \_\_\_\_\_

Zepředu

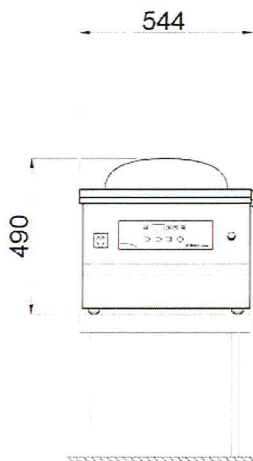

Boční

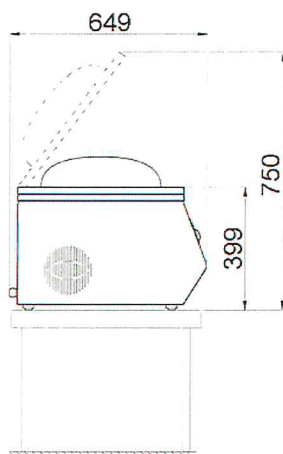

EI = Elektrické napojení

Other

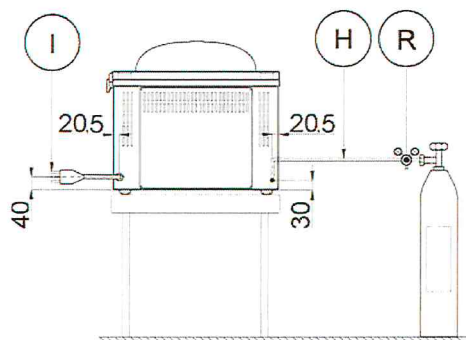
**Elektro**

Napětí:

600041 (EVP45)

220 V/1N ph/50/60 Hz

Celkový příkon:

1.1 kW

**Hlavní informace**

Pumpa/vývěva:	20 m <sup>3</sup> /h
Vnější rozměry, Šířka	550 mm
Vnější rozměry, Výška	500 mm
Vnější rozměry, Hloubka	645 mm
Šířka komory:	466 mm
Hloubka komory:	456 mm
Výška komory/ vč.víka:	117 / 217 mm
Délka svařovací lišty:	450 mm
Netto váha (kg):	80

 Vakuovací stroje  
 Stolní model -20 m<sup>3</sup>/h

Společnost si vyhrazuje právo provádět změny v produktech bez předchozího upozornění. Všechny informace byly správné v době tisku.

Dodavatel:



DSD METALIC Trade s.r.o.  
Karlova 211/5  
301 00 Plzeň 1

IČ: 49196448  
DIČ: CZ49196448

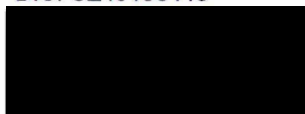

Odběratel: IČ: 26095157

DIČ:

Nemocnice Jindřichův Hradec, a.s.  
U Nemocnice 380  
377 01 Jindřichův Hradec

Tel.:

Nabídka č.: 20NA00084  
Datum zápisu: 19.05.2020  
Platno do: 29.06.2020

Dodací adresa

Vážený zákazníku, na základě vaší poptávky si Vám dovoluujeme zaslat následující cenovou nabídku. Termín dodání 1 - 4 týdnů od objednání. Záruka na zařízení 36 měsíců.

Popis položek	Množství	J.cena	Sleva	Cena %DPH	DPH	Kč Celkem
Vakuový balicí stroj	1 ks	88 180,00	17,00%	73 189,40	21%	88 559,17
vozik pod vakuovou baličku dle požadavků investora	1 ks	17 357,00	30,00%	12 149,90	21%	14 701,38
Dopravné montáž,zaškolení obsluhy	1 ks	1,00		1,00	21%	1,21
Součet položek				85 340,30	17 921,46	103 261,76
<b>CELKEM K ÚHRADĚ</b>						<b>103 261,76</b>

Vystav

