



# Smlouva o podnájmu prostoru sloužícího podnikání

č. j.: 49/2020/SMP14/902

uzavřena dále uvedeného dne, měsíce a roku dle § 2215 a následujícího zákona č. 89/2012 Sb., v platném znění, takto:

## 1. Účastníci

1.1. Správa majetku Praha 14, a.s., se sídlem Metujská 907, 198 00 Praha 9,

IČ: 256 22 684

v zastoupení Vladimíra Mitáše, předsedy představenstva a Pavla Maška, člena představenstva dále jen „podnajímatel“

1.2. Zubní ordinace Úsměv s.r.o., se sídlem Hrádková 1328, Újezd nad Lesy, 190 16 Praha 9

IČ: 064 89 745

v zastoupení jednatelky MUDr. Miroslavy Klimešové

dále jen „podnájemce“

dále společně jen („smluvní strany“ nebo „účastníci“)

## 2. Úvodní ustanovení

2.1. Městské části Praha 14 je Statutem hlavního města Prahy svěřen majetek ve výlučném vlastnictví hlavního města Prahy, nacházející se na území městské části Praha 14, a to pozemek parcelní č. 221/148 jehož součástí je budova č.p.: 902 (stavba občanského vybavení – Poliklinika Parník) a pozemek parcelní č. 221/551, vše se nacházející v katastrálním území Černý Most, obec Praha, na listu vlastnictví č. 116.

2.2. Mezi městskou částí Praha 14 a podnajímatelem byla uzavřena dne 30. 5. 2019 Smlouva o nájmu budovy č. 0226/2019/OSM/1070 (dále jen „nájemní smlouva k budově“). Předmětem této nájemní smlouvy k budově je pronájem budovy č.p. 902 (stavba občanského vybavení – Poliklinika Parník), která je součástí pozemku parcelní č. 221/148 a stojí na pozemcích parcelní č. 221/550 a č. 221/551, vše v katastrálním území Černý Most, obec Praha (dále jen „budova“). Předmětem pronájmu dle nájemní smlouvy k budově jsou i nebytové prostory umístěné v budově.

## 3. Předmět podnájmu

3.1. Podnajímatel přenechává podnájemci prostory sloužící podnikání, a to nebytové prostory, které se nachází v pátém nadzemním podlaží budovy určené k užívání jako ordinace praktického lékaře a šatna o celkové výměře **33,9 m<sup>2</sup>**, (dále jen „předmět podnájmu“ nebo „nebytové prostory“ nebo „podnajatá plocha“).

Specifikace nebytových prostor:

podlaží	číslo místnosti	druh místnosti	plocha místnosti [m <sup>2</sup> ]
5.NP	512	ordinace	29,4
5.NP	513	šatna	4,5
<b>Podnatá plocha celkem [m<sup>2</sup>]</b>			<b>33,9</b>

- 3.2. Spolu s předmětem podnájmu je oprávněn podnájemce užívat i společné prostory v budově, a to v rozsahu a způsobem dále uvedeným.
- 3.3. Podnájemce nemá právo v předmětu podnájmu provozovat jinou činnost nebo změnit způsob či podmínky jejího výkonu, než jak to vyplývá z účelu podnájmu již výše sjednaného, anebo z toho, co bylo možné důvodně očekávat při uzavření smlouvy, pokud by tato změna působila zhoršení poměrů v budově nebo by nad přiměřenou míru poškozovala podnajímatele nebo ostatní uživatele budovy.
- 3.4. Situační pláněk předmětu podnájmu a jeho umístění v budově tvoří přílohu č. 1 této smlouvy.

#### 4. Doba trvání podnájmu

- 4.1. Podnajímatel přenechává podnájemci předmět podnájmu na dobu **určitou od 1. 6. 2020 do 31. 5. 2023.**
- 4.2. Podnajímatel a podnájemce se dohodli, že pokud bude podnájemce dodržovat všechny povinnosti, které pro něj vyplývají z právních předpisů a bude plnit ujednání této smlouvy, prodlouží se automaticky doba podnájmu vždy na dobu, na kterou byl podnájem sjednán, a to za stejných podmínek. To neplatí v případě, že některá ze smluvních stran, minimálně šest měsíců před koncem doby nájmu, sdělí druhé smluvní straně, že na prodloužení doby podnájmu nemá zájem.
- 4.3. Předání předmětu podnájmu proběhne dle písemného předávacího protokolu nejpozději dne 1. 6. 2020.

#### 5. Nájemné a úhrada nákladů za poskytnuté služby

- 5.1. Výše nájemného se sjednává ve výši **355,- Kč** za m<sup>2</sup> a měsíc. Měsíční nájemné je ve výši **12 035,- Kč** a vypočítává se pouze z podnaté plochy, tzn. výměry ordinací (33,9 m<sup>2</sup>). Společné prostory se do výše nájmu nezapočítávají, avšak zohledňují se do plateb za služby způsobem dále uvedeným.
- 5.2. Předmět podnájmu je osvobozen od DPH ve smyslu § 56a odst. 1 zákona č. 235/2004 Sb., o dani z přidané hodnoty, ve znění pozdějších předpisů.
- 5.3. Nájemné je povinen podnájemce hradit na účet podnajímatele č. [REDAKCE], variabilní symbol: [REDAKCE]. Společně s nájemným je podnájemce povinen platit zálohy za služby dle evidenčního, který je součástí této smlouvy a tvoří přílohu č. 2.
- 5.4. Smluvní strany se dohodly, že podnájemce bude platit za období **od 1. 6. 2020 do 30. 6. 2020** snížené nájemné ve výši **3248,- Kč** měsíčně a za období **od 1. 7. 2020 do 31. 12. 2020** snížené nájemné ve výši **4330,- Kč** měsíčně. Od 1. 1. 2021 bude podnájemce platit nájemné stanovené v odst. 5.1.
- 5.5. Nájemné a zálohy na služby se zavazuje podnájemce hradit v pravidelných měsíčních splátkách splatných předem, vždy nejpozději do 25. dne měsíce předcházejícího měsíci, za který se nájem hradí.

- 5.6. Sjednaná výše nájemného se počínaje rokem 2021 každoročně k 1. březnu upraví podle celkové míry inflace vyhlášené Českým statistickým úřadem za předchozí kalendářní rok. Jde o míru inflace vyjádřenou přírůstkem průměrného ročního indexu spotřebních cen. Takto vypočtená nová výše nájemného, zaokrouhlená na celé koruny, bude platit od 1. března daného roku a současně se stane základem pro úpravu nájemného v následujícím roce.
- 5.7. Výše měsíčních plateb za služby může být podnajímatelem jednostranně upravena, a to s ohledem na skutečnou spotřebu, či změnu cen dodávaných médií, eventuálně souvisejících právních předpisů. Změna výše záloh za služby bude také uvedena v evidenčním listu. Podnajímatel se zavazuje vždy po skončení kalendářního roku vyúčtovat přijaté zálohy za služby poté, co obdrží od dodavatelů jednotlivých služeb podklady pro toto vyúčtování, a to nejpozději do konce prvního pololetí následujícího roku.
- 5.8. Spotřeba elektrické energie v předmětu podnájmu, a to vč. klimatizace, bude rozúčtována podle stavu zaznamenaném na jednom, nebo více poměrových odečítacích zařízeních (elektroměrů) přidělených podnajímateli. Spotřeba elektrické energie ve společných prostorách v jednotlivých podlažích bude rozúčtována podle stavu zaznamenaném na jednom, nebo více poměrových odečítacích zařízeních (elektroměrů) umístěných v každém podlaží, rozpočítaná podle podnajaté plochy (odst. 5.13.). Spotřeba elektrické energie ve zbývajících společných prostorách v budově (odst. 5.14.) bude rozúčtována podle podnajaté plochy.
- 5.9. Spotřeba tepla v předmětu podnájmu bude rozúčtována podle stavu zaznamenaném na poměrových odečítacích zařízeních (IRTN) umístěných na každém topném tělese jednotlivých uživatelů.
- 5.10. Spotřeba vody (včetně podnajatých ploch) a tepla ve společných prostorách bude rozúčtována poměrově podle podnajaté plochy.
- 5.11. Rekapitulace plateb nájemného a služeb:
- 5.11.1. Měsíční nájem za podnajaté plochy (ordinace) obsahuje:
- čistý nájem
  - náklady na úklid společných prostor
  - náklady na ostrahu budovy a služby recepce
  - poplatek za odpad
  - náklady na servis výtahů
- 5.11.2. V rámci ročního vyúčtování služeb budou nájemci rozúčtovány náklady na:
- teplo ve společných prostorách i podnajatých plochách
  - spotřebu vody ve společných prostorách i podnajatých plochách
  - skutečnou spotřebu elektrické energie podle poměrových měřičů
  - elektrickou energii ve společných prostorách
- 5.12. Účastníci se výslovně dohodli na tom, že v případech neupravených touto smlouvou nebo evidenčním listem se rozúčtování cen a úhrady služeb provede dle zákona č. 67/2013 Sb., kterým se upravují některé otázky související s poskytováním plnění spojených s užíváním bytů a nebytových prostorů v domě s byty, a to i tehdy, pokud se v budově žádné byty nenalézají. Smluvní strany však výslovně vylučují použití ustanovení § 13 zákona č. 67/2013 Sb.
- 5.13. Podnajatou plochou se pro účely této smlouvy rozumí plocha, kterou má podnajímatel na základě podnajímatelské smlouvy ve výlučném užívání (předmět podnájmu).

- 5.14. Společnými prostory se pro účely této smlouvy rozumí společné prostory v jednotlivých podlažích a v celé budově, a to zejména čekárny, toalety, sprchy, schodiště, výtahy, chodby, rozptylové prostory, okolí budovy, vstupní haly apod.
- 5.15. Denní úklidovou službou se pro účely této smlouvy rozumí úklidová pohotovost, průběžný úklid společných prostor, havarijní úklid apod.
- 5.16. Bude-li podnájemce v prodlení s placením částek sjednaných touto smlouvou, zavazuje se uhradit podnájemci smluvní pokutu ve výši 0,1 % z dlužné částky za každý den prodlení.
- 5.17. Podnájemce je povinen:
- 5.17.1. přenechat předmět podnájmu podnájemci tak, aby ho mohl užívat k ujednanému nebo obvyklému účelu
  - 5.17.2. udržovat předmět podnájmu v takovém stavu, aby mohl sloužit k tomu užívání, pro který byl podnajat
  - 5.17.3. zajistit podnájemci nerušené užívání předmětu podnájmu po dobu podnájmu
  - 5.17.4. provádět ostatní údržbu předmětu podnájmu a nezbytné opravy
  - 5.17.5. sjednat k předmětu podnájmu živelní pojištění
  - 5.17.6. provádět revize vyhrazených technických zařízení, nainstalovaných podnájemcem.
- 5.18. Podnájemce neodpovídá za vady, o kterých v době uzavření podnájemní smlouvy účastníci věděli a které nebrání užívání prostor. Podnájemce dále neodpovídá nájemci za případnou škodu, způsobenou třetími osobami (např. přerušení dodávky elektrické energie, vody, či tepla jejich dodavateli) a vyšší mocí.
- 5.19. Práva a povinnosti účastníků neupravených touto smlouvou se řídí občanským zákoníkem.
- 5.20. Podnájemce zajistil na své náklady instalaci poměrových měřičů a v případě potřeby zajistí jejich výměnu. Nainstalovaná poměrová měřidla jsou majetkem podnájemce a podnájemce je povinen umožnit přístup k nim zejména v době provádění odečtů. Při zjištění závady na měřidlech je podnájemce povinen tuto skutečnost ihned ohlásit podnájemci. Podnájemce nesmí manipulovat s poměrovými měřidly. Pokud tento zákaz poruší, řídí se výpočet nákladů na tepelnou energii na vytápění ustanovením § 5 vyhlášky č. 269/2015 Sb., ve znění pozdějších platných předpisů, nákladů na poskytování teplé užitkové vody ustanovením § 4 této vyhlášky. U měřidla pro studenou vodu průměrnou spotřebou v daném účtovacím období zvýšenou o 60%
- 5.21. Podnájemce je povinen:
- 5.21.1. užívat prostor jako řádný hospodář k účelu sjednanému, případně obvyklému, a platit nájemné dle této smlouvy
  - 5.21.2. provádět běžnou údržbu předmětu podnájmu, zajistit zachování pořádku a zajištění úklidu předmětu podnájmu
  - 5.21.3. seznámit se s provozním řádem budovy, který je přílohou č. 3 této smlouvy včetně „Požárního řádu pro polikliniku“ a „Požárních poplachových směrnic pro polikliniku“,
  - 5.21.4. užívat pouze podnajaté plochy s výjimkou běžného užívání společných prostor pro přístup a zásobování,
  - 5.21.5. provádět drobné opravy předmětu podnájmu (ve smyslu nařízení vlády 308/2015 Sb.).
  - 5.21.6. oznámit podnájemci, že předmět podnájmu má vadu, kterou je povinen odstranit podnájemce, a to ihned poté, kdy ji zjistí nebo kdy při pečlivém užívání prostor zjistit mohl
  - 5.21.7. ukáže-li se během podnájmu potřeba provést opravu předmětu podnájmu, kterou nelze odložit na dobu po skončení podnájmu, musí ji podnájemce strpět, i když mu provedení

opravy způsobí obtíže nebo omezí užívání prostor, a to vždy na dobu přiměřenou povaze opravy, maximálně však v délce 14 dní. Pro případ, že podnájematel překročí tuto dobu, vzniká podnájemci nárok na kompenzaci za případnou škodu, která tímto omezením nad rámec stanovené doby vznikne

- 5.21.8. oznámí-li to podnájematel předem v přiměřené době, umožní mu podnájemce v nezbytném rozsahu přístup do předmětu podnájmu, a to za účelem kontroly předmětu podnájmu či za účelem provedení potřebné opravy nebo údržby prostor. Předchozí oznámení se nevyžaduje, je-li nezbytné zabránit škodě nebo hrozí-li nebezpečí z prodlení,
- 5.21.9. předložit podnájemateli kopii pojistné smlouvy o pojištění odpovědnosti za škodu s připojištěním věcí užívaných,
- 5.21.10. dodržovat veškeré požární, bezpečnostní, ekologické, hygienické a další předpisy týkající se provozování předmětu podnájmu a hradit případné sankce udělené příslušnými státními a správními orgány
- 5.21.11. hradit veškeré poplatky související s provozováním předmětu podnájmu
- 5.21.12. uzavřít smlouvu o zajištění odvozu zdravotnického odpadu a předložit ji podnájemateli pro případ, že takový odpad podnájemce produkuje,
- 5.22. Účastníci sjednali pro zajištění komunikace ve všech záležitostech smlouvy následující kontaktní osoby:
  - 5.22.1. kontaktní osoba podnájematele: Mgr. Imrich Hužvár, [redacted] email: [redacted] a jím pověřené osoby
  - 5.22.2. kontaktní osoba podnájemce: MUDr. Miroslava Klimešová, tel: [redacted] email: [redacted]
- 5.23. Podnájemce odpovídá za všechny škody, které způsobí na předmětu podnájmu včetně škod, které způsobí jiné osoby. Takové škody je podnájemce povinen na svůj náklad napravit formou uvedení do původního stavu, pokud nebude písemně dohodnuto jinak.
- 5.24. Podnájemce je oprávněn:
  - 5.24.1. provést změnu předmětu podnájmu **jen s předchozím písemným souhlasem podnájematele**, a to na svůj náklad. Podnájemce není oprávněn bez předchozího písemného souhlasu podnájematele provádět v podnajatých plochách jakékoliv stavební úpravy. Provede-li však podnájemce změnu předmětu podnájmu bez předchozího souhlasu podnájematele, je povinen předmět podnájmu uvést do původního stavu, jakmile ho o to podnájematel požádá, nejpozději však při skončení podnájmu. Podnájemce nemá nárok na náhradu za provedené stavební úpravy, a to ani tehdy, pokud předmět podnájmu nebude uveden do původního stavu a nemá nárok na náhradu vynaložených investic na takové úpravy, a to v žádném rozsahu. Uvedené platí i pro společné prostory v budově.

## 6. Podnájem

- 6.1. Podnájemce může zřídit třetí osobě k předmětu podnájmu užívací právo **jen s předchozím písemným souhlasem podnájematele**. Pokud tuto povinnost poruší, bude to považováno za hrubé porušení podnájemcových povinností způsobujících podnájemateli vážnější újmu. V případě souhlasu podnájematele lze podnájem zřídit třetí osobě jen na dobu podnájmu předmětu podnájmu.
- 6.2. Umožní-li podnájemce užívat prostor třetí osobě, odpovídá podnájemateli za jednání této osoby stejně, jako kdyby předmět podnájmu užíval sám.

## 7. Skončení podnájmu

- 7.1. Smlouvu lze ukončit dohodou smluvních stran.
- 7.2. Podnájemtel může tuto smlouvu vypovědět s dvouměsíční výpovědní dobou v těchto případech:
- Podnájemce užívá předmět podnájmu v rozporu s touto smlouvou
  - Podnájemce je v prodlení s úhradou nájemného, s úhradou záloh na služby nebo jiných plateb, a to více než 30 dní od doručení písemné výzvy podnájematele k úhradě těchto dlužných částek
  - Podnájemce nebo osoby, které s podnájemcem užívají předmět podnájmu, i přes písemné upozornění, hrubě porušují klid nebo pořádek v předmětu podnájmu či v budově
  - Bylo rozhodnuto příslušným orgánem státní správy o odstranění (nebo změně) budovy nebo předmětu podnájmu, a taková změna neumožňuje další užívání budovy nebo předmětu podnájmu
  - Podnájemce přenechá předmět podnájmu třetí osobě bez souhlasu podnájematele
- 7.3. Podnájemce může vypovědět tuto smlouvu s dvouměsíční výpovědní dobou v těchto případech:
- Ztratí způsobilost k provozování činnosti, po kterou má v užívání předmět podnájmu
  - Předmět podnájmu (bez zavinění podnájemce) ztratí způsobilost ke sjednanému účelu užívání
  - Podnájemtel hrubě porušuje své povinnosti vyplývající z podnájemní smlouvy a tento stav nenapraví ani bez zbytečného odkladu poté, co je na to podnájemcem písemně upozorněn
- 7.4. Při odevzdání předmětu podnájmu je podnájemce oprávněn oddělit si a vzít si vše, co do prostoru vložil nebo na něj vnesl vlastním nákladem, je-li to možné a nezhorsí-li se tím podstata nebytového prostoru nebo neztíží-li se tím nepřiměřeně jejich užívání a jen s předchozím souhlasem podnájematele.
- 7.5. Zanikne-li předmět podnájmu během doby podnájmu, podnájem skončí.
- 7.6. Výpověď vyžaduje písemnou formu a musí dojít druhému účastníkovi. Výpovědní doba běží od prvního dne kalendářního měsíce následujícího poté, co výpověď došla druhému účastníkovi.
- 7.7. Podnájemce je povinen odevzdat předmět podnájmu podnájemiteli v den, kdy podnájem končí. Předmět podnájmu je odevzdán, obdrží-li podnájemtel klíče a jinak mu nic nebrání v přístupu do předmětu podnájmu a v jeho užívání.
- 7.8. Podnájemce je povinen odevzdat předmět podnájmu ve stavu, v jakém jej převzal, nehledě na běžné opotřebení při běžném užívání a na vady, které je povinen odstranit podnájemtel, a to formou písemného předávacího protokolu.
- 7.9. Podnájemce je povinen odstranit v předmětu podnájmu změny, které provedl se souhlasem pronájematele, a uvést předmět podnájmu do původního stavu, nedohodnou-li se účastníci jinak.
- 7.10. Podnájemce je povinen odstranit v předmětu podnájmu změny, které provedl bez souhlasu podnájematele, ledaže podnájemtel podnájemci sdělí, že odstranění změn nežádá; podnájemce přesto nemůže žádat vyrovnání, i kdyby se změnami hodnota předmětu podnájmu zvýšila.
- 7.11. Zařízení a předměty upevněné ve zdech, podlaze a stropu předmětu podnájmu, které nelze odstranit bez nepřiměřeného snížení hodnoty nebo bez poškození předmětu podnájmu nebo nemovitosti jako celku, přecházejí upevněním nebo vložím do vlastnictví podnájematele. Podnájemce nemá právo na vyrovnání za tyto předměty.
- 7.12. Podnájemtel má právo na náhradu ve výši ujednaného nájemného a odpovídajících nákladů na služby, neodevzdá-li podnájemce předmět podnájmu podnájemiteli v den skončení podnájmu až

do dne, kdy podnájemce podajímateli prostor skutečně odevzdá. Podnájemce je povinen zaplatit podnájímateli smluvní pokutu ve výši 1 % z poslední stanovené měsíční platby za nájem a služby za každý den prodlení s vyklizením předmětu podnájmu.

- 7.13. Zůstane-li v předmětu podnájmu věc, o které lze mít za to, že patří podnájemci, postará se podnájímatel o věc ve prospěch podnájemce a na jeho účet. Nepřevezme-li podnájemce tuto věc bez zbytečného odkladu, vzniká podnájímateli právo věc po předchozím upozornění podnájemce na jeho účet vhodným způsobem prodat poté, co poskytne dodatečnou přiměřenou lhůtu k převzetí. To neplatí, jedná-li se o věc, kterou podnájemce zjevně opustil.

## 8. Závěrečná ustanovení

- 8.1. Účastníci prohlašují, že jsou plně svéprávní, že právní jednání spojená s uzavřením této smlouvy učinili svobodně a vážně, že nikdo z nich nejednal v tísní ani za jednostranně nevýhodných podmínek, že s obsahem smlouvy se řádně seznámili, porozuměli mu, souhlasí s ním a na důkaz toho smlouvu podepisují.
- 8.2. Tato smlouva se zveřejňuje v registru smluv. Zveřejnění zajistí podnájímatel. Podnájemce se zveřejněním celé této smlouvy dává souhlas.
- 8.3. V ostatním se tato smlouva řídí obecně závaznými právními předpisy. Smlouva nabývá platnosti dnem jejího podpisu všemi účastníky a účinnosti dnem 1. 6. 2020.
- 8.4. Vztahuje-li se důvod neplatnosti jen na některé ustanovení této smlouvy, je neplatným pouze toto ustanovení, pokud z jeho povahy nebo obsahu anebo z okolností, za nichž bylo sjednáno, nevyplývá, že jej nelze oddělit od ostatního obsahu smlouvy.
- 8.5. Tato smlouva je vyhotovena ve dvou stejnopisech a je jí možné měnit pouze písemnou dohodou účastníků ve formě číslovaných dodatků.

V Praze dne 29.5.2020

Podnájemce:

[Redacted signature]

Zubní ordinace Úsměv s.r.o.

Mudr. Miroslava Klimešová

Podnájímatel:

[Redacted signature]

Správa majetku Praha 14, a.s., Vladimír Mitáš,

Pavel Mašek

Příloha č. 1 – Situační plánec

č. 2 – Evidenční list

č. 3 – Provozní řád včetně směrníc

[Redacted stamp]

009-2562

# Náčrt 5.NP - 4.PATRO

5.NP 4.PATRO

Číslo místnosti	Druh místnosti	Plocha [m <sup>2</sup> ]
500	chodba společná prostory	97,5
501	kancelář	8,6
502	WC	2,3
503	WC	2,3
504	WC	2,3
505	WC	2,3
506	WC	2,3
507	strojovna VZT	4,0
508	chodba společná prostory	3,6
509	chodba společná prostory	7,7
510	laborator	8,6
511	laborator	8,7
512	laborator	11,6
513	laborator	8,8
514	chodba laborator. spolek. prost.	4,3
515	kancelář	9,0
516	hospitální	4,0
517	kancelář	8,4
518	kancelář	11,7
519	IT serverovna sklad	10,0
520	chodba společná prostory	4,8

5.NP 4.PATRO

Číslo místnosti	Druh místnosti	Plocha [m <sup>2</sup> ]
521	laborator	9,0
522	laborator	7,4
523	kancelář	20,0
524	chodba společná prostory	21,4
525	chodba společná prostory	5,0
526	laborator	11,3
527	laborator	8,7
528	laborator	8,7
529	laborator	8,7
530	laborator. funk. sborník/sklad	3,1
531	chodba společná. sborník/sklad	40,2
532	výhledová šatna, náhr. ano	9,5
533	výhledová šatna, náhr. ano	5,0
534	chodba společná. sborník/sklad	31,2
535	sklad	4,5
536	chodba spolek. prost.	7,6
537	WC	3,0
538	WC	2,8
539	laborator	1,2

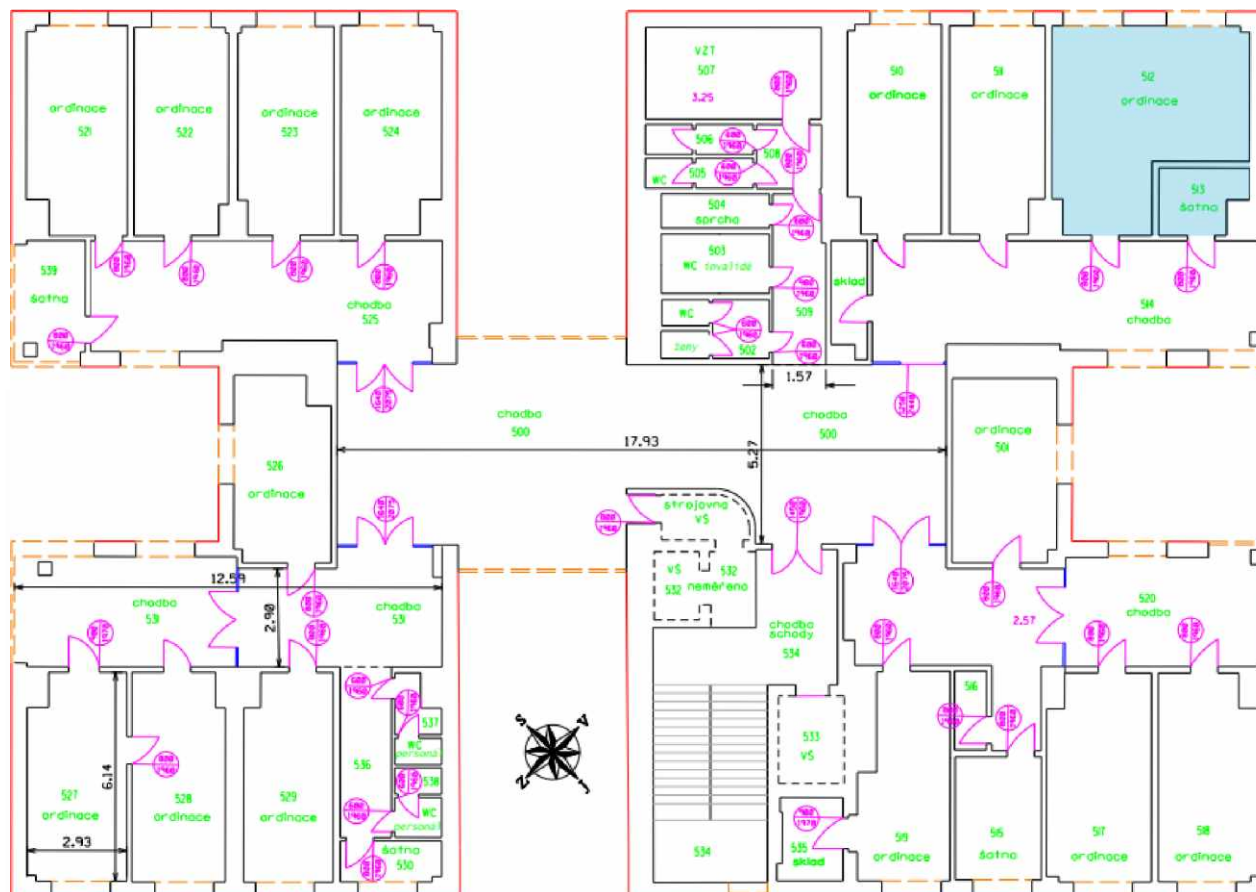

Zubní ordinace Úsměv s.r.o.			
Podlaží	číslo místnosti	druh místnosti	plocha [m <sup>2</sup> ]
S.NP	512	ordinace	29,4
S.NP	513	šatna	4,5
<b>Podnájatá plocha celkem [m<sup>2</sup>]</b>			<b>33,9</b>

Kraj	Obec	Kat. území	GEOSPEKTRUM s.r.o. Mimodráž 620/13 190 00 PRAHA 9
Praha	Praha Černý Most	Černý Most	
<b>Stoba : Pasportizace Polikliniky Černý Most Náčrt 5.NP - 4.PATRO ul. Generála Janouška 902/17, k.ú. Černý Most</b>			
Objednatel	SPRÁVA MĚŘITELU PRAHY 14		Sauřadnicový systém S-JTSR
Zaměřil	Vyhovčik	Dvorník	Výškový systém Bpv
6-8/2018	16. 10. 2018	18. 10. 2018	Měřítko 1:135
Jaroslav Korels	Jaroslav Korels	Ing. Radim Měkka	Tr. přesnost 3



## EVIDENČNÍ LIST

SPRÁVA MĚJSTKA PRAHA 14 a.s., Městjanská 907, Praha  
 IČ: 25622688

e-mail: [REDAKCE]@sz.rahafon: [REDAKCE]



## Evidenční list 902/504

Pamník  
 Generála Janouška 902/17, Praha

Platnost listu dle: 18-5-2020

## Smlouva

Číslo smlouvy: 49/2020/SMP14/902 → 1.6.2020 - 31.5.2023

Zůstatek kauce k 26.5.2020: 0,00 Kč

## Podnájemce

## Zubní ordinace Úsměv s.r.o.

Uspořádání jednotky: Nebytový prostor Podlahová plocha: 33,90 m<sup>2</sup>  
 Podlaží: 5.NP  
 Typ: nebytová Účet pro přeplatky: neuvedeno  
 Var. symbol: [REDAKCE]

## Odpovědné osoby

Zubní ordinace Úsměv s.r.o.		podnájemce
Adresa	Hrádková 1328 19016 Praha	
Kontak. adresa	Generála Janouška 902/17 190 00 Praha	
E-mail	[REDAKCE]	
Mobíl	[REDAKCE]	
Bankovní účet	-	
Komunikace	Zprávy zasílat	

## Plochy

Název	Koef. dle pol.	Ev. plocha	Zap. podl. pl.	Náj. plocha	Plocha TVV
Ordinace	1,000	29,40m <sup>2</sup>	29,40m <sup>2</sup>	29,40m <sup>2</sup> (koef: 1,000)	29,40m <sup>2</sup>
šabna	1,000	4,50m <sup>2</sup>	4,50m <sup>2</sup>	4,50m <sup>2</sup> (koef: 1,000)	4,50m <sup>2</sup>
<b>CELKEM</b>		<b>33,90m<sup>2</sup></b>	<b>33,90m<sup>2</sup></b>	<b>33,90m<sup>2</sup></b>	<b>33,90m<sup>2</sup></b>

## Vetřiny

Název	Popis	Množství
Podíl na sdílených plochách	neuvedeno	0
Podíl na společných prostorách	neuvedeno	0

## Složky běžného předpisu od 06/2020

Složka	Typ	Perioda	Celkem s DPH
Čistý nájem	nájem	měsíc	3 248,00 Kč
Služby paušál - ostraha a recepce, úklid, servis, výtahy, náklady	nájem	měsíc	0,00 Kč
B. energie - spotřeba dle poměrových měřičů	záloha	měsíc	1 000,00 Kč
B. energie - společné prostory	záloha	měsíc	200,00 Kč
Studená voda	záloha	měsíc	250,00 Kč
Tepla	záloha	měsíc	1 200,00 Kč

SPRÁVA MAJETKU PRAHA 14 a.s., Mecujská 907, Praha  
IČ: 25622688

e-mail: s [redacted] z, telefon: [redacted]



**Evidenční list 902/504**

Parník  
Generála Janouška 902/17, Praha

Platnost ke dni: 26.5.2020

**Platba od 06/2020 celkem 5 898,00 Kč**

Uhradte na účet: [redacted]  
Variabilní symbol: [redacted]  
Splatnost do: **do 25. dne předchozího měsíce**



QR platba

[redacted signature]

podpis podnájemce

[redacted signature]

podpis správce

SPRÁVA MAJETKU PRAHA 14 a.s., Mecujská 907, Praha  
IČ: 25622688

e-mail: [REDACTED] telefon: [REDACTED]



## Evidenční list 902/504

Parník  
Generála Janouška 902/17, Praha

### Podnájemce

Zubní ordinace Úsmněv s.r.o.  
IČ: 06489745, DIČ: -, Adresa: Pňádková 1325 19016 Praha

### Smlouva

Číslo smlouvy: 49/2020/SMP14/902 => 1.6.2020 - 31.5.2023

### Vaše běžné předpisy plateb

Uhradte na účet:

Variabilní symbol: 90250402

Měsíc	Splatnost do	DUZP	Celkem s DPH
<b>06/2020</b>	25.5.2020	1.6.2020	5 898,00 Kč
<small>Sazba: 0%</small>	<small>Dokoven bez DPH: 5 898,00 Kč</small>	<small>DPH: 0,00 Kč</small>	
<b>07/2020</b>	25.6.2020	1.7.2020	6 980,00 Kč
<small>Sazba: 0%</small>	<small>Dokoven bez DPH: 6 980,00 Kč</small>	<small>DPH: 0,00 Kč</small>	
<b>08/2020</b>	25.7.2020	1.8.2020	6 980,00 Kč
<small>Sazba: 0%</small>	<small>Dokoven bez DPH: 6 980,00 Kč</small>	<small>DPH: 0,00 Kč</small>	
<b>09/2020</b>	25.8.2020	1.9.2020	6 980,00 Kč
<small>Sazba: 0%</small>	<small>Dokoven bez DPH: 6 980,00 Kč</small>	<small>DPH: 0,00 Kč</small>	
<b>10/2020</b>	25.9.2020	1.10.2020	6 980,00 Kč
<small>Sazba: 0%</small>	<small>Dokoven bez DPH: 6 980,00 Kč</small>	<small>DPH: 0,00 Kč</small>	
<b>11/2020</b>	25.10.2020	1.11.2020	6 980,00 Kč
<small>Sazba: 0%</small>	<small>Dokoven bez DPH: 6 980,00 Kč</small>	<small>DPH: 0,00 Kč</small>	
<b>12/2020</b>	25.11.2020	1.12.2020	6 980,00 Kč
<small>Sazba: 0%</small>	<small>Dokoven bez DPH: 6 980,00 Kč</small>	<small>DPH: 0,00 Kč</small>	
<b>01/2021</b>	25.12.2020	1.1.2021	17 110,00 Kč
<small>Sazba: 0%</small>	<small>Dokoven bez DPH: 17 110,00 Kč</small>	<small>DPH: 0,00 Kč</small>	
<b>02/2021</b>	25.1.2021	1.2.2021	17 110,00 Kč
<small>Sazba: 0%</small>	<small>Dokoven bez DPH: 17 110,00 Kč</small>	<small>DPH: 0,00 Kč</small>	

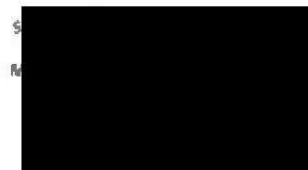

## PROVOZNÍ ŘÁD POLIKLINIKY Generála Janouška 902

- A) Nájemci a podnájemci (dále jen „nájemci“) prostor jsou povinni užívat pronajaté a podnajaté (dál jen „pronajaté“) prostory v souladu s nájemní a podnájemní (dále jen „nájemní“) smlouvou a s tímto „provozním řádem POLIKLINIKY Generála Janouška 902“. Nájemce je povinen se seznámit ve společných prostorách polikliniky s umístěním a obsluhou hydrantů a ručních hasicích přístrojů.

Od pronajatých prostor je nájemce povinen uložit náhradní klíče do „Ohlašovny požáru“ (vrátnice). Klíče musí být v zapečetěné obálce, obálka musí být označena nadepsaným číslem místnosti, jménem a příjmením nájemce nebo názvem firmy včetně kontaktní osoby a telefonními čísly pro případ nouze.

Klíče převezme služba ve vrátnici, o předání bude proveden zápis, zápis a obálka s klíči budou uloženy v trezoru. Nájemce má právo kontrolovat neporušenost pečeti a předané obálky. Klíče mohou být použity pouze v případě požáru či havárie.

- B) Ukládání a likvidace zdravotnického odpadu.

- 1) Nájemci, kteří produkují zdravotnický odpad, jsou povinni ukládat tento odpad do obalů k tomuto odpadu určených. Příslušný obal se zdravotnickým odpadem jsou původci odpadu povinni ukládat do místnosti č. 57. Tato místnost je označena jako „Sklad zdravotnického odpadu“. Zpřístupnění skladu zdravotnického odpadu zajišťují pracovníci ostrahy. Klíč je uložen ve vrátnici, zapůjčuje se vždy proti podpisu.
- 2) Původci zdravotnického odpadu musí odpad skladovat do uzavřených nádob a postupovat dle platných předpisů pro nakládání s odpady. Nádoby nesmí být přeplněny a odpad nelze skladovat mimo nádoby. Nádoby musí být vždy označeny původcem odpadu.
- 3) Provozovatelé zdravotnických zařízení si musí zajistit smluvně likvidaci zdravotnického odpadu.
- 4) Správa majetku Praha 14, a. s. zajistí dle potřeby úklid místnosti č. 57, částka bude rozúčtována rovnoměrně mezi původce zdravotnického odpadu (nájemníky).

- C) Provozní a bezpečnostní nařízení.

- 1) Kouření je zakázáno v celém objektu polikliniky Generála Janouška 902 všem nájemcům i návštěvníkům polikliniky.
- 2) Je zakázáno vstupovat do objektu polikliniky s chovnými zvířaty.
- 3) Je zakázáno umísťovat propagační předměty v prostorách objektu polikliniky bez vědomí pronajímatele. Tento zákaz se vztahuje rovněž na reklamní plakáty, letáky, apod.

V Praze dne: 27.11.2019

Přílohy: Požární řád pro polikliniku

Požární poplachové směrnice pro polikliniku

## POŽÁRNÍ ŘÁD PRO POLIKLINIKU

### I.

Popis činnosti a charakteristika požárního nebezpečí.

V poliklinice se provádějí zdravotnické úkony, případně jednoduché ambulantní zákroky. Objekt má 1 podzemní a 5 nadzemních podlaží. Poliklinika je zařazena mezi činnosti se zvýšeným požárním nebezpečím podle § 4 odst. j zákona o požární ochraně č.133/1985 Sb. ve znění pozdějších předpisů (kde nejsou běžné podmínky pro zásah).

### II.

Požárně technické charakteristiky hořlavých látek

Bavlna- hořlavá vláknitá látka s obsahem 94% hmotnosti celulózy, výhřevnost 17500 kj/kg. Lehce se vznítí od jisker a lokálního zahřívání. Žhnoucí ložiska vydrží v bavlně velmi dlouho, teplota hoření 210°C, teplota vznícení 407°C, teplota samovznícení 120°C, teplota žhnutí 205°C, rostlinné oleje na bavlně rychle oxidují, nebezpečí samovznícení. Papír – hořlavý materiál převážně z celulózy, teplota samovznícení nad 100°C, při působení silných oksylichovadel má sklon k chemickému samovznícení, při skladování ve vrstvách chránit od zdrojů tepla s teplotou vyšší než 400°C. Dřevo – teplota vzplanutí 241 - 255°C, teplota vznícení 375 - 397°C, teplota žhnutí 305°C, teplota samovznícení 120°C, při skladování chránit před zdrojem tepla vyšším než 120°C. Plasty – hořlavé látky, teplota vzplanutí od 230°C, teplota samovznícení od 412°C, teplota plamene 2 2200°C /epoxydy/. Při požáru se plasty rozkládají a vznikají toxické zplodiny /např. amoniak/.

### III.

Podmínky požární bezpečnosti k zamezení vzniku a šíření požáru

- zákaz kouření a používání otevřeného ohně
- zákaz zásahů do elektrické instalace, opravy a údržbu musí provádět pouze odborný pracovník
- zákaz skladování materiálu, které nesouvisí s provozem
- zákaz používání elektrických spotřebičů bez povolení
- zákaz svařečských prací bez řádně vystaveného písemného příkazu ke svařování
- únikové cesty musí zůstat vždy volné
- přístup k hasicím přístrojům a hydrantům musí být vždy volný

### IV.

Vymezení povinnosti osob při zajišťování podmínek požární bezpečnosti

Za požární bezpečnost odpovídá provozovatel, který je povinen s požárním řádem seznámit ostatní nájemce.

Preventivní požární hlídka zabezpečuje volné únikové cesty a volný přístup k hasicím přístrojům a požárními vodovodům.

V Praze dne: 27.11.2019

## **Požární poplachové směrnice**

(podle § 32 vyhl. MV č. 246/2001 Sb.)

Objekt: Poliklinika Černý Most Generála Janouška 902, Praha 9

### 1. Účel:

Objekt polikliniky je zabezpečen elektrickou požární signalizací.

Požární poplachové směrnice vymezují povinnosti osob v poliklinice v případě vzniku požáru a sledují provedení účinného a rychlého zásahu v případě požáru, živelné pohromy nebo jiného stavu nouze.

### 2. Postup osoby, která zpozoruje požár, způsob a místo ohlášení požáru:

Každý, kdo zpozoruje požár je povinen:

1/ Uhasit požár, jestliže je to možné, nebo provést nutná opatření k zamezení jeho šíření.

2/ Provést nutná opatření pro záchranu ohrožených osob.

3/ Při zjištěném požáru podejte zprávu stálé službě ve vrátnici tel. 728 190 346. V případě nepřítomnosti služby ve vrátnici přivolejte pomoc na tel. čísle 150 – hasiči.

Při oznamování uveďte: kde hoří, co hoří, kdo volá!

### 3. Způsob vyhlašování požárního poplachu.

Požární poplach je vyhlašován: Voláním hoří!

Zvukovou signalizací sirén elektr. požární signalizace!

Úkolem požárního poplachu je vyzoomět všechny, kteří jsou v ohroženém prostoru.

Musí být zaručeno, že všechny osoby v ohroženém prostoru budou před nebezpečím varovány.

### 4. Postup osob při vyhlášení požárního poplachu:

- uzavřít okna a dveře
- pomoci při evakuaci
- účelně použít hasební pomůcky a podle možnosti odstranit hořlavé látky z dosahu požáru
- po příjezdu hasičů se podrobit příkazům velitele zásahu

### 5. Důležitá telefonní čísla:

Tísňové volání	112
Hasiči	150
Policie ČR	158
Městská policie	156
Rychlá zdravotnická pomoc	155
Pražská energetika	224 919 473
Pražské vodovody a kanalizace	840 111 112
Úřad m.č. Praha 14	281 005 111
Ostraha objektu	728 190 346
Údržba v poliklinice	606820 866

V Praze dne: 27.11.2019