

SMLOUVA O DÍLO

č. objednatele

č. zhotovitele

uzavřena dle § 2586 a násl. zákona
č. 89/2012 Sb., občanský zákoník, ve znění pozdějších předpisů (dále jen
„občanský zákoník“)

1. SMLUVNÍ STRANY

Objednatel **Město Náměšť nad Oslavou**
adresa: Masarykovo nám. 104, 675 71 Náměšť nad Oslavou
zastoupení: **Vladimír Měrka** - starosta města
IČ: 002 89 965
DIČ: CZ 00289965
daňový režim: plátce DPH
bankovní spojení:
č. účtu:
(DÁLE JEN OBJEDNATEL)

Zhotovitel **MK PROJEKTStav,s.r.o.**
adresa: Komárovská 666/3, 617 00 Brno
zapsaný v obchodním rejstříku KS V Brně oddíl C vložka 100336
zastoupený: Milošem Kryštofem - jednatelem
IČ: 04508343
DIČ: CZ04508343
daňový režim: Plátce DPH
bankovní spojení:
č. účtu:
(DÁLE JEN ZHOTOVITEL)

Výše uvedení zástupci obou stran prohlašují, že podle zákona, stanov, společenské smlouvy nebo jiného obdobného organizačního předpisu jsou oprávněni tuto smlouvu podepsat a k platnosti smlouvy není třeba podpisu jiné osoby.

Osoby pověřené Objednatelem:

- jednáním o záležitostech této smlouvy nebo v souvislosti s ní :
Vladimír Měrka, starosta města
- jednáním v technických záležitostech:
Mgr..Petr Kafka, ved.odboru SMM, Město Náměšť nad Oslavou, tel.568 619 140
Tomáš Chytka, odbor SMM, Město Náměšť nad Oslavou, tel.568 619 145

Osoby pověřené Zhotovitelem:

- jednáním o záležitostech této smlouvy nebo v souvislosti s ní:
Miloš Kryštof - jednatel
- jednáním o technických záležitostech, včetně předání díla:
Miloš Kryštof - jednatel

Změnu pověřených pracovníků nebo jejich oprávnění lze učinit pouze dodatkem k této smlouvě.

2. ROZSAH PŘEDMĚTU SMLOUVY

2.1. Rozsah předmětu smlouvy

Předmětem veřejné zakázky malého rozsahu jsou stavební práce spočívající ve výměně stávajících dřevěných oken a balkonových dveří za plastové prvky v bytech klientů penzionu na ul. Husova 947, Náměšť nad Oslavou.

Objednatel specifikuje typy, množství a další požadované plnění u jednotlivých výplní. Tato specifikace spolu s krycím listem nabídky tvoří přílohy této smlouvy o dílo.

Dílo bude realizováno s osazením všech nebytně nutných technologických prvků sloužících k řádné funkci nově instalovaných výplní.

Objednatel si vyhrazuje právo jednat se zhotovitelem o rozsahu provedených prací v souvislosti se zajištěním finančních prostředků.

Další povinnosti zhotovitele:

- 2.1.1. Provedení všech činností nezbytných pro řádné předání díla, včetně koordinační a kompletační činnosti celého díla, každodenní zabezpečení objektu proti vniknutí nepovolaných osob.
- 2.1.2. Rozsah předmětu díla je dále vymezen Zadávací dokumentací.
- 2.1.3. Dílo bude provedeno podle platných norem a tech. podmínek týkajících se tohoto druhu díla.
- 2.1.4. Objednateli budou předloženy protokoly o likvidaci, příp. o uložení odpadů vzniklých v souvislosti s realizací díla.

3. TERMÍNY PLNĚNÍ

3.1. Termín zahájení

3.1.1. **Předání staveniště: 29.05.2020, započetí díla 1.06.2020**

3.2. Termín dokončení

3.2.1. **Dokončení a předání díla: do 30.06.2020**

3.3. Termíny průběžné

Bude dodržen harmonogram realizace díla v předepsaných podrobnostech podle Svazku 1 Podmínky a požadavky pro zpracování nabídky, tedy dokument, ze kterého bude patrný průběh realizace veřejné zakázky malého rozsahu v čase s ohledem na jednotlivé byty klientů penzionu v podrobnostech na dny. Tento harmonogram je přílohou této smlouvy.

4. CENA DÍLA A PODMÍNKY PRO ZMĚNU SJEDNANÉ CENY

4.1. Výše sjednané ceny

4.1.1. Obě smluvní strany sjednaly za provedení díla nejvýše přípustnou cenu ve výši

Cena díla bez DPH	859 000,00,-	Kč
Výše DPH 15%	128 850,00,-	Kč

(Bude se jednat o přenesenou daňovou povinnost dle zákona č. 235/2004 Sb., o dani z přidané hodnoty, § 92a)

Cena díla včetně DPH 987 850,00,- Kč

4.2. Obsah ceny

4.2.1. Cena díla je oběma smluvními stranami sjednána v souladu s ustanovením § 2 zákona č. 526/1990 Sb., o cenách a je dohodnuta včetně daně z přidané hodnoty (DPH), objednatel prohlašuje, že je v souvislosti s dílem osobou povinnou k dani dle zákona č. 235/2004 Sb., o dani z přidané hodnoty, § 92a)

Cena je stanovena podle nabídky Zhotovitele, podané v rámci výběrového řízení. Sjednaná cena obsahuje veškeré náklady a zisk Zhotovitele nezbytné k řádnému a včasnému provedení díla.

4.3. Podmínky pro změnu ceny

4.3.1. Sjednaná cena je cenou nejvýše přípustnou a může být změněna pouze za níže uvedených podmínek.

- a) pokud v průběhu realizace díla dojde ke změnám sazeb DPH. V tomto případě bude nabídková cena bez DPH upravena podle aktuální výše DPH, platné v době fakturace.
- b) pokud Objednatel bude požadovat i provedení jiných prací, než těch, které byly předmětem Zadávací dokumentace nebo pokud Objednatel vyloučí některé práce z předmětu plnění.

4.4. Způsob sjednání změny ceny

4.4.1. Nastane-li některá z podmínek, za kterých je možná změna sjednané ceny je Zhotovitel povinen provést výpočet změny nabídkové ceny a předložit jej Objednateli k odsouhlasení.

4.4.2. Zhotoviteli vzniká právo na zvýšení sjednané ceny teprve v případě, že změna bude odsouhlasena Objednatelem.

4.4.3. Zhotoviteli zaniká jakýkoliv nárok na zvýšení sjednané ceny, jestliže písemně neoznámí nutnost jejího překročení a výši požadovaného zvýšení ceny bez zbytečného odkladu poté, kdy se ukázalo, že je zvýšení ceny nevyhnutelné. Toto písemné oznámení však nezakládá právo Zhotovitele na zvýšení sjednané ceny. Zvýšení sjednané ceny je možné pouze za podmínek daných těmito obchodními podmínkami.

4.4.4. Obě strany následně změnu sjednané ceny písemně dohodnou formou Dodatku ke smlouvě.

5. PLATEBNÍ PODMÍNKY

5.1. Zálohy

5.1.1. Objednatel neposkytne Zhotoviteli zálohu.

5.2. Postup plateb

5.2.1. Cena za dílo bude hrazena fakturou po ukončení celého díla. Faktura bude obsahovat veškeré nároky Zhotovitele s tím, že budou samostatně odděleny platby za práce sjednané dle této smlouvy a za případné vícepráce.

5.2.2. Nedílnou součástí faktur musí být soupis provedených prací, tj. uveden skutečný počet měněných výplní jednotlivých sestav. Bez tohoto soupisu je faktura neplatná.

- 5.2.3. Nedojde-li mezi oběma stranami k dohodě při odsouhlasení provedených prací, je Zhotovitel oprávněn fakturovat pouze práce, u kterých nedošlo k rozporu. Pokud bude faktura Zhotovitele obsahovat i práce, které nebyly Objednatelem odsouhlaseny, je Objednatel oprávněn uhradit pouze část faktury, se kterou souhlasí. Na zbývající části faktury nemůže Zhotovitel uplatňovat žádné majetkové sankce vyplývající z peněžitého dluhu Objednatele.
- 5.3. Náležitosti faktury
- 5.3.1. Faktura bude mít náležitosti daňového a účetního dokladu dle Zákona o účetnictví a Zákona o DPH v platném znění, daňovou povinnost plní smluvní strany dle platné právní úpravy. Protože se jedná o dílo spadající pod činnost CZ NACE a vztahuje se na ně § 92 a) zákona č. 235/2004 Sb., o dani z přidané hodnoty, je povinen zhotovitel vystavit daňový doklad dle § 28 odst. 5 a doručit jej neprodleně objednateli k zaúčtování.
- 5.3.2. Součástí zjišťovacího protokolu musí být název díla, množství měněných výplní s jejich specifikací. Zjišťovací protokol bude potvrzen Zhotovitelem a Objednatelem.
- 5.4. Lhůty splatnosti
- 5.4.1. Objednatel je povinen uhradit fakturu Zhotovitele nejpozději do 30 dnů ode dne následujícího po dni doručení faktury.

6. MAJETKOVÉ SANKCE

- 6.1. Sankce za neplnění dohodnutých termínů
- 6.1.1. Pokud bude Zhotovitel v prodlení oproti Termínům dle čl. 3.2.2 a čl. 3.3 smlouvy o dílo je povinen zaplatit Objednateli smluvní pokutu ve výši 3.000,- Kč za každý i započatý den prodlení.
- 6.1.2. Prodlení Zhotovitele proti Termínu předání dokončení díla delší jak třicet dnů se považuje za podstatné porušení smlouvy.
- 6.1.3. V případě neřešení oprávněně reklamovaných vad díla je Zhotovitel povinen zaplatit Objednateli smluvní pokutu ve výši 1.000,-Kč za každý i započatý den prodlení.
- 6.1.4. Při prodlení objednavatele se zaplacením faktury se sjednává úrok z prodlení ve výši 0,05% z dlužné částky za každý den prodlení.
- 6.1.5. Splatnost smluvních pokut se stanoví 30 dnů po doručení výzvy k zaplacení smluvní pokuty.
- 6.1.6. Takto stanovené majetkové sankce nemají vliv na případnou povinnost náhrady škod vyplývajících z jiných důvodů. Sjednané pokuty hradí povinná strana nezávisle na tom, zda a v jaké výši vznikne druhé straně v této souvislosti škoda, kterou lze vymáhat samostatně.
- 6.1.7. Převzetí díla Objednatelem nezbujuje Zhotovitele odpovědnosti za vady.

7. SOUČINNOST OBJEDNATELE

- 7.1. Objednatel se bude zúčastňovat všech v dostatečném předstihu svolaných jednání týkajících se provádění díla.
- 7.2. Objednatel případně poskytne prostory pro konání kontrolních dnů díla.

8. PROVÁDĚNÍ DÍLA

- 8.1. Pokyny Objednatele
- 8.1.1. Při provádění díla postupuje Zhotovitel samostatně. Zhotovitel se však zavazuje respektovat veškeré pokyny Objednatele, týkající se realizace předmětného díla.
- 8.1.2. Zhotovitel je povinen upozornit Objednatele bez zbytečného odkladu na nevhodnou povahu pokynů daných mu Objednatelem k provedení díla.
- 8.2. Jednání v průběhu realizace díla

8.2.1 Zhotovitel je povinen svolat 1x týdně kontrolní den stavby a před dokončením stavby konečný kontrolní den stavby.

8.2.2. Místem jednání bude dle potřeby sídlo Objednatele

8.2.3. Zhotovitel je povinen vést od počátku stavby denními zápisy stavební deník .

8.3. Subdodavatelé

8.3.1 Zhotovitel je povinen práce provádět vlastními pracovníky případně subdodavateli uvedenými ve formuláři podaném v rámci nabídky nebo jež budou předem písemně odsouhlaseni Objednatelem. Za porušení povinnosti dle věty předchozí je zhotovitel povinen zaplatit objednateli jednorázovou smluvní pokutu ve výši 10.000,- Kč. Za subdodávku je pro tento účel považována realizace dílčích zakázek jinými subjekty pro Zhotovitele.

9. PŘEDÁNÍ A PŘEVZETÍ DÍLA

9.2. Organizace předání díla

9.2.2. Zhotovitel je povinen písemně oznámit Objednateli nejpozději 5 dnů předem, kdy bude dílo připraveno k předání a převzetí. Objednatel je pak povinen nejpozději do tří dnů od termínu stanoveného zhotovitelem zahájit přijímací řízení a řádně v něm pokračovat.

9.3. Protokol o předání a převzetí díla

9.3.2. O průběhu předávacího a přijímacího řízení pořídí Zhotovitel zápis (protokol).

9.3.3. Obsahuje-li část díla nebo dílo, které je předmětem předání a převzetí vady nebo nedodělky, musí protokol obsahovat i:

- soupis zjištěných vad a nedodělků
- dohodu o způsobu a termínech jejich odstranění, popřípadě o jiném způsobu narovnání

9.3.4. V případě, že Objednatel odmítá část díla resp.dílo převzít, uvede v protokolu o předání a převzetí i důvody, pro které převzetí odmítá.

10. ZÁRUKA ZA DÍLO

10.2. Zhotovitel poskytuje záruky za zpracování předmětu díla co do odpovídajícího rozsahu a bezvadné kvality technického řešení díla.

10.3. Záruční doba pro záruku poskytovanou Zhotovitelem podle odst.1 tohoto článku činí **60 měsíců** po předání a převzetí díla.

10.4. Oprávněně reklamované vady budou odstraněny bez zbytečného odkladu po jejich zjištění a budou popsány v reklamačním protokolu Objednatele. V případě oprávněných a řádně reklamovaných vad díla má Objednatel podle charakteru vady díla právo mimo sankcí požadovat:

10.4.2. bezplatné odstranění vad dodáním nového bezvadného plnění nebo provedením opravy díla

10.4.3. bezplatné odstranění právních vad díla

10.5. Zhotovitel se po přijetí reklamace vyjádří k její oprávněnosti do 3 pracovních dnů. V případě, že tak neučiní nebo neodstraní vady do 10 pracovních dnů po uznání reklamace nebo pokud nedojde k jiné dohodě o termínu odstranění vad, je povinen zaplatit Objednateli smluvní pokutu dle čl. 6 této smlouvy.

10.6. Neodstraní-li Zhotovitel reklamovanou vadu ani do 15 pracovních dnů, je Objednatel oprávněn pověřit odstraněním vady jiný subjekt. Veškeré taktó vzniklé náklady uhradí Objednateli Zhotovitel.

10.7. Reklamaci je možno uplatnit do posledního dne záruční doby, i reklamační oznámení odeslané Objednatelem poslední den záruční doby se považuje za včas uplatněné.

11. JISTINA

Jistinu Objednatel nepožaduje.

12. VLASTNICTVÍ DÍLA

Vlastnické právo k dílu přechází na Objednatele okamžikem započetí realizace díla.

Zhotovitel není oprávněn dílo ani jeho části poskytnout jiné osobě než Objednateli.

13. MOŽNOST KONTROLY POSKYTOVATELE DOTACE

13.1. Součinnost při kontrolách

- 13.1.1. Zhotovitel bere na vědomí i skutečnost, že může být kontrolován osobou. Kontrola poskytovatele případné dotace jsou tedy oprávněni k výkonu kontroly na místě stavby.
- 13.1.2. Zhotovitel se zavazuje poskytnout po dobu deseti let od ukončení realizace díla součinnost při provádění kontroly a předložit ke kontrole požadované doklady a dokumentaci týkající se výše uvedeného díla zaměstnancům nebo zmocněncům pověřených orgánů (MMR, Ministerstvu financí ČR, auditnímu orgánu, Evropské komisi, Evropskému účetnímu dvoru, Nejvyššímu kontrolnímu úřadu, příslušnému finančnímu úřadu a dalším oprávněným orgánům státní správy).
- 13.1.3. Zhotovitel bere na vědomí, že v souvislosti s ustanovením § 9 zákona č. 420/2004 Sb., je „povinnou osobou“ a zavazuje se, v případě přezkoumání hospodaření územně samosprávného celku, poskytnout potřebnou součinnost a na vyžádání kontrolora pověřeného řízením přezkoumávání předložit v rozsahu nezbytném doklady k ověření příslušné operace.

14. ZMĚNA A PŘEDČASNÉ UKONČENÍ SMLOUVY

14.1. Forma změny smlouvy

- 14.1.1. Jakákoliv změna této smlouvy musí mít písemnou formu a musí být podepsána osobami oprávněnými za Objednatele a Zhotovitele jednat a podepisovat nebo osobami jimi zmocněnými.
- 14.1.2. Změny smlouvy se sjednávají jako dodatek ke smlouvě s číselným označením podle pořadového čísla příslušné změny smlouvy.

15. ZÁVĚREČNÁ USTANOVENÍ

- 15.1. Smlouva nabývá platnosti dnem uzavření, tj. dnem podpisu obou smluvních stran.
- 15.2. Není-li konkrétní věc v této smlouvě řešena, budou se smluvní strany řídit především zadávací dokumentací na tuto veřejnou zakázku malého rozsahu, nabídkou Zhotovitele, s níž se účastnil zadávacího řízení na toto dílo (kdy zadávací dokumentace je přednostní před nabídkou) a platnou právní úpravou v ČR, především obchodním zákoníkem, občanským zákoníkem a případně i obchodními zvyklostmi. Tento smluvní vztah a veškeré otázky s ním související včetně posuzování jeho platnosti či neplatnosti se v plném rozsahu a bez jakýchkoli výjimek řídí českým právem, případné spory z tohoto smluvního vztahu pramenící budou řešeny českými soudy a dalšími českými kompetentními orgány, jejichž příslušnost je stanovena dle českého práva, a to vše v českém jazyce.
- 15.3. Obě smluvní strany se zavazují, že obchodní a technické informace, které jim byly svěřeny druhou smluvní stranou, nepřístupní třetím osobám bez písemného souhlasu druhé strany (mimo dále uvedeného) a nepoužijí tyto informace k jiným účelům než k plnění podmínek této smlouvy a k uveřejnění v souladu s § 147a zákona č. 137/2006 Sb., o veřejných zakázkách v platném znění.

Objednatel však může poskytnout informace v souladu se zákonem č. 106/1999 Sb. v platném znění (případně ve znění přepisů jej nahrazujících) a na straně Objednatele jsou oprávněni se smluvním vztahem a veškerými souvisejícími informacemi o díle seznámit zastupitelé města.
- 15.4. Tato smlouva je vyhotovena ve čtyřech stejnopisech, z nichž každá ze stran obdrží dva.
- 15.5. Obě smluvní strany prohlašují, že se seznámily s celým textem smlouvy včetně jejích příloh a s celým obsahem smlouvy souhlasí. Současně prohlašují, že tato smlouva nebyla sjednána v tísní ani za jinak jednostranně nevýhodných podmínek.

- 15.6. **Nedílnou součástí smlouvy jsou její přílohy: č. 1 – specifikace výplní, č.2 – oceněný výkaz výměr, č.3 – harmonogram realizace díla**
- 15.7. Smluvní strany se dohodly, že pokud se konkrétní ustanovení této smlouvy stane neplatným, nezakládá to neplatnost celého tohoto smluvního vztahu. Smluvní strany takové ustanovení nahradí (dodatkem ke smlouvě) ustanovením novým, platným, pokud možno ve smyslu ustanovení původního.
- 15.8. Pro případ pochybnosti o doručení písemnosti související s tímto smluvním vztahem Zhotoviteli nebo pokud Zhotovitel doručení takové písemnosti jakkoli zmaří, platí, že taková písemnost se považuje za doručenu třetí den po jejím odeslání do sídla Zhotovitele, uvedeného v této smlouvě (ve znění jejích případných dodatků), bez ohledu na skutečnost zda se zde Zhotovitel fakticky zdržuje či nikoli.
- 15.9. Smluvní strany souhlasí s tím, aby výše uvedená smlouva byla uvedena v evidenci smluv, vedené Městem Náměšť nad Oslavou, která bude obsahovat údaje o smluvních stranách, předmětu smlouvy, číselné označení této smlouvy a datum jejího podpisu. Smluvní strany výslovně souhlasí, že jejich osobní údaje uvedené v této smlouvě budou zpracovány pro účely vedení evidence smluv. Dále prohlašují, že skutečnosti, uvedené ve výše uvedené smlouvě nepovažují za obchodní tajemství ve smyslu § 17 zákona č. 513/1991 Sb., Obchodního zákoníku v platném znění a udělují svolení k jejich užití a zveřejnění bez stanovení jakýchkoliv dalších podmínek.
- 15.10. Podléhá-li smlouva uveřejnění za podmínek stanovených zákonem č.340/2015 Sb., o zvláštních podmínkách účinnosti některých smluv, uveřejňování těchto smluv a o registru smluv, město Náměšť nad Oslavou zajistí její uveřejnění v registru smluv v souladu s tímto právním předpisem.
- 15.11. Pro případ, že smlouva není uzavírána za přítomnosti obou smluvních stran, platí, že smlouva nebude uzavřena, pokud ji některý z účastníků podepíše s jakoukoli změnou či odchylkou, byť nepodstatnou, nebo dodatkem, ledaže druhá smluvní strana takovou změnu či odchylku nebo dodatek následně schválí.
- 15.12. Za závazky z této smlouvy odpovídají osoby uvedené na straně oprávněné společně a nerozdílně.
- 15.13. Účastníci smlouvy shodně prohlašují, že jsou způsobilí k tomuto právnímu jednání, že si smlouvu před jejím podpisem přečetli, rozumí ji a s jejím obsahem souhlasí, a že ji uzavírají svobodně a vážně. Na důkaz výše uvedeného připojují smluvní strany své vlastnoruční podpisy.
- 15.14. Uzavření této smlouvy za podmínek v ní uvedených schválila rada města Náměšť nad Oslavou č. 7 , jejíž zasedání se konalo dne **20.04.2020**

V Náměšti nad Oslavou dne 20.5.2020

Objednatel :

Město Náměšť nad Oslavou

Vladimír Měrka, starosta městečka

V Brně dne 07.05.2020

Zhotovitel :

Firma MĚ PROJEKTStav s.r.o.

Miloš Kryštof - jednatel

ROZPOČET

Rozpočet	0	Náměšť nad Oslavou	JKSO
Objekt	Název objektu		SKP
SO 01	Výměna oken Penzionu		Měrná jednotka
Stavba			Počet jednotek
	MK PROJEKTStav,s.r.o.		Náklady na m.j. 0
Projektant			Typ rozpočtu
Zpracovatel projektu			
Objednatel			
Dodavatel			Zakázkové číslo
Rozpočtoval			Počet listů

ROZPOČTOVÉ NÁKLADY

Základní rozpočtové náklady		Ostatní rozpočtové náklady		
Z	HSV celkem	0	mimostaveništní doprava	0
Z	PSV celkem	859 000	Zábory,výtýčení,značky po dobu oprav	0
R	M práce celkem	0		
N	M dodávky celkem	0		
	ZRN celkem	859 000		
	HZS	0		
	ZRN+HZS	859 000	Ostatní náklady neuvedené	0
	ZRN+ost.náklady+HZS	859 000	Ostatní náklady celkem	0

Vypracoval	Za zhotovitele	Za objednatele																														
Jméno : <i>KRISTOF</i>	Jméno : <i>KRISTOF</i>	Jméno :																														
Datum :	Datum :	Datum :																														
Podpis :	Podpis:	Podpis:																														
<table style="width: 100%; border-collapse: collapse;"> <tr> <td style="width: 30%;">Základ pro DPH</td> <td style="width: 10%; text-align: center;">/</td> <td style="width: 10%; text-align: center;">15,0</td> <td style="width: 10%; text-align: center;">%</td> <td style="width: 30%;"></td> <td style="width: 10%; text-align: right;">859 000 Kč</td> </tr> <tr> <td>DPH</td> <td style="text-align: center;">/</td> <td style="text-align: center;">15,0</td> <td style="text-align: center;">%</td> <td></td> <td style="text-align: right;">128 850 Kč</td> </tr> <tr> <td>Základ pro DPH</td> <td style="text-align: center;">/</td> <td style="text-align: center;">0,0</td> <td style="text-align: center;">%</td> <td></td> <td style="text-align: right;">0 Kč</td> </tr> <tr> <td>DPH</td> <td style="text-align: center;">/</td> <td style="text-align: center;">0,0</td> <td style="text-align: center;">%</td> <td></td> <td style="text-align: right;">0 Kč</td> </tr> <tr> <td colspan="5">CENA ZA OBJEKT CELKEM</td> <td style="text-align: right;">987 850 Kč</td> </tr> </table>		Základ pro DPH	/	15,0	%		859 000 Kč	DPH	/	15,0	%		128 850 Kč	Základ pro DPH	/	0,0	%		0 Kč	DPH	/	0,0	%		0 Kč	CENA ZA OBJEKT CELKEM					987 850 Kč	
Základ pro DPH	/	15,0	%		859 000 Kč																											
DPH	/	15,0	%		128 850 Kč																											
Základ pro DPH	/	0,0	%		0 Kč																											
DPH	/	0,0	%		0 Kč																											
CENA ZA OBJEKT CELKEM					987 850 Kč																											

Poznámka :

Stavba :	Penzion Náměšť nad Oslavou	Rozpočet :	
Objekt :	SO 01 Výměna oken Penzionu	Náměšť nad Oslavou	

REKAPITULACE STAVEBNÍCH DÍLŮ

Stavební díl	HSV	PSV	Dodávka	Montáž	HZS
0 Zpevněné plochy	0	859 000	0	0	0
CELKEM OBJEKT	0	859 000	0	0	0

VEDLEJŠÍ ROZPOČTOVÉ NÁKLADY

Název VRN	Kč	%	Základna	Kč
mimostaveništní doprava			859 000	0
Zábory, výtýčení, značky po dobu oprav			859 000	0
CELKEM VRN				0

Slepý rozpočet

Stavba :	MK PROJEKTstav,s.r.o.	Rozpočet:
Objekt :	SO 01 Výměna oken Penzionu	Náměšť nad Oslavou

P.č.	Číslo položky	Název položky	MJ	množství	cena / MJ	celkem (Kč)
Díl:		Zpevněné plochy				
1		Plastové výrobky dle zadání	kpl	1,00	545 302,00	545 302,00
2		Montáž plastových výrobků	kpl	465,00	150,00	69 750,00
3		Zednické zapravení	kpl	465,00	140,00	65 100,00
4		Sítě proti hmyzu	kpl	1,00	46 318,00	46 318,00
4		Parapety vnitřní + vnější	m	118,00	335,00	39 530,00
4		Demontáž	kpl	465,00	80,00	37 200,00
4		Likvidace	kpl	465,00	90,00	41 850,00
4		Výmalba	m	465,00	30,00	13 950,00
	Celkem za	Zpevněné plochy				859 000,00

SVAZEK 5 – Požadované výplně s orient. rozměry

Sestava „A“ (22 ks)

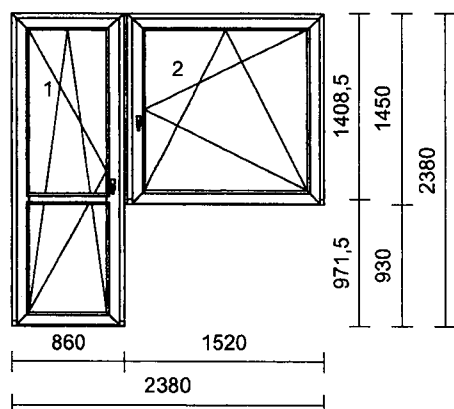

Parametry

Zasklení:	min. izolační dvojsklo, $U_g \leq 1,1 \text{ W}/(\text{m}^2 \cdot \text{K})$,
Rám (poz. 1):	min. 6. komorový balkonový, ALU práh snížený
Křídlo (poz. 1):	min. 4. komorový - otevíravé dovnitř, výklopné, klika/madlo, mikroventilace
Rám (poz. 2):	min. 6. komorový okenní
Křídlo (poz. 2):	min. 6. komorový okenní- otevíravé dovnitř, výklopné, mikroventilace
Barva:	Interiér – bílá Exteriér – tmavý dub
Kování :	Standard
Odvodnění:	Dopředu

Doplňky

Parapet: Int. – hloubka 300mm, plast, bílý
Ext. – hloubka 210mm, ALU, RAL 8019

Sít' proti hmyzu (poz. 2) : Standard okenní síť, barva tmavý dub

Paropropustné a parotěsné folie dle ČSN 74 6077/2018

Sestava „B“ (6ks)

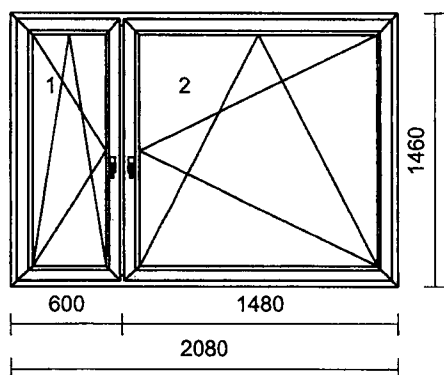

Parametry

Zasklení:	min. izolační dvojsklo, $U_g \leq 1,1 \text{ W}/(\text{m}^2 \cdot \text{K})$,
Rám (poz. 1/2):	min. 6. komorový okenní
Křídlo (poz. 1/2):	min. 6. komorový okenní- otevíravé dovnitř, výklopné, mikroventilace
Barva:	Interiér – bílá Exteriér – tmavý dub
Kování :	Standard
Odvodnění:	Dopředu

Doplňky

Parapet: Int. – hloubka 300mm, plast, bílý
Ext. – hloubka 210mm, ALU, RAL 8019

Sít' proti hmyzu (poz. 1) : Standard okenní síť, barva tmavý dub

Paropropustné a parotěsné folie osazené dle ČSN 74 6077/2018

Sestava „C“ (22 ks)

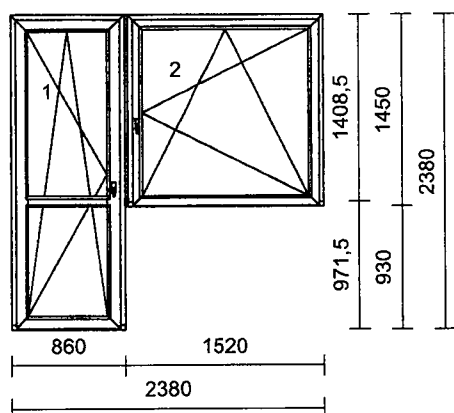

Parametry:

Zasklení:	min. izolační dvojsklo, $U_g \leq 1,1 \text{ W}/(\text{m}^2 \cdot \text{K})$,
Rám (poz.1):	min. 6. komorový balkonový - ALU práh snížený
Křídlo (poz.1):	min. 4. komorový - otvíravé dovnitř, výklopné, klika/klika/ FAB , mikroventilace
Rám (poz. 2):	min. 6. komorový okenní
Křídlo (poz. 2):	min. 6. komorový - otvíravé dovnitř, výklopné mikroventilace
Barva:	Interiér – bílá Exteriér – tmavý dub
Kování :	Standard
Odvodnění:	Dopředu

Doplňky

Parapet: Int. – hloubka 300mm, plast, bílý
Ext. – hloubka 210mm, ALU, RAL 8019

Sít' proti hmyzu (pole č.2) : Standard okenní síť, barva tmavý dub

Paropropustné a parotěsné folie dle ČSN 74 6077/2018

Cenová nabídka, rozepsaná v krycím listu nabídky podle jednotlivých sestav, musí obsahovat veškeré položky a náklady spojené s demontáží a likvidací stávajících výplní, montáže nových výplní vč. osazení – parapetů int./ext., sítí proti hmyzu, paropropustných a parotěsných folií po obvodu výplní a zednické práce spojené s uvedením do původního stavu vč. výmalby.

Veškeré prvky jsou znázorněny při pohledu zevnitř.

Uvedené rozměry prvků jsou pouze orientační, uchazeč provede vlastní zaměření.

Časový Harmonogram prací - Výměna oken Penzionu pro staré lidi, Náměšť nad Oslavou

Časový harmonogram:

	2020																															
	29.5.	1.6.	2.6.	3.6.	4.6.	5.6.	6.6.	7.6.	8.6.	9.6.	10.6.	11.6.	12.6.	13.6.	14.6.	15.6.	16.6.	17.6.	18.6.	19.6.	20.6.	21.6.	22.6.	23.6.	24.6.	25.6.	26.6.	27.6.	28.6.	29.6.	30.6.	
Převzetí staveniště:																																
Byt č.101,102,103																																
Vybourání a montáž oken																																
Zednické zapravení																																
Výmalba																																
Byt č. 104,105,106																																
Vybourání a montáž oken																																
Zednické zapravení																																
Výmalba																																
Byt č. 107,108,109																																
Vybourání a montáž oken																																
Zednické zapravení																																
Výmalba																																
Byt č.110,111,112																																
Vybourání a montáž oken																																
Zednické zapravení																																
Výmalba																																
Byt č. 113,114,115																																
Vybourání a montáž oken																																
Zednické zapravení																																
Výmalba																																
Byt č. 116,117,118																																
Vybourání a montáž oken																																
Zednické zapravení																																
Výmalba																																
Byt č. 119,120,121,																																
Vybourání a montáž oken																																
Zednické zapravení																																
Výmalba																																
Byt č.122																																
Vybourání a montáž oken																																
Zednické zapravení																																
Výmalba																																
Byt č.201,202,203																																
Vybourání a montáž oken																																
Zednické zapravení																																
Výmalba																																
Byt č. 204,205,206																																
Vybourání a montáž oken																																
Zednické zapravení																																
Výmalba																																
Byt č. 207,208,209																																
Vybourání a montáž oken																																
Zednické zapravení																																
Výmalba																																
Byt č.210,211,212																																
Vybourání a montáž oken																																
Zednické zapravení																																
Výmalba																																
Byt č.213,214,215																																
Vybourání a montáž oken																																
Zednické zapravení																																
Výmalba																																
Byt č.216,217,218																																
Vybourání a montáž oken																																
Zednické zapravení																																
Výmalba																																
Byt č.219,220,221																																
Vybourání a montáž oken																																
Zednické zapravení																																
Výmalba																																
Byt č.222																																
Vybourání a montáž oken																																
Zednické zapravení																																
Výmalba																																
Předání díla:																																

Uvedené harmonogramy (časový i finanční) jsou pouze orientační a budou upřesněny před zahájením prací, stejně jako budou průběžně aktualizovány v průběhu realizace.