

SMLOUVA O NÁJMU

č.: 197-855/2019

EGK-S-1496/2020

uzavřená ve smyslu ust. § 2201 a násl. zák. č. 89/2012 Sb., občanský zákoník, ve znění pozdějších předpisů
(dále jen „občanský zákoník“)

Smluvní strany:

Lesy České republiky, s.p.,

se sídlem Hradec Králové, Přemyslova 1106/19, Nový Hradec Králové, PSČ 500 08
zapsaný v Obchodním rejstříku vedeném Krajským soudem v Hradci Králové, oddíl AXII, vložka 540
zastoupený Ing. Josefem Koubkem, Lesním správcem LS Tábor, na základě Pověření ze dne 14.1.2019 uděleného generálním ředitelem
IČ: 42196451, DIČ: CZ42196451
bankovní spojení: Komerční banka, a.s., pobočka Tábor
číslo účtu: 996 668 0287/0100
(dále jen „pronajímatel“) na straně jedné

a

Správa železnic, státní organizace**se sídlem Praha 1, Nové Město, Dlážďená 1003/7, PSČ 110 00**

IČO: 70994234

DIČ: CZ70994234

zapsaná v OR vedeném Městským soudem v Praze, oddíl A, vložka 48384

zastoupená Ing. Petrem Hofhanzlem, ředitelem Stavební správy západ, na základě pověření č. 2448 ze dne 2.5.2018

(dále jen „nájemce“) na straně druhé

uzavírají níže uvedeného dne, měsíce a roku tuto

**SMLOUVU
O NÁJMU:****I.****Předmět smlouvy**

1. Pronajímatel prohlašuje, že má právo hospodařit k níže uvedeným pozemkům, které jsou ve vlastnictví České republiky, a to:

Číslo parcely	Druh pozemku	Výměra v m ²	Pronajímaná výměra v m ²	Katastrální území	LV	Obec
KN 794/4	ostatní plocha	3766	33	Jetětice	5	Jetětice
KN 794/7	ostatní plocha	25	21	Jetětice	5	Jetětice
KN 1104/4	ostatní plocha	2655	295	Jetětice	5	Jetětice
KN 1104/10	ostatní plocha	2611	2152	Jetětice	5	Jetětice
Celkem			2501			

- Uvedené pozemky (dále také „**předmětné pozemky**“ nebo „**předmět nájmu**“) jsou zapsány v katastru nemovitostí u Katastrálního úřadu pro Jihočeský kraj, Katastrální pracoviště Písek.
2. Pronajímatel se zavazuje přenechat na základě této Smlouvy nájemci předmět nájmu uvedený v odst. 1. tohoto článku o celkové výměře 2501 m² k dočasnému úplatnému užívání s tím, že nájemce se zavazuje předmět nájmu využívat výlučně za účelem podnikatelské činnosti, jako přístup stavební techniky k mostu před VD Orlík. Veškeré věci, záležitosti či jednání související s využitím předmětu nájmu za sjednaným účelem je povinen obstarat nájemce, a to na svůj náklad a v mezích stanovených touto Smlouvou.
 3. Smluvní strany prohlašují, že hranice předmětu nájmu jsou jim spolehlivě známy a nevzbuzují jakýchkoli pochybností.
 4. Nájemce se zavazuje, že používanou technikou nijak nepoškodí předmět nájmu, na kterém se nacházejí ostatní komunikace, ke kterým mají Lesy České republiky, s.p., právo hospodařit, dále se zavazuje **neprovádět žádné úpravy na předmětu nájmu bez předchozího písemného souhlasu** pronajímatele a za přítomnosti technického pracovníka pro stavební činnost Lesů ČR.
 5. Nájemce prohlašuje, že se se stavem předmětu nájmu řádně a dostatečně seznámil a že jej shledává ke dni uzavření této Smlouvy způsobilým ke smluvenému účelu nájmu dle této Smlouvy. Snímek katastrální mapy s přesným zákresem předmětu nájmu je nedílnou přílohou č. 1 k této Smlouvě.

II.

Účel nájmu

Nájemce se zavazuje předmět nájmu uvedený v článku I. odst. 1. této Smlouvy užívat výlučně za účelem **podnikatelské činnosti, jako přístup stavební techniky k mostu před VD Orlík.**

III.

Nájemní doba

1. Pronajímatel na základě této Smlouvy přenechává nájemci a nájemce od pronajímatele přebírá do dočasného úplatného užívání předmět nájmu uvedený v čl. I. odst. 1. této Smlouvy o celkové výměře **2501 m²**, a to na dobu ode dne protokolárního předání předmětu nájmu nájemci **po dobu výstavby** do dne protokolárního převzetí předmětu nájmu pronajímatelem po ukončení využívání předmětu nájmu. O zahájení a ukončení stavebních prací a tím i ukončení účelu nájmu bude nájemce prokazatelným způsobem informovat pronajímatele. Protokolárního převzetí a předání předmětu nájmu bude přítomen technický pracovník pro stavební činnost Lesů ČR.
2. Nájem dle této Smlouvy skončí:
 - a) protokolárním předáním smluvních stran,
 - b) písemnou dohodou smluvních stran,
 - c) písemnou výpovědí s výpovědní dobou učiněnou kteroukoli ze smluvních stran za níže uvedených podmínek.
4. Před uplynutím sjednané doby nájmu lze tento skončit výpovědí ze strany pronajímatele z těchto důvodů:
 - a) nájemce je o více než jeden měsíc v prodlení s placením nájemného, a to i přes písemnou výzvu pronajímatele k dodatečné úhradě svého dluhu,
 - b) nájemce užívá předmět nájmu v rozporu s ustanoveními této Smlouvy i přes písemnou výzvu pronajímatele k odstranění závadného stavu s určením přiměřené lhůty ke zjednání nápravy,
 - c) nájemce přenechal bez předchozího písemného souhlasu pronajímatele předmět nájmu nebo jeho část do podnájmu,
 - d) nájemce porušil své povinnosti plynoucí z této Smlouvy, a to i přes písemné upozornění pronajímatele,
 - e) nájemce na předmětu nájmu umístil jakékoli stavby bez předchozího písemného souhlasu pronajímatele,
 - f) nájemce ztratil oprávnění k provozování činnosti, pro kterou si předmět nájmu pronajal,

- g) předmět nájmu přestal být využitelný pro sjednaný účel nájmu.
5. Před uplynutím sjednané doby nájmu lze nájem skončit výpovědí ze strany nájemce z těchto důvodů:
 - a) nájemce ztratil oprávnění k provozování činnosti, pro kterou si předmět nájmu pronajal,
 - b) pronajímatel porušil své povinnosti vůči nájemci vyplývající z této Smlouvy, a to i přes písemné upozornění nájemce,
 - c) předmět nájmu přestal být využitelný pro sjednaný účel nájmu.
 6. Pro výpověď dle odst. 4. a odst. 5. tohoto článku se sjednává tříměsíční výpovědní doba, která počíná běžet od prvního dne kalendářního měsíce následujícího po měsíci, v němž byla výpověď doručena druhé smluvní straně.
 7. Ke dni skončení nájmu je nájemce povinen odevzdat pronajímateli předmět nájmu ve stavu odpovídajícímu způsobu využití pro účely dle čl. II. odst. 1. této Smlouvy, resp. v takovém stavu, v jakém jej převzal s přihlédnutím k obvyklému opotřebení při řádném užívání. O předání bude sepsán písemný protokol opatřený datem a podpisy oprávněných pracovníků pronajímatele a nájemce.

IV. Nájemné

1. Nájemce se zavazuje platit pronajímateli za předmět nájmu nájemné ve výši **5,82 Kč/m²/rok**, tj. celkem 14.556,- Kč za rok (slovy čtrnácttisícpětsetpadesátšest korun českých), podle protokolárního převzetí a předání předmětu nájmu v daném roce poměrně upraveno.
2. Nájemce **je plátcem DPH.**
3. Nájemné dle předchozího odstavce tohoto článku je bez daně z přidané hodnoty. K takto ujednanému nájemnému bude tedy připočtena daň z přidané hodnoty ve výši stanovené platnými a účinnými předpisy o dani z přidané hodnoty pro dané období.
4. Pronajímatel bude nájemné za nájem po dobu výstavby fakturovat do 30 dnů ode dne protokolárního převzetí předmětu nájmu po dobu výstavby po ukončení stavebních prací, dojde-li k převzetí předmětu nájmu po dobu výstavby v témže roce. Nedojde-li k převzetí předmětu nájmu po dobu výstavby pronajímatelem v témže roce, bude pronajímatel nájemné za nájem po dobu výstavby fakturovat k 31. prosinci příslušného roku. Datum uskutečnění zdanitelného plnění je den převzetí předmětu nájmu po dobu výstavby nebo 31. prosince příslušného roku, pokud k převzetí předmětu nájmu po dobu výstavby nedojde v témže roce. Lhůta splatnosti faktury činí 30 kalendářních dnů ode dne jejího vystavení. Dnem úhrady se rozumí den připsání částky ve prospěch účtu pronajímatele. Úhrada nájemného za nájem po dobu výstavby bude prováděna ve prospěch účtu organizační jednotky pronajímatele uvedeného v této smlouvě. Dnem úhrady se rozumí den připsání částky ve prospěch účtu propachtovatele. V případě ukončení nájemního vztahu založeného touto Smlouvou v průběhu roku bude poměrně upravena výše nájemného.
5. Faktura je řádně vystavena, pokud splňuje veškeré náležitosti daňového a účetního dokladu podle příslušných právních předpisů a další náležitosti dle této Smlouvy, pokud byly smluvními stranami dohodnuty. V případě, že faktura nebyla vystavena řádně, je smluvní strana, které je faktura určena, oprávněna fakturu vrátit, a to ve lhůtě pěti pracovních dnů od jejího doručení s uvedením chybných či chybějících náležitostí. Pokud bude faktura v uvedené lhůtě oprávněně vrácena, je smluvní strana, které byla faktura vrácena, povinna řádně vystavit a doručit bezvadnou (opravenou či doplněnou) fakturu, a to ve lhůtě pěti pracovních dnů od jejího vrácení. Nová lhůta splatnosti počíná běžet ode dne vystavení bezvadné (tj. opravené či doplněné) faktury.
6. Nájemce bere na vědomí, že pronajímatel se rozhodl uplatnit na vztah založený touto Smlouvou, tj. nájem pozemku, daň z přidané hodnoty, a to ve smyslu zákona č. 235/2004 Sb., o dani z přidané hodnoty, ve znění pozdějších předpisů.

7. Nájemce se zavazuje platit pronajímateli nájemné v souladu s touto Smlouvou řádně a včas.
8. Pachtovné bude na každé další roky valorizováno vždy k 1. 1. aktuálního kalendářního roku podle skutečně dosažené míry inflace vyjádřené přírůstkem průměrného indexu spotřebitelských cen za 12 posledních měsíců předcházejícího kalendářního roku zveřejněného Českým statistickým úřadem. Pachtovné bude automaticky upravováno bez písemného oznámení pachtýři. K prvnímu zvýšení pachtovného o inflaci takto dojde s účinností od 1.1.2020.

V.

Práva a povinnosti smluvních stran

1. Nájemce je povinen využívat předmět nájmu řádným způsobem a pouze k dohodnutému a příslušnými úřady povolenému účelu, užívat jej v souladu s ustanoveními této Smlouvy a v záležitostech touto Smlouvou neupravených v souladu s obecně platnými právními předpisy.
2. Nájemce je dále povinen na své náklady řádně udržovat na předmětu nájmu se nacházející předměty a zařízení, pokud se jedná o běžné záležitosti spojené s jeho užíváním.
3. Nájemce se zavazuje neprovádět žádné úpravy na předmětu nájmu bez předchozího písemného souhlasu pronajímatele.
4. Nájemce je povinen umožnit pronajímateli vstup na předmět nájmu za účelem zjištění jeho stavu a kontroly jeho užívání nájemcem v souladu s touto Smlouvou.
5. Nájemce není oprávněn umístit na předmětu nájmu jakékoli stavby bez předchozího písemného souhlasu pronajímatele.
6. Pronajímatel je oprávněn kontrolovat, jak nájemce plní povinnosti, které pro něj vyplývají z této Smlouvy.
7. Rozhodne-li příslušný orgán státní správy pravomocným rozhodnutím o uložení pokuty pronajímateli v souvislosti s porušením zákonných povinností, ke kterým došlo jednáním nebo opomenutím nájemce dle této Smlouvy, je nájemce povinen zaplatit pronajímateli částku ve výši uložené pokuty včetně případných dalších nákladů pronajímatele s tímto spojených, zejména pak nákladů řízení, a to vše do 5 pracovních dnů od doručení písemné výzvy pronajímatele k úhradě.
8. Nájemce není oprávněn přenechat bez předchozího písemného souhlasu pronajímatele předmět nájmu nebo jeho část do podnájmu třetí osobě.
9. Nájemce se zavazuje na vlastní náklady odstranit újmu, která na předmětu nájmu jeho činností nebo činností třetích osob vznikne, a to ve lhůtě 30 kalendářních dnů od doručení písemné výzvy pronajímatele k odstranění újmy.
10. Nájemce se zavazuje neuskładňovat a nelikvidovat odpady vzniklé jeho činností nebo činností třetích osob na předmětu nájmu. Za odvoz odpadu z předmětu nájmu a jeho následnou likvidaci odpovídá výlučně nájemce. Odvoz a likvidaci provede nájemce na vlastní náklady do 7 dnů od zjištění závadného stavu.
11. Nájemce se zavazuje, že bude svá práva podle této Smlouvy vykonávat pouze tak, aby nedocházelo k újmě na okolních lesních porostech na pozemcích, které nejsou součástí předmětu nájmu a nebyly dotčeny zájmy ochrany přírody.
12. Nájemce nese plnou odpovědnost za veškerou újmu, která jím prováděnou činností nebo porušením jeho povinností založené touto Smlouvou či právním předpisem vznikne pronajímateli či třetím osobám, a to i v případě, že by újma vznikla v důsledku činnosti nájemcem najatých právnických či fyzických osob v souvislosti s prováděnou činností.
13. Smluvní strany ujednávají, že právo nájmu dle této Smlouvy se nezapíše do veřejného seznamu.
14. Smluvní strany sjednávají pro případ porušení povinností uvedených v článku V. této Smlouvy smluvní pokutu ve výši 10 % aktuálního ročního nájemného, nejméně však 5 000 Kč, za každý jednotlivý případ. Stanovením smluvní pokuty není dotčeno právo poškozené strany na náhradu škody a zaplacená smluvní pokuta se na náhradu škody nezapočítává. Smluvní pokuta je splatná do 15 dnů od doručení výzvy smluvní straně, která porušila své povinnosti.

VI.**Ostatní ujednání**

Nájemce se zavazuje nevydávat stanoviska či vyjádření třetím osobám k dotčení či omezení ve využívání předmětu nájmu nebo jeho části.

VII.**Sankční ujednání**

Pro případ prodlení s úhradou nájemného se nájemce zavazuje zaplatit pronajímateli smluvní pokutu ve výši 0,05 % z dlužné částky za každý i započatý den prodlení. Právo pronajímatele na náhradu škody vzniklé z porušení smluvních povinností nájemce či právo tuto Smlouvu vypovědět ve smyslu čl. III. této Smlouvy tím není dotčeno.

VIII.**Criminal compliance doložka**

1. Smluvní strany níže svým podpisem stvrzují, že v průběhu vyjednávání o této Smlouvě vždy jednaly a postupovaly čestně a transparentně, a současně se zavazují, že takto budou jednat i při plnění této Smlouvy a veškerých činností s ní souvisejících.
2. Smluvní strany se dále zavazují vždy jednat tak a přijmout taková opatření, aby nedošlo ke vzniku důvodného podezření na spáchání trestného činu či k samotnému jeho spáchání (včetně formy účastenství), tj. jednat tak, aby kterékoli ze smluvních stran nemohla být přičtena odpovědnost podle zákona č. 418/2011 Sb., o trestní odpovědnosti právnických osob a řízení proti nim nebo nevznikla trestní odpovědnost fyzických osob (včetně zaměstnanců) podle trestního zákoníku, případně aby nebylo zahájeno trestní stíhání proti kterékoli ze smluvních stran, včetně jejich zaměstnanců podle platných právních předpisů.
3. Druhá smluvní strana prohlašuje, že se seznámila se zásadami, hodnotami a cíli Criminal compliance programu Lesů České republiky, s.p. (viz www.lesycr.cz), (dále jen „CCP LČR“), zejména s Kodexem CCP LČR, Protikorupčním programem LČR a Etickým kodexem zaměstnanců LČR, včetně všech jejich příloh. Druhá smluvní strana se při plnění této Smlouvy zavazuje po celou dobu jejího trvání dodržovat zásady a hodnoty CCP LČR, pokud to jejich povaha umožňuje.
4. Smluvní strany se dále zavazují navzájem si neprodleně oznámit důvodné podezření ohledně možného naplnění skutkové podstaty jakéhokoli z trestných činů, zejména trestného činu korupční povahy, a to bez ohledu a nad rámec případné zákonné oznamovací povinnosti; obdobně platí ve vztahu k jednání, které je v rozporu se zásadami vyjádřenými v tomto článku.

IX.**Závěrečná ustanovení**

1. Pokud není v této Smlouvě ujednáno jinak, řídí se vztahy mezi smluvními stranami příslušnými obecně platnými právními předpisy, zejména občanským zákoníkem, ve znění pozdějších předpisů.
2. V případě změny identifikačních údajů smluvních stran se tyto zavazují vzájemně se o této skutečnosti bez zbytečného odkladu písemně informovat.
3. Tuto Smlouvu lze měnit a doplňovat pouze písemnými vzestupně číslovanými dodatky podepsanými oprávněnými zástupci obou smluvních stran.
4. Pro platnost této Smlouvy je v souladu se Statutem LČR a zákonem o státním podniku nutný písemný souhlas Ministerstva zemědělství ČR, které rovněž vykonává jménem státu funkci

zakladatele propachtovatele (dále jen „Zakladatel“) ve smyslu ustanovení § 17 odst. 2 zákona č. 77/1997 Sb., o státním podniku, ve znění pozdějších předpisů.

5. Zakladatel udělil dle Čl. 6 odst. 6.5.3 Statutu státního podniku Lesů České republiky, č.j. 47675/2017-MZE-13221 ze dne 1. 9. 2017 předchozí souhlas zakladatele (Ministerstva zemědělství ČR) státního podniku Lesy České republiky, s.p., k nakládání s určeným majetkem.
6. Tato Smlouva je vyhotovena ve 4 stejnopisech, z nichž po dvou vyhotoveních obdrží každá ze smluvních stran.
7. Obě smluvní strany jsou oprávněny a v případech stanovených zákonem i povinny uveřejnit Smlouvu a její dodatky včetně metadat v rozsahu a způsobem dle zákona č. 340/2015 Sb., o zvláštních podmínkách účinnosti některých smluv, uveřejňování těchto smluv a o registru smluv (zákon o registru smluv), v účinném znění. Obě smluvní strany jsou s uveřejněním Smlouvy a jejích dodatků včetně metadat srozuměny.
8. Tato Smlouva nabývá platnosti dnem podpisu oběma smluvními stranami. V případě povinnosti zveřejnění je účinnost podmíněna zveřejněním v registru smluv.
9. Smluvní strany prohlašují, že si tuto Smlouvu přečetly a na důkaz správnosti a souhlasu připojují prosty omylu své vlastnoruční podpisy.
10. Nedílnou součástí této Smlouvy jsou tyto přílohy: č. 1 snímek, informace o pozemcích

V Táboře dne:

7.5.2020

16-04-2020

Pronajímatel:

Nájemce:

Lesy České republiky, s. p.
Ing. Josef Koubek
lesní správce LS Tábor

Správa železnic, státní organizace
Ing. Petr Hofhanzl
ředitel / Stavební správy západ

U Šejhara

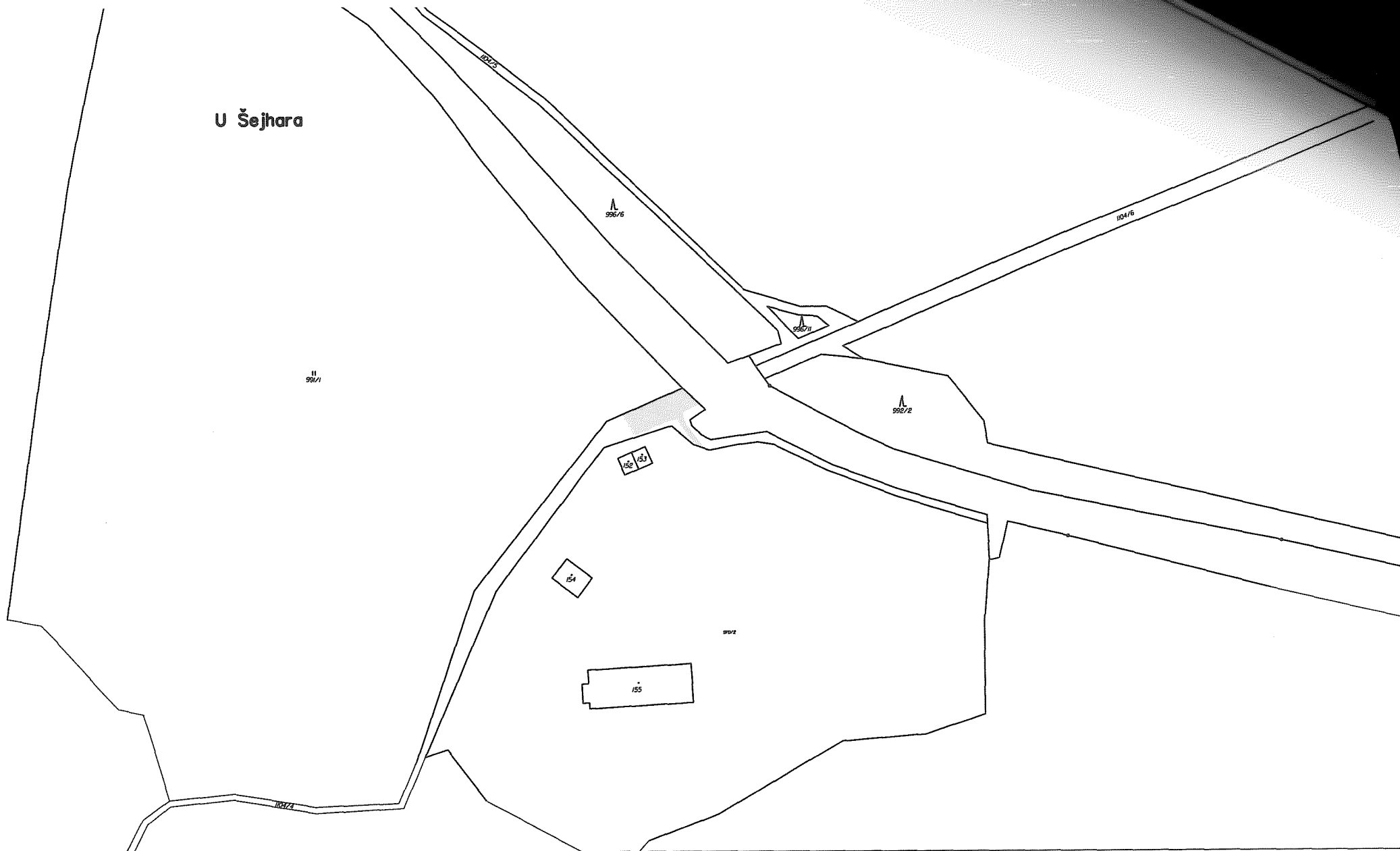

Rekonstrukce mostu v km 41,791 trati Tábor-Písek

Katastrální území: Jetětice

List vlastnictví: LV: 5 (KU: 659185)

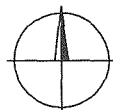

M 1:2000

 Dočasný zábor nad 1 rok

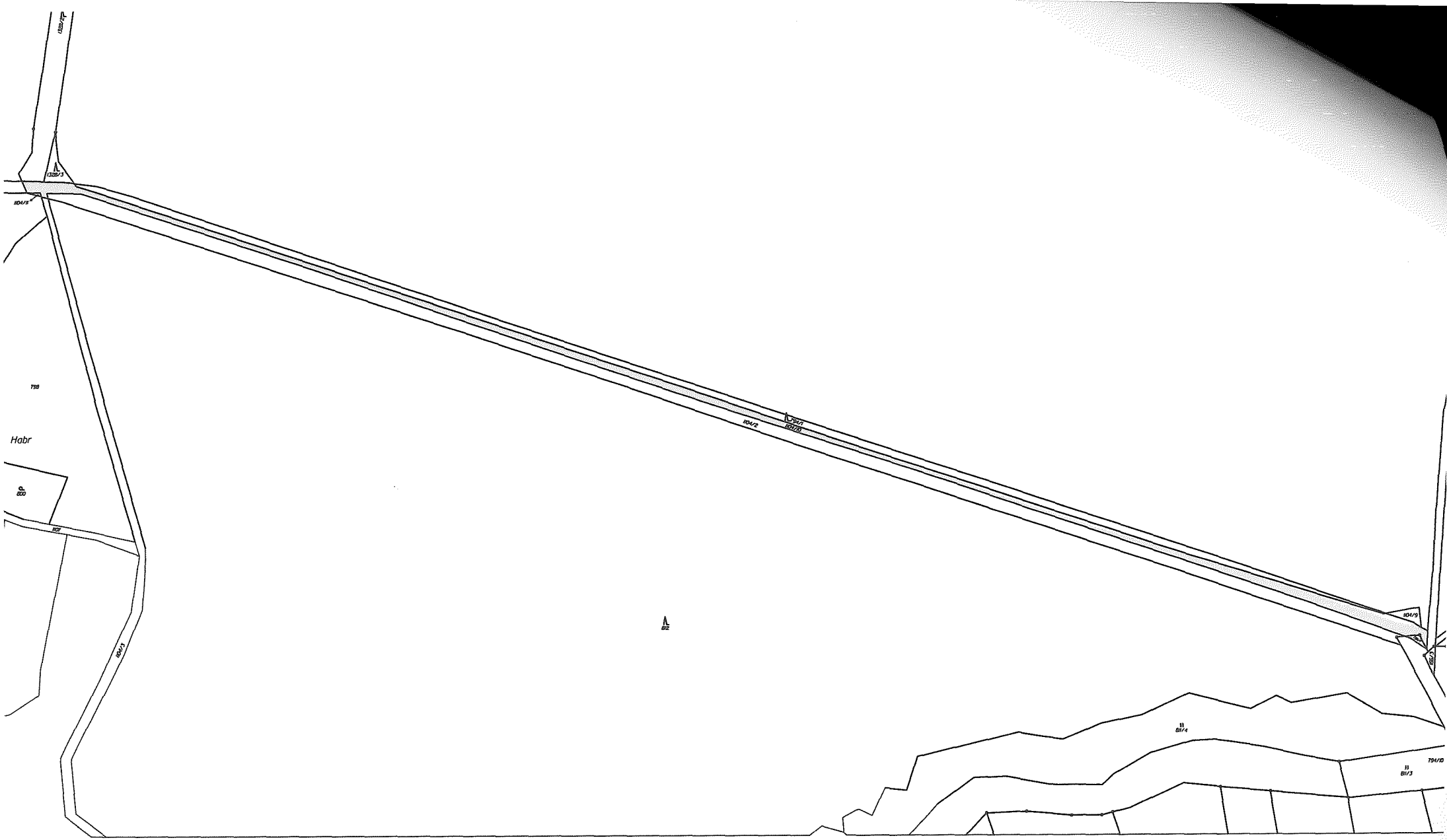

Rekonstrukce mostu v km 41,791 trati Tábor-Písek
 Katastrální území: Jetětice
 List vlastnictví: LV: 5 (KU: 659185)

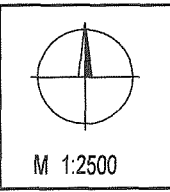

Dočasný zábor nad 1 rok



Rekonstrukce mostu v km 41,791 trati Tábor-Písek
Katastrální území: Jetětice
List vlastnictví: LV: 5 (KU: 659185)

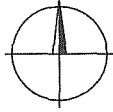

M 1:1000

Dočasný zábor nad 1 rok

Informace o pozemku

Parcelní číslo:	794/4
Obec:	Jetětice [549479]
Katastrální území:	Jetětice [659185]
Číslo LV:	5
Výměra [m ²]:	3766
Typ parcely:	Parcela katastru nemovitostí
Mapový list:	KMD
Určení výměry:	Graficky nebo v digitalizované mapě
Způsob využití:	ostatní komunikace
Druh pozemku:	ostatní plocha

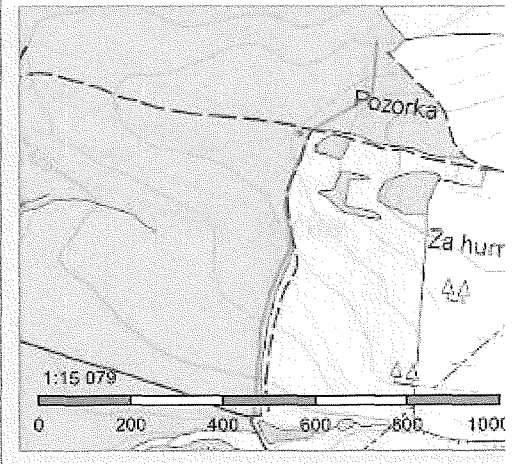

Vlastníci, jiní oprávnění

Vlastnické právo	Podíl
Česká republika,	
Právo hospodařit s majetkem státu	Podíl
Lesy České republiky, s.p., Přemyslova 1106/19, Nový Hradec Králové, 50008 Hradec Králové	

Způsob ochrany nemovitosti

Nejsou evidovány žádné způsoby ochrany.

Seznam BPEJ

Parcela nemá evidované BPEJ.

Omezení vlastnického práva

Nejsou evidována žádná omezení.

Jiné zápisy

Nejsou evidovány žádné jiné zápisy.

Řízení, v rámci kterých byl k nemovitosti zapsán cenový údaj

Nemovitost je v územním obvodu, kde státní správu katastru nemovitostí ČR vykonává [Katastrální úřad pro Jihočeský kraj, Katastrální pracoviště Písek](#)

Zobrazené údaje mají informativní charakter. Platnost k 25.03.2020 08:00:00.

Informace o pozemku

Parcelní číslo:	<u>794/7</u>
Obec:	<u>Jetětice [549479]</u>
Katastrální území:	<u>Jetětice [659185]</u>
Číslo LV:	<u>5</u>
Výměra [m ²]:	25
Typ parcely:	Parcela katastru nemovitostí
Mapový list:	KMD
Určení výměry:	Graficky nebo v digitalizované mapě
Způsob využití:	ostatní komunikace
Druh pozemku:	ostatní plocha

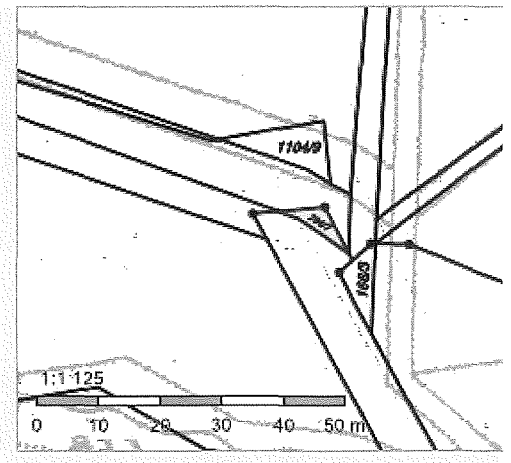

Vlastníci, jiní oprávnění

Vlastnické právo	Podíl
Česká republika,	
Právo hospodařit s majetkem státu	Podíl
Lesy České republiky, s.p., Přemyslova 1106/19, Nový Hradec Králové, 50008 Hradec Králové	

Způsob ochrany nemovitosti

Nejsou evidovány žádné způsoby ochrany.

Seznam BPEJ

Parcela nemá evidované BPEJ.

Omezení vlastnického práva

Nejsou evidována žádná omezení.

Jiné zápisy

Typ
Změna výměr obnovou operátu
Změna číslování parcel

+ Řízení, v rámci kterých byl k nemovitosti zapsán cenový údaj

Nemovitost je v územním obvodu, kde státní správu katastru nemovitostí ČR vykonává [Katastrální úřad pro Jihočeský kraj, Katastrální pracoviště Písek](#).

Zobrazené údaje mají informativní charakter. Platnost k 25.03.2020 08:00:00.

Informace o pozemku

Parcelní číslo:	1104/4
Obec:	Jetětice [549479]
Katastrální území:	Jetětice [659185]
Číslo LV:	5
Výměra [m ²]:	2655
Typ parcely:	Parcela katastru nemovitostí
Mapový list:	KMD
Určení výměry:	Graficky nebo v digitalizované mapě
Způsob využití:	ostatní komunikace
Druh pozemku:	ostatní plocha

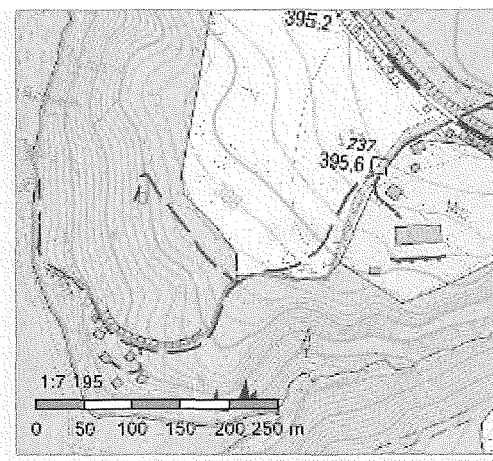

Vlastníci, jiní oprávnění

Vlastnické právo	Podíl
Česká republika,	
Právo hospodařit s majetkem státu	Podíl
Lesy České republiky, s.p., Přemyslova 1106/19, Nový Hradec Králové, 50008 Hradec Králové	

Způsob ochrany nemovitosti

Název
chráněná značka geodetického bodu

Seznam BPEJ

Parcela nemá evidované BPEJ.

Omezení vlastnického práva

Nejsou evidována žádná omezení.

Jiné zápisy

Typ
Změna výměr obnovou operátu

Řízení, v rámci kterých byl k nemovitosti zapsán cenový údaj

Nemovitost je v územním obvodu, kde státní správu katastru nemovitostí ČR vykonává [Katastrální úřad pro Jihočeský kraj, Katastrální pracoviště Písek](#)

Zobrazené údaje mají informativní charakter. Platnost k 25.03.2020 08:00:00.

Informace o pozemku

Parcelní číslo:	1104/10z
Obec:	Jetětice [549479]z
Katastrální území:	Jetětice [659185]
Číslo LV:	5
Výměra [m ²]:	2611
Typ parcely:	Parcela katastru nemovitostí
Mapový list:	KMD
Určení výměry:	Graficky nebo v digitalizované mapě
Způsob využití:	ostatní komunikace
Druh pozemku:	ostatní plocha

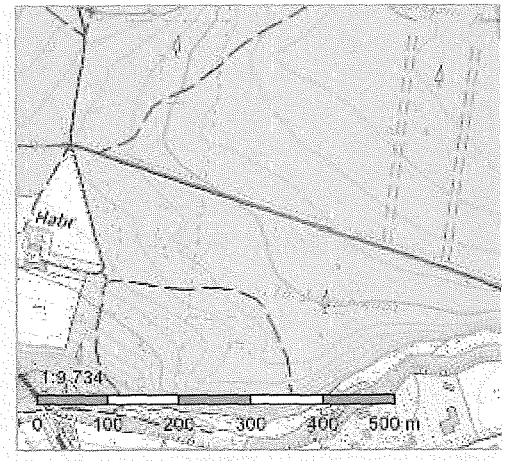

Vlastníci, jiní oprávnění

Vlastnické právo	Podíl
Česká republika,	
Právo hospodařit s majetkem státu	Podíl
Lesy České republiky, s.p., Přemyslova 1106/19, Nový Hradec Králové, 50008 Hradec Králové	

Způsob ochrany nemovitosti

Nejsou evidovány žádné způsoby ochrany.

Seznam BPEJ

Parcela nemá evidované BPEJ.

Omezení vlastnického práva

Nejsou evidována žádná omezení.

Jiné zápisy

Typ
Změna výměr obnovou operátu
Změna číslování parcel

Řízení, v rámci kterých byl k nemovitosti zapsán cenový údaj

Nemovitost je v územním obvodu, kde státní správu katastru nemovitostí ČR vykonává [Katastrální úřad pro Jihočeský kraj, Katastrální pracoviště Písek](#)

Zobrazené údaje mají informativní charakter. Platnost k 25.03.2020 08:00:00.