

Váš dopis zn.  
Ze dne  
Naše zn. S 12707 / S - 55866/2019-SŽDC-  
OŘ PHA-OPS  
Listů/příloh 2/1  
Vyřizuje  
Telefon  
Mobil  
E-mail  
Datum 20. listopadu 2019

Origon spol. s r. o.  
Smetanova 1284  
390 02 Tábor

### Souhrnné stanovisko Správy železniční dopravní cesty, státní organizace pro stavební povolení

Na základě předložené žádosti a k dokumentaci ve stupni DSP vydává Správa železniční dopravní cesty, státní organizace (dále jen SŽDC), Oblastní ředitelství Praha (dále jen OŘ Praha), podle zákona č. 183/2006 Sb., o územním plánování a stavebním řádu (stavební zákon), v platném znění toto:

#### Souhrnné stanovisko pro stavební povolení

##### Pro stavbu:

Název stavby	Kolíně, ul. Rorejcová 569 - výměna bankonatu
Místo stavby	Pozemek parc. č. st. 915 v katastrálním území Kolín
Trať	Česká Třebová - Praha Masarykovo nádraží, v žkm 347,760 vlevo trati, ve vzdálenosti 25 m a více od osy krajní koleje, ve výpravní budově žst. Kolín
TÚDÚ	1501N5
Žadatel	Origon spol. s r. o., Baarova 1541/42, 140 00, Praha 4
Stavebník / Investor	Česká spořitelna, a.s., Budějovická 1912/64b, 140 00, Praha 4

Předmětem dokumentace je přesun a výměna bankomatu České Spořitelny. Samostatně umístěný bankomat bude umístěn v nádražní hale výpravní budovy žst. Kolín.

V území dotčeném stavbou se **nenacházejí** inženýrské sítě a zařízení v majetku SŽDC.

Stavba se nachází **v obvodu dráhy, na pozemku SŽDC st. 915 v k. ú., v objektu SŽDC.**

#### SŽDC se stavbou situovanou v obvodu dráhy

### s o u h l a s í

za předpokladu, že budou splněny následující podmínky:

1. Stavba musí být v souladu se všemi příslušnými normami a právními předpisy.

2. Stavba bude navržena a provedena tak, aby ani v budoucnu nedošlo k porušení její funkce vlivem provozu dráhy.
3. Požadujeme prostor stavby zabezpečit tak, aby nemohlo dojít ke zranění cestujících.
4. Pokud dojde v důsledku realizace akce k poškození drážního zařízení nebo objektu, budou náklady na opravu hrazeny zhotovitelem stavby.
5. **Správa pozemních staveb (SPS) OŘ Praha eviduje v zájmovém území objekt výpravní budovy žst. Kolín**, stojící na pozemku parc. č. st. 915 ve své operativní správě. SPS OŘ Praha souhlasí s předloženou dokumentací za těchto podmínek:
  - Poloha umístění bankomatu bude dle předloženého zákresu.
  - Ukotvení do podlahy bude provedeno šetrně, maximálně do hloubky 8 cm. Je třeba zajistit bezprašnost prostředí při provádění prací.
  - Po případném ukončení nájmu je nutné upravit dotčenou plochu podlahy do původního stavu.
  - Zhotovitel si zajistí smlouvu o odběru el. energie se Správou železniční energetiky, Chodovská 3256/4, 140 00 Praha 4 Michle. Kontaktní osoba – pan [REDACTED] tel. [REDACTED]
  - Datová zásuvka je vysazena v místě instalace bankomatu. Zhotovitel si na svoje náklady zajistí osazení aktivních prvků pro zajištění datového přenosu.
  - Zahájení a ukončení prací je nutné nahlásit 2 pracovní dny předem místnímu správci SPS OŘ Praha, p. [REDACTED] tel: [REDACTED]
  - Odpadkový koš u bankomatu musí být pravidelně vybírán.
  - Bankomat bude zpřístupněn v souladu s provozní dobou výpravní budovy.
6. **Majetkoprávní vztahy budou řešeny následovně:**

Investor má uzavřenou platnou nájemní smlouvu, přičemž se zavazuje uzavřít dodatek, který reflektuje přesun bankomatu z původního místa před rekonstrukcí na nové. Smlouvy vyřizuje SŽDC, OŘ Praha – Správa obchodních činností, Partyzánská 24, 170 00 Praha 7, kontakt: [REDACTED] tel. [REDACTED] e-mail [REDACTED]
7. **Zahájení stavebních prací bude v dostatečném předstihu (min. 14 dní předem) oznámeno písemně OŘ Praha na e-mail [REDACTED] a SŽDC, OŘ Praha, Správa tratí Praha západ (vedoucí TO Kolín pan [REDACTED], tel: [REDACTED] a místnímu správci SPS OŘ Praha (p. [REDACTED] tel. [REDACTED]. Při komunikaci uvádějte číslo jednací tohoto souhrnného stanoviska).**
8. Po dokončení prací požadujeme kompletní úklid staveniště a odvoz veškerého zbytkového materiálu.
9. **Investor požádá SŽDC, OŘ Praha v přiměřeném předstihu (min. 14 dnů) o prohlídku dokončené stavby před zahájením kolaudačního řízení a o kontrolu splnění výše uvedených podmínek. Podmiňujícím dokladem pro vydání kolaudačního rozhodnutí/souhlasu je kladné vyjádření SŽDC, OŘ Praha.**

Upozorňujeme, že přilehlá železniční trať je elektrifikovaná stejnosměrnou trakční soustavou o napětí 3000 V s možností vzniku bludných proudů a na související povinnosti vyplývající z ustanovení zákona č. 266/1994 Sb., o dráhách; **veškeré inženýrské sítě a zařízení uložená v zemi musí být opatřeny účinnou protikorozií ochranou nebo musí být zhotoveny z materiálů nepodléhajících korozi.** Doporučujeme konzultaci se SŽDC, Technickou ústřednou dopravní cesty, Specializované středisko diagnostiky korozních vlivů, Malletova 10/2363, 190 00 Praha 9, kontakty: [REDACTED] tel.: [REDACTED], [REDACTED] e-mail: [REDACTED] nebo [REDACTED] tel.: [REDACTED], [REDACTED] e-mail: [REDACTED]

*Toto souhrnné stanovisko nenahrazuje souhlas Drážního úřadu ve smyslu ustanovení § 7 odst. 3, nebo § 9 odst. 1 zákona č. 266/1994 Sb., o dráhách. Stavebník požádá o souhlas se stavbou v ochranném pásmu dráhy rovněž Drážní úřad, sekci stavební - oblast Praha, Wilsonova 300/8, 121 06 Praha 2 (bližší informace na [REDACTED] → Potřebuji si vyřídit → Sekce stavební).*

**Trváme na tom, aby výše uvedené podmínky tohoto souhrnného stanoviska byly zapracovány do podmínek rozhodnutí/povolení stavby jako nezbytně závazné, s uvedením č.j. a datem vydání souhrnného stanoviska.**

Toto souhrnné stanovisko se týká předmětné stavby pouze v rozsahu předložené dokumentace stavby **a platí 2 roky** od data vydání. Pokud nebude v této lhůtě vydáno pravomocné rozhodnutí/povolání, je stavebník povinen zažádat o vydání nového souhrnného stanoviska podle aktuálních podmínek a platných právních předpisů.

*Pro případné další žádosti nebo jiná podání týkající se předmětné stavby bychom Vás rádi požádali, abyste uváděli číslo jednací tohoto souhrnného stanoviska pro naši rychlejší orientaci k uvedenému záměru.*

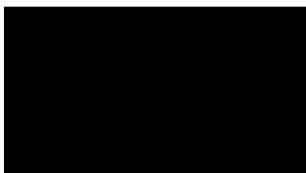

Libor Škvára  
náměstek ředitele pro techniku

Oprava železniční dopravní cesty,  
státní organizace  
Oblastní ředitelství Praha  
Partyzánská 24, 170 00 Praha 7  
IČ: 70994234, DIČ: CZ70994234  
(701)

**Přílohy**

1. Situace

1 x A4

## PŮDORYS NAVRHOVANÝ, M1:50

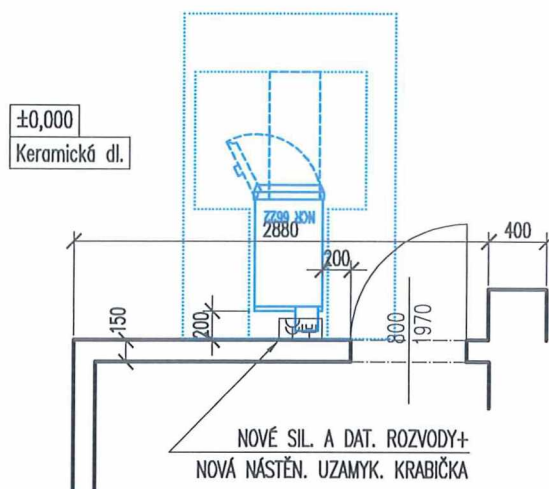

## POHLED NAVRHOVANÝ, M1:50

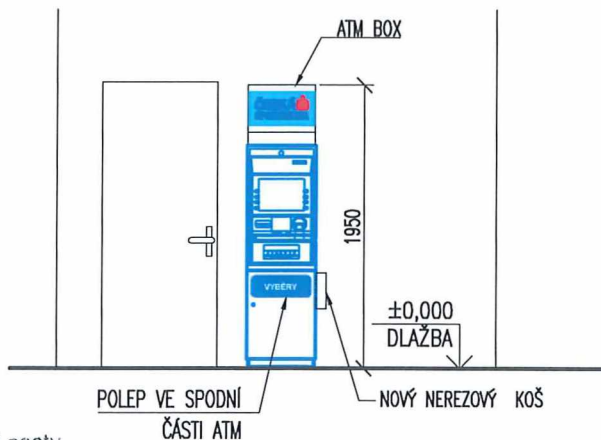

Správa železniční dopravní cesty,  
státní organizace

souhlasí se záměrem stavby

č.j.: S 12702/5-55866/2019-53DC-OR PHA-DPS

### POZNÁMKA:

- VEŠKERÉ ZÁSAHY DO OMÍTEK A OBKLADŮ V EXTERIÉRU I INTERIÉRU BUDOU PO SKONČENÍ PRACÍ ZAČIŠTĚNY A UVEDENY DO PŮVODNÍHO STAVU

NÁVRH, VYPRACOVÁNÍ

**origon**  
s.p.a.

VÝMĚNY A INSTALACE ATM 2019  
KOLÍN  
ROREJCOVA 569, osobní nádraží žst. Kolín

INVESTOR	Česká spořitelna
DATUM	01/2019
FORMÁT A4	
ČÍSLO ZAKÁZKY	191527_H9
STUPEŇ DOKUMENTACE	DPS
NÁZEV DIG. SOUBORU	

D – STAVEBNĚ ARCHITEKTONICKÉ ŘEŠENÍ

NAVRHOVANÝ STAV

MĚŘÍTKO 1:50

ČÍSLO VÝKRESU

D.1.3.

**Ověřovací doložka změny datového formátu dokumentu podle § 69a zákona č. 499/2004 Sb.**

**Doložka číslo:** 627496

**Původní datový formát:** application/pdf

**UUID původní komponenty:** fbf65bea-3e0f-4d4c-ad47-1f62cae5fb99

**Jméno a příjmení osoby, která změnu formátu dokumentu provedla:**

System ERMS (zpracovatel dokumentu Lucie BECHYŇOVÁ)

**Subjekt, který změnu formátu provedl:** Správa železniční dopravní cesty, státní organizace

**Datum vyhotovení ověřovací doložky:** 12.03.2020 11:21:01



bc75939b-99c5-4ac2-883e-05b3f9cc459a