

## Obsah:

|                                       |      |      |
|---------------------------------------|------|------|
| D.1.1. Technická zpráva               | –    | 1xA4 |
| D.1.2. Stavající stav a bourací práce | 1:50 | 1xA4 |
| D.1.3. Navrhovaný stav                | 1:50 | 1xA4 |

PARÉ ČÍSLO

AUTORIZOVÁNO

HLAVNÍ INŽENÝR PROJEKTU

ARCHITEKTONICKÉ ŘEŠENÍ

KOORDINACE

ODPOVĚDNÝ PROJEKTANT ČÁSTI

NÁVRH, VYPRACOVÁNÍ

**ORIGON**  
spol. s r. o.

ARCHITEKTURA, KONSTRUKCE, DESIGN, INTERIERY  
BAAROVA 1541/42, 140 00 PRAHA 4, E-MAIL:  
TEL: , FAX:

VÝMĚNY A INSTALACE ATM 2019

KOLÍN

ROREJCOVA 569, ČD–HLAVNÍ NÁDRAŽÍ

D – STAVEBNĚ ARCHITEKTONICKÉ ŘEŠENÍ

PROJEKT PRO PROVEDENÍ STAVBY

INVESTOR

Česká spořitelna

DATUM

01/2019

FORMÁT A4

ČÍSLO ZAKÁZKY

191527\_H9

STUPEŇ DOKUMENTACE

DPS

NÁZEV DIG. SOUBORU

A\_19114\_PD.dwg

MĚŘÍTKO

ČÍSLO VÝKRESU

A\_19114

## D.1.1.

# TECHNICKÁ ZPRÁVA

## 1. Identifikační údaje

|               |  |
|---------------|--|
| Název stavby: | Výměny a instalace ATM 2019  |
| Místo stavby: | České dráhy – hlavní nádraží, Rorejcova 569, Kolín                 |
| Investor:     | Česká spořitelna a.s., CEN 2300                                    |
| Projektant:   | Origon, spol s.r.o., Baarova 1541/42, 140 00, Praha 4, IČ 45270201 |
| Stupeň:       | DPS  |

## 2. Stávající stav

Stávající bankomat typu 6625 se nachází v prodejně jízdenek na nádraží ČD v Kolíně. Krk bankomatu prostupuje skrz zděnou vnitřní stěnu směrem do čekací haly nádraží. Na zdi vedle bankomatu není umístěn nerezový koš. Nášlapná vrstva podlahy v místnosti je tvořena PVC, bankomat není osazen na podstavci. Označení bankomatu nevyhovuje současným marketingovým požadavkům ČS. Stávající bankomat je přístupný pro klienty nepřetržitě. Stěhování starého i nového ATM lze hlavními dveřmi bezbariérově. V pokladně, kde se ATM nachází, jsou dva schody, každý výšky cca 105 mm.

## 3. Architektonické a stavebně technické řešení

Stávající bankomat typu 6625 bude odinstalován a nahrazen za novější přístroj stejného typu NCR 6625. Nový ATM bude kotven do stejného místa jako stávající. Krk nového bankomatu bude prostupovat stejným otvorem v obvodové zdi. Prostor pro nový ATM není nutné stavebně upravovat.

Bankomat bude připojen na stávající silové a datové rozvody, ty jsou v současné době vyhovující. Veškerá kabeláž bude zalištována. Marketingové značení kolem ATM nevyhovuje současným požadavkům. Kolem rámečku bankomatu bude doplněn marketingový polep. Kvůli tomuto značení bude posunut informační panel, který se nachází na zdi nad ATM. Na zdi vedle bankomatu bude doplněn nový nerezový koš.

## 4. Podstavec a ukotvení bankomatu

Po osazení bankomatu na místo bude bankomat ukotven k podlaze čtyřmi šrouby M16 do ocelových hmoždinek. Minimální délka šroubů je 100 mm. Kotvení bude provedeno dle specifikace výrobce. Na bankomat bude připevněn uzemňovací šroub M6. Pro kotvení nového ATM budou využity čtyři současné otvory pro kotvení.

**Veškeré zásahy do omítek a obkladů v exteriéru i interiéru budou po skončení prací začištěny a uvedeny do původního stavu (oprava omítek, obkladů, pohledů, podlah a maleb).**



## PŮDORYS STÁVAJÍCÍ, M1:50

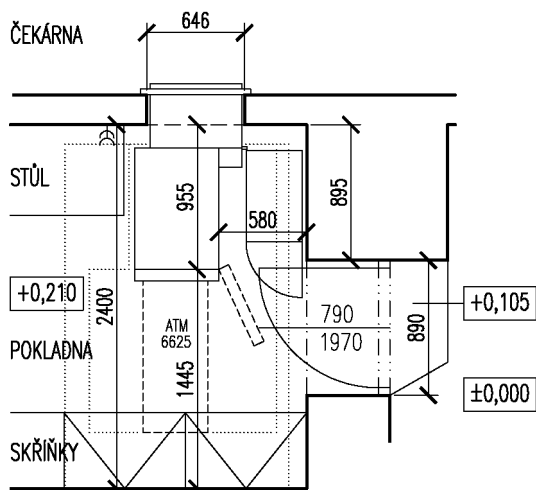

## ŘEZ STÁVAJÍCÍ, M1:50

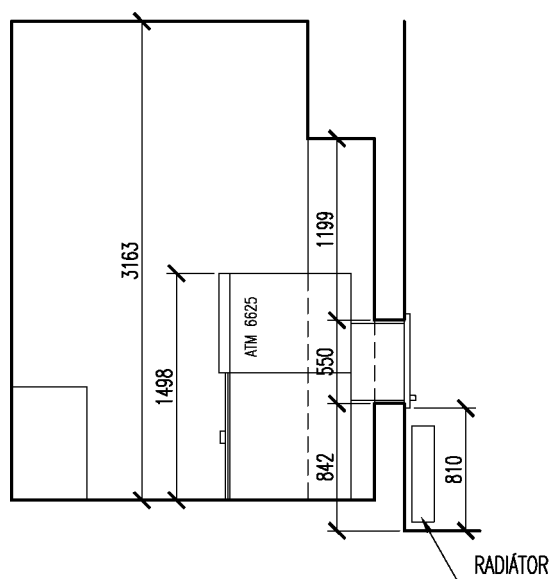

## POHLED STÁVAJÍCÍ, M1:50

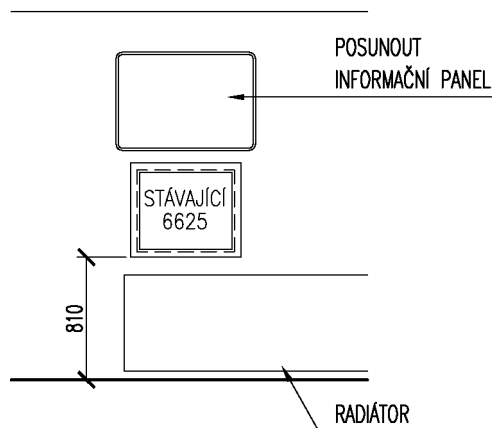

### POZNÁMKA:

- STĚHOVACÍ TRASA – 2 SCHODY VÝŠKY 105mm
- STÁVAJÍCÍ BANKOMAT BUDE ODPOJEN, ODKOTVEN A ODVEZEN

NÁVRH, VYPRACOVÁNÍ

### LEGENDA:

- ☞ STÁVAJÍCÍ SILOVÁ ZÁSUVKA
- ☞ STÁVAJÍCÍ DATOVÁ ZÁSUVKA

**origon**  
spol. s r. o.

VÝMĚNY A INSTALACE ATM 2019  
KOLÍN  
ROREJCOVA 569, ČD–HLAVNÍ NÁDRAŽÍ

D – STAVEBNĚ ARCHITEKTONICKÉ ŘEŠENÍ  
STÁVAJÍCÍ STAV A BOURACÍ PRÁCE

|                    |                  |
|--------------------|------------------|
| INVESTOR           | Česká spořitelna |
| DATUM              | 01/2019          |
| FORMÁT A4          |                  |
| ČÍSLO ZAKÁZKY      | 191527_H9        |
| STUPEŇ DOKUMENTACE | DPS              |
| NÁZEV DIG. SOUBORU |                  |

MĚŘÍTKO 1:50

ČÍSLO VÝKRESU

D.1.2.

## PŮDORYS NAVRHOVANÝ, M1:50

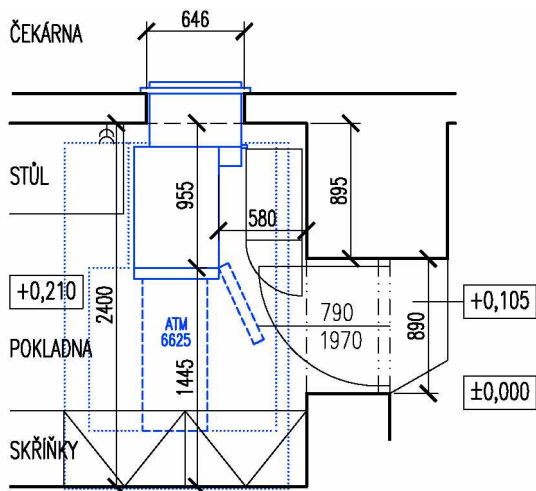

## ŘEZ NAVRHOVANÝ, M1:50

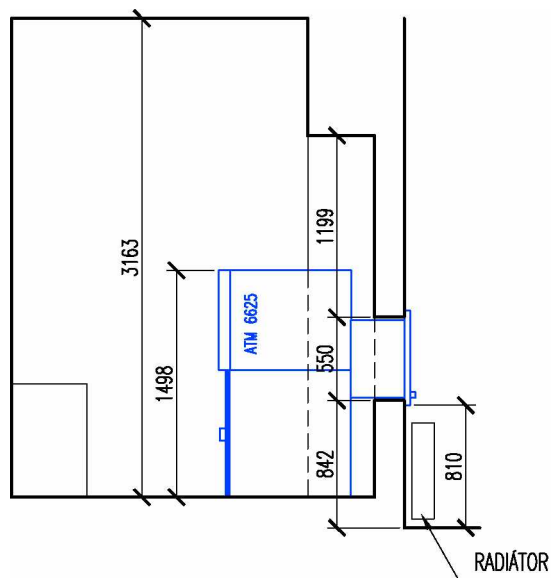

## POHLED NAVRHOVANÝ, M1:50

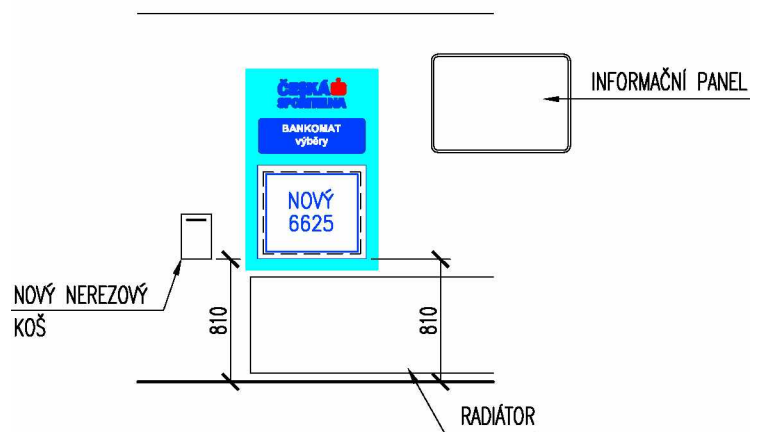

### POZNÁMKA:

– VEŠKERÉ ZÁSAHY DO OMÍTEK A OBKLADŮ V EXTERIÉRU I INTERIÉRU BUDOU PO SKONČENÍ PRACÍ ZAČISTĚNY A UVEDENY DO PŮVODNÍHO STAVU

NAVRH, VYPRACOVÁNÍ

**origon**  
spol. s r. o.

VÝMĚNY A INSTALACE ATM 2019  
KOLÍN  
ROREJCOVA 569, ČD–HLAVNÍ NÁDRAŽÍ

|                    |                  |
|--------------------|------------------|
| INVESTOR           | Česká spořitelna |
| DATUM              | 01/2019          |
| FORMÁT A4          |                  |
| ČÍSLO ZAKÁZKY      | 191527_H9        |
| STUPEŇ DOKUMENTACE | DPS              |
| NÁZEV DIG. SOUBORU |                  |

D – STAVEBNĚ ARCHITEKTONICKÉ ŘEŠENÍ  
NAVRHOVANÝ STAV

MĚŘÍTKO 1:50

ČÍSLO VÝKRESU

D.1.3.



**Ověřovací doložka změny datového formátu dokumentu podle § 69a zákona č. 499/2004 Sb.**

**Doložka číslo:** 627497

**Původní datový formát:** application/pdf

**UUID původní komponenty:** 9f2ddff3-4829-43db-b9c8-814022335a6e

**Jméno a příjmení osoby, která změnu formátu dokumentu provedla:**

System ERMS (zpracovatel dokumentu Lucie BECHYŇOVÁ)

**Subjekt, který změnu formátu provedl:** Správa železniční dopravní cesty, státní organizace

**Datum vyhotovení ověřovací doložky:** 12.03.2020 11:21:02



10c28796-96ce-49a7-a155-76a75969e2da