

Dílčí smlouva o nájmu reklamních ploch na stožárech veřejného osvětlení hlavního města Prahy – balíček č. 3

(dále jen „Smlouva“)

I.

Smluvní strany

- 1.1 **Hlavní město Praha**, se sídlem Mariánské nám. 2, 110 01 Praha 1
IČ: 000 64 581
DIČ: CZ00064581
bankovní spojení: PPF Banka, a.s., Evropská 2690/17, 160 41 Praha 6
č. ú. 409025-0005157998/6000

(dále jen „*Město*“)

zastoupené společností:

Technologie hlavního města Prahy, a.s.

se sídlem Dělnická 213/12, Holešovice, 170 00 Praha 7

IČ: 25672541

DIČ: CZ25672541

zapsaná v obchodním rejstříku vedeném Městským soudem v Praze, oddíl B, vložka 5402

(dále jen „*Správce systému veřejného osvětlení*“)

a

- 1.2 **ERFLEX, a.s.**

se sídlem Terronská 727/7, 160 00 Praha 6 - Bubeneč

IČ: 25675826

DIČ: CZ25675826

bankovní spojení: Komerční banka, a.s., Italská 2, 120 00 Praha 2

č. ú. 19-9208140257/0100

zapsaná v obchodním rejstříku vedeném Městským soudem v Praze, oddíl B, vložka 15532

zastoupená: 

(dále jen „*Nájemce*“)

(„*Město*“ a „*Nájemce*“ jsou společně označováni též jako „*Smluvní strany*“, jednotlivě pak jako „*Smluvní strana*“)

II.

Úvodní ustanovení a definice pojmů

- 2.1. Smluvní strany uzavírají Smlouvu jako Dílčí nájemní smlouvu na základě a v intencích Rámcové smlouvy o splnění podmínek pro účast v soutěžích o dílčí nájmy reklamních ploch na stožárech veřejného osvětlení hlavního města Prahy ze dne 5. 12. 2019 (dále jen „*Rámcová smlouva*“) a v souladu s výsledky minitenderu č. 3, který byl Městem vyhlášen dne 6. 12. 2019 (dále jen „*minitender*“).
- 2.2. Nájemce prohlašuje, že disponuje příslušnými vlastnostmi, oprávněními, kapacitami, kvalifikací a schopnostmi k činnosti, které jsou předmětem plnění této Smlouvy, a zavazuje se těmito vlastnostmi, oprávněními, kapacitami, kvalifikací a schopnostmi disponovat po celou dobu trvání smluvního vztahu s Městem založeného touto Smlouvou.
- 2.3. Nájemce prohlašuje, že má k dispozici veškeré informace a podklady nezbytné k řádnému provádění předmětu této Smlouvy.
- 2.4. Při výkladu této Smlouvy budou níže uvedené pojmy vykládány takto:

„Balíček“

je Městem definovaná množina konkrétních Reklamních ploch pro umístění reklamních nosičů na stožárech veřejného osvětlení na území Města, která je předmětem soutěže v rámci Minitenderu nebo Mikrotenderu.

„Dílčí smlouva o nájmu“

je smlouva o nájmu Reklamních ploch na stožárech veřejného osvětlení uzavřená mezi Městem jako vyhlášovatelem a Účastníkem, který zvítězí v Minitenderu nebo Mikrotenderu dle Rámcové smlouvy.

„Minitender“

soutěž o Balíček reklamních ploch pro umístění minimálně 150 reklamních nosičů.

„Mikrotender“

je dílčí část soutěže o malé Balíčky reklamních ploch pro umístění reklamních nosičů v rozsahu 30 až 149 kusů. Účastník je oprávněn podat svou nabídku do Mikrotenderu pouze v případě, že je účastníkem alespoň jedné platné a účinné Dílčí smlouvy o nájmu.

„Pravidla“

příloha č. 1 k usnesení Rady HMP č. 2306 ze dne 4. 11. 2019 s názvem „Pravidla umístování reklamních ploch na sloupech a stožárech na veřejných prostranstvích hlavního města Prahy“, účinná od 1. 12. 2019. Pravidla tvoří Přílohu č. 3 této Smlouvy.

„Rámcová smlouva“

je Rámcová smlouva stanovující podmínky pro účast Účastníka v Minitenderech a Mikrotenderech. Rámcová smlouva totožného znění je uzavírána se všemi úspěšnými účastníky Soutěže.

„Reklamní nosiče“	jsou nosiče Nájemce sloužící k umístění reklamních sdělení. Pronájem Reklamních nosičů není předmětem Rámcové smlouvy i této Smlouvy.
„Reklamní plocha“	část stožáru veřejného osvětlení určená pro umístění Reklamního nosiče dle Pravidel. Předmětem nájmu může být celá reklamní plocha, nebo i její definovaná část. Oproti přechozím smluvním ujednáním součástí reklamní plochy nejsou další stavební prvky v soustavě veřejného osvětlení, jako např. nástěnný výložník, převěsové lano a podobně.
„Soutěž“	je veřejná soutěž o nejvhodnější nabídku na nájem reklamních ploch pro umístění reklamních nosičů na stožárech veřejného osvětlení hlavního města Prahy vyhlášená Městem jako vyhlášovatelem dle ustanovení § 1772 a násl. Občanského zákoníku, na jejímž základě je uzavřena tato Rámcová smlouva a navazující Dílčí nájemní smlouvy. Podmínky Soutěže tvoří Přílohu č. 4 Rámcové smlouvy.
„Údržba“	je činnost běžného rozsahu zahrnující např. výměnu vadných komponentů reklamních nosičů, běžné opravy (např. odstranění vady příslušného zařízení, účinků opotřebení nebo následků jeho poškození, nátěrové práce), čisticí práce, revizní činnost (prováděnou v pravidelných intervalech ve smyslu příslušných norem ČSN v případě, že se jedná o Reklamní nosiče využívající el. energii).
„Veřejné osvětlení“	je soubor zařízení, která slouží k osvětlení venkovních veřejných komunikací a prostranství na území Města, případně slouží k umístění trakčního vedení.
„Zákon o hl. m. Praze“	je zákon č. 131/2000 Sb., o hlavním městě Praze, ve znění pozdějších předpisů.

III.

Účel Smlouvy

- 3.1. Účelem této Smlouvy je pronájem reklamních ploch na stožárech veřejného osvětlení ve vlastnictví Města, jak jsou tyto vymezeny v balíčku č. 3.

IV.

Předmět Smlouvy

- 4.1. Nájemce se za podmínek uvedených ve Smlouvě zavazuje po dobu trvání této Smlouvy užívat pronajaté reklamní plochy na stožárech veřejného osvětlení výlučně za účelem instalace a provozování reklamních nosičů v souladu s platnými právními předpisy a Smlouvou.
- 4.2. Předmětem nájmu jsou reklamní plochy na stožárech veřejného osvětlení, přičemž seznam jednotlivých stožárů veřejného osvětlení, kterých se tato Smlouva dotýká, a jejich přesná specifikace uvedením ulice a čísla stožáru, jsou uvedeny v příloze č. 1 této Smlouvy. Nájemce hradí nájemné na základě počtu a typu reklamních nosičů, které se na tyto reklamní plochy zavázal umístit v rámci minitenderu.
- 4.3. Smluvní strany pro vyloučení pochybností konstatují, že součástí předmětu plnění není poskytování jakýchkoliv služeb ve prospěch Města Nájemcem.

V.

Doba trvání Smlouvy

- 5.1. Tato Smlouva je uzavírána na dobu 36 měsíců ode dne účinnosti Smlouvy.
- 5.2. Smluvní strany si sjednávají možnost prodloužit účinnost/platnost smlouvy (opci) až o dalších 24 měsíců. Opce je oprávněno uplatnit Město, a to odesláním písemné žádosti Nájemci obvyklým způsobem, nejdříve však 8 měsíců a nejpozději 6 měsíců před koncem účinnosti Smlouvy. Pokud Nájemce do 45 dnů od obdržení písemné žádosti nevyjádří nesouhlas s uplatněním opce, a to doručením písemné odpovědi na adresu Správce systému veřejné osvětlení, je uplatnění opce účinné. Na uplatnění opce není ze strany Nájemce právní nárok. Město uplatní opci zejména tehdy, pokud to bude hospodárné a odůvodnitelné vzhledem k vývoji cen na trhu, vzhledem k technickému stavu stožárů Veřejného osvětlení a současně pokud se Nájemce po dobu plnění Rámcové smlouvy osvědčil, když hradil nájemné v souladu s touto Smlouvou a užíval pronajaté reklamní plochy v souladu s Pravidly.

VI.

Předání a převzetí reklamních ploch

- 6.1. K předání a převzetí reklamních ploch, kterou jsou předmětem nájmu, dojde za součinnosti Smluvních stran a stávajícího nájemce reklamních ploch, pokud je odlišný od Nájemce. O předání a převzetí reklamních ploch bude pořízen Protokol.
- 6.2. Nájemce bere na vědomí, že na některých pronajatých reklamních plochách jsou ke dni uzavření této Smlouvy umístěny reklamní nosiče stávajících nájemců, kteří mají platný nájemní vztah do 31. 12. 2019. Z uvedeného důvodu tak jednotlivé stožáry tvořící součást vysoutěženého balíčku budou budoucímu Nájemci předávány postupně dle

harmonogramu, který obdrží nejpozději do 15 kalendářních dnů od data účinnosti Smlouvy. Ustanovení předchozí věty neplatí, pokud v osobě nájemce nedojde po provedení minutenderu k žádné změně, nebo pokud se budoucí Nájemce dohodne se stávajícím nájemcem na převzetí či odkupu stávajících reklamních nosičů. V případě takové dohody musí k úplnému předání reklamních nosičů dojít nejpozději do 31. 3. 2020 a nový Nájemce bude povinen o takové dohodě bezodkladně písemně informovat Správce systému veřejného osvětlení. Ve všech případech bude nájemné hrazeno pouze za dny, kdy jednotlivé stožáry byly fakticky předány budoucímu Nájemci. Stožár se považuje za předaný desátým (10.) dnem od odeslání výzvy Správce systému veřejného osvětlení, pokud k faktickému předání nedošlo dříve.

- 6.3. Pokud Nájemce ke dni podpisu této Smlouvy již fakticky pronajaté reklamní plochy užívá, nedojde mezi Smluvními stranami k jejich předání a převzetí.
- 6.4. Veškeré pronajaté reklamní plochy zůstávají nadále ve vlastnictví Města.

VII.

Práva a povinnosti Města

- 7.1. Město prohlašuje, že ode dne účinnosti této Smlouvy je Nájemce oprávněn užívat veškeré reklamní plochy dle přílohy č. 1 této Smlouvy.
- 7.2. Město se zavazuje
 - 7.2.1. poskytnout Nájemci nezbytnou součinnost k řádnému užívání předmětu nájmu. Město ustanovilo odpovědnou kontaktní osobu (viz čl. XX. Smlouvy), na níž je Nájemce povinen se obracet s žádostmi o informace, návrhy, podněty a upozornění;
 - 7.2.2. přijímat podněty, žádosti, návrhy a upozornění ze strany Nájemce a na tyto reagovat;
 - 7.2.3. informovat Nájemce o investičních záměrech/modernizaci týkající se pronajatých reklamních ploch nebo s nimi související; Město je dále oprávněno rozhodnout, že jednotlivé stožáry veřejného osvětlení, na kterých jsou reklamní plochy, budou obnoveny (modernizovány), nebo jiným způsobem zpřístupněny pro potřeby plnění této Smlouvy, přičemž Nájemce je povinen modernizaci nebo jiné zpřístupnění dle předchozí věty strpět;
 - 7.2.4. zajistit, aby bez předchozího informování Nájemce nedošlo z podnětu Města nebo Správce systému veřejného osvětlení k odstranění reklamních nosičů z pronajatých reklamních ploch. Město není povinno splnit svou informační povinnost, pokud dojde k odstranění reklamního nosiče pouze dočasně v důsledku poruchy, havárie,

pravidelné údržby, živelní pohromy nebo z obdobného důvodu. Nájemce je povinen strpět dočasné odstranění reklamního nosiče Městem dle předchozí věty;

- 7.2.5. pokud dojde ke stavební výměně stožáru veřejného osvětlení osazeného reklamním nosičem, zajistí Město demontáž a následnou montáž nosiče na vlastní náklady. Od doby demontáže Nájemcova reklamního nosiče do nové instalace tohoto reklamního nosiče nebude Městem účtována úhrada za elektrickou energii. Po dobu trvání modernizace nebo výměny stožáru veřejného osvětlení osazeného reklamním nosičem ze strany Města není Nájemce oprávněn po Městu požadovat poskytnutí náhradního stožáru veřejného osvětlení pro osazení reklamním nosičem a rovněž z toho důvodu není oprávněn odstoupit od Smlouvy. V případě, že instalace reklamního nosiče na nově vyměněný stožár nebude technicky možná, nájem reklamní plochy na předmětném stožáru veřejného osvětlení skončí ke dni zahájení výměny tohoto stožáru veřejného osvětlení;
- 7.2.6. vykonávat nadále povinnosti vlastníka systému veřejného osvětlení, např. poskytovat vyjádření pro účely územního/stavebního řízení apod.
- 7.3. Pokud v důsledku postupu Města dle čl. 7.2.3. a 7.2.5. a nebo v důsledku jiných aktivit Města (např. dlouhodobé uzavření veřejné komunikace přilehlé ke stožárům veřejného osvětlení, na kterých má Nájemce pronajaté reklamní plochy) Nájemce nebude moci užívat stanoveným způsobem reklamní nosiče na reklamních plochách, která jsou předmětem nájmu, a současně pokud o to písemně požádá a nemožnost jejich užívání doloží, Správce systému veřejného osvětlení rozhodne o snížení celkového nájemného v rozsahu, který bude odpovídat nájemnému za ty reklamní nosiče, které v důsledku popsaného postupu Města Nájemce nemohl užívat, a to za dobu, kterou Nájemce prokáže, až do doby odstranění stavu, který brání v užívání reklamních nosičů, nebo do doby, kdy se Smluvní strany dohodnou jiným způsobem ve smyslu čl. XII této Smlouvy. Město neodpovídá za případnou škodu z titulu ušlého zisku, která by Nájemci mohla vzniknout v důsledku nemožnosti užívat pronajatou reklamní plochu ve smyslu tohoto ustanovení Smlouvy.
- 7.4. Město a Správce systému veřejného osvětlení jsou oprávněni po dobu účinnosti Smlouvy provádět pravidelné kontroly plnění povinností Nájemce dle této Smlouvy. Nájemce je povinen poskytnout Městu a Správci systému veřejného osvětlení veškerou součinnost potřebnou k jejímu provedení.
- 7.5. Město je oprávněno nahlížet kdykoli do veškeré technické dokumentace k instalovaným reklamním nosičům, případně si vyžádat její kopii v písemné či elektronické podobě bez povinnosti k jejímu vrácení.

- 7.6. Město má právo umístit či nechat umístit na jednotlivé stožáry a prvky veřejného osvětlení, a to i na takové, na kterých jsou umístěny reklamní nosiče, Doplnky a/nebo jiná zařízení. Město neodpovídá za případnou škodu z titulu ušlého zisku, která by využitím tohoto oprávnění Města mohla Nájemci vzniknout v důsledku nemožnosti užívat pronajatou reklamní plochu v plném rozsahu. Město ani Správce systému veřejného osvětlení není povinen zajistit reklamní nosiče proti poškození ze strany třetích osob. Nebezpečí škody na reklamních nosičích a reklamních sděleních na nich uvedených nese v plném rozsahu Nájemce. Výjimkou je situace, kdy je škoda způsobena ze strany osob, které jednaly na základě pokynů Města nebo Správce systému veřejného osvětlení. V těchto případech nese odpovědnost za škodu Město.

VIII.

Povinnosti Nájemce

- 8.1. Nájemce se zavazuje
- 8.1.1. užívat pronajaté reklamní plochy výhradně v souladu s touto Smlouvou a platnými právními předpisy;
 - 8.1.2. v případě, že Nájemce přistoupí k instalování nových a ke změně již instalovaných reklamních nosičů na pronajatých reklamních plochách, je povinen ve spolupráci se Správcem systému veřejného osvětlení instalovat jen takové reklamní nosiče, které odpovídají nosnosti příslušného stožáru veřejného osvětlení a jsou schváleny Správcem systému veřejného osvětlení a orgány veřejné správy příslušnými podle zvláštních právních předpisů (orgány památkové péče, bezpečnost silničního provozu aj.). Uvedené se obdobně vztahuje i na reklamní nosiče, které ke dni účinnosti této dílčí Smlouvy již byly na reklamních plochách umístěny;
 - 8.1.3. instalovat reklamní nosiče výhradně na základě předchozího souhlasu Správce systému veřejného osvětlení, v součinnosti s ním, a až poté, kdy Správci systému veřejného osvětlení předloží všechna stanoviska dle čl. 8.1.2 Smlouvy;
 - 8.1.4. viditelně označit každý instalovaný reklamní nosič identifikačními údaji jeho vlastníka (obchodní firma/jméno);
 - 8.1.5. veškeré práce na předmětu nájmu organizovat a provádět v součinnosti se Správcem systému veřejného osvětlení tak, aby byl minimalizován rozsah omezení chodců a silniční dopravy;
 - 8.1.6. informovat Město prostřednictvím dispečinku Správce systému veřejného osvětlení (tel. číslo dispečinku: 800 404 060; e-mail dispečinku: [REDACTED]) o každé změně skutečného užívání reklamních ploch

- uvedených v příloze č. 1 této Smlouvy a to nejméně 3 pracovní dny před touto změnou;
- 8.1.7. instalovat na reklamní plochy reklamní nosiče tak, aby nebyla narušena či jinak ohrožena statika stožáru veřejného osvětlení, na kterém je reklamní plocha, a to po celou dobu nájmu;
 - 8.1.8. v případě zjištění jakéhokoliv narušení statiky stožáru veřejného osvětlení, na němž má pronajatou reklamní plochu, a to po celou dobu účinnosti této Smlouvy, je Nájemce povinen o tom bezodkladně písemně informovat Správce systému veřejného osvětlení. Pokud má na jednom stožáru veřejného osvětlení pronajatou reklamní plochu, resp. její části, více nájemců, jsou tito nájemci odpovědní za plnění uvedených povinností společně a nerozdílně.
- 8.2. Nájemce je rovněž povinen hradit Městu dodávku elektrické energie pro reklamní nosiče typu Lightbox, pokud jsou tyto nosiče součástí předmětu plnění této Smlouvy. Za tímto účelem je Nájemce povinen uzavřít se Správcem systému veřejného osvětlení současně se Smlouvou samostatnou smlouvu k zajištění odběru elektrické energie a přeučtování nákladů na její spotřebu. Připojení vodiče elektrické energie k reklamnímu nosiči je možné pouze prostřednictvím Správce systému veřejného osvětlení.
- 8.3. Nájemce se dále zavazuje
- 8.3.1. poskytovat součinnost orgánům státní správy, dodavatelům energií, případně i dalším osobám, např. vlastníkům komunikací a nemovitostí, pokud tito budou jednat o záležitostech týkajících se mimo jiné i pronajatých reklamních ploch, nebo pokud budou provádět činnosti, které se pronajatých reklamních ploch týkají;
 - 8.3.2. umožnit Městu kdykoli nahlížet do veškeré technické dokumentace k instalovaným reklamním nosičům, resp. poskytnout Městu na vyžádání její kopii v písemné či elektronické podobě (bez povinnosti k jejímu vrácení).
- 8.4. V případě, že jsou na některých pronajatých reklamních plochách umístěny reklamní nosiče třetích stran, je Nájemce povinen o této skutečnosti bez zbytečného odkladu informovat Město a vyžádat si stanovisko ohledně skutečnosti, zdali jsou jednotlivé reklamní nosiče takto umístěny na základě platné smlouvy třetí osoby s Městem, nebo zdali se jedná o „černou reklamu“.
- 8.5. Nájemce je povinen zajistit bezvadné fungování a bezpečnost jednotlivých instalovaných reklamních nosičů. Nájemce nese odpovědnost za jakoukoliv škodu, která vznikne Městu nebo třetí osobě v důsledku špatného stavu reklamního nosiče, které bylo pro instalaci dodáno Nájemcem.

- 8.6. Nájemce je povinen strpět demontáž vadného reklamního nosiče, nebo jeho odstranění v případě, kdy nosič není ve stavu, že může být bezpečně umístěn v systému veřejného osvětlení (koroze, poškození vlivem vandalismu, dopravní nehody apod.). Odstranění vadného reklamního nosiče provede na náklady Nájemce Správce systému veřejného osvětlení v případě, že je důvodem odstranění špatný technický stav nosiče nebo živelní událost. Pokud bude nosič odstraněn v důsledku poškození vandalismem nebo dopravní nehodou, provede Správce systému veřejného osvětlení jeho odstranění na náklady Města.
- 8.7. Nájemce není oprávněn provádět jakékoliv opravy reklamních nosičů, které spočívají v zásahu do ukotvení těchto nosičů na příslušném stožáru veřejného osvětlení, resp. v zásahu do přívodu el. energie bez předchozího souhlasu Správce systému veřejného osvětlení a jinak, než v součinnosti s ním.
- 8.8. Nájemce je povinen hradit nájemné za typ reklamních nosičů, který byl vysoutěžený v rámci minutenderu, a to i v případě, že se jej rozhodne přestavět za jiný typ reklamního nosiče s nižší jednotkovou cenou. V případě, že namísto vysoutěženého typu reklamního nosiče bude přestavěn reklamní nosič s vyšší jednotkovou cenou, je Nájemce povinen hradit nájemné dle této vyšší jednotkové ceny. ☺
- 8.9. Nájemce je oprávněn jemu pronajaté reklamní plochy postoupit k užívání jinému Účastníkovi Soutěže, který má s Městem rovněž uzavřenou platnou Rámcovou smlouvu o splnění podmínek pro účast v soutěžích o dílčí nájmy reklamních ploch na stožárech veřejného osvětlení hlavního města Prahy a současně platnou Dílčí nájemní smlouvu na některý balíček (dále jen „*Druhý nájemce*“). Za takto postoupené reklamní plochy však Nájemce nadále odpovídá, jako by je užíval sám. Pokud by toto postoupení k užívání trvalo déle než 3 měsíce a Nájemce i Druhý nájemce by předpokládali jeho další pokračování, jsou Nájemce a Druhý nájemce oprávněni společně písemně požádat Správce systému veřejného osvětlení o převedení dotčených reklamních ploch do balíčku, na nějž má uzavřenou dílčí nájemní smlouvu Druhý nájemce. Pokud Správce systému veřejného osvětlení takové žádosti vyhoví, vyrozumí o tom písemně Nájemce i Druhého nájemce a současně stanoví kalendářní měsíc, od kterého přejde povinnost hradit nájemné za dotčené reklamní plochy na Druhého nájemce. Druhý nájemce je v takovém případě povinen hradit nájemné vázící se k převáděným reklamním plochám ve stejné výši, ke které se zavázal Nájemce, anebo nájemné vyšší, pokud současně nastane situace předvídaná v čl. 8.8. Smlouvy. Současně s převedením reklamních ploch dojde k přiměřenému snížení celkového nájemného Nájemce.

Nosič
Vlajka
Fla

IX.

Technické parametry instalace reklamních nosičů

- 9.1. Nájemce je povinen při užívání reklamních ploch dodržovat veškeré obecně závazné předpisy a příslušné technické normy vztahující se k plnění této Smlouvy, zejména příslušné platné normy ČSN, technická pravidla a bezpečnostní předpisy. Nedodržení podmínek a postupů stanovených v technických normách a ostatních obecně závazných předpisech, jakož i postupů a povinností Nájemce dle této Smlouvy, opravňuje Město odstoupit od této Smlouvy.
- 9.2. Nájemce zajišťuje provádění činností směřujících k řádnému užívání reklamních ploch dle této Smlouvy v součinnosti se Správcem systému veřejného osvětlení. Veškerá povolení potřebná k řádnému užívání reklamních ploch dle této Smlouvy zajišťuje Nájemce.
- 9.3. V případě, že bude nutné trvale demontovat některý z reklamních nosičů, vyzvedne si Nájemce takový demontovaný nosič do 10 pracovních dnů po jeho demontáži u Správce systému veřejného osvětlení. V případě, že si Nájemce demontovaný nosič ve stanoveném termínu nevyzvedne, neodpovídá Město ani Správce systému veřejného osvětlení za poškození, odcizení či ztrátu demontovaného nosiče po uložení do skladu Správce systému veřejného osvětlení. Uložení reklamních nosičů ve skladu Správce systému veřejného osvětlení trávající déle nežli 10 pracovních dnů bude provedeno na náklady Nájemce.
- 9.4. Správce systému veřejného osvětlení je oprávněn určit další specifické podmínky instalace pro jednotlivé typy nosičů nebo stožárů veřejného osvětlení. Základní technické podmínky jsou uvedeny v příloze č. 2 této Smlouvy, avšak Město či Správce systému veřejného osvětlení jsou v průběhu trvání této Smlouvy oprávněni stanovit další technické podmínky.

X.

Výše nájemného a platební podmínky

- 10.1. Nájemce se zavazuje platit Městu za pronájem reklamních ploch celkové nájemné dle počtu a typů reklamních nosičů, které umísťuje nebo se zavázal umístit na reklamních plochách v rámci minutenderu. Celkové měsíční nájemné se stanovuje jako součin počtu jednotlivých reklamních nosičů instalovaných na pronajatých reklamních plochách, jak se k tomu Nájemce zavázal na základě výsledků minutenderu, a jejich jednotkové ceny.
- 10.2. Nájemce se na základě minutenderu zavázal hradit jednotkové ceny za jednotlivé reklamní nosiče a jejich minimální počet takto:

Nosič	Formát	Rozměr (m2)	Posudková cena (Kč)	Nabídnutá cena (Kč)	Počet nosičů
Vlajka	A				0
Flex	B	0,60			155
Flex	C	0,96			2
Lightbox	A				0
Lightbox	B	0,60			0
Lightbox	C	0,96			0

Počet Nosičů	157
--------------	-----

Počet stožárů	150
---------------	-----

Celkové měsíční nájemné (Kč)	140 909,-
------------------------------	-----------

- 10.3. Minimální celková nabídková cena činí [REDAKCE]
- 10.4. K nájemnému bude Městem účtována DPH ve výši stanovené právními předpisy účinnými v době realizace zdanitelného plnění a cena za dodávku energií dle čl. 8.2 této Smlouvy.
- 10.5. Strany se dohodly, že nájemné bude Nájemcem placeno v měsíčních splátkách na základě faktury vystavené Městem. Faktura bude ze strany Města vystavena po skončení daného kalendářního měsíce. Nájemné se hradí na účet Města č. ú. 6015-0005157998/6000 vedený u PPF banky, a.s., Evropská 2690/17, 160 41 Praha 6, jako variabilní symbol uvede Účastník vždy pořadové číslo faktury.
- 10.6. Splatnost faktury činí 21 dní ode dne jejího odeslání Nájemci.
- 10.7. U reklamních nosičů typu Lightbox se nájemné hradí až od okamžiku připojení reklamního nosiče k elektrické síti.

XI.

Odpovědnost Nájemce

- 11.1. Nájemce je odpovědný za škodu, kterou způsobí při užívání předmětu nájmu, ať už na zařízení veřejného osvětlení nebo na jakémkoli jiném majetku, případně na životě či zdraví, a je povinen k její náhradě.
- 11.2. Nájemce je povinen pro reklamní a informační zařízení dodržovat technické podmínky stanovené Správcem systému veřejného osvětlení. Při porušení těchto podmínek odpovídá nájemce Městu za vzniklou škodu.
- 11.3. Nájemce se zavazuje zajistit, a to i v případě poskytování reklamních ploch konečným uživatelům na základě a v souladu s čl. XVIII. této Smlouvy, že zveřejněná reklamní sdělení svým obsahem i formou nebudou porušovat dobré mravy, platné právní

předpisy a etické předpisy v oblasti regulace reklamy. Nájemce zajistí, aby na jednotlivé reklamní plochy nebyla umístěna reklama, která bude obsahovat prvky směřující k šíření nenávisti proti určité osobě nebo skupině osob nebo prvky vulgární nebo pornografické. Nájemce zajistí, aby na jednotlivých reklamních plochách nebyly umístěné reklamní nosiče, které jsou v rozporu s přílohou č. 3 této Smlouvy, tj. s Pravidly. Nájemce se rovněž zavazuje, že zveřejněná reklamní sdělení nebudou napadat Město a nebudou v rozporu s jeho oprávněnými zájmy. Pokud jsou na pronajatých reklamních plochách umístěna rovněž reklamní zařízení typu Lightbox, nájemce zajistí, aby po celou dobu nájmu podíl těchto reklamních nosičů nepřekračoval hodnotu stanovenou městem na 15 %. Porušení tohoto odstavce se považuje za závažné porušení Smlouvy.

- 11.4. V případě, že Nájemcem instalovaný reklamní nosič a/nebo reklamní sdělení zveřejněné na takovém reklamním nosiči porušuje jakékoliv podmínky stanovené touto Smlouvou pro reklamní nosič, resp. reklamní sdělení, je Nájemce povinen takový reklamní nosič, reklamní sdělení odstranit na své náklady, a to do 3 pracovních dnů od doručení výzvy Města. Pokud Nájemce takový reklamní nosič, reklamní sdělení neodstraní ve lhůtě dle předchozí věty, je oprávněn jej odstranit Správce systému veřejného osvětlení, a to na náklady Nájemce, přičemž náklad za demontáž 1 ks reklamního nosiče činí 2.500 Kč bez DPH a uskladnění za každý den činí za 1 ks reklamního nosiče 500 Kč bez DPH.

XII.

Sleva nájemného, výměna a vrácení

- 12.1. Pokud Nájemce nebude moci užívat stanoveným způsobem reklamní nosiče na reklamních plochách ve smyslu čl. 7.3. této Smlouvy, má právo písemně požádat Správce systému veřejného osvětlení o slevu nájemného.
- 12.2. Na základě požadavku Nájemce dle předchozího článku může Správce systému veřejného osvětlení nabídnout Nájemci nájem reklamních ploch na jiných stožárech veřejného osvětlení ve srovnatelném počtu a kvalitě, nebo může přiznat Nájemci slevu na nájemném. V takovém případě bude sleva odpovídat ceně za nájem takto nevyužitelných reklamních nosičů a za úhradu elektrické energie dle čl. 8.2 této Smlouvy, a to i zpětně od okamžiku, kdy Nájemce doručil Správci systému veřejného osvětlení písemnou žádost dle předchozího odstavce.
- 12.3. Nájemce může po dobu účinnosti této Smlouvy písemně požádat Správce systému veřejného osvětlení o výměnu určitého počtu pronajatých reklamních ploch za reklamní plochy na stožárech veřejného osvětlení v majetku Města. Změnu je možné provést vždy pouze ke konci kalendářního měsíce a žádost o její provedení musí být Správci systému veřejného osvětlení doručena nejpozději 1 měsíc před datem takové změny. Výměna musí být provedena tak, aby se nesnížila celková výše nájemného hrazeného Nájemcem,

tedy musí se týkat totožného počtu stožárů a totožného počtu reklamních ploch a na nich umístěných reklamních nosičů stejného, anebo dražšího typu. Nájemce je povinen hradit nájemné dle takto skutečně umístěného počtu a typu reklamních nosičů, přičemž v případě umístění levnějšího typu reklamních nosičů je povinen hradit jednotkovou cenu dle původního typu reklamního nosiče či nosičů.

- 12.4. Nájemce je oprávněn po dobu účinnosti Rámcové smlouvy vrátit Městu jednotlivé reklamní plochy, pro které již nemá uplatnění, a to písemným oznámením Správci systému veřejného osvětlení s uvedením data, ke kterému je vrácení účinné. Vrácení je možné provést vždy pouze ke konci kalendářního měsíce a oznámení musí být doručeno nejpozději 1 měsíc před datem účinnosti vrácení. O nájem za tyto reklamní plochy se mu celkové nájemné poměrně snižuje. Nájemce je oprávněn takto vrátit reklamní plochy nejvýše v rozsahu 10 % z celkového počtu nosičů dle této Smlouvy. Vrácení nelze provést se zpětnou účinností. Vrácené reklamní plochy si Nájemce může znovu pronajmout pouze formou účasti v novém minitenderu či mikrotenderu.
- 12.5. Nájemce je oprávněn vrátit část balíčku specifikovanou konkrétními pronajatými reklamními plochami, do 2 měsíců od přijetí rozhodnutí Města, které změní či nahradí Pravidla v takovém rozsahu, který prokazatelně změní původní předpoklady a podmínky obchodně-ekonomického využití pronajatých reklamních ploch, resp. instalovaných reklamních nosičů ze strany Nájemce, a to písemným oznámením Správci systému veřejného osvětlení spolu s uvedením data, ke kterému je vrácení účinné. Vrácení je možné provést vždy pouze ke konci kalendářního měsíce. O nájem za tyto reklamní plochy se mu celkové nájemné poměrně snižuje.

XIII.

Dodavatelé Nájemce

- 13.1. Nájemce je oprávněn zajistit výkon svých práv vyplývajících ze Smlouvy výhradně v součinnosti se Správcem systému veřejného osvětlení.

XIV.

Zajištění závazků Nájemce

- 14.1. Plnění veškerých závazků vyplývajících pro Nájemce z této Smlouvy či závazků se Smlouvou souvisejících či na ní navazujících (náhrada škody, bezdůvodné obohacení, a dalších,) bylo zajištěno formou kauce, kterou Nájemce složil na účet Města č. ú. 6015-0005157998/6000 vedený u PPF banky, a.s., Evropská 2690/17, 160 41 Praha 6, VS: číslo balíčku, ve výši dvojnásobku celkového měsíčního fakturovaného nájemného dle čl. 10.1 Smlouvy za první měsíc nájmu dle této Smlouvy.

- nájem
- 14.2. Kauce dle čl. 14.1 této Smlouvy může být použita na úhradu jakéhokoliv splatného dluhu dle této Smlouvy, zejména nájemného a smluvních pokut. V případě použití kauce dle tohoto článku je Nájemce povinen doplnit kauci do výše uvedené v čl. 14.1 této Smlouvy, a to nejpozději do 5 pracovních dnů od výzvy Správce systému veřejného osvětlení.
- 14.3. Nájemce je povinen složit kauci dle čl. 14.1 této Smlouvy nejpozději ke dni podpisu této Smlouvy. Pokud ke dni podpisu této Smlouvy je na účtu Města složena finanční částka jako kauce za účast v Soutěži či jako kauce za účast v minitenderu či mikrotenderu, považuje se tato částka za kauci od Nájemce. Pokud by tato finanční částka nedosahovala minimální výše kauce, a současně pokud je ke dni podpisu této Smlouvy na účtu Města na základě předchozího smluvního vztahu, který se týká předmětu plnění této Smlouvy, složena finanční částka jako kauce od Nájemce, považuje se tato částka za kauci dle čl. 14.1, a to ve výši rozdílu oproti minimální výši kauce. Pokud by ani takto identifikované finanční částky na účtu Města nedosahovaly minimální výše kauce, je Nájemce povinen ke dni podpisu této Smlouvy doplatit rozdíl do výše kauce dle čl. 14.1 této Smlouvy. Pokud kauce složené na základě účasti⁴ nájemce v Soutěži a v minitenderech či mikrotenderech, nebo na základě předchozího smluvního vztahu převyšují částku dle čl. 14.1 této Smlouvy, je Město povinno do 70 pracovních dnů od podpisu Smlouvy vrátit přeplatek Nájemci.
- 14.4. Kauce či její zbývající část, která nebyla použita dle čl. 15.8 této Smlouvy, se vrací Nájemci ve lhůtě třiceti (30) kalendářních dnů ode dne splnění povinnosti protokolárně předat veškeré reklamní plochy dle čl. 18.17.4 této Smlouvy.

XV.

Smluvní pokuty

- 15.1. Město je oprávněno požadovat po Nájemci v souvislosti s neplněním povinností dle této Smlouvy smluvní pokuty, a to za podmínek stanovených v tomto čl. XV.
- 15.2. V případě, že Nájemce poruší jakoukoliv svou povinnost stanovenou touto Smlouvou (vyjma povinností stanovených v čl. 15.3 až 15.7 této Smlouvy) je Město oprávněno požadovat smluvní pokutu ve výši 1,0 % z měsíčního nájemného dle této Smlouvy, a to za každý i započatý den prodlení a za každý jednotlivý případ.
- 15.3. V případě, že Nájemce bude v prodlení s placením nájemného, je Město oprávněno požadovat smluvní pokutu ve výši odpovídající 0,05 % z dlužné částky za každý započatý den prodlení.
- 15.4. V případě, že Nájemce provede neoprávněný zásah do zařízení veřejného osvětlení, je Město oprávněno požadovat po Nájemci smluvní pokutu ve výši 5,0 % z měsíčního

- nájemného dle této Smlouvy, a to za každý i započatý den, kdy tento zásah trvá, resp. nebyl odstraněn a za každý jednotlivý případ.
- 15.5. V případě, že Nájemce osadí nebo před účinností této Smlouvy osadil stožár veřejného osvětlení reklamním nosičem, který porušuje podmínky stanovené touto Smlouvou, je Město oprávněno požadovat po Nájemci smluvní pokutu ve výši 1,0 % z měsíčního nájemného dle této Smlouvy, a to za každý i započatý den prodlení a za každý jednotlivý případ.
- 15.6. V případě prodlení Nájemce s odstraněním reklamního nosiče nebo reklamního sdělení dle čl. 11.4 této Smlouvy je Město oprávněno požadovat po Nájemci smluvní pokutu ve výši 1,0 % z měsíčního nájemného dle této Smlouvy, a to za každý i započatý den prodlení a za každý jednotlivý případ.
- 15.7. V případě prodlení Nájemce s odstraněním reklamních nosičů dle čl. 18.17.2 této Smlouvy je Město oprávněno požadovat po Nájemci smluvní pokutu ve výši 5.000 Kč, a to za každý i započatý den prodlení a za každý jednotlivý neodstraněný reklamní nosič, přičemž Správce systému veřejného osvětlení je oprávněn takové reklamní nosiče odstranit na náklady Nájemce (rozpis nákladů je uveden v čl. 11.4 této Smlouvy).
- 15.8. Pokud nebude smluvní pokuta uplatněná dle této Smlouvy jednostranně započtena ze strany Města vůči kauci složené Nájemcem v souladu s čl. XIV této Smlouvy, je smluvní pokuta splatná ve lhůtě 14 dnů po obdržení daňového dokladu (faktury s vyčíslením smluvní pokuty). Smluvní pokuty lze uložit opakovaně za každý jednotlivý případ porušení povinnosti. Ujednáním o smluvní pokutě, ani jejím zaplacením, není dotčena povinnost Smluvní strany splnit závazek zajištěný smluvní pokutou, povinnost k náhradě škody, oprávnění Smluvní strany odstoupit od Smlouvy či Smlouvu vypovědět. Smluvní strany tímto výslovně vylučují použití ustanovení § 2050 občanského zákoníku.
- 15.9. Nájemce je povinen uhradit Městu veškeré poplatky, sankce, škody a náklady, které Městu vzniknou nebo budou uloženy v důsledku nedodržení povinností Nájemce stanovených mu touto Smlouvou či závaznými právními předpisy a platnými normami.
- 15.10. Nájemce není oprávněn započítat své pohledávky za Městem oproti své povinnosti k úhradě nájemného.

XVI.

Ukončení smlouvy

- 16.1. Tato Smlouva zaniká:
- uplynutím sjednané doby;
 - pisemnou dohodou obou Smluvních stran;
 - pisemnou výpovědí jedné ze Smluvních stran.

16.2. Město je oprávněno vypovědět tuto Smlouvu v následujících případech:

16.2.1. V případě opakovaného méně závažného porušení této Smlouvy ze strany Nájemce, přičemž méně závažným porušením je porušení kterýchkoli povinností Nájemce dle této Smlouvy, které není považováno za závažné porušení Smlouvy podle odst. 16.5.2. Smlouvy. Opakovaným porušením se rozumí případy, kdy Město doručí Nájemci alespoň 3 výzvy ke zjednání nápravy v jednom kalendářním roce. Výpovědní doba v tomto případě činí 3 měsíce a počíná běžet prvním dnem měsíce následujícího po měsíci, v němž byla písemná výpověď doručena Nájemci.

16.3. Nájemce je oprávněn vypovědět tuto Smlouvu v následujících případech:

16.3.1. Město neposkytne Nájemci, na základě jeho opakované výzvy či žádosti (minimálně 3x v jednom kalendářním roce) součinnost nezbytnou k užívání předmětu nájmu, čímž Nájemci podstatně ztíží nebo znemožní naplnění účelu této Smlouvy. Výpovědní doba v tomto případě činí 6 měsíců a počíná běžet prvním dnem měsíce následujícího po měsíci, v němž byla písemná výpověď doručena Městu;

16.3.2. Pokud došlo k prodloužení účinnosti Smlouvy z důvodu uplatnění opce, je Nájemce oprávněn vypovědět smlouvu bez uvedení důvodu. Výpovědní doba v tomto případě činí 6 měsíců a počíná běžet prvním dnem měsíce následujícího po měsíci, v němž byla písemná výpověď doručena Městu.

16.4. Výpověď této Smlouvy musí být učiněna písemným oznámením o výpovědi druhé Smluvní straně, a to s uvedením důvodu. Doručením výpovědi není dotčena povinnost Smluvních stran k plnění povinností dle této Smlouvy do skončení její účinnosti.

16.5. Město je oprávněno odstoupit od této Smlouvy:

16.5.1. V případě, že bude pravomocně rozhodnuto o úpadku Nájemce nebo bude zamítnut insolvenční návrh podaný proti Nájemci pro nedostatek majetku Nájemce nebo Nájemce podá návrh na povolení reorganizace či jakýkoli jiný návrh podle zákona č. 182/2006 Sb., o úpadku a způsobech jeho řešení, ve znění pozdějších předpisů, nebo pokud Nájemce vstoupí do likvidace.

16.5.2. V případě závažného porušení této Smlouvy Nájemcem, přičemž za závažné porušení této Smlouvy je považováno zejména, nikoli však výlučně:

- prodlení s úhradou nájemného po dobu delší než 30 dní;
- užívání předmětu nájmu v rozporu s touto Smlouvou nebo platnými právními předpisy;

- porušení povinností Nájemce mající za následek škodu na životě, těžkou újmu na zdraví nebo majetkovou škodu ve výši nad 200.000,- Kč;
- poškození zařízení veřejného osvětlení v důsledku nepovoleného zásahu Nájemce, nebo v důsledku nerespektování pokynů Správce systému veřejného osvětlení;
- postoupí-li Nájemce svá práva a povinnosti na třetí osobu v rozporu s touto Smlouvou;
- osadí-li Nájemce stožár veřejného osvětlení reklamním nosičem, který porušuje podmínky stanovené touto Smlouvou;
- a v dalších případech stanovených touto Smlouvou.

- 16.6. Každá se Smluvních stran je dále oprávněna odstoupit od této Smlouvy za podmínek stanovených občanským zákoníkem.
- 16.7. Odstoupení od Smlouvy musí být učiněno písemným oznámením o odstoupení od této Smlouvy druhé Smluvní straně. Účinky odstoupení nastávají dnem doručení oznámení druhé Smluvní straně, není-li v oznámení o odstoupení stanoveno datum pozdější.
- 16.8. Smluvní strany se dohodly, že ukončení účinnosti této Smlouvy se však nedotýká nároku na náhradu škody vzniklé porušením Smlouvy, řešení sporů mezi Smluvními stranami, bankovní záruky, nároků na smluvní pokuty a jiných nároků, které podle této Smlouvy nebo vzhledem ke své povaze mají trvat i po ukončení, resp. zániku Smlouvy.

XVII.

Povinnosti Nájemce při ukončení účinnosti Smlouvy

- 17.1. Po ukončení Smlouvy je Nájemce povinen odstranit veškeré jím instalované reklamní nosiče na reklamních plochách, u kterých nepokračuje nájem na základě nového smluvního ujednání mezi Nájemcem a Městem. Povinnost dle předchozí věty je Nájemce povinen splnit ve lhůtách dle čl. 17.2 této Smlouvy a uvést reklamní plochy do stavu před první instalací příslušných reklamních nosičů ze strany Nájemce, ke které došlo na základě předchozí nájemní smlouvy uzavřené mezi Nájemcem a Městem (dále „*Původní stav*“). Na základě žádosti ze strany Správce systému veřejného osvětlení, která musí být předložena Nájemci nejpozději poslední den účinnosti Smlouvy, může Nájemce reklamní nosiče, na které se vztahuje povinnost jejich odstranění dle tohoto článku Smlouvy, prodat Správci systému veřejného osvětlení za vzájemně dohodnutou cenu.
- 17.2. V případě ukončení Smlouvy je Nájemce povinen odstranit reklamní nosiče ve lhůtě dle vzájemně odsouhlaseného harmonogramu, přičemž takto odsouhlasený harmonogram musí být oběma smluvními stranami písemně potvrzený nejpozději 15 kalendářních dnů

před datem ukončení účinnosti Smlouvy. Nedojde-li k vzájemnému odsouhlasení harmonogramu, pak je Nájemce povinen odstranit reklamní nosiče nejpozději do 90 dnů od ukončení účinnosti Smlouvy pro reklamní nosiče typu Lightbox, pokud jsou umístěny na předmětu nájmu, a nejpozději do 60 dnů od ukončení účinnosti Smlouvy ostatní typy reklamních nosičů. Správce systému veřejného osvětlení je oprávněn odstraňování reklamních nosičů průběžně kontrolovat a vyžadovat si od Nájemce za tímto účelem příslušné informace. Po uplynutí lhůty dle věty první počne Nájemci běžet ochranná lhůta 5 pracovních dnů na provedení kontroly demontáže reklamních nosičů a odstranění případných nedostatků, kterou provádí Správce systému veřejného osvětlení, přičemž smluvní pokuta za porušení povinnosti dle věty první může být uplatněna až po uplynutí této ochranné lhůty.

- 17.3. Za období od ukončení Smlouvy do dne úplného odstranění veškerých reklamních nosičů (za předpokladu dodržení čl. 17.2 této Smlouvy) instalovaných Nájemcem je Nájemce povinen platit Městu částku odpovídající nájemnému za pronájem pronajaté reklamní plochy v souladu s čl. X. této Smlouvy.
- 17.4. Při ukončení Smlouvy je Nájemce povinen provést konečné vyúčtování a inventarizaci předmětu nájmu. Na základě inventarizace je Nájemce povinen poslední den ochranné lhůty dle čl. 17.2 věty čtvrté této Smlouvy protokolárně předat Městu reklamní plochy ve stavu odpovídajícím stavu, ve kterém byly reklamní plochy předány Nájemci, tj. je zejména povinen odstranit veškeré jím instalované reklamní nosiče ve lhůtě dle čl. 17.2 této Smlouvy, jakož i předat veškerou dokumentaci a evidenci pořízenou na základě Smlouvy nebo v souvislosti s ní, v aktualizovaném provedení ke dni ukončení Smlouvy, a to v elektronické podobě, popř. na žádost Města i v listinné podobě. Pokud neexistuje žádný reklamní nosič, na který by se vztahovala povinnost dle čl. 17.1 věty první této Smlouvy, pak je Nájemce povinen splnit povinnost inventarizace a protokolárního předání dle tohoto článku Smlouvy nejpozději poslední den účinnosti této Smlouvy.
- 17.5. Nájemce je v případě předčasného ukončení smlouvy povinen Městu uhradit poměrnou část nájemného v případě, že v důsledku předčasného ukončení Smlouvy dojde k situaci, že Smlouva bude ukončena před koncem kalendářního měsíce. V takovém případě uhradí Nájemce Městu 1/30 měsíčního nájemného za každý den trvání smlouvy v průběhu posledního měsíce jejího trvání.
- 17.6. Nájemce je povinen v souvislosti s ukončením účinnosti této Smlouvy poskytnout Městu a jím pověřeným osobám veškerou součinnost nezbytnou k převzetí reklamních ploch Městem, Správcem systému veřejného osvětlení či dalším subjektem. Smluvní strany jsou povinny postupovat ve vzájemné součinnosti a v dobré víře tak, aby nedošlo ke škodám na majetku Města či třetích osob nebo k jiným škodám.

- 17.7. Odstoupením od Smlouvy či jiným jejím zánikem nezaniká právo Města na čerpání kauce dle čl. XIV. Smlouvy.

XVIII.

Podnájem a poskytování reklamních ploch konečným uživatelům

- 18.1. Nájemce je oprávněn poskytnout reklamní plochy jednotlivě i jako větší celky do podnájmu třetí osobě.
- 18.2. Nájemce je povinen zavázat podnájemce k dodržování všech relevantních povinností, které jsou uvedeny v této Smlouvě, zejména k zákazu neoprávněných zásahů do zařízení veřejného osvětlení a k dodržování platné legislativy, technických norem a Pravidel. V případě, že podnájemce způsobí škodu Městu nebo třetí osobě, bude se na tuto škodu nahlížet, jako by ji způsobil Nájemce sám.

XIX.

Vlastnické právo Města k dokumentům, Autorské právo

- 19.1. Smluvní strany prohlašují, že veškeré evidence, mapy či jiné dokumenty, které Nájemce v souvislosti s plněním této Smlouvy vyhotoví, jsou majetkem Města, a to včetně veškerých práv (licencí) vztahujících se k těmto evidencím, mapám či jiným dokumentům. Tímto ustanovením nejsou dotčeny žádné povinnosti Nájemce dle této Smlouvy. Odměna za poskytnutí těchto práv (licencí) je již zahrnuta v částce nájemného.

XX.

Komunikace Smluvních stran

- 20.1. Smluvní strany se vzájemně zavazují písemně si oznamovat změny údajů uvedených v záhlaví Smlouvy či změny kontaktních údajů podle tohoto článku a dále změny ve svých právních poměrech, které mají nebo mohou mít důsledky na plnění závazků ze Smlouvy, a to neprodleně, nejpozději však do 7 dnů od okamžiku, kdy tyto změny nastaly. Smluvní strany jsou zejména povinny oznámit vstup do likvidace, zahájení insolvenčního řízení a další významné skutečnosti.
- 20.2. Veškeré informace, oznámení, upomínky, výzvy, odstoupení, výpovědi apod. učiněné podle Smlouvy (dále jen „Podání“) se považují za doručené druhé Smluvní straně, pokud jsou prokazatelně doručeny alespoň jedním z následujících způsobů, a to:
- a) osobním doručením;
 - b) prostřednictvím kurýra;
 - c) doporučeným dopisem;
 - d) prostřednictvím datové schránky;

- 22.1.
- e) elektronickou poštou se zaručeným elektronickým podpisem;
f) jiným prokazatelným způsobem doručení.
- 20.3. Veškerá Podání jsou doručována řádně, pokud jsou doručována na adresy, které jsou uvedeny v záhlaví Smlouvy nebo na jiné adresy, které si Smluvní strany písemně předem dohodnou, nestanoví-li Smlouva jinak.
- 20.4. Kontaktními osobami Nájemce v záležitostech týkajících se Smlouvy (pro operativní obchodní a technická jednání) jsou:
- jméno a příjmení: [REDACTED]
funkce: [REDACTED]
adresa: [REDACTED]
e-mail: [REDACTED] tel.: [REDACTED], ID datové schránky: [REDACTED]
- 20.5. Kontaktními osobami Města v záležitostech týkajících se Smlouvy (pro operativní obchodní a technická jednání) jsou:
- jméno a příjmení: [REDACTED]
funkce: [REDACTED]
adresa: Dělnická 12, Praha 7, 170 00
e-mail: [REDACTED] tel.: [REDACTED] ID datové schránky: [REDACTED]
- 20.6. Každá ze Smluvních stran je oprávněna své kontaktní osoby a kontaktní údaje jednostranně změnit, a to prostřednictvím písemného oznámení doručeného druhé Smluvní straně. Změna je účinná až okamžikem doručení oznámení druhé Smluvní straně.
- 20.7. V záležitostech, které nesnesou odkladu, mohou Smluvní strany komunikovat i telefonicky, přičemž ale veškeré telefonické zprávy musí být následně doručeny/potvrzeny druhé Smluvní straně i písemně.
- 20.8. Smluvní strany se dohodly, že za den doručení Podání některým ze způsobů uvedených v čl. 20.2, písm. b) až d) Smlouvy na výše uvedenou (či Nájemcem řádně oznámenou) poštovní adresu Nájemce je považován 7. kalendářní den ode dne odeslání Podání.

XXI.

Rozhodné právo a soudní příslušnost

- 21.1. Právní vztahy vyplývající z této Smlouvy se řídí právními předpisy České republiky, zejména občanským zákoníkem.
- 21.2. Případné spory mezi Smluvními stranami, které mezi nimi vzniknou v souvislosti s plněním Smlouvy, budou řešeny přednostně vzájemným jednáním a dohodou a následně před příslušným soudem.

XXII.

Ostatní ujednání

- 22.1. Nájemce není oprávněn postoupit nebo převést žádné ze svých práv nebo povinností z této Smlouvy na jakýkoli třetí subjekt bez předchozího písemného souhlasu Města.
- 22.2. Nájemce je podle ustanovení § 2 písm. e) zákona č. 320/2001 Sb., o finanční kontrole ve veřejné správě a o změně některých zákonů (zákon o finanční kontrole), ve znění pozdějších předpisů, osobou povinnou spolupůsobit při výkonu finanční kontroly prováděné v souvislosti s úhradou zboží a služeb z veřejných výdajů nebo veřejné finanční podpory.
- 22.3. Nájemce se zavazuje uchovávat dokumentaci a všechny doklady týkající se předmětu plnění dle této Smlouvy ve smyslu zákona č. 563/1991 Sb., o účetnictví, ve znění pozdějších předpisů, po dobu stanovenou v tomto zákoně.

XXIII.

Společná a závěrečná ustanovení

- 23.1. Smluvní strany výslovně sjednávají, že tato Smlouva se řídí ustanovením zákona č. 89/2012 Sb., občanský zákoník, v platném a účinném znění.
- 23.2. Smluvní strany výslovně souhlasí s tím, aby tato Smlouva byla uvedena v Centrální evidenci smluv (CES) vedené hl. m. Prahou, která je veřejně přístupná a která obsahuje údaje o smluvních stranách, předmětu Smlouvy, číselné označení této Smlouvy a datum jejího podpisu a úplný její text. Smluvní strany prohlašují, že skutečnosti uvedené v této Smlouvě nepovažují za obchodní tajemství dle § 504 zákona č. 89/2012 Sb., občanský zákoník, v platném a účinném znění, a udělují svolení k jejich užití a zveřejnění bez stanovení jakýchkoli dalších podmínek.
- 23.3. Smluvní strany výslovně sjednávají, že uveřejnění Smlouvy včetně jejích dodatků v registru smluv dle zákona č. 340/2015 Sb., o zvláštních podmínkách účinnosti některých smluv, uveřejňování těchto smluv a o registru smluv (zákon o registru smluv), v platném znění, zajistí Město, které tím může pověřit Správce systému veřejné osvětlení.
- 23.4. Záměr pronájmu reklamních ploch pro umístění reklamních nosičů byl zveřejněn na úřední desce Magistrátu hlavního města Prahy pod evidenčním číslem THM-7285/2019 v termínu od 6. 11. 2019 do 21. 11. 2019.
- 23.5. Tato Smlouva nabývá platnosti dnem jejího podpisu oběma smluvními stranami a účinnosti ke dni zveřejnění Smlouvy v registru smluv dle zákona č. 340/2015 Sb., o zvláštních podmínkách účinnosti některých smluv, uveřejňování těchto smluv a o registru smluv (zákon o registru smluv), v platném znění.

- 23.6. Tato Smlouva může být měněna nebo doplňována na základě dohody Smluvních stran, a to pouze písemnými a číslovanými dodatky podepsanými oběma Smluvními stranami.
- 23.7. Bude-li nebo stane-li se kterékoli ustanovení této Smlouvy neplatné nebo nevymahatelné, nebo pokud by některá ustanovení chyběla, nezpůsobuje to neplatnost ani nevymahatelnost ostatních ustanovení této Smlouvy, pokud je takové ustanovení oddělitelné od této Smlouvy jako celku, při zachování účelu této Smlouvy. Smluvní strany se zavazují bez zbytečného odkladu po zjištění nedostatků ve výše uvedeném smyslu, nahradit takové ustanovení ustanovením, které bude svým obsahem a účelem co možná nejbližší obsahu a účelu ustanovení neplatného nebo nevymahatelného.
- 23.8. Tato Smlouva je vyhotovena v 5 stejnopisech, přičemž Město obdrží 2 stejnopisy, Správce systému veřejné osvětlení obdrží 2 stejnopisy a Nájemce 1 stejnopis. Nedílnou součástí této Smlouvy jsou následující přílohy:

Příloha č. 1: Tabulky nabídkové ceny a technická specifikace balíčku

Příloha č. 2: Technické podmínky pro instalaci reklamních nosičů

Příloha č. 3: Pravidla umístování reklamních ploch na sloupech a štožárech na veřejných prostranstvích hlavního města Prahy“ č. 2306, účinná od 1. 12. 2019

- 23.9. Smluvní strany prohlašují, že si Smlouvu, včetně jejich příloh, důkladně a řádně přečetly, že jim nejsou v den uzavření této Smlouvy známy žádné důvody, pro které by tato Smlouva nemohla být řádně plněna nebo které by způsobovaly neplatnost této Smlouvy. Smlouva se nepřičí dobrým mravům a neodporuje zákonu. Na důkaz toho připojují své podpisy.

V Praze, dne 29-01-2020

V Praze



místopředseda představenstva
Technologie hlavního města Prahy, a.s.

ERFLEX, a.s.

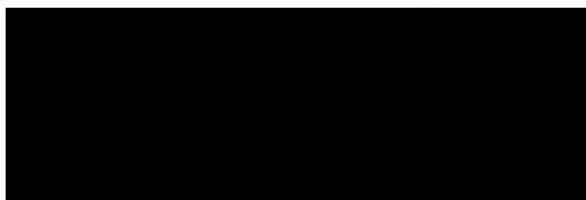

Příloha č. 1

Tabulky nabídkové ceny a technická specifikace balíčku

45	007219
46	007219
47	007219
48	007219
49	007219
50	007219
51	007219
52	007219
53	007219
54	007219
55	007219
56	007219
57	007219
58	007219
59	007219
60	007219
61	007219
62	007219
63	007219
64	007219
65	007219
66	007219
67	007219
68	007219
69	007219
70	007219
71	007219
72	007219
73	007219
74	007219
75	007219
76	007219
77	007219
78	007219
79	007219
80	007219
81	007219
82	007219
83	007219
84	007219
85	007219
86	007219
87	007219
88	007219
89	007219
90	007219
91	007219
92	007219
93	007219
94	007219
95	007219
96	007219
97	007219
98	007219
99	007219
100	007219

Úvodní list

Formulář

Reset všech vstupů

Balíček

1	2	3
4	5	6
7	8	9
10		

Minimální cena podání (Kč)	131 700
Nákladná cena podání (Kč)	140 909
Společná podmínka A - Cena podání	
PRÁVO	
Společná podmínka B - Poměr Lightboxů	
PRÁVO	

Typ	Formát	Formát	Formát	Formát	Formát	Formát	Formát	Formát	Formát
Notič	A	B	C	A	B	C	A	B	C
Válka	A	B	C	A	B	C	A	B	C
Flex	A	B	C	A	B	C	A	B	C
Lightbox	A	B	C	A	B	C	A	B	C
Lightbox	A	B	C	A	B	C	A	B	C

Počet Noříků 157

Počet střížů 150

Sermm lokaci v balíčku

ID	GPS souřadnice	Ulice	Max počet noříků	Omezení	Soudání ozareny formát nořice	Typ nořice	Formát	Police nořice na stožaru	Reklamní sdělení: Jednostranné / Oboustranné	Posudková cena za kus (Kč)	Narhovaná cena za kus (Kč)
15	000772 50.07168632041, 14.4859434972	Za Strahovkou vozovnou	2	dle Pravidel (jednostranné, střed)	B	Flex	Formát_B	Střed	Jednostranné		
16	000772 50.07168632041, 14.4859434972	Za Strahovkou vozovnou	2	dle Pravidel (jednostranné, střed)	B	Flex	Formát_B	Střed	Jednostranné		
17	000770 50.0564762543, 14.4761325555	Záběhlička	2	dle Pravidel (jednostranné, střed)	B	Flex	Formát_B	Střed	Jednostranné		
18	000770 50.0564762543, 14.4761325555	Záběhlička	2	dle Pravidel (jednostranné, střed)	B	Flex	Formát_B	Střed	Jednostranné		
19	003467 50.0796131599, 14.4851391989	Podernická	2	dle Pravidel (jednostranné, střed)	B	Flex	Formát_B	Střed	Jednostranné		
20	003467 50.0796131599, 14.4851391989	Podernická	2	dle Pravidel (jednostranné, střed)	B	Flex	Formát_B	Střed	Jednostranné		
21	003467 50.0796131599, 14.4851391989	Podernická	2	dle Pravidel (jednostranné, střed)	B	Flex	Formát_B	Střed	Jednostranné		
22	003467 50.0796131599, 14.4851391989	Podernická	2	dle Pravidel (jednostranné, střed)	B	Flex	Formát_B	Střed	Jednostranné		
23	003467 50.0796131599, 14.4851391989	Podernická	2	dle Pravidel (jednostranné, střed)	B	Flex	Formát_B	Střed	Jednostranné		
24	003467 50.0796131599, 14.4851391989	Podernická	2	dle Pravidel (jednostranné, střed)	B	Flex	Formát_B	Střed	Jednostranné		
25	003467 50.0796131599, 14.4851391989	Podernická	2	dle Pravidel (jednostranné, střed)	B	Flex	Formát_B	Střed	Jednostranné		
26	003467 50.0796131599, 14.4851391989	Podernická	2	dle Pravidel (jednostranné, střed)	B	Flex	Formát_B	Střed	Jednostranné		
27	003575 50.0031684793, 14.5082916608	Podernická	2	dle Pravidel (jednostranné, střed)	B	Flex	Formát_B	Střed	Jednostranné		
28	003575 50.0031684793, 14.5082916608	Podernická	2	dle Pravidel (jednostranné, střed)	B	Flex	Formát_B	Střed	Jednostranné		
29	003575 50.0031684793, 14.5082916608	Podernická	2	dle Pravidel (jednostranné, střed)	B	Flex	Formát_B	Střed	Jednostranné		
30	003575 50.0031684793, 14.5082916608	Podernická	2	dle Pravidel (jednostranné, střed)	B	Flex	Formát_B	Střed	Jednostranné		
31	005579 50.0713702302, 14.5388516808	Cernokostlečka	2	dle Pravidel (jednostranné, střed)	B	Flex	Formát_B	Střed	Jednostranné		
32	005579 50.0713702302, 14.5388516808	Cernokostlečka	2	dle Pravidel (jednostranné, střed)	B	Flex	Formát_B	Střed	Jednostranné		
33	005591 50.0702894159, 14.5414608166	Cernokostlečka	2	dle Pravidel (jednostranné, střed)	B	Flex	Formát_B	Střed	Jednostranné		
34	005591 50.0702894159, 14.5414608166	Cernokostlečka	2	dle Pravidel (jednostranné, střed)	B	Flex	Formát_B	Střed	Jednostranné		
35	005960 50.0649861818, 14.4932340557	V Korytech	2	dle Pravidel (jednostranné, střed)	B	Flex	Formát_B	Střed	Jednostranné		
36	005960 50.0649861818, 14.4932340557	V Korytech	2	dle Pravidel (jednostranné, střed)	B	Flex	Formát_B	Střed	Jednostranné		
37	005964 50.0642993325, 14.4941061474	V Korytech	2	dle Pravidel (jednostranné, střed)	B	Flex	Formát_B	Střed	Jednostranné		
38	007141 50.0796710357, 14.5382350753	Průmyslová	2	dle Pravidel (jednostranné, střed)	B	Flex	Formát_B	Střed	Jednostranné		
39	007141 50.0796710357, 14.5382350753	Průmyslová	2	dle Pravidel (jednostranné, střed)	B	Flex	Formát_B	Střed	Jednostranné		
40	007177 50.074774435, 14.5378797777	Průmyslová	2	dle Pravidel (jednostranné, střed)	B	Flex	Formát_B	Střed	Jednostranné		
41	007177 50.074774435, 14.5378797777	Průmyslová	2	dle Pravidel (jednostranné, střed)	B	Flex	Formát_B	Střed	Jednostranné		
42	007201 50.0747424667, 14.5374773547	Průmyslová	2	dle Pravidel (jednostranné, střed)	B	Flex	Formát_B	Střed	Jednostranné		
43	007216 50.0700837203, 14.5370822982	Průmyslová	2	dle Pravidel (jednostranné, střed)	B	Flex	Formát_B	Střed	Jednostranné		
44	007216 50.0700837203, 14.5370822982	Průmyslová	2	dle Pravidel (jednostranné, střed)	B	Flex	Formát_B	Střed	Jednostranné		
45	007219 50.0695188305, 14.5374768866	Průmyslová	2	dle Pravidel (jednostranné, střed)	B	Flex	Formát_B	Střed	Jednostranné		
46	007219 50.0695188305, 14.5374768866	Průmyslová	2	dle Pravidel (jednostranné, střed)	B	Flex	Formát_B	Střed	Jednostranné		
47	007645 50.08545156, 14.5119240831	Průmyslová	2	dle Pravidel (jednostranné, střed)	B	Flex	Formát_B	Střed	Jednostranné		
48	007645 50.08545156, 14.5119240831	Průmyslová	2	dle Pravidel (jednostranné, střed)	B	Flex	Formát_B	Střed	Jednostranné		
49	008440 50.051998468, 14.5311159615	Průmyslová	2	dle Pravidel (jednostranné, střed)	B	Flex	Formát_B	Střed	Jednostranné		
50	008440 50.051998468, 14.5311159615	Průmyslová	2	dle Pravidel (jednostranné, střed)	B	Flex	Formát_B	Střed	Jednostranné		
51	008558 50.049095171, 14.5623629605	Průmyslová	2	dle Pravidel (jednostranné, střed)	B	Flex	Formát_B	Střed	Jednostranné		
52	008558 50.049095171, 14.5623629605	Průmyslová	2	dle Pravidel (jednostranné, střed)	B	Flex	Formát_B	Střed	Jednostranné		
53	008592 50.041050668, 14.5669731454	Průmyslová	2	dle Pravidel (jednostranné, střed)	B	Flex	Formát_B	Střed	Jednostranné		
54	008592 50.041050668, 14.5669731454	Průmyslová	2	dle Pravidel (jednostranné, střed)	B	Flex	Formát_B	Střed	Jednostranné		
55	008603 50.0414756751, 14.5671077007	Průmyslová	2	dle Pravidel (jednostranné, střed)	B	Flex	Formát_B	Střed	Jednostranné		
56	008603 50.0414756751, 14.5671077007	Průmyslová	2	dle Pravidel (jednostranné, střed)	B	Flex	Formát_B	Střed	Jednostranné		
57	008603 50.0414756751, 14.5671077007	Průmyslová	2	dle Pravidel (jednostranné, střed)	B	Flex	Formát_B	Střed	Jednostranné		
58	008603 50.0414756751, 14.5671077007	Průmyslová	2	dle Pravidel (jednostranné, střed)	B	Flex	Formát_B	Střed	Jednostranné		
59	008603 50.0414756751, 14.5671077007	Průmyslová	2	dle Pravidel (jednostranné, střed)	B	Flex	Formát_B	Střed	Jednostranné		
60	008603 50.0414756751, 14.5671077007	Průmyslová	2	dle Pravidel (jednostranné, střed)	B	Flex	Formát_B	Střed	Jednostranné		

426
 428A
 428B
 428C
 428D
 428E
 428F
 428G
 428H
 428I
 428J
 428K
 428L
 428M
 428N
 428O
 428P
 428Q
 428R
 428S
 428T
 428U
 428V
 428W
 428X
 428Y
 428Z
 429
 430
 431
 432
 433
 434
 435
 436
 437
 438
 439
 440
 441
 442
 443
 444
 445
 446
 447
 448
 449
 450
 451
 452
 453
 454
 455
 456
 457
 458
 459
 460
 461
 462
 463
 464
 465
 466
 467
 468
 469
 470
 471
 472
 473
 474
 475
 476
 477
 478
 479
 480
 481
 482
 483
 484
 485
 486
 487
 488
 489
 490
 491
 492
 493
 494
 495
 496
 497
 498
 499
 500
 501
 502
 503
 504
 505
 506
 507
 508
 509
 510
 511
 512
 513
 514
 515
 516
 517
 518
 519

	C	D	E	F	G	H	I	J	K	L	M	N	O
10067	50.037882646, 14.5649599675	Kuhňovská	2. díle Pravidel (jednostranné, střed)	B	B	Flex	Formát_B	Střed	Jednostranné				
10068	50.034862094, 14.5641197446	Novopetrovická	2. díle Pravidel (jednostranné, střed)	B	B	Flex	Formát_B	Střed	Jednostranné				
10069	50.034862094, 14.5641197446	Novopetrovická	2. díle Pravidel (jednostranné, střed)	B	B	Flex	Formát_B	Střed	Jednostranné				
10070	50.0349703725, 14.5629140973	Archimédova	2. díle Pravidel (jednostranné, střed)	B	B	Flex	Formát_B	Střed	Jednostranné				
10071	50.0349703725, 14.5629140973	Archimédova	2. díle Pravidel (jednostranné, střed)	B	B	Flex	Formát_B	Střed	Jednostranné				
10072	50.0411221446, 14.5516794234	Milanšská	2. díle Pravidel (jednostranné, střed)	B	B	Flex	Formát_B	Střed	Jednostranné				
10073	50.0411221446, 14.5516794234	Milanšská	2. díle Pravidel (jednostranné, střed)	B	B	Flex	Formát_B	Střed	Jednostranné				
10074	50.0429665218, 14.5550203729	Milanšská	2. díle Pravidel (jednostranné, střed)	B	B	Flex	Formát_B	Střed	Jednostranné				
10075	50.0429665218, 14.5550203729	Milanšská	2. díle Pravidel (jednostranné, střed)	B	B	Flex	Formát_B	Střed	Jednostranné				
10076	50.0305203831, 14.600115964	Přeláňský	1. díle Pravidel (nele na střed)	B	B	Flex	Formát_B	Jednostranné	Jednostranné				
10077	50.0305203831, 14.600115964	Přeláňský	2. díle Pravidel (jednostranné, střed)	B	B	Flex	Formát_B	Střed	Jednostranné				
10078	50.061924405, 14.4959492378	Jičín spolka	2. díle Pravidel (jednostranné, střed)	B	B	Flex	Formát_B	Střed	Jednostranné				
10079	50.061924405, 14.4959492378	Jičín spolka	2. díle Pravidel (jednostranné, střed)	B	B	Flex	Formát_B	Střed	Jednostranné				
10080	50.0691929211, 14.5491275483	Kuhňovská	2. díle Pravidel (jednostranné, střed)	B	B	Flex	Formát_B	Střed	Jednostranné				
10081	50.0691929211, 14.5491275483	Kuhňovská	2. díle Pravidel (jednostranné, střed)	B	B	Flex	Formát_B	Střed	Jednostranné				
10082	50.038753308, 14.5654203368	Novopetrovická	1. díle Pravidel (nele na střed)	B	B	Flex	Formát_B	Střed	Jednostranné				
10083	50.038753308, 14.5654203368	Novopetrovická	2. díle Pravidel (jednostranné, střed)	B	B	Flex	Formát_B	Střed	Jednostranné				
10084	50.0658688899, 14.5502861905	Kardaušova	2. díle Pravidel (jednostranné, střed)	B	B	Flex	Formát_B	Střed	Jednostranné				
10085	50.0658688899, 14.5502861905	Kardaušova	2. díle Pravidel (jednostranné, střed)	B	B	Flex	Formát_B	Střed	Jednostranné				
10086	50.0820448064, 14.4339758546	Wilsonova	1. pouze jeden nosič (A/B)	B	B	Flex	Formát_B	Jednostranné	Jednostranné				
10087	50.0820448064, 14.4339758546	Wilsonova	2. pouze jeden nosič (A/B)	B	B	Flex	Formát_B	Střed	Jednostranné				
10088	50.0739608792, 14.4324336758	Rumunská	1. pouze jeden nosič (A/B)	B	B	Flex	Formát_B	Střed	Jednostranné				
10089	50.0739608792, 14.4324336758	Rumunská	2. pouze jeden nosič (A/B)	B	B	Flex	Formát_B	Střed	Jednostranné				
10090	50.075799873077, 14.433130208727	Londýnská	1. pouze jeden nosič (A/B)	B	B	Flex	Formát_B	Střed	Jednostranné				
10091	50.075799873077, 14.433130208727	Londýnská	2. pouze jeden nosič (A/B)	B	B	Flex	Formát_B	Střed	Jednostranné				
10092	50.0748122105, 14.4335798155	Londýnská	1. pouze jeden nosič (A/B)	B	B	Flex	Formát_B	Střed	Jednostranné				
10093	50.0748122105, 14.4335798155	Londýnská	2. pouze jeden nosič (A/B)	B	B	Flex	Formát_B	Střed	Jednostranné				
10094	50.0755166842, 14.4319810143	Lugoslavská	1. pouze jeden nosič (A/B)	B	B	Flex	Formát_B	Střed	Jednostranné				
10095	50.0755166842, 14.4319810143	Lugoslavská	2. pouze jeden nosič (A/B)	B	B	Flex	Formát_B	Střed	Jednostranné				
10096	50.0757244716, 14.4338476317	Konevova	1. pouze jeden nosič (A/B)	B	B	Flex	Formát_B	Střed	Jednostranné				
10097	50.0757244716, 14.4338476317	Konevova	2. pouze jeden nosič (A/B)	B	B	Flex	Formát_B	Střed	Jednostranné				
10098	50.089642287, 14.4651011888	Konevova	1. pouze jeden nosič (A/B)	B	B	Flex	Formát_B	Střed	Jednostranné				
10099	50.089642287, 14.4651011888	Konevova	2. pouze jeden nosič (A/B)	B	B	Flex	Formát_B	Střed	Jednostranné				
10100	50.0826730732, 14.4604867134	Olšanská	2. díle Pravidel (jednostranné, střed)	B	B	Flex	Formát_B	Střed	Jednostranné				
10101	50.0826730732, 14.4604867134	Olšanská	2. díle Pravidel (jednostranné, střed)	B	B	Flex	Formát_B	Střed	Jednostranné				
10102	50.0826730732, 14.4604867134	Olšanská	2. díle Pravidel (jednostranné, střed)	B	B	Flex	Formát_B	Střed	Jednostranné				
10103	50.0826730732, 14.4604867134	Olšanská	2. díle Pravidel (jednostranné, střed)	B	B	Flex	Formát_B	Střed	Jednostranné				
10104	50.0826730732, 14.4604867134	Olšanská	2. díle Pravidel (jednostranné, střed)	B	B	Flex	Formát_B	Střed	Jednostranné				
10105	50.0826730732, 14.4604867134	Olšanská	2. díle Pravidel (jednostranné, střed)	B	B	Flex	Formát_B	Střed	Jednostranné				
10106	50.0826730732, 14.4604867134	Olšanská	2. díle Pravidel (jednostranné, střed)	B	B	Flex	Formát_B	Střed	Jednostranné				
10107	50.0826730732, 14.4604867134	Olšanská	2. díle Pravidel (jednostranné, střed)	B	B	Flex	Formát_B	Střed	Jednostranné				
10108	50.0826730732, 14.4604867134	Olšanská	2. díle Pravidel (jednostranné, střed)	B	B	Flex	Formát_B	Střed	Jednostranné				
10109	50.0826730732, 14.4604867134	Olšanská	2. díle Pravidel (jednostranné, střed)	B	B	Flex	Formát_B	Střed	Jednostranné				
10110	50.0826730732, 14.4604867134	Olšanská	2. díle Pravidel (jednostranné, střed)	B	B	Flex	Formát_B	Střed	Jednostranné				
10111	50.0826730732, 14.4604867134	Olšanská	2. díle Pravidel (jednostranné, střed)	B	B	Flex	Formát_B	Střed	Jednostranné				
10112	50.0826730732, 14.4604867134	Olšanská	2. díle Pravidel (jednostranné, střed)	B	B	Flex	Formát_B	Střed	Jednostranné				
10113	50.0826730732, 14.4604867134	Olšanská	2. díle Pravidel (jednostranné, střed)	B	B	Flex	Formát_B	Střed	Jednostranné				
10114	50.0826730732, 14.4604867134	Olšanská	2. díle Pravidel (jednostranné, střed)	B	B	Flex	Formát_B	Střed	Jednostranné				
10115	50.0826730732, 14.4604867134	Olšanská	2. díle Pravidel (jednostranné, střed)	B	B	Flex	Formát_B	Střed	Jednostranné				
10116	50.0826730732, 14.4604867134	Olšanská	2. díle Pravidel (jednostranné, střed)	B	B	Flex	Formát_B	Střed	Jednostranné				
10117	50.0826730732, 14.4604867134	Olšanská	2. díle Pravidel (jednostranné, střed)	B	B	Flex	Formát_B	Střed	Jednostranné				
10118	50.0826730732, 14.4604867134	Olšanská	2. díle Pravidel (jednostranné, střed)	B	B	Flex	Formát_B	Střed	Jednostranné				
10119	50.0826730732, 14.4604867134	Olšanská	2. díle Pravidel (jednostranné, střed)	B	B	Flex	Formát_B	Střed	Jednostranné				

A	B	C	D	E	F	G	H	I	J	K	L	M	N	O
120	408403	50 0507639215	14.4403713875	Na Pankraci	2 die Pravidel (jednostranné, stred)	B		Formát_B	Jednostranné	Jednostranné				
121	410493	50 0450108157	14.4392009913	Na Strzi	2 die Pravidel (jednostranné, stred)	B		Formát_B	Jednostranné	Jednostranné				
122	410493	50 0450108157	14.4392009913	Na Strzi	2 die Pravidel (jednostranné, stred)	B		Formát_B	Jednostranné	Jednostranné				
123	410500	50 04283708	14.4387821721	Na Strzi	2 die Pravidel (jednostranné, stred)	B		Formát_B	Jednostranné	Jednostranné				
124	410500	50 04283708	14.4387821721	Na Strzi	2 die Pravidel (jednostranné, stred)	B		Formát_B	Jednostranné	Jednostranné				
125	410519	50 0392535904	14.4394012291	Na Strzi	2 die Pravidel (jednostranné, stred)	B		Formát_B	Jednostranné	Jednostranné				
126	410519	50 0392535904	14.4394012291	Na Strzi	2 die Pravidel (jednostranné, stred)	B		Formát_B	Jednostranné	Jednostranné				
127	410571	50 0495058902	14.4415349745	Budjovicka	2 die Pravidel (jednostranné, stred)	B		Formát_B	Jednostranné	Jednostranné				
128	410571	50 0495058902	14.4415349745	Budjovicka	2 die Pravidel (jednostranné, stred)	B		Formát_B	Jednostranné	Jednostranné				
129	410617	50 0054482822	14.4481495165	Budjovicka	1 die Pravidel (vezta na stred)	B		Formát_B	Stred	Jednostranné				
130	410636	50 0433665152	14.4519029445	Budjovicka	2 die Pravidel (jednostranné, stred)	B		Formát_B	Jednostranné	Jednostranné				
131	410636	50 0433665152	14.4519029445	Budjovicka	2 die Pravidel (jednostranné, stred)	B		Formát_B	Jednostranné	Jednostranné				
132	410640	50 0429976166	14.4533515916	Budjovicka	2 die Pravidel (jednostranné, stred)	B		Formát_B	Jednostranné	Jednostranné				
133	410640	50 0429976166	14.4533515916	Budjovicka	2 die Pravidel (jednostranné, stred)	B		Formát_B	Jednostranné	Jednostranné				
134	412475	50 0247104025	14.4425087095	Zalazi	1 die Pravidel (vezta na stred)	B		Formát_B	Stred	Jednostranné				
135	412501	50 0303952924	14.454850332	Videhicka	2 die Pravidel (jednostranné, stred)	B		Formát_B	Stred	Jednostranné				
136	412561	50 0303952924	14.454850332	Videhicka	2 die Pravidel (jednostranné, stred)	B		Formát_B	Stred	Jednostranné				
137	412641	50 0132444158	14.4742318323	Videhicka	2 die Pravidel (jednostranné, stred)	B		Formát_B	Jednostranné	Jednostranné				
138	412641	50 0132444158	14.4742318323	Videhicka	2 die Pravidel (jednostranné, stred)	B		Formát_B	Jednostranné	Jednostranné				
139	414576	50 0471037079	14.4500102973	Vyskocilova	2 die Pravidel (jednostranné, stred)	B		Formát_B	Stred	Jednostranné				
140	414576	50 0471037079	14.4500102973	Vyskocilova	2 die Pravidel (jednostranné, stred)	B		Formát_B	Stred	Jednostranné				
141	417363	50 0212883725	14.4387610293	Marjanska	1 die Pravidel (vezta na stred)	B		Formát_B	Stred	Jednostranné				
142	417486	50 0143607239	14.4175905403	Uhrecka	2 die Pravidel (jednostranné, stred)	B-O		Formát_B	Jednostranné	Jednostranné				
143	417486	50 0143607239	14.4175905403	Uhrecka	2 die Pravidel (jednostranné, stred)	B-O		Formát_B	Jednostranné	Jednostranné				
144	422011	50 0300558562	14.5268615074	Opatorovka	2 die Pravidel (jednostranné, stred)	B		Formát_B	Stred	Jednostranné				
145	422011	50 0300558562	14.5268615074	Opatorovka	2 die Pravidel (jednostranné, stred)	B		Formát_B	Stred	Jednostranné				
146	422021	50 0288602417	14.5251871818	Opatorovka	2 die Pravidel (jednostranné, stred)	B		Formát_B	Stred	Jednostranné				
147	422021	50 0288602417	14.5251871818	Opatorovka	2 die Pravidel (jednostranné, stred)	B		Formát_B	Stred	Jednostranné				
148	422037	50 0259841848	14.5206320815	Opatorovka	1 die Pravidel (vezta na stred)	B		Formát_B	Stred	Jednostranné				
149	422054	50 02351091240	14.5138090467	Opatorovka	2 die Pravidel (jednostranné, stred)	B		Formát_B	Stred	Jednostranné				
150	422054	50 02351091240	14.5138090467	Opatorovka	2 die Pravidel (jednostranné, stred)	B		Formát_B	Stred	Jednostranné				
151	422147	50 0337717493	14.5383910689	Vystavni	2 die Pravidel (jednostranné, stred)	B		Formát_B	Jednostranné	Jednostranné				
152	422147	50 0337717493	14.5383910689	Vystavni	2 die Pravidel (jednostranné, stred)	B		Formát_B	Jednostranné	Jednostranné				
153	422124	50 0354726444	14.5317338709	Vystavni	2 die Pravidel (jednostranné, stred)	B-O		Formát_B	Jednostranné	Oboustranné				
154	422124	50 0354726444	14.5317338709	Vystavni	2 die Pravidel (jednostranné, stred)	B-O		Formát_B	Jednostranné	Oboustranné				
155	425339	50 0320177328	14.5074619039	Ke Stacione	2 die Pravidel (jednostranné, stred)	B		Formát_B	Stred	Jednostranné				
156	425339	50 0320177328	14.5074619039	Ke Stacione	2 die Pravidel (jednostranné, stred)	B		Formát_B	Stred	Jednostranné				
157	425380	50 0321441324	14.5032541475	Turkova	2 die Pravidel (jednostranné, stred)	B		Formát_B	Stred	Jednostranné				
158	425380	50 0321441324	14.5032541475	Turkova	2 die Pravidel (jednostranné, stred)	B		Formát_B	Stred	Jednostranné				
159	426254	50 0230905325	14.5087829426	Chiska	2 die Pravidel (jednostranné, stred)	B		Formát_B	Stred	Jednostranné				
160	426254	50 0230905325	14.5087829426	Chiska	2 die Pravidel (jednostranné, stred)	B		Formát_B	Stred	Jednostranné				
161	426934	50 0390483766	14.4800642309	Ryfavaho	2 die Pravidel (jednostranné, stred)	B		Formát_B	Jednostranné	Jednostranné				
162	426934	50 0390483766	14.4800642309	Ryfavaho	2 die Pravidel (jednostranné, stred)	B		Formát_B	Jednostranné	Jednostranné				
163	427649	50 0307101953	14.4817222666	Roztycka	2 die Pravidel (jednostranné, stred)	B		Formát_B	Jednostranné	Jednostranné				
164	427649	50 0307101953	14.4817222666	Roztycka	2 die Pravidel (jednostranné, stred)	B		Formát_B	Jednostranné	Jednostranné				
165	427719	50 0217014842	14.5002544875	Roztycka	2 die Pravidel (jednostranné, stred)	B		Formát_B	Jednostranné	Jednostranné				
166	427719	50 0217014842	14.5002544875	Roztycka	2 die Pravidel (jednostranné, stred)	B		Formát_B	Jednostranné	Jednostranné				
167	428335	50 043690368	14.4503904467	Anbaha Stabla	2 die Pravidel (jednostranné, stred)	B		Formát_B	Stred	Jednostranné				
168	428335	50 043690368	14.4503904467	Anbaha Stabla	2 die Pravidel (jednostranné, stred)	B		Formát_B	Stred	Jednostranné				
169	428443	50 0435848894	14.4486074206	Anbaha Stabla	1 die Pravidel (vezta na stred)	B		Formát_B	Stred	Jednostranné				
170	428460	50 016023521	14.4022415774	Modranska	2 die Pravidel (jednostranné, stred)	B		Formát_B	Jednostranné	Jednostranné				
171	428460	50 016023521	14.4022415774	Modranska	2 die Pravidel (jednostranné, stred)	B		Formát_B	Jednostranné	Jednostranné				
172	431496	50 0335743476	14.4918129476	Sporilovska	2 die Pravidel (jednostranné, stred)	B		Formát_B	Stred	Jednostranné				
173	431496	50 0335743476	14.4918129476	Sporilovska	2 die Pravidel (jednostranné, stred)	B		Formát_B	Stred	Jednostranné				
174	432250	50 00053808284	14.4665636946	Libuska	2 die Pravidel (jednostranné, stred)	B		Formát_B	Jednostranné	Jednostranné				
175	432250	50 00053808284	14.4665636946	Libuska	2 die Pravidel (jednostranné, stred)	B		Formát_B	Jednostranné	Jednostranné				
176	500184	50 078558996	14.4023653943	Holeckova	1 pouze jeden nosic (A/B)	B		Formát_B	Jednostranné	Oboustranné				
177	500190	50 073242788	14.4010108246	Holeckova	1 pouze jeden nosic (A/B)	B		Formát_B	Jednostranné	Oboustranné				
178	500214	50 073242788	14.3938450339	Holeckova	1 pouze jeden nosic (A/B)	B		Formát_B	Jednostranné	Oboustranné				
179	501184	50 0490101002	14.3541811344	Radicka	1 die Pravidel (vezta na stred)	B		Formát_B	Stred	Jednostranné				
180	503301	50 0596315443	14.3790586488	Vrchlickho	2 die Pravidel (jednostranné, stred)	B		Formát_B	Stred	Jednostranné				
181	503301	50 0596315443	14.3790586488	Vrchlickho	2 die Pravidel (jednostranné, stred)	B		Formát_B	Stred	Jednostranné				



183	503434	50.0712539189	14.3799082565	Podbáňonka	2 die Pravidel (jednostranné, střed)	B	Flex	Formát_B	Střed	Jednostranné
184	506502	50.09898307622	14.3796816096	Repečovská	2 die Pravidel (jednostranné, střed)	B	Flex	Formát_B	Střed	Jednostranné
185	506502	50.0498307622	14.3536816096	Repečovská	2 die Pravidel (jednostranné, střed)	B	Flex	Formát_B	Střed	Jednostranné
186	506720	50.0425057943	14.3167663371	Hyremláková	2 die Pravidel (jednostranné, střed)	B	Flex	Formát_B	Střed	Jednostranné
187	506720	50.0425057943	14.3167663371	Hyremláková	2 die Pravidel (jednostranné, střed)	B	Flex	Formát_B	Střed	Jednostranné
188	506911	50.051651837	14.3515919024	Bucharova	2 die Pravidel (jednostranné, střed)	B	Flex	Formát_B	Střed	Jednostranné
189	506924	50.0541153506	14.348682091	Bucharova	2 die Pravidel (jednostranné, střed)	B	Flex	Formát_B	Střed	Jednostranné
190	506924	50.0541153506	14.348682091	Bucharova	2 die Pravidel (jednostranné, střed)	B	Flex	Formát_B	Střed	Jednostranné
191	506951	50.0547606893	14.3408621036	Bucharova	2 die Pravidel (jednostranné, střed)	B	Flex	Formát_B	Střed	Jednostranné
192	506951	50.0547606893	14.3408621036	Bucharova	2 die Pravidel (jednostranné, střed)	B	Flex	Formát_B	Střed	Jednostranné
193	507669	50.0519604267	14.3502557214	Petržilková	2 die Pravidel (jednostranné, střed)	B	Flex	Formát_B	Střed	Jednostranné
194	507669	50.0519604267	14.3502557214	Petržilková	2 die Pravidel (jednostranné, střed)	B	Flex	Formát_B	Střed	Jednostranné
195	507672	50.05149876	14.3491102702	Petržilková	2 die Pravidel (jednostranné, střed)	B	Flex	Formát_B	Střed	Jednostranné
196	507672	50.05149876	14.3491102702	Petržilková	2 die Pravidel (jednostranné, střed)	B	Flex	Formát_B	Střed	Jednostranné
197	507697	50.0502464188	14.3398094762	Petržilková	2 die Pravidel (jednostranné, střed)	B	Flex	Formát_B	Střed	Jednostranné
198	507697	50.0502464188	14.3398094762	Petržilková	2 die Pravidel (jednostranné, střed)	B	Flex	Formát_B	Střed	Jednostranné
199	512115	50.0380971637	14.4073551996	K Barrandovu	1 pouze jeden nosič (A/B)	B	Flex	Formát_B	Střed	Jednostranné
200	512232	50.0258295288	14.36921279936	K Barrandovu	2 die Pravidel (jednostranné, střed)	B	Flex	Formát_B	Střed	Jednostranné
201	512250	50.0264518924	14.3636678666	K Barrandovu	2 die Pravidel (jednostranné, střed)	B	Flex	Formát_B	Střed	Jednostranné
202	512250	50.0264518924	14.3636678666	K Barrandovu	2 die Pravidel (jednostranné, střed)	B	Flex	Formát_B	Střed	Jednostranné
203	518860	50.0507971605	14.2934668839	Revnicka	2 die Pravidel (jednostranné, střed)	B	Flex	Formát_B	Střed	Jednostranné
204	518860	50.0507971605	14.2934668839	Revnicka	2 die Pravidel (jednostranné, střed)	B	Flex	Formát_B	Střed	Jednostranné
205	518868	50.051766104	14.2970913292	Revnicka	1 die Pravidel (jednostranné, střed)	B	Flex	Formát_B	Střed	Jednostranné
206	520318	50.0616396876	14.4112104995	Strakonická	1 pouze jeden nosič (A/B)	B	Flex	Formát_B	Střed	Jednostranné
207	521129	50.0451357651	14.4092165424	Strakonická	1 die Pravidel (jednostranné, střed)	B	Flex	Formát_B	Střed	Jednostranné
208	522646	50.0560920609	14.2874261682	Revnicka	2 die Pravidel (jednostranné, střed)	B	Flex	Formát_B	Střed	Jednostranné
209	522646	50.0560920609	14.2874261682	Revnicka	2 die Pravidel (jednostranné, střed)	B	Flex	Formát_B	Střed	Jednostranné
210	522659	50.0541683313	14.2899044753	Revnicka	2 die Pravidel (jednostranné, střed)	B	Flex	Formát_B	Střed	Jednostranné
211	522659	50.0541683313	14.2899044753	Revnicka	2 die Pravidel (jednostranné, střed)	B	Flex	Formát_B	Střed	Jednostranné
212	606120	50.0997186896	14.3972177274	Dejvická	1 pouze jeden nosič (A/B)	B	Flex	Formát_B	Střed	Jednostranné
213	606120	50.0997186896	14.3972177274	Dejvická	1 pouze jeden nosič (A/B)	B	Flex	Formát_B	Střed	Jednostranné
214	606748	50.0936528874	14.30762520209	Evropská	1 die Pravidel (jednostranné, střed)	B	Flex	Formát_B	Střed	Jednostranné
215	606748	50.0936528874	14.30762520209	Evropská	2 die Pravidel (jednostranné, střed)	B	Flex	Formát_B	Střed	Jednostranné
216	614975	50.0738665521	14.3102871502	Slánská	2 die Pravidel (jednostranné, střed)	B	Flex	Formát_B	Střed	Jednostranné
217	614975	50.0738665521	14.3102871502	Slánská	2 die Pravidel (jednostranné, střed)	B	Flex	Formát_B	Střed	Jednostranné
218	614975	50.0738665521	14.3102871502	Slánská	2 die Pravidel (jednostranné, střed)	B	Flex	Formát_B	Střed	Jednostranné
219	700516	50.102902119	14.4346734676	Veletržní	1 pouze jeden nosič (A/B)	B	Flex	Formát_B	Střed	Jednostranné
220	700523	50.1018766972	14.4324526958	Veletržní	1 pouze jeden nosič (A/B)	B	Flex	Formát_B	Střed	Jednostranné
221	700532	50.101716964	14.4304819975	Veletržní	1 pouze jeden nosič (A/B)	B	Flex	Formát_B	Střed	Jednostranné
222	700796	50.0992745007	14.4220710483	Nava Stoulov	1 die Pravidel (jednostranné, střed)	B	Flex	Formát_B	Střed	Jednostranné
223	701368	50.1003792863	14.4433687348	Argentinská	1 die Pravidel (jednostranné, střed)	B	Flex	Formát_B	Střed	Jednostranné
224	701665	50.1032771678	14.4479908918	Čelnická	2 die Pravidel (jednostranné, střed)	B	Flex	Formát_B	Střed	Jednostranné
225	701665	50.1032771678	14.4479908918	Čelnická	2 die Pravidel (jednostranné, střed)	B	Flex	Formát_B	Střed	Jednostranné
226	701665	50.1032771678	14.4479908918	Čelnická	2 die Pravidel (jednostranné, střed)	B	Flex	Formát_B	Střed	Jednostranné
227	701680	50.1030190656	14.4446152406	Čelnická	2 die Pravidel (jednostranné, střed)	B	Flex	Formát_B	Střed	Jednostranné
228	701786	50.1017280186	14.4453448885	Tušarova	2 die Pravidel (jednostranné, střed)	B	Flex	Formát_B	Střed	Jednostranné
229	701786	50.1017280186	14.4453448885	Tušarova	2 die Pravidel (jednostranné, střed)	B	Flex	Formát_B	Střed	Jednostranné
230	701773	50.1007500873	14.4448340989	Jablční	2 die Pravidel (jednostranné, střed)	B	Flex	Formát_B	Střed	Jednostranné
231	701773	50.1007500873	14.4448340989	Jablční	2 die Pravidel (jednostranné, střed)	B	Flex	Formát_B	Střed	Jednostranné
232	701808	50.1027653074	14.4470352638	Osadní	2 die Pravidel (jednostranné, střed)	B	Flex	Formát_B	Střed	Jednostranné
233	701808	50.1027653074	14.4470352638	Osadní	2 die Pravidel (jednostranné, střed)	B	Flex	Formát_B	Střed	Jednostranné
234	702266	50.1020684009	14.4371760452	Budenská	1 pouze jeden nosič (A/B)	B	Flex	Formát_B	Střed	Jednostranné
235	800290	50.092377926	14.4508514486	Křilňková	1 pouze jeden nosič (A/B)	B	Flex	Formát_B	Střed	Jednostranné
236	806409	50.1325130398	14.4906170711	Liberecká	1 die Pravidel (jednostranné, střed)	B	Flex	Formát_B	Střed	Jednostranné
237	900514	50.1067266363	14.5532029214	Podbáňonka	2 die Pravidel (jednostranné, střed)	B	Flex	Formát_B	Střed	Jednostranné
238	900514	50.1067266363	14.5532029214	Podbáňonka	2 die Pravidel (jednostranné, střed)	B	Flex	Formát_B	Střed	Jednostranné
239	902151	50.1217083602	14.5052375612	Prosecká	2 die Pravidel (jednostranné, střed)	B	Flex	Formát_B	Střed	Jednostranné
240	902151	50.1217083602	14.5052375612	Prosecká	2 die Pravidel (jednostranné, střed)	B	Flex	Formát_B	Střed	Jednostranné
241	904271	50.114143065	14.5311983514	Khelská	2 die Pravidel (jednostranné, střed)	B	Flex	Formát_B	Střed	Jednostranné
242	904271	50.114143065	14.5311983514	Khelská	2 die Pravidel (jednostranné, střed)	B	Flex	Formát_B	Střed	Jednostranné
243	905172	50.1402190678	14.5006728063	Venovská	2 die Pravidel (jednostranné, střed)	B	Flex	Formát_B	Střed	Jednostranné

A	B	C	D	E	F	G	H	I	J	K	L	M	N	O
244	903172	50.1402190678, 14.5006729063	Veratka	2 die Pravidel (jednostranné, střed)		B	Flex	Formát B	Jednostranné	Jednostranné				
245	903128	50.0913003855, 14.5330087469	Čechobrodská	2 die Pravidel (jednostranné, střed)		B	Flex	Formát B	Jednostranné	Jednostranné				
246	908128	50.0913003855, 14.5330087469	Čechobrodská	2 die Pravidel (jednostranné, střed)		B	Flex	Formát B	Jednostranné	Jednostranné				
247	908125	50.0866741522, 14.5375653365	Průmyslová	2 die Pravidel (jednostranné, střed)		B	Flex	Formát B	Jednostranné	Jednostranné				
248	908125	50.0866741522, 14.5375653365	Průmyslová	2 die Pravidel (jednostranné, střed)		B	Flex	Formát B	Jednostranné	Jednostranné				
249	908207	50.0839335005, 14.5383248221	Průmyslová	2 die Pravidel (jednostranné, střed)		B	Flex	Formát B	Jednostranné	Jednostranné				
250	910002	50.1067686697, 14.5585267155	Chumecská	2 die Pravidel (jednostranné, střed)		B	Flex	Formát B	Jednostranné	Jednostranné				
251	910002	50.1067686697, 14.5585267155	Chumecská	2 die Pravidel (jednostranné, střed)		B	Flex	Formát B	Jednostranné	Jednostranné				
252	910045	50.1079317128, 14.566877801	Chumecská	2 die Pravidel (jednostranné, střed)		B	Flex	Formát B	Jednostranné	Jednostranné				
253	910045	50.1079317128, 14.566877801	Chumecská	2 die Pravidel (jednostranné, střed)		B	Flex	Formát B	Jednostranné	Jednostranné				
254	912322	50.114888612, 14.591189546	Něchodská	2 die Pravidel (jednostranné, střed)		B	Flex	Formát B	Jednostranné	Jednostranné				
255	912322	50.114888612, 14.591189546	Něchodská	2 die Pravidel (jednostranné, střed)		B	Flex	Formát B	Jednostranné	Jednostranné				
256	915700	50.1125708303, 14.5978934111	Něchodská	2 die Pravidel (jednostranné, střed)		B	Flex	Formát B	Jednostranné	Jednostranné				
257	915700	50.1125708303, 14.5978934111	Něchodská	2 die Pravidel (jednostranné, střed)		B	Flex	Formát B	Jednostranné	Jednostranné				
258	917460	50.1048600749, 14.5886517978	Chumecská	1 die Pravidel (něže na střed)		B	Flex	Formát B	Jednostranné	Jednostranné				
259	917460	50.1048600749, 14.5886517978	Chumecská	1 die Pravidel (něže na střed)		B	Flex	Formát B	Jednostranné	Jednostranné				
260	918243	50.1148179344, 14.6090828518	Něchodská	2 die Pravidel (jednostranné, střed)		B	Flex	Formát B	Jednostranné	Jednostranné				
261	918243	50.1148179344, 14.6090828518	Něchodská	2 die Pravidel (jednostranné, střed)		B	Flex	Formát B	Jednostranné	Jednostranné				
262	918243	50.1148179344, 14.6090828518	Něchodská	2 die Pravidel (jednostranné, střed)		B	Flex	Formát B	Jednostranné	Jednostranné				
263	918789	50.1180218945, 14.6283829501	Něchodská	2 die Pravidel (jednostranné, střed)		B	Flex	Formát B	Jednostranné	Jednostranné				
264	918789	50.1180218945, 14.6283829501	Něchodská	2 die Pravidel (jednostranné, střed)		B	Flex	Formát B	Jednostranné	Jednostranné				
265	919744	50.1088540095, 14.601870465	Bohanovská	2 die Pravidel (jednostranné, střed)		B	Flex	Formát B	Jednostranné	Jednostranné				
266	919744	50.1088540095, 14.601870465	Bohanovská	2 die Pravidel (jednostranné, střed)		B	Flex	Formát B	Jednostranné	Jednostranné				
267	921420	50.1286630382, 14.5107013328	Tuplevova	2 die Pravidel (jednostranné, střed)		B	Flex	Formát B	Jednostranné	Jednostranné				
268	921420	50.1286630382, 14.5107013328	Tuplevova	2 die Pravidel (jednostranné, střed)		B	Flex	Formát B	Jednostranné	Jednostranné				
269	921796	50.0897133759, 14.5466258068	Čechobrodská	2 die Pravidel (jednostranné, střed)		B	Flex	Formát B	Jednostranné	Jednostranné				
270	921796	50.0897133759, 14.5466258068	Čechobrodská	2 die Pravidel (jednostranné, střed)		B	Flex	Formát B	Jednostranné	Jednostranné				
271	925548	50.1375874576, 14.4968298295	Veratka	2 die Pravidel (jednostranné, střed)		B	Flex	Formát B	Jednostranné	Jednostranné				
272	925548	50.1375874576, 14.4968298295	Veratka	2 die Pravidel (jednostranné, střed)		B	Flex	Formát B	Jednostranné	Jednostranné				
273														
274														
275														
276														
277														
278														
279														
280														
281														
282														
283														
284														
285														
286														
287														
288														
289														
290														
291														
292														
293														
294														
295														
296														
297														
298														
299														
300														
301														
302														



183 184 185 186 187 188 189
 503434 503435 503436 503437 503438 503439 503440
 503441 503442 503443 503444 503445 503446 503447
 503448 503449 503450 503451 503452 503453 503454

Příloha č. 2

Technické podmínky pro instalaci reklamních nosičů

1
2
3
4
5
6
7
8
9
10
11
12
13
14
15
16
17
18
19
20
21
22
23
24
25
26
27
28
29
30
31
32
33
34
35
36
37
38
39
40
41
42
43
44
45
46
47
48
49
50
51
52
53
54
55
56
57
58
59
60
61
62
63
64
65
66
67
68
69
70
71
72
73
74
75
76
77
78
79
80
81
82
83
84
85
86
87
88
89
90
91
92
93
94
95
96
97
98
99
100

Přípustné rozměry reklamních ploch dle usnesení Rady hlavního města Prahy

Vlajka

- Využitelný jako jednostranný i oboustranný nosič
- Jednostranné vyložení. Dva nosiče jsou umístěné pouze jako souměrná dvojice
- Formát A o rozměrech 50 x 100 - 200 cm a ploše 0,5 - 1 m²

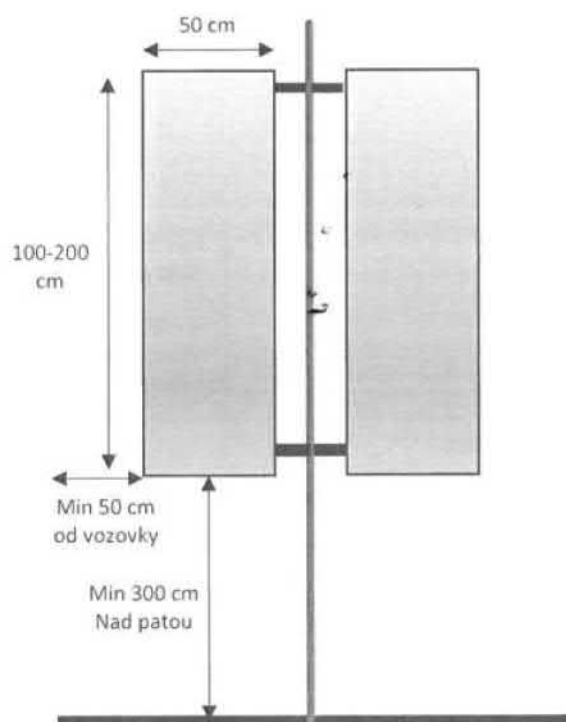
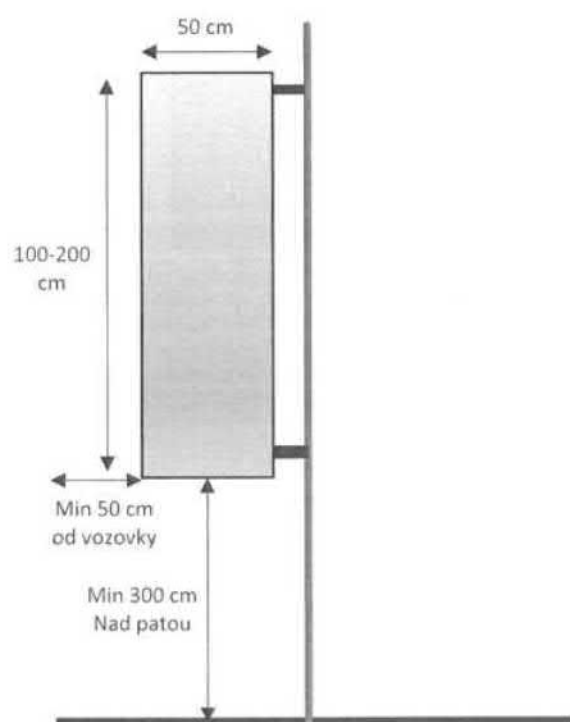

Horizont

- Využitelný jako jednostranný i oboustranný nosič
- Umístění na střed stožáru
- Formát B o rozměrech 90 cm x 67 cm a ploše 0,60 m²

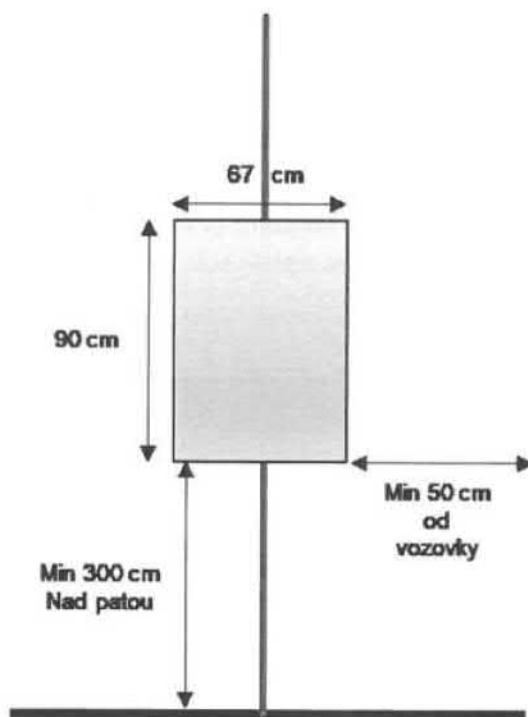

Flex

- Využitelný jako jednostranný i oboustranný nosič
- Umístění na střed stožáru, jednostranné vyložení a jako souměrná dvojice (pouze formát B)
- Formát B o rozměrech 90 cm x 67 cm a ploše 0,60 m²
- Formát C o rozměrech 120 cm x 80 cm a ploše 0,96 m²

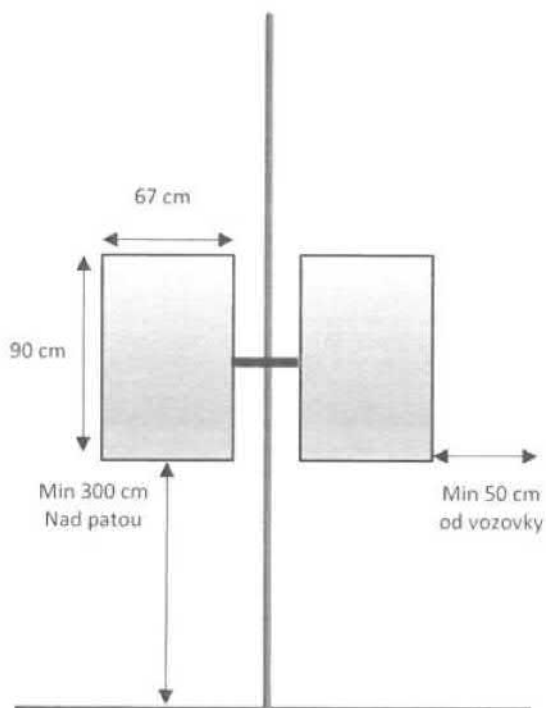
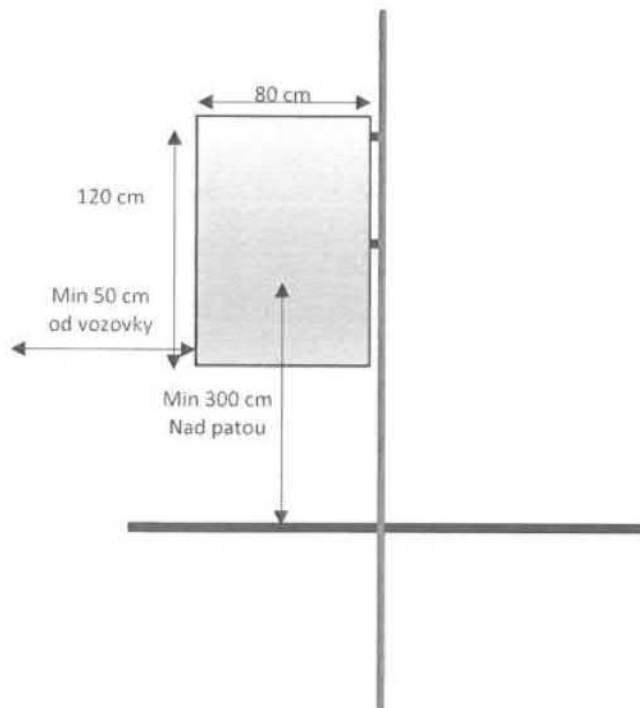

Lightbox

- Využitelný jako jednostranný i oboustranný nosič (vyžaduje zdroj elektrické energie)
- Umístění na střed stožáru, jednostranné vyložení a jako souměrná dvojice
- Formát A o rozměrech 50 cm x 100 - 200 cm a ploše 0,5 - 1 m²
- Formát B o rozměrech 67 cm x 90 cm a ploše 0,60 m²
- Formát C o rozměrech 80 cm x 120 cm a ploše 0,96 m² (lze vyložit pouze na střed)

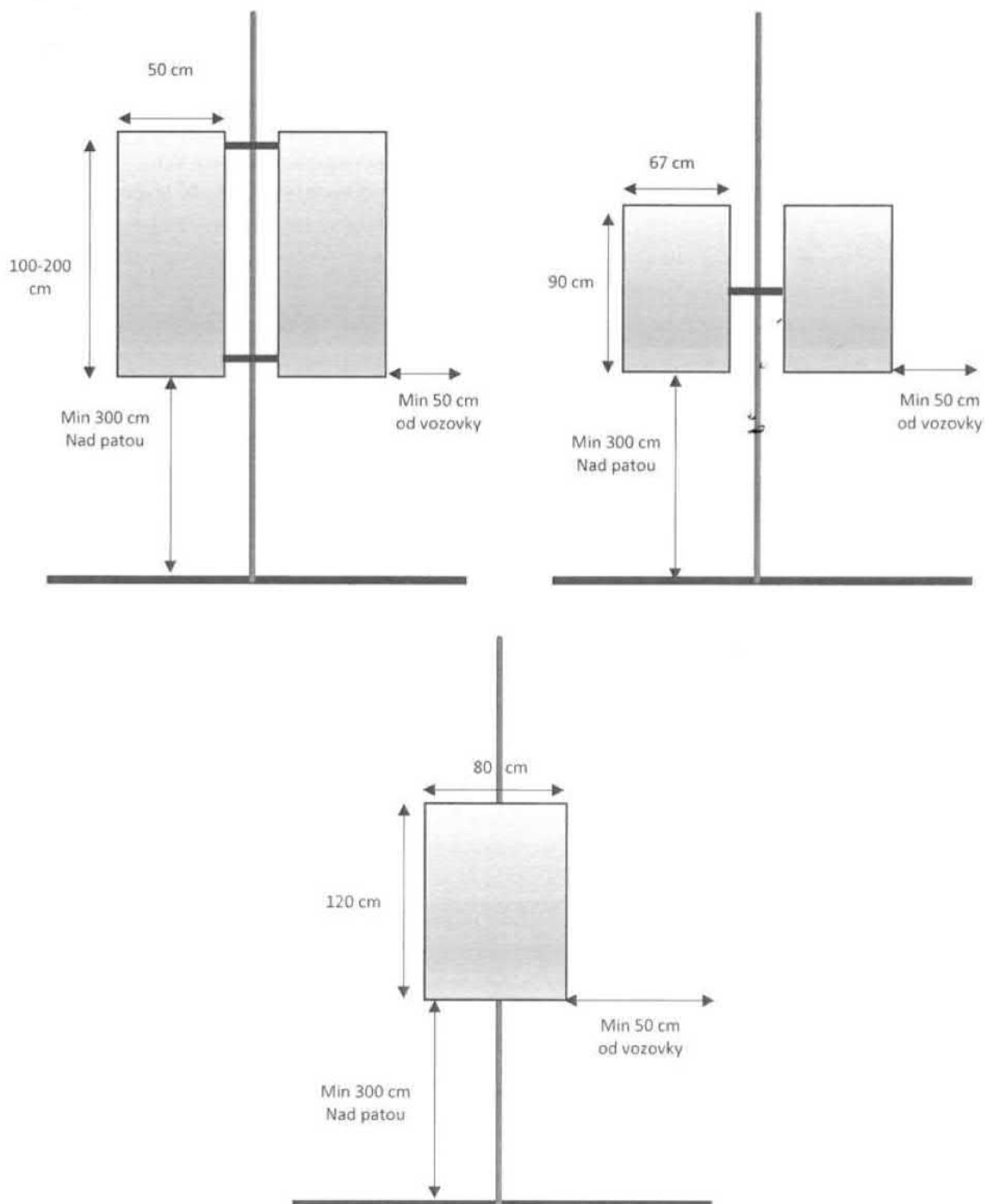

Technické podmínky pro instalaci reklamních nosičů a jejich případné připojení k odběru elektrické energie

- Reklamní nosiče musí být připevněny prostřednictvím nerezové pásky BANDIMEX.
- Uchycení musí být dostatečně dimenzované s ohledem na rozměr a hmotnost nosiče tak, aby nedocházelo k uvolnění nosiče i za nepříznivých povětrnostních podmínek.
- Mezi pásku a stožár je doporučeno použití vložky, jako prevence proti poškození povrchové ochrany (např. ochranný nátěr, pozink) stožáru v době umístění nosiče.
- Přívodní kabel do dělicí skříňky musí být svým nejnižším bodem pod úroveň otvoru (např. smyčka), aby se zabránilo možnému vtékání vody do stožáru. Kabel v místě vstupu do stožárů musí být vždy osazený průchodkou.
- Do svorkovnice stožáru VO, v souvislosti s připojením a manipulací přívodním kabelem světelného nosiče, může zasahovat pouze osoba stupně odborné kvalifikace pracovníků v elektrotechnice a elektronice dle vyhlášky 50/1978 sb., a to po předešlém souhlasu Správce VO.
- Do stožáru se nesmí bez předešlého souhlasu Správce VO vyvrtávat jakékoliv otvory.

Příloha č. 3

Pravidla umístování reklamních ploch na sloupech a stožárech na veřejných prostranstvích hlavního města Prahy“ č. 2306, účinná od 1. 12. 2019

Hlavní město Praha
RADA HLAVNÍHO MĚSTA PRAHY

U S N E S E N Í

Rady hlavního města Prahy

číslo 2306
ze dne 4.11.2019

k návrhu Pravidel pro umístování reklamních ploch na sloupech a stožárech na veřejných prostranstvích hlavního města Prahy

Rada hlavního města Prahy

I. **revokuje**

1. usnesení Rady hl. m. Prahy č. 1588 ze dne 27. 6. 2017 k pravidlům umístování reklamních ploch na sloupech a stožárech na veřejných prostranstvích hl. m. Prahy tak, že příloha č. 1 revokovaného usnesení se nahrazuje přílohou č. 1 tohoto usnesení
2. poskytnout součinnost pověřené řízením Magistrátu hl. m. Prahy při plnění úkolu dle bodu II.1.2 tohoto usnesení

II. **ukládá**

1. MHMP - HOM MHMP

1. informovat příspěvkové organizace zřizované hl. m. Prahou o bodu tohoto usnesení
Termín: 2.12.2019
2. zajistit v podmínkách Magistrátu hl. m. Prahy, při výkonu samostatné působnosti, implementaci Pravidel dle bodu 1 tohoto usnesení
Termín: 2.12.2019

2. řediteli Institutu plánování a rozvoje hl. m. Prahy

1. poskytnout součinnost pověřené řízením Magistrátu hl. m. Prahy při plnění úkolu dle bodu II.1.2 tohoto usnesení
Termín: průběžně

III. ž á d á

akciové společnosti v majetkovém portfoliu hl. m. Prahy, zejména Technickou správu komunikací hl. m. Prahy, a. s., Dopravní podnik hlavního města Prahy, a. s., Technologie hlavního města Prahy, a. s., všechny městské investorské organizace a třetí strany, které čerpají investice z rozpočtu hl. m. Prahy a jsou vlastníci anebo správci sloupů na veřejných prostranstvích hl. m. Prahy, a starosty městských částí hl. m. Prahy, aby respektovaly bod 1 tohoto usnesení

MUDr. Zdeněk Hřib v. r.
primátor hl.m. Prahy

doc. Ing. arch. Petr Hlaváček v. r.
I. náměstek primátora hl.m. Prahy

Předkladatel: I. náměstek primátora doc. Ing. arch. Petr Hlaváček, radní Mgr. Jan Chabr
Tisk: R-34684
Provede: MHMP - HOM MHMP, ředitel Institutu plánování a rozvoje hl. m. Prahy
Na vědomí: odborům MHMP

Příloha č. 1 k usnesení Rady HMP č. 2306 ze dne 4. 11. 2019

Pravidla umístování reklamních ploch na sloupech a stožárech na veřejných prostranstvích hl. m. Prahy

Účinnost pravidel od 1. 12. 2019

Umístování reklamních ploch a reklamních nosičů (dále jen „reklamní nosič“) podle těchto pravidel platí pro veškeré patkové i bezpatkové sloupy a stožáry na veřejných prostranstvích hlavního města Prahy, zejména sloupy veřejného osvětlení, trakčního vedení tramvajových tratí, stožáry pro světelnou signalizaci, železniční stožáry, vlajkové stožáry, dekorativní stožáry, stožáry atypického provedení apod.

Obsah reklamního sdělení nesmí být v rozporu s dobrými mravy, zejména nesmí obsahovat jakoukoliv diskriminaci z důvodu rasy, pohlaví nebo národnosti nebo napadat náboženské nebo národnostní cítění, ohrožovat obecně nepřijatelným způsobem mravnost, snižovat lidskou důstojnost, obsahovat prvky pornografie, násilí nebo prvky využívající motivy strachu.

Obsah reklamního sdělení nesmí podporovat chování poškozující zdraví nebo ohrožující bezpečnost osob nebo majetku, jakož i jednání poškozující zájmy na ochranu životního prostředí.

Příloha usnesení:

1. Přípustné rozměry reklamních nosičů

- FORMÁT A: šířka 50 cm x výška 100-200 cm
- FORMÁT B: šířka 67 cm x výška 90 cm
- FORMÁT C: šířka 80 cm x výška 120 cm

2. Materiály reklamních nosičů

- Reklamní plocha včetně nosné konstrukce reklamních nosičů musí být vyrobena z materiálů vylučujících jejich poškození vlivem povětrnostních podmínek.
- Reklamní nosič ani nosná konstrukce reklamního nosiče nesmí být vyrobeny z reflexního materiálu či opatřeny reflexním nátěrem a nesmí být zaměnitelná s dopravní značkou, dopravním značením či světelným signalizačním zařízením.

3. Způsoby umístění reklamních nosičů

- vždy maximálně 2 reklamní nosiče na 1 sloupu/stožáru
- 2 reklamní nosiče formátů A a B se umísťují na 1 stožár pouze jako souměrná dvojice stejného formátu ve stejné výšce (podle appendixu A uvedeného v příloze těchto pravidel); formát C je možné umístit jednostranně vyložený nebo na střed stožáru
- v každém úseku (v každé ulici) se reklamní nosiče umísťují na řadu sloupů/stožárů ve stejné výšce
- vždy kolmo ke komunikaci nebo fasádě protilehlé zástavby
- spodní hrana reklamního nosiče min. 3 m nad patou stožáru
- boční hrana reklamního nosiče min. 0,5 m od okraje vozovky nebo hrany obrubníku
- reklamní nosiče nesmí zakrývat identifikační kódy, které slouží ke geografické identifikaci místa a jsou k dispozici integrovanému záchrannému systému, správě komunikací atd. jako náhradní orientační body tam, kde se v blízkosti nenacházejí číselované budovy

4. Reklama se neumísťuje na tyto sloupky a stožáry

- na území dotčeném jiným právním předpisem¹⁾
- na ostrovech Štvanice, Střelecký ostrov, Císařský ostrov, Císařská louka, Dětský ostrov, Slovanský ostrov, Veslařský ostrov,
- na mostech a lávkách přes vodní toky podle appendixu B uvedeného v příloze těchto pravidel,
- na historických stožárech a jejich replikách,
- telekomunikačního a energetického vedení
- na náplavkách (dolní úroveň nábřeží),

¹⁾ § 1 odst. 1 nařízení č. 26/2005 Sb. hl. m. Prahy, kterým se zakazuje reklama šířená na veřejně přístupných místech mimo provozovnu, ve znění pozdějších předpisů.

Příloha usnesení:

- v parcích, lesech, lesoparcích, loukách a pastvinách, vinicích, sadech a přírodních nábřežích, které bezprostředně navazují na hodnotnou a zachovalou krajinu břehu řeky podle jiného předpisu²⁾ na samotných cyklostezkách, tj. stezkách, které jsou vedeny mimo komunikace, oddělené výškově – svah, zeď, pásem zelené šíře větší než 5 m
- v rozhledových polích křižovatek, kruhových objezdů a přechodů pro chodce podle ČSN 73 6102 „Projektování křižovatek na silničních komunikacích“ a ČSN 73 6110 „Projektování místních komunikací“
- osazených, směrovkami a tabulemi městského informačního systému s více než dvěma směrovkami a tabulemi městského informačního systému
- světelným signalizačním zařízením³⁾, dopravní značkou, dopravním značením nebo zařízením (zrcadlem), včetně sloupů v jejich okolí, pokud by reklama zakrývala jiné světelné signalizační zařízení, dopravní značení anebo zařízení; pokud je nutné na existující sloup s reklamou umístit dopravní značení, reklamní nosič bude z tohoto sloupu deinstalována
- v blízkosti dřevin, pokud by hrozilo poškození dřevin, omezení jejich růstu, či zakrývání reklamních nosičů jejich částmi
- na komunikacích v tunelech a mezi tunele (např. mezi Strahovským tunelem a Tunelovým komplexem Blanka)

V případě nejasnosti se zařazením konkrétních lokalit lze využít tzv. Územně analytické podklady hlavního města Prahy (ÚAP) schválených Zastupitelstvem hl. m. Prahy dne 26. 3. 2015 č. usnesení 5/16.

5. Reklama formátů A, B a C se nemůže umístit v těchto památkově chráněných územích

- Vesnická památková rezervace Praha 5 - Stodůlky
- Vesnická památková rezervace Praha 6 - Ruzyně

6. V těchto památkově chráněných územích se reklama formátů A a B může umístit pouze jednostranně vyložená nebo na střed stožáru; reklama formátu C se nemůže umístit:

- v městských památkových zónách:
 - Praha 2, 3, 10 - Vinohrady, Žižkov, Vršovice
 - Praha 2, 4 - Nusle
 - Praha 5 - Barrandov
 - Praha 5 - Smíchov
 - Praha 6 - Baba
 - Praha 6, 7 - Dejvice, Bubeneč, horní Holešovice
 - Praha 6 - vilová kolonie Ořechovka
 - Praha 6 - Staré Střešovice

²⁾ Koncepce pražských břehů, schválená jako příloha č. 1 k usnesení Rady hlavního města Prahy č. 162 ze dne 4. 2. 2014.

³⁾ § 19 odst. 2 písm. a) zákona č. 13/1997 Sb., o pozemních komunikacích.

Příloha usnesení:

- Praha 6 - Tejnka
- Praha 8 - Karlín
- Zbraslav - Praha Zbraslav
- vesnických památkových zónách:
 - Praha 5 - osada Bud'ánka
 - Praha 6 - Střešovičky
 - Praha 7 - osada Rybáře
 - Praha 8 - Staré Bohnice
 - Praha Ďáblice - Staré Ďáblice
 - Praha Královice - Královice
 - Praha 10 - Stará Hostivař

Vymezení památkově chráněných území je dostupné na internetových stránkách:
http://pamatky.praha.eu/jnp/cz/pamatkovy_fond/pamatkove_chranena_uzemi.

7. Označení reklamních nosičů a jejich evidence

- Všechna reklamní zařízení na sloupech a stožárech musí být evidována pronajímatelem sloupů /stožárů.
- Na reklamním nosiči bude uvedena identifikace jejího vlastníka.

Účinnost

Tato pravidla nabývají účinnosti dne 1. prosince 2019.

Příloha usnesení:

Pravidla umístování reklamních ploch na sloupech a stožárech na veřejných prostranstvích hl. m. Prahy

Apendix A - Způsob umístování reklamních nosičů

Varianty:

- 1: na střed
- 2: jednostranně vyložený
- 3: souměrná dvojice (pouze formáty A a B)

Formát A:

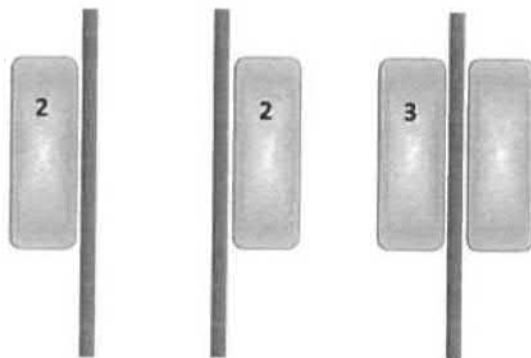

Formát B:

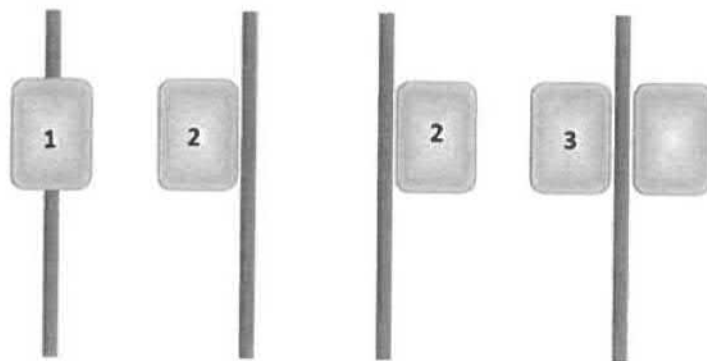

Formát C:

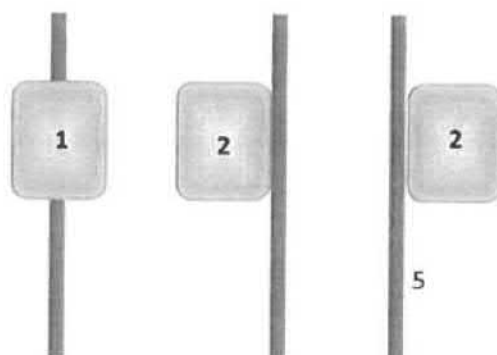

Příloha usnesení:

Pravidla umístování reklamních ploch na sloupech a stožárech na veřejných prostranstvích hl. m. Prahy

Apendix B

- všechny pěší a cyklistické lávky na území hlavního města Prahy
- mosty přes významné vodní toky, inundační mosty, estakády a nadjezdy na území hlavního města: Prahy
 - most z ulice Papírenská na Císařský ostrov
 - Trojský most
 - most Barikádníků
 - Holešovický železniční most (pod Bulovkou)
 - Libeňský most
 - Negrelliho viadukt
 - Hlávkův most
 - most na Císařskou louku
 - most na Veslařský ostrov
 - Barrandovský most
 - Branický most
 - Lahovický most
 - Radotínský most
 - Most závodů míru
 - Libeňský most
 - Radotínský most (v úseku Lochkovský tunel – Komořanský tunel)