



EVIDENČNÍ ČÍSLO		
3614	2019	01
zkr. odb.		

## SMLOUVA O ZŘÍZENÍ VĚCNÉHO BŘEMENE - SLUŽEBNOSTI č. 109 13 661

uzavřená dle zákona č. 89/2012, občanský zákoník ve znění pozdějších předpisů (dále jen „občanský zákoník“)

### Lesy České republiky, s.p.

se sídlem Hradec Králové, Přemyslova 1106/19, Nový Hradec Králové, PSČ 500 08

IČO: 42196451, DIČ: CZ42196451

zapsaný v Obchodním rejstříku vedeném Krajským soudem v Hradci Králové, oddíl AXII, vložka 540

zastoupený Ing. Josefem Vojáčkem, Ph.D generálním ředitelem

zastoupen Ing. Jiřím Grodou, lesní správce Lesní správy Vítkov, Opavská 97, 749 01 Vítkov, dle podpisového vzoru

bankovní spojení: Komerční banka a.s., pobočka Vítkov č. ú.: 19-703100227/0100

(dále jako „**obtížený**“) na straně jedné

a

### Statutární město Ostrava

Prokešovo nám 8, 729 30 Ostrava

IČO: 00845451, DIČ: CZ00845451 (Plátce DPH)

Zastoupeno [redacted] náměstkem primátora

Bankovní spojení: Česká spořitelna a.s., Ostrava, č. účtu: 27-1649297309

(dále jako „**oprávněný**“) na straně druhé

uzavírají níže uvedeného dne, měsíce a roku tuto

## SMLOUVU O ZŘÍZENÍ VĚCNÉHO BŘEMENE - SLUŽEBNOSTI:

### I.

#### Úvodní ustanovení

1. Obtížený prohlašuje, že má právo hospodařit s následujícími pozemky, jejichž vlastníkem je Česká republika:

Číslo Parcely	Druh pozemku	Způsob využití	Výměra v m <sup>2</sup>	Výměra věcného břemene dle GP v m <sup>2</sup>	Katastrální území	LV	Obec
783	lesní pozemek	les jiný než hospodářský	10172	309,5	Výškovice u Ostravy	938	Ostrava
789	lesní pozemek	les jiný než hospodářský	4345	87,4	Výškovice u Ostravy	938	Ostrava
<b>Celkem</b>			<b>14517</b>	<b>396,9</b>			

vše zapsáno u Katastrálního úřadu pro Moravskoslezský kraj, Katastrálního pracoviště Ostrava, na LV č. 938, pro obec Ostrava, k.ú. Výškovice u Ostravy (dále jen „**služebné pozemky**“).

2. Oprávněný je vlastníkem stavby veřejného osvětlení umístěné do částí pozemků p. č. 783 a 789 v k.ú. Výškovice u Ostravy, obec Ostrava vybudované v rámci stavby „**Rekonstrukce veřejného osvětlení oblast Lumírova – Charvátská**“. Oprávněný prohlašuje, že je ke dni uzavření této smlouvy provozovatelem osvětlení. Oprávněný má povinnost zajišťovat spolehlivé provozování, obnovu a rozvoj předmětných částí stavby. Části stavby „**Rekonstrukce veřejného osvětlení oblast Lumírova – Charvátská**“ jsou umístěny i na výše uvedených služebných pozemcích v celkové výměře 396,9 m<sup>2</sup>.

## II. Předmět smlouvy

1. Obtížený touto smlouvou zřizuje ve prospěch oprávněného služebnost ke služebným pozemkům uvedeným v čl. I. této smlouvy spočívající v oprávnění:

- *zřízení a provozování vedení veřejného osvětlení*
- *užívání, včetně údržby a oprav vedení veřejného osvětlení*
- *přístupu za účelem provozu, užívání, oprav či údržby vedení veřejného osvětlení*
- *vstupu/vjezdu za tímto účelem*

v rozsahu **396,9 m<sup>2</sup>** včetně ochranného pásma (dále jen „**věcné břemeno**“).

2. Rozsah věcného břemene dle této smlouvy je přesně vymezen v geometrickém plánu:

- číslo 1184-67/2018 ze dne 12.12.2018 a schváleným KÚ pro Moravskoslezský kraj, KP Ostrava dne 18.12.2018 pod číslem PGP-3254/2018-807

Geometrický plán byl vyhotoven firmou GEOSTA Ostrava s.r.o. se sídlem 28.říjtná 168, Ostrava 709 00 a je nedílnou součástí této smlouvy.

3. Oprávněný se zavazuje věcné břemeno dle této smlouvy vykonávat na služebných pozemcích **pouze v rozsahu stanoveném geometrickým plánem**. Výkon oprávnění z věcného břemene nad rámec vymezený geometrickým plánem je možný pouze s předchozím písemným souhlasem obtíženého. Oprávněný bere na vědomí, že obtížený není povinen takový souhlas udělit. Pro případ porušení této povinnosti oprávněného se tento zavazuje zaplatit obtíženému smluvní pokutu ve výši 10.000,- Kč nebo je obtížený oprávněn od této smlouvy odstoupit. Právo obtíženého na náhradu škody tím není dotčeno. V případě, že souhlas udělen bude a dojde k rozšíření rozsahu oprávnění vyplývajícího z věcného břemene, pak se oprávněný zavazuje zaplatit za takové rozšíření obtíženému náhradu, a to na základě vzájemné dohody smluvních stran. Nedojde-li k takové dohodě, pak se oprávněný zavazuje obtíženému zaplatit náhradu ve výši dle znaleckého posudku vypracovaného soudním znalcem vybraným obtíženým.

4. Věcné břemeno dle této smlouvy se zřizuje na dobu časově neomezenou

5. Oprávněný práva z věcného břemene dle této smlouvy přijímá a obtížený je povinen jejich výkon strpět.

## III. Úplata

1. Smluvní strany ujednaly, že služebnost dle této smlouvy se zřizuje úplatně. Oprávněný se zavazuje zaplatit obtíženému jednorázovou úplatu **ve výši 103 859,- Kč** (slovy: **jednostotřítisíceosmsetpadesátdevět korun českých**). K takto ujednané úplatě bude připočtena daň z přidané hodnoty ve výši stanovené platnými a účinnými předpisy o dani z přidané hodnoty pro dané období.

2. Oprávněný se zavazuje zaplatit obtíženému úplatu dle odst. 1. tohoto článku na základě daňového dokladu (faktury) vystaveného obtíženým, a to ve prospěch účtu obtíženého uvedeného v záhlaví této smlouvy. Dnem uhrazení se rozumí den připsání úplaty ve prospěch účtu obtíženého. Obtížený je oprávněn daňový doklad (fakturu) vystavit po oboustranném podpisu této smlouvy.

3. Oprávněný se současně zavazuje uhradit úplatu dle tohoto článku nejpozději do 45 dnů ode dne vystavení řádného daňového dokladu (faktury), když dnem uskutečnění zdanitelného plnění se rozumí den vystavení faktury a předmětná faktura musí být vystavena na adresu oprávněného uvedenou v záhlaví této smlouvy **s doručovací adresou: Statutární město Ostrava, Prokešovo nám 8, 729 30 Ostrava.**

4. Faktura bude obsahovat, mimo jiné, č. smlouvy „oprávněného“ totožné s uvedeným č. smlouvy v záhlaví.

5. Pro případ prodlení s úhradou úplaty dle tohoto článku ve prospěch obtíženého se oprávněný zavazuje zaplatit dále obtíženému smluvní pokutu ve výši 0,05% z dlužné částky za každý i započatý den prodlení.

Právo obtíženého na náhradu škody tím není dotčeno. Bude-li prodlení s úhradou úplaty i přes opakovanou výzvu od obtíženého delší než 10 dní, je obtížený oprávněn od této smlouvy odstoupit.

6. Pokud k datu uskutečnění zdanitelného plnění budou u obtíženého naplněny podmínky ustanovení § 106a zákona č. 235/2004 Sb., o dani z přidané hodnoty, ve znění pozdějších předpisů (dále jen „ZodPH“), je oprávněný oprávněn postupovat podle ustanovení § 109a ZoDPH, tj. zvláštním způsobem zajištění daně. V takovém případě je oprávněný oprávněn uhradit část svého finančního závazku, tedy část sjednané úplaty za zřízení věcného břemene, ve výši vypočtené daně z přidané hodnoty nikoliv na bankovní účet obtíženého, ale přímo na bankovní účet příslušného správce daně. Tímto bude finanční závazek oprávněného vůči obtíženému v části vypočtené výše daně z přidané hodnoty vyrovnán.
7. Služebnost se zřizuje jako vykupitelná. Obtížený je oprávněn kdykoli za trvání smluvního vztahu založeného touto smlouvou písemně oznámit oprávněnému, že na dalším trvání služebnosti dle této smlouvy již nemá zájem. Doručením oznámení se služebnost dle této smlouvy ruší (zaniká) a oprávněný tak není dále oprávněn k jejímu výkonu. Ujednání pro případ zániku služebnosti dle této smlouvy se užijí obdobně.
8. Obtížený po oznámení dle předchozího odstavce tohoto článku poskytne oprávněnému náhradu za zrušenou služebnost ve výši určené na základě znaleckého posudku vypracovaného znalcem vybraným obtíženým.
9. Oprávněný se současně zavazuje poskytnout obtíženému veškerou potřebnou součinnost za účelem výmazu zrušené služebnosti z katastru nemovitostí. V opačném případě se oprávněný zavazuje zaplatit obtíženému smluvní pokutu ve výši 10 000,- Kč. Právo obtíženého na náhradu škody tím není dotčeno.

#### IV.

##### **Práva a povinnosti smluvních stran**

1. Oprávněný není oprávněn zřídit na služebných pozemcích jakékoli stavby bez předchozího písemného souhlasu obtíženého, s výjimkou součástí osvětlení.
2. Oprávněný se zavazuje užívat služebné pozemky a vykonávat oprávnění z věcného břemene za dodržení podmínek této smlouvy. V opačném případě je obtížený oprávněn od této smlouvy odstoupit.
3. Obtížený neodpovídá za jakékoli újmy vzniklé na služebných pozemcích v důsledku výkonu práv z věcného břemene oprávněným či třetími osobami. Oprávněný se naopak zavazuje nahradit obtíženému veškeré případné újmy, které vzniknou v souvislosti s výkonem oprávnění z věcného břemene dle této smlouvy.
4. Oprávněný se zavazuje při výkonu oprávnění z věcného břemene dle této smlouvy co nejvíce šetřit práv obtíženého.
5. Oprávněný se zavazuje udržovat služebné pozemky v rozsahu věcného břemene a je-li to z povahy stavby nutné a trasu veřejného osvětlení ve stavu odpovídajícím požadavkům příslušných právních předpisů, a to na vlastní náklad. Oprávněný se dále zavazuje zaplatit obtíženému veškeré náklady v souvislosti se směrovým kácením včetně nákladů s tímto souvisejících. Pro případ nedodržení povinnosti oprávněného dle první a druhé věty tohoto odstavce, je oprávněn údržbu nebo směrové kácení provést, popř. zajistit jejich provedení, obtížený na náklad oprávněného, o čemž bude obtížený oprávněného informovat a to nejméně 30 dnů před zahájením prací. Oprávněný se tak pro tento případ zavazuje obtíženému rovněž zaplatit veškeré náklady v souvislosti s plněním povinnosti za oprávněného takto vzniklé.
6. Oprávněný se zavazuje oznámit obtíženému předem vstup na služebné pozemky spojený se zásahem do služebných pozemků a/nebo vstup na neveřejně přístupné služebné pozemky, a to nejméně 48 hod. předem, s výjimkou havarijního stavu. V případě havarijního stavu se oprávněný zavazuje o vstupu na služebné pozemky obtíženého informovat bezodkladně po tomto vstupu, nejpozději však do 48 hod. od vstupu. Oprávněný se zavazuje po skončení prací uvést vždy služebné pozemky do původního stavu v souladu s účelem jejich užívání, a to výlučně na svůj náklad. V případě vstupu bude o tomto pořízen písemný záznam, jehož součástí bude popis stavu, v jakém jsou služebné pozemky předávány obtíženému

(popř. nájemci). Pro případ, že ze strany oprávněného nedojde k uvedení služebných pozemků do původního stavu v souladu s účelem jeho užíváním, je obtížený oprávněn takto učinit, resp. zajistit, sám na náklad oprávněného.

7. Pro případ dotčení trasy vedení veřejného osvětlení na straně obtíženého, zejména v souvislosti se stavebními pracemi (stavbou) a jinými činnostmi, které by mohly vedení ohrozit, se oprávněný zavazuje, bude-li to technicky možné a nedojde-li k ohrožení života, zdraví, majetku nebo bezpečnosti provozu vedení, obtíženému poskytnout potřebný souhlas včetně nezbytných podmínek pro realizaci záměru obtíženého, pokud prokáže nezbytnost umístění záměru a to nejpozději do 30 dnů od obdržení žádosti obtíženého.
8. Oprávněný vede dokumentaci vztahující se k věcnému břemenu a na vyžádání ji poskytne obtíženému. Za dokumentaci se považují především dokumenty o poloze.
9. Po zániku věcného břemene dle této smlouvy je oprávněný povinen uvést služební pozemek do původního stavu v souladu s účelem jeho užívání, a to na svůj náklad.
10. Veškeré náklady na zachování, opravy a údržbu služebných pozemků, v rozsahu věcného břemene nebo v rozsahu v jakém je omezeno užívání služebných pozemků obtíženým z důvodu ochrany staveb se na nich nacházejících ponese a bude provádět oprávněný na svůj náklad. Pro případ, že oprávněný takto neučiní, a to ani v přiměřené lhůtě stanovené písemně obtíženým, je obtížený oprávněn provést taková potřebná jednání sám, popř. zajistit jejich provedení třetí osobou, o čemž bude obtížený oprávněného před zahájením prací informovat. V takovém případě je oprávněný povinen náklady s takovým provedením vzniklé obtíženému uhradit v plné výši.

## **V.**

### **Criminal compliance doložka**

1. Smluvní strany níže svým podpisem stvrzují, že v průběhu vyjednávání o této Smlouvě vždy jednaly a postupovaly čestně a transparentně, a současně se zavazují, že takto budou jednat i při plnění této Smlouvy a veškerých činností s ní souvisejících.
2. Smluvní strany se dále zavazují vždy jednat tak a přijmout taková opatření, aby nedošlo ke vzniku důvodného podezření na spáchání trestného činu či k samotnému jeho spáchání (včetně formy účastenství), tj. jednat tak, aby kterékoli ze smluvních stran nemohla být přičtena odpovědnost podle zákona č. 418/2011 Sb., o trestní odpovědnosti právnických osob a řízení proti nim nebo nevznikla trestní odpovědnost fyzických osob (včetně zaměstnanců) podle trestního zákoníku, případně aby nebylo zahájeno trestní stíhání proti kterékoli ze smluvních stran, včetně jejich zaměstnanců podle platných právních předpisů.
3. Druhá smluvní strana prohlašuje, že se seznámila se zásadami, hodnotami a cíli Criminal compliance programu Lesů České republiky, s.p. (viz [www.lesycr.cz](http://www.lesycr.cz)), (dále jen „CCP LČR“), zejména s Kodexem CCP LČR, Protikorupčním programem LČR a Etickým kodexem zaměstnanců LČR, včetně všech jejich příloh. Druhá smluvní strana se při plnění této Smlouvy zavazuje po celou dobu jejího trvání dodržovat zásady a hodnoty CCP LČR, pokud to jejich povaha umožňuje.
4. Smluvní strany se dále zavazují navzájem si neprodleně oznámit důvodné podezření ohledně možného naplnění skutkové podstaty jakéhokoli z trestných činů, zejména trestného činu korupční povahy, a to bez ohledu a nad rámec případné zákonné oznamovací povinnosti; obdobně platí ve vztahu k jednání, které je v rozporu se zásadami vyjádřenými v tomto článku.

## **VI.**

### **Vklad do katastru nemovitostí**

1. Obtížený a oprávněný berou na vědomí, že věcné břemeno dle této smlouvy vznikne vkladem do katastru nemovitostí.

2. Smluvní strany ujednaly, že návrh na vklad věcného břemene dle této smlouvy do katastru nemovitostí podá oprávněný, a to bezodkladně po uhrazení úplaty dle článku III. této smlouvy.
3. Poplatek spojený s návrhem na vklad věcného břemene dle této smlouvy jde k tíži oprávněného.
4. Veškeré náklady vzniklé v souvislosti s touto smlouvou jdou k tíži oprávněného.
5. Pro případ, že by tato smlouva byla nebo se stala z jakéhokoliv důvodu neplatnou nebo nezpůsobilou k provedení vkladu věcného břemene ve prospěch oprávněného nebo v případě, že by nedošlo k zápisu věcného břemene ve prospěch oprávněného dle této smlouvy do katastru nemovitostí z jiného důvodu, zavazují se tímto smluvní strany uzavřít bez zbytečného odkladu novou bezvadnou smlouvu o zřízení věcného břemene ke služebným pozemkům, jejíž obsah bude v podstatných náležitostech, po odstranění zjištěných vad, odpovídat obsahu této smlouvy.

## **VII.**

### **Závěrečné ustanovení**

1. Pokud není v této smlouvě ujednáno jinak, řídí se vztahy mezi smluvními stranami příslušnými obecně platnými právními předpisy, zejména občanským zákoníkem ve znění pozdějších předpisů.
2. Pro platnost této Smlouvy je v souladu se Statutem LČR, zákonem o státním podniku, zákonem o lesích, nutný písemný souhlas Ministerstva zemědělství ČR, které rovněž vykonává jménem státu funkci zakladatele propachtovatele (dále jen „Zakladatel“) ve smyslu: ustanovení § 17 odst. 2 zákona č. 77/1997 Sb., o státním podniku, ve znění pozdějších předpisů Zakladatel udělil: písemný souhlas s nakládáním s určeným majetkem ve smyslu ustanovení § 17 odst. 2 zákona č. 77/1997 Sb., o státním podniku, ve znění pozdějších předpisů, pod č. j.: 73486/2016-MZE-133221 ze dne 11. 1. 2017.

Tato smlouva nabývá účinnosti zveřejněním v registru smluv podle zákona č. 340/2015 Sb., o zvláštních podmínkách účinnosti některých smluv, uveřejňování některých smluv a o registru smluv (zákon o registru smluv).

3. Obtížený je oprávněn zveřejnit Smlouvu a její dodatky včetně metadat v rozsahu a způsobem dle zákona č. 340/2015 Sb., o zvláštních podmínkách účinnosti některých smluv, uveřejňování těchto smluv a o registru smluv (zákon o registru smluv), příp. dle zákona č. 134/2016 Sb. o zadávání veřejných zakázek. Zveřejnění zajistí obtížený. Oprávněný je se zveřejněním Smlouvy včetně metadat srozuměn.
4. V případě změny identifikačních údajů smluvních stran se tyto zavazují vzájemně se o této skutečnosti bez zbytečného odkladu písemně informovat.
5. Tuto smlouvu lze měnit a doplňovat pouze písemnými vzestupně číslovanými dodatky podepsanými oběma smluvními stranami.
6. Tato smlouva je vyhotovena v počtu 4 stejnopisů, z nichž 1 stejnopis obdrží povinný 2 stejnopisy obdrží oprávněný a 1 vyhotovení je pak určeno pro potřeby katastrálního úřadu.
7. Smluvní strany prohlašují, že si tuto smlouvu přečetly a na důkaz správnosti a souhlasu připojují prosty omylu své vlastnoruční podpisy.
8. Nedílnou součástí této smlouvy jsou tyto přílohy:
  - geometrický plán pro vyznačení rozsahu věcného břemene.

## **VIII.**

### **Doložka**

Doložka platnosti právního jednání dle § 41 zákona č. 128/2000 Sb., o obcích (obecní zřízení), ve znění pozdějších předpisů:

O zřízení služebnosti a o uzavření této smlouvy rozhodla na straně oprávněného rada města usnesením č. 02891/RM1822/42 ze dne 10.12.2019.

Obtížený:

V Vítkově, dne 24. 1. 2020

Oprávněný:

V OSTRAVĚ, dne 13-01-2020



**Lesy České republiky, s.p.,**  
Ing. Jiří Groda  
Lesní správce Lesní správy Vítkov



**Statutární město Ostrava**

**náměstek primátora**



VÝKAZ DOSAVIDNÍHO A NOVÉHO STAVU ÚDAJŮ KATASTRU NEMOVITOSTÍ

Dosařední stav			Nový stav														
Označení pozemku parc. číslem	Výměra parcely		Druh pozemku	Označení pozemku parc. číslem	Výměra parcely		Druh pozemku	Typ stavby	Způsob využití	Způsob využití	Způsob využití	Porovnání se stavem evidence právních vztahů			Označení dílu		
	ha	m <sup>2</sup>			Způsob využití	Způsob využití						Způsob využití	Díl přechází z pozemku označeného v katastru nemovitostí	dřívejší poz. evidenci		Číslo listu vlastnictví	Výměra dílu
			ha	m <sup>2</sup>	ha	m <sup>2</sup>	ha	m <sup>2</sup>	ha	m <sup>2</sup>	ha	m <sup>2</sup>	ha	m <sup>2</sup>			
783												783		938			
789												789		938			

Druh věcného břemene : právo dle listiny

Oprávněný : dle listiny

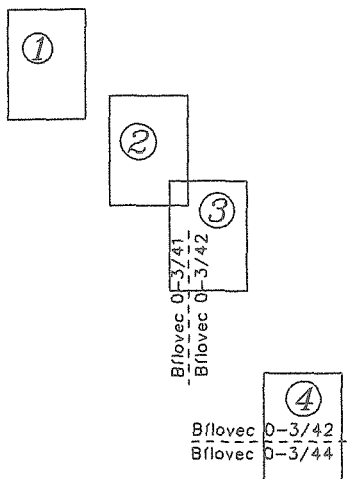

<b>GEOMETRICKÝ PLÁN pro vymezení rozsahu věcného břemene k části pozemku</b>	<b>Geometrický plán ověřil úředně oprávněný zeměměřický inženýr:</b>		<b>Stejnopis ověřil úředně oprávněný zeměměřický inženýr:</b>	
	Jméno, příjmení:	[redacted]	Jméno, příjmení:	[redacted]
	Číslo položky seznamu úředně oprávněných zeměměřických inženýrů:	340/95	Číslo položky seznamu úředně oprávněných zeměměřických inženýrů:	340/95
	Dne: 12. prosince 2018	Číslo: 563/2018	Dne: 19. prosince 2018	Číslo: 637/2018
Neplatnostmi a přeanostr odpovídá právním předpisům.		Tento stejnopis odpovídá geometrickému plánu v elektronické podobě uloženému v dokumentaci katastrálního úřadu.		
Vyhovitel: <b>GEOSTA Ostrava s.r.o.</b> 28.října 168 Ostrava 709 00 IČ: 00575321	<b>Katastrální úřad ostravský a okresní úřad</b>		<b>Ověřil stejnopis geometrického plánu v listinné podobě:</b> [redacted]	
Číslo plánu: 1184-67/2018	KÚ pro Moravskoslezský kraj KP Ostrava [redacted]			
Okres: Ostrava-město	PGP-3254/2018-807 2018.12.18 17:18:34 CET			
Obec: Ostrava				
Kat. území: Výškovice u Ostravy				
Mapový list: Břlavec 0-3/41, 42, 44 (DKM)				
Dosaředním vlastníkem pozemků bylo poskytnuta možnost seznámit se v terénu s průběhem navrhovaných nových hranic které byly označeny předepsaným způsobem:				

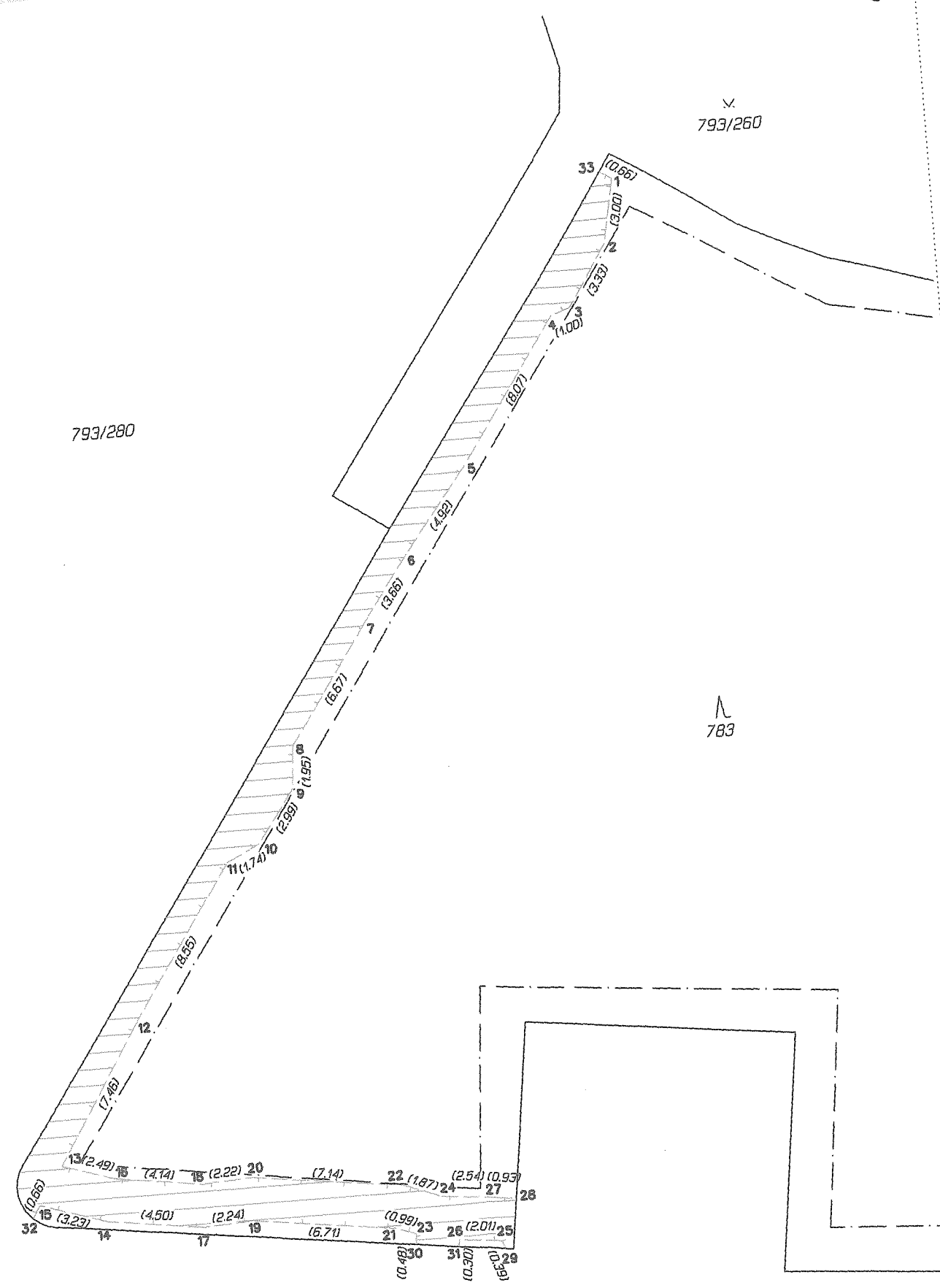

793/260

793/280

783

793/82

793/280

793/98

793/83

793/285

793/280

793/81

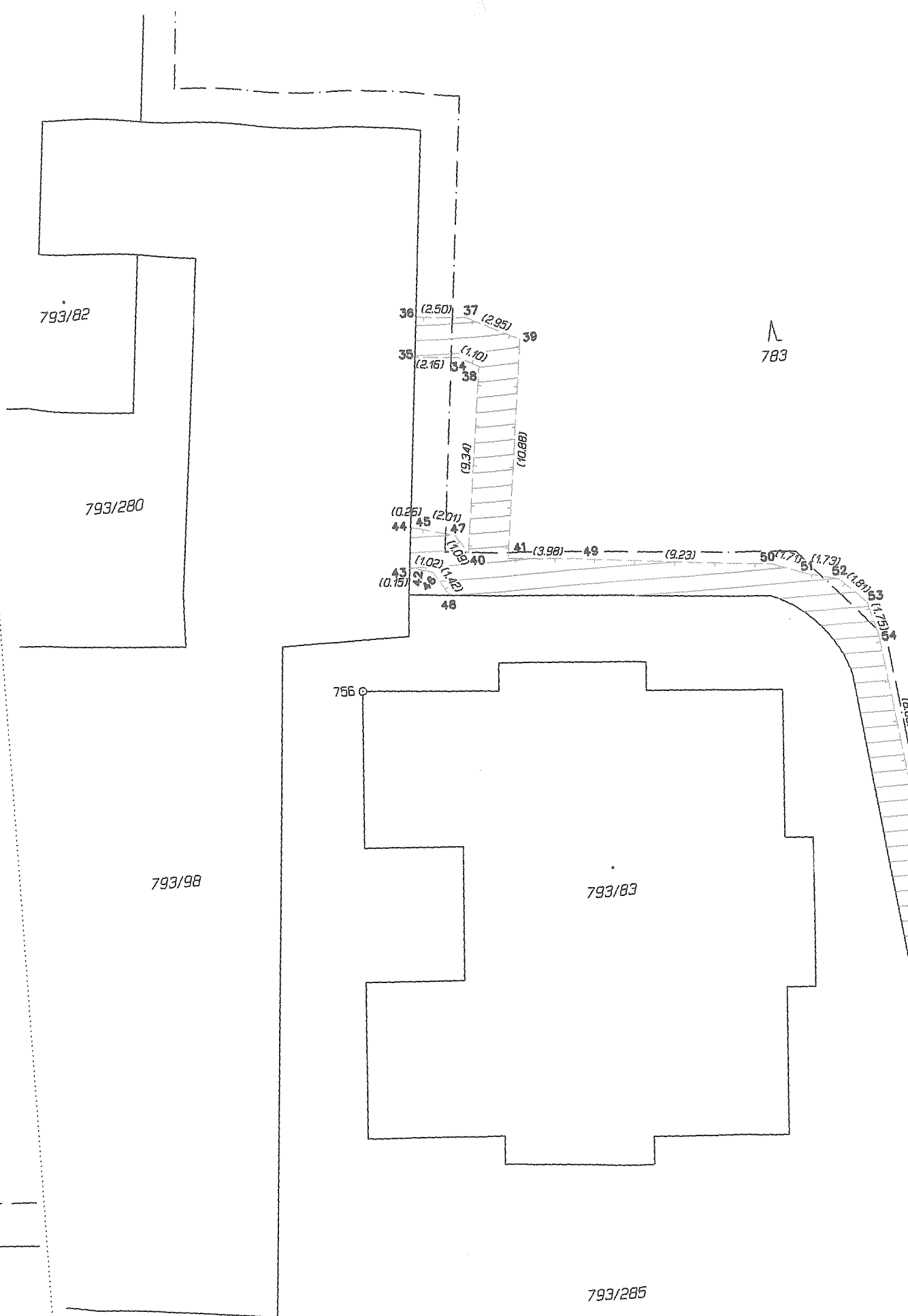

783

756



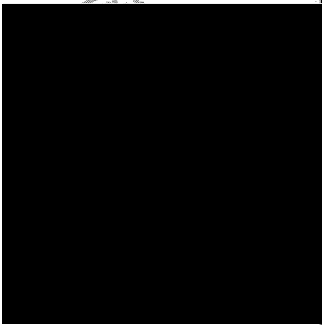

The page contains extremely faint and illegible text, likely bleed-through from the reverse side of the document. The text is scattered across the page and is not readable.