

Příloha číslo 3. ke Smlouvě o propagaci a prezentaci „Obsah plnění Dodavatele“

Dodavatel je povinen zajistit dostatečné personální a technické podmínky za účelem splnění předmětu smlouvy a pro realizaci jednotlivých Akcí, a to v tomto rozsahu:

Technické zabezpečení:

Venkovní realizace

- 1) Akce budou probíhat v prostorách několika vzájemně propojených stanů.
- 2) Vstupní party stan o rozměru 5x5m (jeho dodání zajistí Dodavatel) bude průchodem propojen s nůžkovým stanem o rozměru 3x3m (bude dodán Objednatelem, Dodavatel si tento stan vyzvedne v sídle Objednatele) a hlavním velkostanem o rozměru 10x5m (opláštění, mimo boční plachty a konstrukci, dodá Objednatel). Orientační vizualizace soustavy stanů je součástí Přílohy č. 4.
- 3) Barva opláštění a bočnic stanů bude bílá (nevztahuje se na opláštění dodané Zadavatelem).
- 4) Výška žádného stanu ani jiného zařízení nepřesáhne 4 metry.
- 5) Hlavní velkostan bude členěn uprostřed chodbou 2x 5m (š x d), po stranách budou umístěny celkem 3 oddělené kóje o velikosti 3x2,5m a 1 kóje o velikosti 2x2,5m. V kójích bude zajištěno soukromí (vizuální odclonění) pro průběh edukačních aktivit. Každá kóje bude vybavena tímto nábytkem a mobiliářem:
 - a) Židle 2x
 - b) Stůl B 1x
 - c) Věšák na kabáty 1x
 - d) Odpadkový koš 1x
 - e) Dezinfekční gel na ruce 1x
 - f) Osvěžovač vzduchu ve spreji 1x
- 6) Chodba 2x5m bude vybavena:
 - a) Stůl A 1x
 - b) Vodní dispensor s pitnou vodou a příslušenstvím (plastové kelímky, koš na jejich vyhození).
- 7) Volný prostor v hlavním stanu, který nebude oddělen (nevznikne z něj uzavřená kóje), bude vybaven:
 - a) Židle 2x
 - b) Stůl B 1x
 - c) Věšák na kabáty 1x
 - d) Odpadkový koš 1x
 - e) Dezinfekční gel na ruce 1x
- 8) Vstupní party stan bude vybaven:
 - a) Stůl A 2x
 - b) Stůl B 1x
 - c) Židle 9x
 - d) TV 42" + stojan
- 9) Nůžkový stan bude vybaven:
 - a) Stůl A 1x
 - b) Židle 2x
- 10) Podlahy stanů, včetně nůžkového (dodaného Objednatelem), budou z pevného materiálu, opatřené zátěžovým kobercem, a budou v celé ploše všech stanů.
- 11) Dodavatel je povinen zajistit na každou Akci mobilní WC včetně příslušenství (toaletní papír, prostředky pro hygienu rukou), který bude sloužit pouze pro personál zajišťující Akci.
- 12) Dodavatel bude dále povinen zajistit na každou Akci tyto věci:

- a) Mobilní klimatizace (Výkon chlazení min. 3400W, cirkulace vzduchu 340m³/hodina) 5x
- b) Stojanové ventilátory 2x
- c) Zahrazovací sloupek (kovový se samonavíjecím popruhem min. 2 metry) 3x
- d) Elektrické topné těleso (Příkon min. 1500-3000w včetně ventilátoru a termostatu) 7x
- e) Světelný LED panel (rozměr 60x60cm, 48W (3888lm), 6000K) 5x
- f) Světlo halogenové (150W (1800lm), popřípadě 300W(4500lm)) 1x
- g) Elektrická rychlovarná konvice (Příkon 900 - 2000W)
- h) Kávovar nebo presovač (tlak minimálně 15 bar)

Vnitřní realizace

- 1) Akce budou probíhat v sestavě flexibilních modulů – výstavářského systému pro realizaci expozic a stánků (dále jen sestava). Orientační vizualizace sestavy je součástí Přílohy č. 4.
- 2) Barva sestavy bude bílá.
- 3) Výška žádné součásti sestavy ani jiného zařízení nepřesáhne 4m.
- 4) Sestava bude tvořit plochu o velikosti 12 x 6m, bude členěna uprostřed chodbou, po stranách chodby budou umístěny celkem 4 oddělené kóje o velikosti 4x2,5m. Vnější obvod i vnitřní členění bude z pevného materiálu. Na zadní straně chodby (proti vchodu) bude umístěn východ. V kójích bude zajištěno soukromí (vizuální odclonění) pro průběh edukačních aktivit. Tři kóje budou vybaveny tímto nábytkem a mobiliářem:
 - a) Židle 2x
 - b) Stůl B 1x
 - c) Věšák na kabáty 1x
 - d) Odpadkový koš 1x
 - e) Dezinfekční gel na ruce 1x
 - f) Osvěžovač vzduchu ve spreji 1x
- 5) Chodba bude vybavena:
 - a) Stůl A 1x
 - b) Stůl B 2x
 - c) Židle 4x
 - d) Vodní dispensor s pitnou vodou a příslušenstvím (plastové kelímky, koš na jejich vyhození).
 - e) TV 42“ + stojan
- 6) Jedna kóje bude složít jako místnost pro návštěvy a sklad mobiliáře a bude vybavena takto:
 - a) Stůl B 1x
 - b) Židle 2x
 - c) Věšák na kabáty 1x
 - d) Odpadkový koš 1x
 - e) Dezinfekční gel na ruce 1x
- 7) Prostranství před sestavou bude vybaveno:
 - a) Stůl A 3x
 - b) Židle 4x
- 8) Jedna kóje (šatna) nebude celkově oddělena
- 9) Dodavatel bude dále povinen zajistit na každou Akci tyto věci:
 - a) Světelný LED panel (rozměr 60x60cm, 48W (3888lm), 6000K) 4x
 - b) Zahrazovací sloupek (kovový se samonavíjecím popruhem min. 2 metry) 3x
 - c) Elektrická rychlovarná konvice (Příkon 900 - 2000W)
 - d) Kávovar nebo presovač (tlak minimálně 15 bar)

Vnitřní a venkovní realizace – společné body

- 1) Barva vybavení a mobiliáře bude světle šedá, bílá nebo jiná světlá barva.
- 2) Po vnějších stranách stanů a sestavy a uvnitř kójí budou instalovány propagační plakáty a bannery (obojí dodá Objednatel), jejichž instalaci zajistí Dodavatel, který také odpovídá za převoz těchto materiálů v průběhu realizace smlouvy.
- 3) Dodavatel bude povinen zajistit na každou Akci tisk 2 ks informačních materiálů o velikosti A1 a zapůjčení 2 ks reklamního stojanu A1. Tisková data pro tisk informačních materiálů dodá Objednatel Dodavateli nejpozději 14 dní před uskutečněním první Akce v každém kalendářním roce.
- 4) Po celou dobu konání každé Akce budou Dodavatelem zajištěny odpovídající klimatické podmínky s využitím topení a klimatizace, a to především v kójích stanu. Dodavatel je dále povinen zajistit kvalitní světelné podmínky pro průběh každé Akce. Jak osvětlení, tak tepelné podmínky, budou ze strany Dodavatele zajištěny v dostatečném rozsahu a budou regulovány personálem Dodavatele na místě konání Akce dle požadavků zaměstnanců Objednatele.
- 5) Sestavy a stany budou kompletně připraveny (postaveny, vybaveny, ukotveny, obrandovány, připojeny k elektrické energii, klimaticky a světelně optimalizovány) minimálně 30 minut před stanoveným počátkem konání každé Akce.
- 6) Dodavatel, v součinnosti a po dohodě se zaměstnanci Objednatele, zajistí občerstvení na každou Akci v tomto množství a rozsahu:
 - a) obložený chlebíček šunkový 3 ks,
 - b) obložený chlebíček s tvrdým sýrem 3 ks,
 - c) koláč tvarohový 6 ks,
 - d) obložená bageta sýr, šunka 3 ks,
 - e) čaj porcovaný černý 25 ks,
 - f) káva 30 porcí,
 - g) cukr porcovaný (sáčky) 25 ks,
 - h) smetana do kávy porcovaná (v kelímku) 30 kusů,
 - i) 3 kg ovoce (minimálně dva druhy ovoce).Občerstvení musí být vždy čerstvé a bude Dodavatelem dodáváno a skladováno při dodržení hygienických zásad.
- 7) Dodavatel je povinen zajistit očištění mobiliáře a případně i stanů a sestav před zahájením každé Akce a v nutných případech také v průběhu Akce.
- 8) Dodavatel je povinen zajistit průběžnou likvidaci odpadků vzniklých při realizaci Akcí.
- 9) Místa s nebezpečím zranění, přechody podlah, schody, opěrné nohy apod. budou Dodavatelem dostatečně označena a zabezpečena proti zranění.
- 10) Vozidlo zajišťující přepravu technického vybavení, které bude stále přistaveno v místě konání Akce, nepřesáhne 3,5 t. Za zajištění povolení vjezdu a parkování na místě konání Akce je odpovědný Dodavatel.
- 11) Dodavatel je povinen předložit Objednateli přesný časový harmonogram instalace vybavení pro přípravu každé Akce a jeho demontáž po ukončení Akce, a to s přihlédnutím k nutnosti zachování nočního klidu v dané lokalitě, podmínkám obchodního centra a času zahájení Akce.
- 12) Dodavatel odpovídá za převzetí prostor náměstí nebo prostor obchodního centra před zahájením Akce a jeho předání po ukončení akce odpovědné osobě, za úklid přilehlých prostor po Akci a likvidaci odpadů.

Přípravná organizační činnost:

- 1) Dodavatel zajistí svým jménem a personálem veškerou agendu potřebnou k úspěšnému uskutečnění každé jednotlivé Akce.
- 2) Dodavatel je povinen zajistit zejména potřebná povolení městských úřadů, policie ČR, technických služeb měst, správ majetků měst, krajských úřadů, krajských a místně příslušných hygienických stanic a dalších subjektů nezbytná pro konání každé jednotlivé Akce v termínu a místě stanoveném Objednatelem (náměstí nebo nákupní centra) a dále je Dodavatel povinen zajistit včasnou rezervaci těchto termínů a prostor k uskutečnění Akce.
- 3) Dodavatel zajistí úhradu všech poplatků spojených s touto činností, skutečné náklady budou Dodavateli proplaceny Objednatelem v souladu se smlouvou.
- 4) Dodavatel zajistí zdroj elektrické energie pro konání každé Akce a připojení elektrické energie do stanů či výstavářského systému pro realizaci expozic a stánků oprávněnou osobou.
- 5) Dodavatel připraví kompletní sadu všech povolení na každou Akci v elektronické a tištěné podobě. Originály všech povolení je Dodavatel povinen naskenovat a v elektronické podobě zaslat Objednateli na kontaktní e-mail [REDAKCE] s dostatečným předstihem, a to minimálně 14 dní před konáním každé Akce. Originály všech povolení vztahujících se k dané Akci je Dodavatel povinen mít u sebe při konání Akce a zároveň je povinen předat zaměstnanci Objednatele na místě konání Akce kopie všech těchto povolení.

Personální zabezpečení:

- 1) Dodavatel zajistí pro konání každé Akce v daném městě 3 lékaře s atestací dermatologie. Odměnu a náklady těchto lékařů bude hradit Objednatel přímo těmto lékařům na základě uzavřené dohody.
- 2) Dodavatel zajistí pro každou Akci 3 hostesky pro přímé oslovení účastníků Akce za účelem podpory Akce, organizace hladkého průběhu edukačních aktivit a podávání informací o Objednateli.
- 3) Dodavatel zajistí pro každou Akci 1 hostesku se zdravotním vzděláním nebo studentku lékařské fakulty pro obsluhu přístroje pro analýzu složení těla (přístroj dodá Objednatel). Kvalifikaci hostesky průkazně doloží Dodavatel Objednateli buďto dokladem o dosaženém vzdělání nebo dokladem o studiu (případně předložením kopie stránky studijního Indexu, prokazující studium).
- 4) Hostesky musí být komunikativního a příjemného vystupování, samostatné, asertivní a musí mít upravený vzhled.
- 5) Hostesky musí mít zkušenosti s prací s výpočetní technikou (tablet) a její obsluhou.
- 6) Hostesky budou proškoleny Dodavatelem na základě Objednatelem dodaných podkladů.
- 7) Hostesky a lékaři budou kompletně připraveni (převlečení, seznámení s personálem Objednatele a jeho pokyny) minimálně 30 minut před stanoveným počátkem konání každé Akce.
- 8) Dodavatel je povinen zajistit technický tým pro technickou podporu a garanci funkčnosti a včasné instalace a demontáže veškerého vybavení nezbytného pro realizaci každé Akce. Dva členové tohoto týmu budou zastávat funkci ostrahy v průběhu celého konání Akce. V případě poškození vybavení nebo nutnosti jeho oprav či znovu zprovoznění zajistí technický tým Dodavatele bez zbytečného odkladu opravu či znovu zprovoznění vybavení a bude garantovat hladký průběh Akce bez jejího narušení. Technický tým bude dále zajišťovat operativní instalaci bočních plachet stanů dle klimatických podmínek a regulovat klima ve stanech či sestavách.
- 9) Doprava hostesek a technického týmu na místo konání akce bude zajištěna ze strany Dodavatele.

OSTATNÍ:

- a) Technické, materiální a personální podmínky představují minimální hodnoty a parametry Objednatele, které je potřeba dodržet po celou dobu realizace každé Akce.
- b) Dodavatel navrhne technické zázemí pro bezpečné uskladnění propagačního materiálu Objednatele tak, aby nenarušoval vizuálně ani fyzicky chod akce, zároveň však aby byl operativně k dispozici zaměstnancům Objednatele přítomným na akci - sklad.
- c) V prostoru určeném pro přístroj pro analýzu složení lidského těla bude Dodavatelem zajištěn převlékací koutek.

ORIENTAČNÍ VIZUALIZACE SOUSTAVY STANŮ – VENKOVNÍ VARIANTA

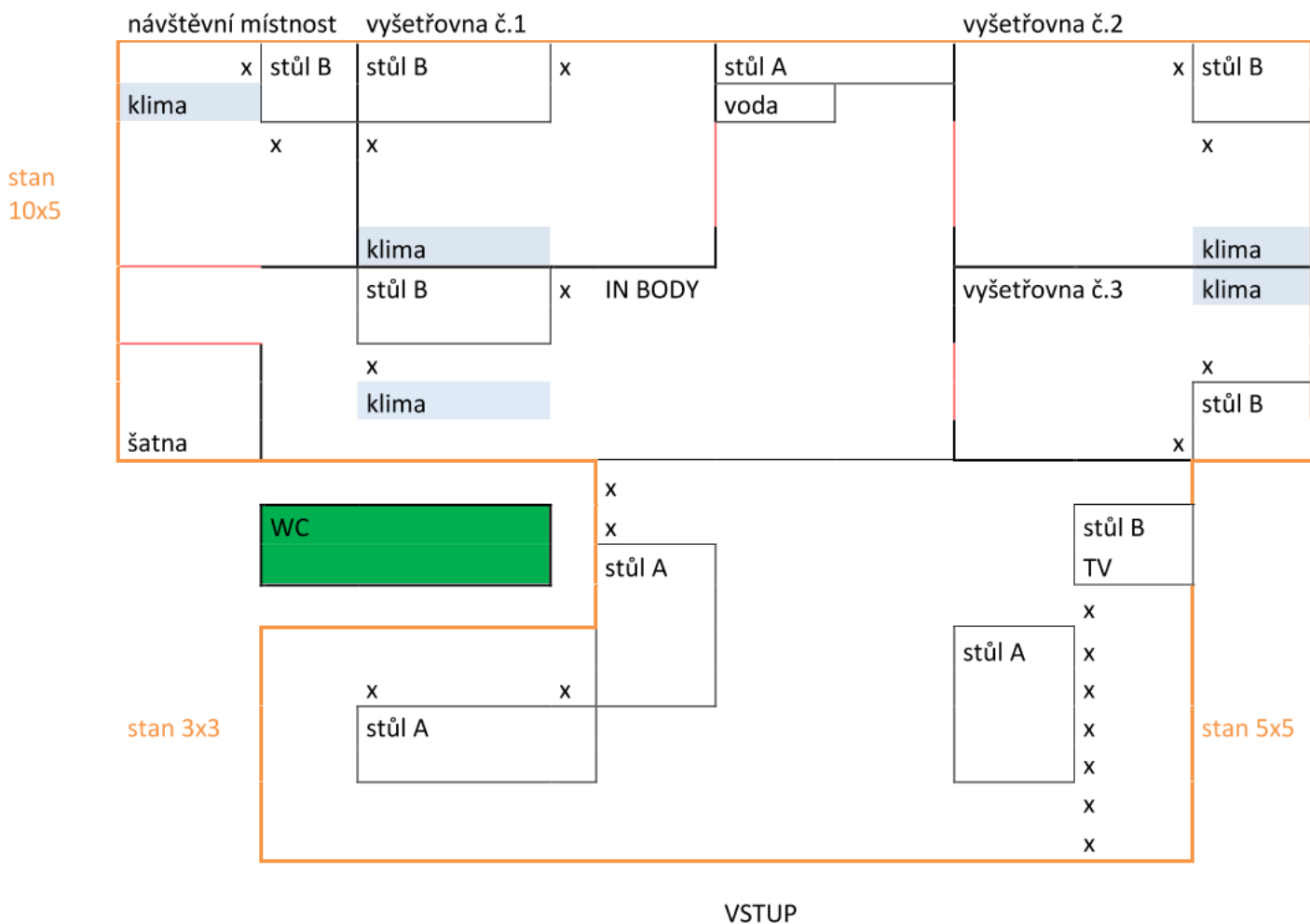

ORIENTAČNÍ VIZUALIZACE SESTAVY – VNITŘNÍ VARIANTA

