

ÚMČ Žabovřesky
SMLOUVA č. 175/19

SMLOUVA O DÍLO

„DOPLNĚNÍ PRVKŮ WORKOUTOVÉHO A PARKOUROVÉHO HŘIŠTĚ PŘI ZŠ J. BABÁKA“

ČÍSLO SMLOUVY:

SMLUVNÍ STRANY:

OBJEDNATEL:

se sídlem:

bankovní spojení:

číslo účtu:

IČO:

DIČ:

zastoupený ve věcech smluvních:

zastoupený ve věcech technických:

(dále jen „objednatel“)

a

ZHOTOVITEL:

se sídlem:

bankovní spojení:

číslo účtu:

IČO:

DIČ:

zastoupený ve věcech smluvních:

zastoupený ve věcech technických:

vedený u rejstříkového soudu:

(dále jen „zhotovitel“)

Statutární město Brno, městská část Brno-Žabovřesky

Horova 28, 616 00 Brno

MONETA Money Bank a.s.

44992785

CZ44992785

PROSTAVBY, a.s.

Dědina 447, 683 54 Otnice

Československá obchodní banka

27713130

CZ27713130

Viktor Svoboda, předseda představenstva

Krajský soud v Brně oddíl B vložka 4811

uzavírají podle ust. § 2586 a násl. zákona č. 89/2012 Sb., občanského zákoníku, tuto
smlouvu o dílo.

I. PŘEDMĚT SMLOUVY

1. Zhotovitel se zavazuje na svůj náklad a nebezpečí provést pro objednavatele dílo „Doplnění prvků workoutového a parkourového hřiště při ZŠ J.Babáka“ a s tím související činnost (související dodávky a služby).
2. **Předmět díla tvoří:** „Doplnění prvků workoutového a parkourového hřiště při ZŠ J.Babáka“ zahrnující veškeré dodávky a stavební i jiné činnosti zejména:
 - a) provedení díla v souladu s projektovou dokumentací, jejíž součástí je technická zpráva a výkresová dokumentace, (dále jen „PD“), které společně tvoří nedílnou součást této smlouvy jako její příloha č. 4,
 - b) dodávka zařízení včetně nákladů na jeho výrobu,
 - c) doprava zařízení do místa plnění,
 - d) příprava povrchu místa plnění a s tím spojené stavební práce (stavba),
 - e) montáž workoutového a parkourového zařízení v místě plnění (ZŠ Jana Babáka, Brno-Žabovřesky),
 - f) provedení veškerých souvisejících stavebních prací a dodávek umožňujících uvedení workoutového a parkourového hřiště do řádného provozu v potřebném rozsahu v souladu s projektovou a technickou dokumentací vypracovanou Zhotovitelem a odsouhlasenou v souladu s touto smlouvou Objednatelem, jejíž znění tvoří přílohu č. 4 této smlouvy jako její nedílná součást,
 - g) průběžné pořizování fotodokumentace postupu montáže, kterou předá Objednavateli v datové formě při předání díla,
 - h) zajištění a provedení všech nutných zkoušek dle ČSN (případně jiných norem vztahujících se k prováděnému dílu včetně pořízení protokolů) a veškerých předepsaných zkoušek včetně vystavení dokladů o jejich provedení, doložení atestů, certifikátů, prohlášení o shodě apod., kterými bude prokázáno dosažení předepsané kvality a předepsaných technických parametrů díla, a jejich předání zadavateli ve 3 vyhotoveních,
 - i) zajištění a předání dokladů o provedení předepsaných zkoušek dle ČSN EN, atesty, certifikáty, prohlášení o shodě, revize, které dodá Zhotovitel Objednateli nejpozději k termínu předání a převzetí díla,
 - j) provedení individuálního vyzkoušení všech prvků a zařízení tvořící předmět plnění včetně vyhotovení protokolu v českém jazyce ve 3 vyhotoveních,
 - k) zajištění všech nezbytných průzkumů nutných pro řádné provádění a dokončení díla,
 - l) zajištění a provedení všech opatření organizačního a stavebně technologického charakteru k řádnému provedení díla,
 - m) předkládání vzorků materiálů a výrobků určených pro osazení či zabudování do stavby Objednavateli k odsouhlasení,
 - n) zřízení a odstranění zařízení staveniště včetně napojení na inženýrské sítě,
 - o) odvoz a uložení vybouraných hmot a stavební sutí na skládku včetně poplatku za uskladnění v souladu s ustanoveními zákona 258/2000 Sb. o ochraně veřejného zdraví a zákona 185/2001 Sb. - o odpadech,
 - p) uvedení všech povrchů dotčených dílem, jenž nejsou součástí díla, do původního stavu,

- q) celkový úklid stavby, staveniště a okolí staveniště před předáním a převzetím díla. Celkový úklid před předáním díla, případně před předáním zahrnuje kompletní a úplné vyčištění stavby, staveniště a okolí staveniště před předáním a převzetím a to v takovém rozsahu, který umožní okamžité užívání bez provádění jakéhokoliv dalšího úklidu ze strany Objednavatele.
3. Veškeré v čl. I. odst. 1 a 2 a v čl. II. této smlouvy uvedené dodávky a činnosti jsou dále v textu této smlouvy označovány jen jako „dílo“.
4. **Dílo bude provedeno v rozsahu a dle specifikace obsažené v těchto podkladech:**
- a) Výkazu výměr, zpracovaném Zhotovitelem jako uchazečem o veřejnou zakázku, které tvoří součást této smlouvy jako její příloha č. 1 této smlouvy (dále pro účely této smlouvy rovněž jako „ROZPOČET“),
 - b) Projektové a technické dokumentace zpracované Zhotovitelem v souladu s PD tvořící přílohu č. 4 této smlouvy (dále pro účely této smlouvy rovněž jako „PROJEKT“),
 - c) Zadávací dokumentace veřejné zakázky malého rozsahu (s výjimkou vlastního textu této smlouvy), která byla podkladem pro zpracování NABÍDKY (dále pro účely této smlouvy rovněž jen „ZADÁVACÍ DOKUMENTACE“).
5. Uvedený ROZPOČET, PROJEKT a ZADÁVACÍ DOKUMENTACE jsou nedílnou součástí této smlouvy, přičemž předmětem plnění Zhotovitele (dílem) se pro účely této smlouvy rozumí souhrn všech prací, dodávek a souvisejících služeb, jak je vymezuje ROZPOČET, PROJEKT, ZADÁVACÍ DOKUMENTACE a tato smlouva včetně veškerých prací a dodávek nezbytných pro úplné, funkční a kvalitní zhotovení díla.
6. Dílo bude provedeno tak, aby bylo způsobilé k obvyklému užívání, a v souladu s:
- a) technickými požadavky Objednatele na dílo obsaženými v PD tvořící přílohu č. 4 této smlouvy (projektová dokumentace spolu s výkresovou dokumentací: **„Výstavba workoutového a parkourového hřiště Brno-Žabovřesky“**)
 - b) písemnými pokyny objednatel;e;
 - c) technickými normami vztahujícími se k materiálům a činnostem prováděným na základě této smlouvy;
 - d) obecně závaznými právními a technickými požadavky platnými v době podpisu smlouvy, se stavebním zákonem č.183/2006 Sb., v platném znění, zákonem č. 185/2001 Sb., o odpadech, v platném znění, a ostatními souvisejícími obecně závaznými předpisy,
 - e) normami ČSN a veškerými zákonnými požadavky na provozování hřišť a sportovišť.
7. Zhotovitel prohlašuje, že má veškeré podklady nezbytné k řádnému provedení díla.

II. DOKUMENTACE SKUTEČNÉHO PROVEDENÍ

1. Dokumentaci skutečného provedení díla vypracuje zhotovitel jako součást provedení díla.
2. DSP (dokumentace skutečného provedení) zhotovitel vyhotoví v souladu s právními předpisy aktuálně účinnou vyhl. č. 499/2006 Sb., o dokumentaci staveb.
3. DSP bude předána objednateli 2x v tištěné podobě. Veškerá tištěná vyhotovení DSP budou ověřena osobou autorizovanou pro obor pozemní stavby; takovou osobou může být zejména osoba vykonávající na stavbě autorský dozor. DSPS bude předána rovněž elektronicky vždy na jednom nosiči dat CD nebo DVD, přičemž na každém z nosičů bude DSPS zapsána ve formátu *.pdf a zároveň i v obecně rozšířeném přepisovatelném formátu, např. *.dwg.
4. Zhotovitel poskytuje objednateli výhradní a neomezenou licenci k užití DSP k realizaci díla a dalšímu zpracování a pořizování rozmnoženin. Objednatel je oprávněn uzavřít podlicenční smlouvu.

Objednatel je oprávněn postoupit licenci třetí osobě, k čemuž se zhotovitel zavazuje udělit objednateli souhlas. Objednatel není povinen licenci využít. Zhotovitel prohlašuje, že je oprávněn licenci v daném rozsahu udělit.

III. MÍSTO PLNĚNÍ

Místo plnění je hřiště při ZŠ Jana Babáka, 616 00 Brno. Sportovní plocha parc. č. 2612/1 v k.ú. Žabovřesky.

IV. LHŮTY PLNĚNÍ

1. Zhotovitel je povinen provést dílo řádně a včas v termínech stanovených touto smlouvou. Dílo je provedeno úplně a bezvadně, odpovídá-li této smlouvě a je-li způsobilé ke svému účelu použití. Dílo je provedeno včas, jsou-li všechny jeho části dle této smlouvy jako úplné a bezvadné a ve lhůtách touto smlouvou sjednaných předány objednateli
2. Smluvní strany se dohodly na následujících lhůtách plnění této smlouvy:
 - a) Předání a převzetí prostoru staveniště **nejpozději do 5 dnů** od výzvy Objednatele
 - b) Dokončení a předání **díla bez vad a nedodělků** **ve lhůtě do 120 dnů** ode dne protokolárního předání a převzetí prostoru staveniště
3. Objednatel předá a zhotovitel převezme prostor staveniště a o tomto předání a převzetí staveniště pořídí písemný protokol podepsaný osobami oprávněnými zastupovat objednatele a zhotovitele.
4. Zhotovitel je oprávněn kdykoliv po předání a převzetí prostoru staveniště zahájit práce, nejpozději však do 5 dnů od předání a převzetí prostoru staveniště.
5. Pro účely této smlouvy je dílo dokončeno tehdy, je-li bez vad, nebo vykazuje-li ojedinělé drobné vady a nedodělky, které samy o sobě nebo ve spojení s jinými nebrání obvyklému užívání díla. Do dokončení díla je zhotovitel povinen provést veškerá plnění na základě této smlouvy, není-li v této smlouvě stanoveno jinak.
6. Předání a převzetí prostoru staveniště a předání a převzetí díla probíhá jako řízení, jehož předmětem je zjištění skutečného stavu díla a jeho předání objednateli.
7. Objednatel vyzve zhotovitele k předání a převzetí staveniště alespoň 5 pracovních dnů předem. Zhotovitel vyzve objednatele k převzetí dokončené stavby a předání a převzetí díla písemně, alespoň 5 pracovních dnů předem.
8. Zhotovitel je povinen při předání a převzetí díla předat objednateli montážní deník a veškeré doklady, certifikáty, atesty, prohlášení o shodě atp., vztahující se k použitým materiálům a technologiím. Zároveň je povinen předat objednateli záruční listy, návody k obsluze a provést proškolení obsluhy.
9. O předání a převzetí prostoru staveniště a předání a převzetí díla je zhotovitel povinen sepsat protokol, který bude datován a podepsán oprávněnými zástupci smluvních stran. Tím nejsou dotčeny povinnosti zhotovitele vést montážní deník v souladu s právními předpisy. Pokud objednatel převezme dílo s výhradou, že obsahuje drobné vady a nedodělky nebránící užívání, uvede jejich výčet a sjedná se zhotovitelem termín pro jejich odstranění, který nepřesáhne 7 kalendářních dní. Zhotovitel je povinen tyto drobné vady nebo nedodělky odstranit v dohodnutých lhůtách. Tím nejsou dotčeny povinnosti zhotovitele vést stavební deník v souladu s právními předpisy.
10. Doby a lhůty podle odst. 2 tohoto článku mohou být prodlouženy formou písemného dodatku k této smlouvě, v případě vzniku nepředvídatelných nebo neodvratitelných okolností. Nepředvídatelnou okolností je okolnost, o které zhotovitel nevěděl a nemohl vědět. Veškeré změny a dodatky mohou

být provedeny pouze za splnění podmínek stanovených zákonem č. 134/2018 Sb. o veřejných zakázkách, ve znění pozdějších předpisů.

V. CENA DÍLA

1. Cena díla:

Cena díla bez DPH	258.314,57,- Kč
DPH 21%	54.246,06,- Kč
Cena celkem včetně DPH	312.560,63,- Kč

2. Cena díla je sjednána na základě jednotkových cen, jako součet oceněných položek Soupisu prací (dále jen Rozpočet), který je přílohou a nedílnou součástí této smlouvy jako její příloha č. 1.
3. Objednatelem budou hrazeny pouze skutečně a řádně provedené práce a dodávky předané bez vad a nedodělků Objednateli.
4. Cena díla je sjednána jako nejvýše přípustná, zahrnující veškeré náklady zhotovitele na zhotovení díla a cenové vlivy v průběhu plnění této smlouvy.
5. Podmínky pro změnu ceny

- a) Sjednaná cena je cenou nejvýše přípustnou a může být změněna pouze za níže uvedených podmínek.
- b) Změna sjednané ceny je možná pouze pokud objednatel bude požadovat i provedení jiných prací nebo dodávek, nad rozsah předmětu díla, jejich potřeba vznikla v důsledku objektivně nepředvídaných okolností a jsou nezbytné pro provedení díla (vícepráce) nebo pokud objednatel vyloučí některé práce nebo dodávky z předmětu plnění (omezí předmět díla a dojde ke snížení ceny díla).

6. Způsob sjednání změny ceny

- a) Nastane-li některá z podmínek, za kterých je možná změna sjednané ceny, je zhotovitel povinen provést výpočet změny nabídkové ceny a předložit jej objednateli k odsouhlasení. Změna bude předložena k odsouhlasení bezodkladně po zjištění písemně zápisem do montážního deníku a změnového deníku. Jednotkové ceny musejí odpovídat výši jednotkových cen uvedených v rozpočtu, který je přílohou této smlouvy.

Nelze-li jednotkovou cenu určit výše popsáním způsobem, zhotovitel ocení jednotkové ceny následovně:

Cena prací či dodávek	=	Cena obdobných prací, nebo cena příslušného stavebního objektu nejsou-li obdobné práce v rozpočtu obsaženy, anebo cena stavby nejsou-li obdobné práce ani příslušný stavební objekt v rozpočtu obsažen
-----------------------	---	---

Cena uvedená v sazebníku RTS Brno

Cena uvedená v sazebníku RTS Brno

- b) Na základě zápisu a projednání zpracuje zhotovitel Změnový list podle přílohy této smlouvy. Změnový list bude odsouhlasen a podepsán objednatel a osobou oprávněnou jednat ve věcech technických za zhotovitele. Takto připravený změnový list bude předložen objednateli ke schválení. Bude-li zhotovitel vyzván k podání nabídky související s prováděním dodatečných prací a se změnou sjednané ceny, je povinen nabídku předložit. Součástí nabídky bude Změnový list. Nabídková cena bude určena následovně: zhotovitel ocení jednotkové ceny výši odpovídající výši jednotkových cen uvedených v rozpočtu, který je přílohou této smlouvy.

- c) Obě strany následně změnu sjednané ceny písemně dohodnou formou Dodatku ke smlouvě.
- d) Veškeré vícepráce a rozšíření předmětu díla proti schválené dokumentaci včetně jejich ocenění budou obsahem písemného dodatku této smlouvy o dílo po jejich schválení objednatelem. Teprve poté může zhotovitel tyto práce realizovat a má právo na jejich úhradu.
- e) Provede-li zhotovitel jakékoliv změny, doplňky či vícepráce proti schválené projektové dokumentaci bez předchozího uzavření písemného dodatku k této smlouvě, nevznikne mu nárok na úhradu těchto prací. Na základě požadavku objednatele je povinen takové práce v objednatelém určené lhůtě, jinak bez zbytečného odkladu odstranit a nahradit objednateli škodu, která mu tím vznikla.
- f) Sníží-li se rozsah prací oproti rozsahu určenému touto smlouvou o dílo, uhradí objednatel zhotoviteli sjednanou cenu sníženou o neprovedené práce a dodávky. Výše snížení ceny se stanoví podle jednotkových cen z nabídky zhotovitele.

VI. PLATEBNÍ PODMÍNKY

1. Cena díla bude hrazena na základě faktury s náležitostmi daňového a účetního dokladu.
2. Faktur bude předložena ve 2 vyhotoveních a musí obsahovat
 - a) číslo smlouvy,
 - b) číslo faktury,
 - c) den uskutečnitelného zdanitelného plnění,
 - d) den splatnosti faktury,
 - e) označení díla,

Fakturu je zhotovitel oprávněn vystavit a doručit Objednateli až po předání díla bez vad a nedodělků Objednateli. Den uskutečnění zdanitelného plnění je den, ve kterém oprávněná osoba Objednatele potvrdí podpisem převzetí díla bez vad a nedodělků.

3. Na základě faktury vystavené v souladu s touto smlouvou bude Objednatel uhrzena cena díla.
4. Přílohou faktury bude protokol o dokončení díla bez vad a nedodělků a předání a převzetí díla bez vad a nedodělků objednateli.
5. Lhůta splatnosti faktury je 30 dnů ode dne doručení faktury Objednateli.
6. Zhotovitel je povinen doručit fakturu na adresu sídla Objednatele, a to nejpozději desátý den po dni, ke kterému je vystaven protokol o předání a převzetí díla.
7. Objednatel je do data splatnosti oprávněn vrátit fakturu vykazující vady. Zhotovitel je povinen předložit fakturu novou či opravenou, přičemž nová lhůta splatnosti bude činit 30 dnů. Zhotovitel je povinen doručit na adresu sídla objednatele fakturu novou, a to nejpozději do 5 pracovních dnů po té, co obdržel vrácenou fakturu.
8. Faktura je uhrzena dnem odepsání příslušné částky z účtu Objednatele.
9. Zálohové platby se nesjednávají.
10. V případě stavebních a montážních prací zařazených dle kódu klasifikace CZ-CPA 41-43, bude v souladu s ust. §92 a z. č. 235/2004 Sb. a ve smyslu informace GŘ a MFČR ze dne 9. 11. 2011 aplikován režim přenesené daňové povinnosti. Dodavatel je v tomto případě povinen vystavit běžný daňový doklad za podmínek a s náležitostmi uvedenými v § 92a odst. 2 z. č. 235/2004 Sb.

VII. PROVÁDĚNÍ DÍLA

1. Zhotovitel je povinen provádět dílo s odbornou péčí, šetřit práva objednatele a třetích osob a při provádění díla šetřit veřejné zdroje.
2. Zhotovitel je povinen provádět dílo prostřednictvím náležitě kvalifikovaných a odborně způsobilých osob.
3. Zhotovitel je povinen objednatele bezodkladně informovat o veškerých významných skutečnostech souvisejících s prováděním díla.

4. Zhotovitel je povinen upozornit objednatele bez zbytečného odkladu na nevhodnou povahu věcí převzatých od objednatele nebo pokynů daných mu objednatelem, jestliže zhotovitel mohl nebo měl nevhodnost těchto zjistit při vynaložení odborné péče. Zhotovitel není oprávněn dovolávat se nevhodné povahy pokynů vyplývajících z projektové dokumentace a soupisu prací, které byly součástí zadávacích podmínek dané veřejné zakázky.
5. Objednatel je oprávněn kontrolovat plnění této smlouvy průběžně. Zhotovitel je povinen ke kontrole poskytnout potřebnou součinnost.

VIII. PROVÁDĚNÍ DÍLA NA STAVENIŠTI

1. Zjistí-li zhotovitel při provádění díla skryté překážky týkající se věci, na níž má být provedena oprava nebo úprava, nebo místa, kde má být dílo provedeno, a tyto překážky znemožňují provedení díla způsobem určeným v této smlouvě, je zhotovitel povinen tuto skutečnost bez zbytečného odkladu objednateli oznámit a navrhnout změnu díla. Do dosažení dohody o změně díla je zhotovitel oprávněn provádění díla v nezbytném rozsahu a na nezbytně nutnou dobu přerušit.
2. Kontrola
 - a) Zhotovitel je povinen prokazatelně informovat objednatele a další dotčené subjekty o prováděných zkouškách, a to u plánovaných zkoušek alespoň 3 pracovní dny předem, u zkoušek, jejichž potřeba vznikla v průběhu provádění stavby bezodkladně.
 - b) Zhotovitel je povinen prokazatelně a dostatečně včas (zpravidla alespoň 3 pracovní dny předem) vyzvat objednatele ke kontrole a prověření prací, které budou dalším postupem prací zakryty či zneprístupněny. Zhotovitel je povinen stejným způsobem vyzvat případné další dotčené subjekty. Poruší-li zhotovitel povinnost včas vyzvat objednatele či další dotčené subjekty k provedení kontroly, je zhotovitel povinen umožnit objednateli či dalším dotčeným subjektům kontrolu provést. Náklady na takovou kontrolu nese zhotovitel.
 - c) K prověření plnění finančního a věcného plánu provádění díla bude TDS nebo zástupce objednavatele pravidelně svolávat kontrolní dny alespoň 1x týdně. Zhotovitel je povinen se kontrolního dne účastnit. O výsledku kontrolního dne bude sepsán samostatný protokol, záznam podepíše všichni zúčastnění.
3. Zhotovitel je povinen pořizovat a průběžně objednateli předávat dokumentaci stavby. Dokumentaci stavby tvoří originály následujících dokumentů:
 - a) Stavební deník,
 - b) protokoly o průběhu a výsledku veškerých zkoušek a revizích,
 - c) certifikáty a prohlášení o shodě použitých materiálů a výrobků,
 - d) doklady o likvidaci odpadu,

Dokumentace bude odpovídat požadavkům stanoveným právním řádem a požadavkům, které jsou dány účelem pořizování dokumentace daného druhu.
4. Stavební deník je základní dokumentací průběhu provádění díla. Zapisují se do něj veškeré skutečnosti, úkony a pokyny týkající se této smlouvy.
5. Subdodavatelé
 - a) Subdodavatel je osoba, pomocí které dodavatel plní určitou část díla nebo která má k plnění díla poskytnout určité věci či práva. Náplň činnosti stavbyvedoucího nelze plnit pomocí subdodavatele.
 - b) Zhotovitel ve své nabídce prokazoval kvalifikaci pomocí následujících subdodavatelů.

Název	IČO	Rozsah prací

Zhotovitel je oprávněn provádět uvedené práce s pomocí jiných subdodavatelů pouze na základě písemného souhlasu objednatele.

- c) Zhotovitel je oprávněn provádět části díla s pomocí jiných subdodavatelů pohybujících se na staveništi poté, co objednateli prokazatelně písemně oznámí identifikaci subdodavatele a práce, které má subdodavatel provést. Seznam subdodavatelů bude doplňován v rámci kontrolních dnů.
 - d) Zhotovitel odpovídá za činnost subdodavatele tak, jako by jí prováděl sám.
 - e) Zhotovitel bere na vědomí, že ve lhůtě dle § 147a odst. 5 zákona č. 137/2006 Sb., o veřejných zakázkách, ve znění pozdějších předpisů, je povinen předložit objednateli seznam subdodavatelů
6. Bezpečnost a ochrana zdraví (BOZ)
- a) Zhotovitel je odpovědný za BOZ. Zhotovitel je zejména povinen dodržovat veškeré bezpečnostní předpisy a dbát na bezpečnost všech osob, které mají právo být na staveništi.
 - b) Zhotovitel poskytne veškerou součinnost objednatelem určenému koordinátorovi BOZP na staveništi (dále jen „koordinátor BOZP“), a bude se při zhotovování stavby řídit jeho pokyny.
7. Zhotovitel nese odpovědnost původce odpadů. Zhotovitel je povinen veškerý nepoužitelný materiál zlikvidovat v souladu se zákonem o odpadech.
8. Zařízení staveniště zabezpečuje zhotovitel včetně zajištění napojení na inženýrské sítě a umístění měření odběru vody a elektrické energie – náklady na zřízení a za odběry jsou zahrnuty v ceně díla.
9. Zhotovitel bere na vědomí, že technický dozor stavebníka nesmí provádět zhotovitel ani osoba s ním propojená, a to dle § 46d odst. 2 zákona č. 134/2016 Sb., o veřejných zakázkách, ve znění pozdějších předpisů.

IX. PROSTOR STAVENIŠTĚ

1. Zhotovitel se seznámil se stavem prostoru staveniště a poměry na něm. Zhotovitel je oprávněn prostor staveniště užívat výhradně k naplnění účelu této smlouvy.
2. Prostor staveniště je vymezen zadáním stavby. Bude-li zhotovitel pro zhotovení stavby potřebovat prostor větší, zajistí jej na vlastní náklady, se souhlasem objednatele.
3. Zhotovitel je v souladu s dokumentací povinen zajistit zařízení staveniště.
4. Zhotovitel je povinen zajistit další potřebná povolení nutná k provedení stavby v souladu s technickými a právními předpisy.
5. Zhotovitel je povinen zajistit organizaci dopravy v průběhu provádění díla. K tomuto účelu je zhotovitel zejména povinen zajistit:
 - a) stanovení dočasného značení,
 - b) umístění, údržbu, přemístění a odstranění dočasného značení,
 - c) povolení užívání veřejného prostranství a případně další.
6. Zhotovitel je povinen udržovat v prostoru staveništi pořádek a čistotu. Zhotovitel je povinen dodržovat veškeré technické i právní předpisy zejména na úseku životního prostředí, nakládání s odpady, bezpečnosti práce, provozu pozemních komunikací, památkové péče apod.
7. Zhotovitel je povinen provést veškerá technická a bezpečnostní opatření dle zadávací dokumentace, související s prováděním stavebních prací. Objednatel nenes odpovědnost za zařízení staveniště.
8. Zhotovitel je povinen přizpůsobit průběh provádění stavebních prací charakteru místa plnění, tedy školského zařízení, tak aby jeho provoz omezen či přerušen co nejméně. Práce budou prováděny za běžného provozu úřadu. Zadavatel si vyhrazuje, že:
 - a) veškerá provozní omezení v místě plnění musejí být předem konzultována s objednatelem, aby nedošlo k omezení pohybu nebo ohrožení osob v místě plnění.

X. ZMĚNY DÍLA

1. Zhotovitel je povinen bezodkladně objednatel informovat o zjištění nutnosti změn díla.
2. Je-li zjištěno, že některé z prací, které jsou součástí díla, není účelné provádět, sepíše se o tom záznam do montážního deníku.
3. Je-li zjištěna potřeba dodatečných prací, změn, či nových prací bude postupováno v souladu se zákonem o veřejných zakázkách a dalšími pravidly pro zadávání veřejných zakázek pro objednatel závaznými.
4. K dodatečným pracím bude uzavřen dodatek k této smlouvě. Dodatečné práce lze provádět pouze na základě uzavřeného dodatku. Provádí-li zhotovitel práce, které nejsou v této smlouvě sjednány, platí, že je provádí na svůj náklad.

XI. OPRAVNĚNÉ OSOBY SMLUVNÍCH STRAN

1. Oprávněné osoby objednatel jsou uvedeny v příloze této smlouvy.
2. Statutární zástupce objednatel je oprávněn činit veškeré úkony související s touto smlouvou. Je mu vyhrazeno právo uzavírat dodatky k této smlouvě.
3. Zástupci objednatel:
 - a) je vyhrazeno stanovit za objednatel, zda vznikla potřeba dodatečných prací, změn, či nových zakázek,
 - b) je vyhrazeno vyzvat zhotovitel k podání nabídky k dodatečným pracím, změnám, či novým zakázkám a dát pokyn k takovému vyzvání zhotoviteli,
 - c) je vyhrazeno rozhodnout o tom, že bude jednáno se zhotovitelem o změně rozsahu díla v případě, že odpadne potřeba objednatel provést dílo ve sjednaném rozsahu,
 - d) je oprávněn udělit souhlas s využitím subdodavatel,
 - e) je oprávněn udělit zhotoviteli pokyny,
 - f) vyzvat zhotovitel k převzetí prostoru staveniště a předat prostor staveniště zhotoviteli,
 - g) převzít od zhotovitel řádně provedené dílo nebo jeho část, vyčištěné staveniště a veškeré písemnosti; zástupce objednatel je zejména oprávněn podpisem potvrdit správnost soupisu provedených prací,
 - h) provádět kontrolu čerpání finančních zdrojů,
 - i) činit zápisy do montážního deníku.
4. Technický dozor je oprávněn
 - a) převzít od zhotovitel řádně provedené dílo nebo jeho část, vyčištěné staveniště a veškeré písemnosti; technický dozor je oprávněn podpisem potvrdit správnost soupisu provedených prací,
 - b) udělit zhotoviteli pokyny,
 - c) kontrolovat provádění prací, zejména účastnit se veškerých zkoušek, veškerých souvisejících jednání apod.,
 - d) činit zápisy do montážního deníku.
5. Oprávněnou osobou zhotovitel je stavbyvedoucí.
6. Stavbyvedoucí je oprávněn k veškerým úkonům dle této smlouvy, stavbyvedoucí však není oprávněn uzavírat dodatky k této smlouvě.
7. Stavbyvedoucí a další oprávněné osoby zhotovitel jsou uvedeny v příloze této smlouvy Oprávněné osoby zhotovitel; u dalších oprávněných osob zhotovitel je v příloze uveden rozsah jejich oprávnění.

XII. ODPOVĚDNOST A ZAJIŠTĚNÍ ZÁVAZKŮ

1. Zhotovitel je odpovědný za případné škody na majetku nebo na zdraví vzniklé při realizaci díla nebo z důvodu vad nebo nedodržení jakosti díla objednateli nebo třetí osobě.
2. Zhotovitel je povinen být pojištěn proti škodám způsobeným jeho činnostmi na majetku a na zdraví třetích osob. Zhotovitel je povinen být po celou dobu zhotovování díla pojištěn do výše odpovídající možné výši škod, nejméně však do výše 50.000,- Kč za jednorázové pojistné plnění s maximální spoluúčastí zhotovitele 1%. Pro účely tohoto ustanovení se činnost subdodavatelů považuje za činnost zhotovitele. Zhotovitel na výzvu objednatele předloží doklady o pojištění.
3. Odpovědnost za vady díla
 - a) Vady díla jsou odchylky díla od výsledku stanoveného touto smlouvou a od způsobilosti předmětu díla k naplnění účelu této smlouvy.
 - b) Zhotovitel odpovídá za vady, které má dílo v době předání a převzetí.
 - c) Objednatel je povinen uplatňovat u zhotovitele odstranění vad písemně bez zbytečného odkladu po té, co tyto zjistí. Zhotovitel je povinen vadu odstranit bezodkladně, nejpozději do jednoho měsíce od obdržení písemnosti, ve které je odstranění vady uplatňováno, nedohodnou-li se strany jinak.
4. Záruka za jakost
 - a) Zhotovitel poskytuje na dílo a všechny jeho součásti záruku.
Záruka za veškerá plnění, není-li stanoveno jinak, je minimálně: 60 měsíců
 - b) Záruční lhůta pro uplatnění práv z odpovědnosti za vady díla začne běžet dnem podpisu protokolu o předání stavby nebo v případě, že byly zjištěny vady a nedodělky dnem podpisu protokolu o předání a převzetí díla. Záruční lhůta neběží po dobu, po kterou objednatel nemohl předmět díla užívat pro vady díla, za které zhotovitel odpovídá.
 - c) Zhotovitel odpovídá za vady – tedy za odchylky díla od výsledku stanoveného touto smlouvou a od způsobilosti předmětu díla k řádnému užívání, které se projeví v průběhu trvání záruční lhůty. Zhotovitel neodpovídá za vady způsobené po předání a převzetí díla objednatelem, třetí osobou, nebo vyšší mocí.
 - d) Objednatel je povinen uplatňovat u zhotovitele práva z poskytnuté záruky písemně, nejpozději do 60 dnů po zjištění vad, na něž se záruka vztahuje. Zhotovitel je povinen vadu odstranit bezodkladně, nejpozději do jednoho měsíce od obdržení písemnosti, ve které je záruka uplatňována, nedohodnou-li se strany jinak.
5. Smluvní pokuty
 - a) Objednatel může na zhotoviteli uplatnit následující smluvní pokuty až do uvedené výše a zhotovitel se zavazuje tyto smluvní pokuty uplatněné objednatelem zaplatit.

V případě prodlení zhotovitele s plněním této smlouvy oproti lhůtám dle čl.

IV. Lhůty plnění, odst. 2 3.000,- Kč denně

V případě prodlení zhotovitele s převzetím prostoru staveniště 3.000,- Kč denně

V případě, že zhotovitel bude v prodlení s plněním svých závazků, jejichž termíny byly sjednané v průběhu provádění díla ve stavebním deníku, v zápisech z kontrolních dnů nebo v jiných písemných dokumentech vyhotovených mezi objednatelem a zhotovitelem 1.000,- Kč denně

V případě prodlení zhotovitele s doručením faktury 500,- Kč denně

V případě prodlení zhotovitele s odstraněním vad, na něž se vztahuje záruka a vad, které má dílo v době předání a převzetí	1.000,- Kč denně
V případě, že stavební deník nebude přístupný na stavbě v pracovní době	500,- Kč pokaždé
V případě, že zhotovitel poruší bezpečnostní předpisy při realizaci stavby	5.000,- Kč pokaždé
V případě provádění díla subdodavatelem, pro kterého objednatel neudělil souhlas, nebo subdodavatelem, který nebyl objednateli oznámen	5.000,- Kč za subdodavatele

- b) Smluvní pokuty jsou započitatelné vůči peněžitým závazkům souvisejícím s touto smlouvou.
- c) Ke smluvní pokutě bude vystavena samostatná faktura se lhůtou splatnosti 30 dnů. Za den uskutečnění zdanitelného plnění bude považován den vystavení faktury.
- d) Vedle smluvní pokuty se lze domáhat i náhrady škody v celém rozsahu.
- e) V souvislosti se smluvními pokutami se termínem denně rozumí každý započatý den.

6. Úrok z prodlení

- a) Objednatel je povinen zaplatit úrok z prodlení 0,05 % z dlužné částky denně v případě prodlení s úhradou faktur. Zhotovitel nemá nárok na náhradu škody, která není kryta úrokem z prodlení.

7. Vlastnické právo k dílu nabývá objednatel postupně tak, jak dílo v důsledku provádění prací narůstá. Nebezpečí škody na věci na objednatele přechází okamžikem předání a převzetí stavby.

XIII. UKONČENÍ SMLOUVY

1. Smlouvu lze ukončit písemnou dohodou.
2. Objednatel může od smlouvy odstoupit v případě jejího podstatného porušení zhotovitelem. Za podstatné porušení smlouvy se mj. považuje
 - a) vada díla zjevná v průběhu provádění, pokud ji zhotovitel po písemné výzvě objednatele neodstraní v době přiměřené nebo v době stanovené objednatelem, maximálně však v době 14-ti kalendářních dní,
 - b) zhotovování stavby v rozporu se zadáním stavby a s touto smlouvou o dílo včetně příloh,
 - c) provádění díla osobami, které nejsou náležitě kvalifikované a odborně způsobilé,
 - d) neúčast zhotovitele na kontrolním dnu,
 - e) prodlení s převzetím prostoru staveniště o více než 15 dnů,
 - f) prodlení s předáním dokončeného díla bez vad a nedodělků o více než 15 dnů,
 - g) zastavení prací na více než 15 kalendářních dnů, pokud není v souladu se zněním této smlouvy stanoveno jinak,
 - h) provádění díla s pomocí subdodavatele, kterým nebyla prokazována kvalifikace místo subdodavatele, který prokazoval splnění kvalifikace zhotovitele v průběhu zadávacího řízení předcházejícího uzavření této smlouvy, bez souhlasu objednatele,
 - i) skutečnost, že zhotovitel není pojištěn v souladu s touto smlouvou,
 - j) porušování předpisů bezpečnosti práce, předpisů o životním prostředí a odpadovém hospodaření,
 - k) zahájení insolvenčního řízení, ve kterém je zhotovitel v postavení dlužníka,
 - l) zjistí-li se, že v nabídce zhotovitele k související veřejné zakázce byly uvedeny nepravdivé údaje,
3. Zhotovitel může od smlouvy odstoupit v následujících případech:

- a) prodlení objednatele s úhradou faktur o více než půl roku.
4. Odstoupení musí být učiněno písemně a je účinné dnem jeho doručení druhé smluvní straně.
5. Obdrží-li zhotovitel odstoupení objednatele od této Smlouvy, je povinen zastavit provádění prací a dodávek dle této Smlouvy. Je povinen zabezpečit na vlastní náklad ochranu staveniště do doby jeho předání objednateli. Zhotovitel se zavazuje předat rozestavěnou stavbu včetně dokumentace objednateli do 30 dnů po doručení odstoupení od smlouvy. Pro případ prodlení s předáním rozestavěné stavby platí tytéž majetkové sankce jako v případě prodlení s Termínem dokončení díla.
6. O předání a převzetí rozestavěné stavby včetně dokumentace sepiší smluvní strany protokol, v němž uvedou, které práce a dodávky byly provedeny ve sjednané kvalitě a v souladu s touto Smlouvou a které objednatel přebírá. Dále práce a dodávky, které mají vady, které objednatel převezme až po odstranění vad ve lhůtě stanovené objednatelem. O odstranění vad bude sepsán zápis. Nebudou-li vady prací a dodávek řádně a ve lhůtě odstraněny, nemá zhotovitel právo požadovat jejich úhradu. Záruční lhůta začíná běžet od předání a převzetí rozestavěné stavby.
7. Odstoupí-li objednatel od této smlouvy, je oprávněn dokončit dílo sám nebo prostřednictvím jiného Zhotovitele. K tomu jsou oprávněni použít zařízení či materiály zhotovitele, na jejichž ponechání na staveništi se objednatel se zhotovitelem dohodl. Zhotovitel má právo na jejich úhradu v jednotkových cenách dle nabídky.
8. Odstoupením od smlouvy nezaniká vzájemná sankční odpovědnost stran.

XIV. SPOLEČNÁ A ZÁVĚREČNÁ USTANOVENÍ

1. Zhotovitel je povinen uchovávat veškeré dokumenty související s projektem v písemné podobě, na technických nosičích dat anebo mikrografických záznamech. Všechny dokumenty a doklady týkající se výdajů a nezbytné pro audit je nutné uchovávat minimálně do 31. 12. 2026. Zhotovitel bere na vědomí, že objednatel je povinným subjektem dle zákona č. 106/1999 Sb., o svobodném přístupu k informacím a výslovně souhlasí se zveřejněním celého znění smlouvy včetně **všech jejích změn a dodatků a dalších** nezbytně nutných dokumentů na profilu objednatele, a to v souladu s § 147a zákona č. 134/2016 Sb., o veřejných zakázkách, ve znění pozdějších předpisů.
2. Objednatel si vyhrazuje, že v případě nedostatku finančních prostředků je oprávněn od této Smlouvy kdykoli odstoupit. Zhotoviteli v takovém případě budou uhrazeny jen skutečně provedené práce a činnosti a zhotoviteli nevzniká nárok na náhradu ušlé škody.
3. Objednatel si v souladu s § 46d odst. 2 zákona č. 134/2016 Sb., o veřejných zakázkách vyhrazuje, že technický dozor u téže stavby nesmí provádět dodavatel ani osoba s ním spojená.
4. Tato smlouva se řídí českým právním řádem. Veškerá jednání o díle a jeho provádění, jednání vyplývající s uplatňování záruk a práv probíhají v jazyce českém.
5. Zhotovitel není oprávněn bez souhlasu objednatele postoupit práva a povinnosti vyplývající z této smlouvy třetí osobě.
6. Zhotovitel bere na vědomí, že je osobou povinnou spolupůsobit při výkonu finanční kontroly.
7. Písemně či písemný znamená: trvalý záznam psaný ručně, strojem, tištěný či elektronicky zhotovený.
8. Pro případ, že některá ze smluvních stran odmítne převzít písemnost nebo její převzetí znemožní, se má za to, že písemnost byla doručena. Pro případ pochybností se má za to, že písemnost byla doručena třetí den po jejím předání držiteli poštovní licence. Za doručení se rovněž považuje i
- a) v případě záznamu činěného objednatelem, záznam vyhotovený ve stavebním deníku a
- b) v případě záznamu činěného zhotovitelem, záznam vyhotovený ve stavebním deníku zhotovitelem, který je datován a podepsán oprávněnou osobou objednatele.
9. Tuto smlouvu a rozsah díla lze měnit pouze písemně, formou oboustranně podepsaného dodatku k této smlouvě, nestanoví-li tato smlouva jinak.

10. Změny příloh této smlouvy nevyžadují formu dodatku s výjimkou změny rozpočtu, takové změny harmonogramu prací, která má za následek posun lhůt plnění, změny kontrolního a zkušebního plánu, kterou se původní položka ruší, či nahrazuje a změny stavbyvedoucího. Změna přílohy, pro kterou není vyžadována forma dodatku, musí být druhé straně sdělena písemně a prokazatelně doručena.
11. Účastníci této smlouvy sjednali, že veškeré údaje obsažené v této smlouvě, včetně veškerých dodatků a příloh, je objednatel oprávněn zveřejnit, a to jakýmkoliv způsobem, přičemž text této smlouvy, jejích dodatků a příloh, se nepovažuje za obchodní tajemství.
12. Součástí této smlouvy je projektová dokumentace.
13. Nedílné součásti této smlouvy jsou přílohy:
1. Rozpočet (ocenený soupis prací),
 2. Oprávněné osoby objednatele,
 3. Oprávněné osoby zhotovitele,
 4. Technická specifikace předmětu plnění (Projektová dokumentace)
14. Tato smlouva je vyhotovena ve 4 vyhotoveních, přičemž každá ze smluvních stran obdrží 2.
15. „Smluvní strany berou na vědomí, že tato smlouva podléhá režimu zákona č. 340/2015 Sb., o zvláštních podmínkách účinnosti některých smluv, uveřejňování těchto smluv a o registru smluv“, (dále jen „zákon o registru smluv“).
16. Schvalovací doložka podle ustanovení § 41 zákona č. 128/2000 Sb., o obcích (obecní zřízení), v platném znění:
- Tato smlouva mezi shora uvedenými smluvními stranami byla schválena na 29. zasedání Rady MČ Brno - Žabovřesky, konaném dne 15.11.2019

V Brně dne 29.11.2019

Statutární město Brno



za Objednatele

Mgr. Lucie Pokorná

starostka městské části

PROSTAVBY, a.s.

Dědina 447, 683 54 OTNICE

Tel.: 544242037, www.prostavby.eu



Ing. Jaroslav Bublá

místopředseda představenstva

Číslo smlouvy Objednatele:

Číslo smlouvy Zhotovitele:

PŘÍLOHA Č. 1 ROZPOČET (OCENĚNÝ SOUPIS PRACÍ)

Položkový rozpočet stavby

Stavba: 2019-08-60 Workout žabovřesky
Objekt: 1 Doplnění prvků
Rozpočet: 1 3 prvky workout, 2 prvky parkour

Objednatel: Statutární město Brno
 MČ Brno Žabovřesky
 61600 Horova 21

IČO:
 DIČ:

Zhotovitel: PROSTAVBY,a.s.
 Dědina 447
 68354 Otnice

IČO: 27713130
 DIČ: CZ27713130

Vypracoval: [redacted]

Rozpis ceny	Celkem
HSV	258 314,57
PSV	0,00
MON	0,00
Vedlejší náklady	0,00
Ostatní náklady	0,00
Celkem	258 314,57

Rekapitulace daní		
Základ pro sníženou DPH	15 %	0,00 CZK
Snížená DPH	15 %	0,00 CZK
Základ pro základní DPH	21 %	258 314,57 CZK
Základní DPH	21 %	54 246,06 CZK
Zaokrouhlení		0,37 CZK

Cena celkem s DPH **312 561,00 CZK**

v OTNICÍCH dne 29.11.2019

Za objednatele

Rekapitulace dílů

Číslo	Název	Typ dílu			Celkem	%
1	Zemní práce	HSV			3 805,38	1
2	Základy a zvláštní zakládání	HSV			12 822,16	5
9	Ostatní konstrukce a práce	HSV			227 800,00	88
99	Staveništní přesun hmot	HSV			13 887,03	5
Cena celkem					258 314,57	100

Položkový rozpočet

S:	2019-08-60	Workout žabovřesky
O:	1	Doplnění prvků
R:	1	3 prvky workout, 2 prvky parkour

P.č.	Číslo položky	Název položky	MJ	Množství	Cena / MJ	Celkem
Díl: 1		Zemní práce				3 805,38
1	139601102R00	Ruční výkop jam, rýh a šachet v hornině tř. 3 2 x přeskoková zídka : 2*(1*0,4*0,8) 3 x workoutový prvek : 3*(0,6*0,6*0,8)	m3	1,50400	1 220,00	1 834,88
2	162701105R00	Vodorovné přemístění výkopku z hor.1-4 do 10000 m 2 x přeskoková zídka : 2*(1*0,4*0,8)*1,35 3 x workoutový prvek : 3*(0,6*0,6*0,8)*1,35	m3	2,03040	264,50	537,04
3	167101101R00	Nakládání výkopku z hor.1-4 v množství do 100 m3 2 x přeskoková zídka : 2*(1*0,4*0,8)*1,35 3 x workoutový prvek : 3*(0,6*0,6*0,8)*1,35	m3	2,03040	256,00	519,78
4	199000002R00	Poplatek za skládku horniny 1- 4 2 x přeskoková zídka : 2*(1*0,4*0,8)*1,35 3 x workoutový prvek : 3*(0,6*0,6*0,8)*1,35	m3	2,03040	450,00	913,68
Díl: 2		Základy a zvláštní zakládání				12 822,16
5	275321321R00	Železobeton základových patek C 20/25 2 x přeskoková zídka : 2*(1*0,4*0,8) 3 x workoutový prvek : 3*(0,6*0,6*0,8)	m3	1,50400	2 695,00	4 053,28
6	275351215R00	Bednění stěn základových patek - zřízení 2 x přeskoková zídka : 2*(2*(1+0,4)*0,5) 3 x workoutový prvek : 3*(4*0,6*0,5)	m2	6,40000	563,00	3 603,20
7	275351216R00	Bednění stěn základových patek - odstranění 2 x přeskoková zídka : 2*(2*(1+0,4)*0,5) 3 x workoutový prvek : 3*(4*0,6*0,5)	m2	6,40000	123,50	790,40
8	275361821R00	Výztuž základ. patek z betonářské oceli 10 505 (R) 0,1	t	0,10000	41 510,00	4 151,00
9	271571111R00	Polštář základu ze štěrkopísku tříděného 2 x přeskoková zídka : 2*(1*0,4*0,1) 3 x workoutový prvek : 3*(0,6*0,6*0,1)	m3	0,18800	1 193,00	224,28
Díl: 9		Ostatní konstrukce a práce				227 800,00
10	Parkour 2	Montáž přeskokových zídek 2	ks	2,00000	4 500,00	9 000,00
11	Parlour 3	Oprava polyuretanového povrchu a podložky 2*(1,2*0,6)	m2	1,44000	7 500,00	10 800,00
12	Workout 4	Montáž workoutových prvků 3	ks	3,00000	3 000,00	9 000,00
13	Parkour 1	Parkour - 2x přeskoková zídka 2	kus	2,00000	44 000,00	88 000,00
14	Workout 1	Boční kyvadlo	kus	1,00000	37 500,00	37 500,00
15	Workout 3	Šlapadlo brusle 1	ks	1,00000	37 000,00	37 000,00
16	Workout 2	Eliptický trenažér	kus	1,00000	36 500,00	36 500,00
Díl: 99		Staveništní přesun hmot				13 887,03
17	998227111R00	Přesun hmot, umělé sportovní povrchy, kryt z dílců	t	81,44888	170,50	13 887,03

Číslo smlouvy Objednatele:

Číslo smlouvy Zhotovitele:

PŘÍLOHA Č. 2 OPRÁVNĚNÉ OSOBY OBJEDNATELE

TECHNICKÝ DOZOR STAVEBNÍKA

JMÉNO

TELEFONNÍ ČÍSLO

EMAIL

.....

.....

.....

Číslo smlouvy Objednatele:

Číslo smlouvy Zhotovitele:

PŘÍLOHA Č. 3 OPRÁVNĚNÉ OSOBY ZHOTOVITELE

STAVBYVEDOUČÍ

JMÉNO

TELEFONNÍ ČÍSLO

EMAIL

ING. TOMÁŠ JANSKÝ

602 203 524

JANSKY@PROSTAVBY.EU

Číslo smlouvy Objednatele:

Číslo smlouvy Zhotovitele:

PŘÍLOHA Č. 4 TECHNICKÁ SPECIFIKACE PŘEDMĚTU PLNĚNÍ

PŘÍLOHA Č.1

Technická specifikace předmětu zakázky

Parkour – modulární parkourové hřiště

Jedná se o variabilní stavebnicový systém překážek a prvků určených pro zbudování parkourových hřišť a cvičišť. Hřiště je navrženo v kontextu dané lokality a parkourové komunity. Materiálově je systém řešen tak, aby co nejdříve simuloval skutečné městské prostředí a tak poskytoval při tréninku reálnou odezvu.

POPIS SYSTÉMU

Parkourové hřiště obsahuje stěnové a trubkové prvky, které lze vzájemně kombinovat. Stěnové prvky jsou variabilní celky (bloky) sestavené z jednotlivých modulů v horizontálním a vertikálním směru. Základem modulu je ocelová nosná konstrukce a opláštění z betonových panelů. Moduly jsou seskládány do horizontálních celků (bloků) se vzájemným osazením buď přímým, nebo kolmým. Vertikálně jsou stěnové prvky sestaveny z jednoho (výška 1 m a 1,2 m), dvou (výška 1,9 m) a tří modulů (výška 2,8 m). K vertikálním modulům lze připevnit podlahku z betonového panelu o rozměru 90x90 cm. Na moduly je možné připojovat trubkové konstrukce, madla a lišty přes kotevní body. Součástí systému stěnových prvků jsou i nízké nášlapy pro přízemní trénink přesnosti. Trubkové prvky jsou sestaveny z trubek dvou průměrů. Díky systému fittingů lze sestavit libovolnou konstrukci zábradlí, hrazd a nášlapů. Visuté hrazdové konstrukce jsou zpevněny ocelovými sloupky ze silných trubek. Součástí systému je i tréninkové lavičky. Systém je díky použitým materiálům vysoce odolný vůči působení klimatu i běžnému vandalismu a je nehořlavý. K dodávanému parkourovému vybavení dodavatel předloží certifikát typu vystavený na základě normy pro parkourová hřiště.

MATERIÁLOVÁ SPECIFIKACE

Stěnové konstrukce: nosná kostra stěn je z ocelové svařované konstrukce s hlavními stojnami z obdélníkových profilů-JÄKLŮ 100x80 mm a dalších přidružených ocelových dílů. Opláštění je z panelů z šedého pigmentovaného betonu dvou rozměrových typů, tl. 40 mm. Rozměry panelů jsou 900x900 a 900x180 mm, k nosné konstrukci jsou kotveny čtyřmi, nebo dvěma kotevními body z ocelových čepů a terčů. Panely jsou ve spojích separovány od ocelových částí konstrukce pryžovými terči. Primární trubkové konstrukce jsou z ocelových trubek Ø48,3 mm vzájemně prostorově pospojovanými pozinkovanými fittingy. Zavětrovací stojny visutých hrazd jsou z trubek Ø114 mm s redukcí v horní části na Ø48,3 mm. Veškeré spoje jsou provedeny nerezovým spojovacím materiálem.

POVRCHOVÁ ÚPRAVA

Kovová konstrukce je opatřena žárovým zinkováním, terče jsou z nerezavějící oceli, pozinkované fittingy. Veškeré povrchové materiály odpovídají jak hygienickým, tak i ekologickým požadavkům a standardům EU.

KOTVENÍ

Prvky jsou kotveny šrouby do základových desek, nebo do betonových patek hloubky 60 a 80 cm.

Flux

Va vault 01

Popis herních prvků

Přeskoková zídka

No. číslo	PK-1013-00
Věková skupina	12+
Rozměry (m)	0,9 x 0,2 x 1,0
Potřebná plocha (m)	3,9 x 3,2
Povrch tlumící náraz (m²)	11
Max. výška pádu (m)	1
Počet uživatelů	1



Vizualizace mají informativní charakter.

Brusle

Venkovní cvičební zařízení

Při cvičení dochází k rozvoji a posílení svalů dolních končetin

Kategorie cvičení:	aerobní cvičení, posilování
Provedení:	kmitavý pohyb dolních končetin
Účel:	rozvoj obratnosti, posilování dolních končetin, zvýšení hybnosti
Počet cvičících osob:	max.1
Věk:	14+
Výška uživatele:	min. 140 cm
Nosnost zařízení:	120 kg
Vozičkáři:	ne

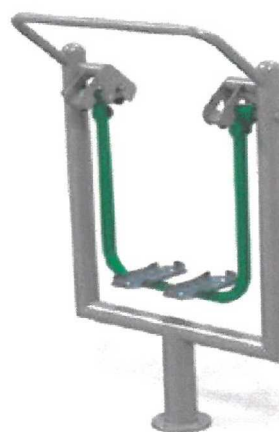
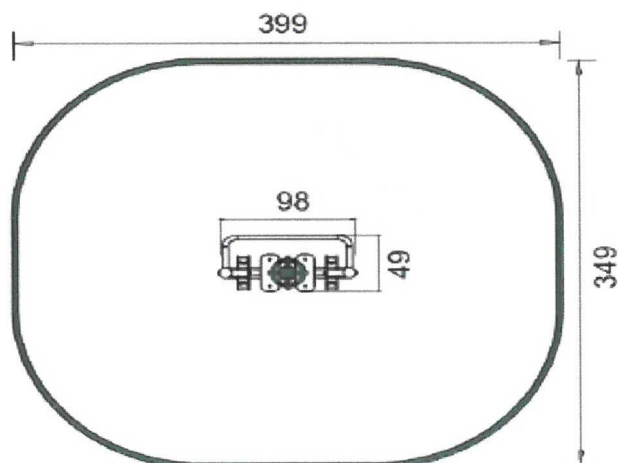

Certifikát dle EN 16630:	EN-16630:2015-06, r.č.c. TM 62000593 013
Vyrobena v souladu:	s EN-16630:2015 a EN 1176
Ochranná zóna:	3990x3490 mm
Výška pádu:	< 0,64 m

Materiálové provedení:

Kovové prvky o síle 3,6 mm, spojovací materiál – nerez, krytky šroubů, madla apod. – vysoko pevnostní plast, odolný klimatickým podmínkám a UV záření

Povrchová úprava:

Ocel s ochranou proti korozi, 2 vrstvé práškové lakování – komaxit s ochranou proti UV záření, barevnost: variabilní dle požadavků investora

Běžecské lyže

Venkovní cvičební zařízení

Při cvičení dochází k rozvoji aerobních schopností, k rozvoji mobility horních a dolních končetin, k rozvoji a posílení koordinace a rovnováhy.

Kategorie cvičení:	aerobní cvičení
Provedení:	střídavý pohyb rukou a nohou
Účel:	rozvoj aerobních schopností a smyslu pro koordinaci a rovnováhu
Počet cvičících osob:	max.1
Věk:	14+
Výška uživatele:	min. 140 cm
Nosnost zařízení:	120 kg
Vozičkáři:	ne

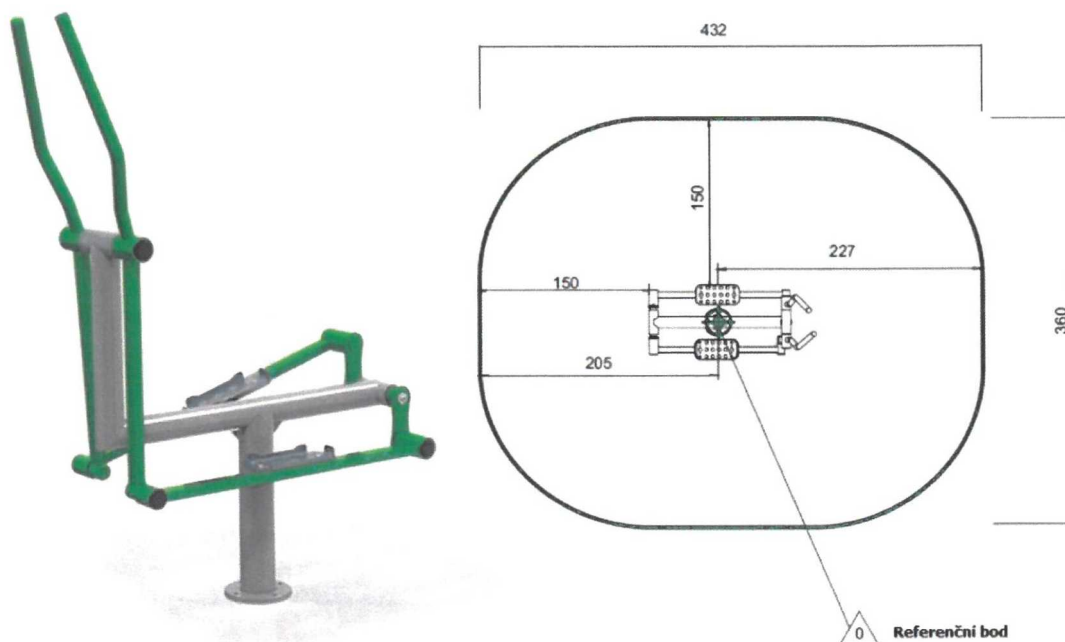

Certifikát dle EN 16630: EN-16630:2015-06, r.č.c. TM 62000593 013

Vyrobena v souladu: s EN-16630:2015 a EN 1176

Ochranná zóna: 4320x3600 mm

Výška pádu: < 0,64 m

Materiálové provedení:

Kovové prvky o síle 3,6 mm, spojovací materiál – nerez, krytky šroubů, madla apod. – vysoko pevnostní plast, odolný klimatickým podmínkám a UV záření

Povrchová úprava:

Ocel s ochranou proti korozi, 2 vrstvé práškování lakování – komaxit s ochranou proti UV záření, barevnost: variabilní dle požadavků investora

Twist + Surf

Venkovní cvičební zařízení

Při cvičení dochází k rozvoji a posílení svalů pánevního pletence, břicha a bederní oblasti.

Kategorie cvičení:	aerobní cvičení, posilování
Provedení:	rotační pohyb dolní poloviny těla/houpavý pohyb dolní části těla pomocí pohyblivého ramene zařízení
Účel:	rozvoj a posílení koordinace a rovnováhy, posílení svalů pánevního pletence, bederních a břišních svalů, rozvoj obratnosti celého těla.
Počet cvičících osob:	max.2
Věk:	14+
Výška uživatele:	min. 140 cm
Nosnost zařízení:	120 kg
Vozíčkáři:	ne

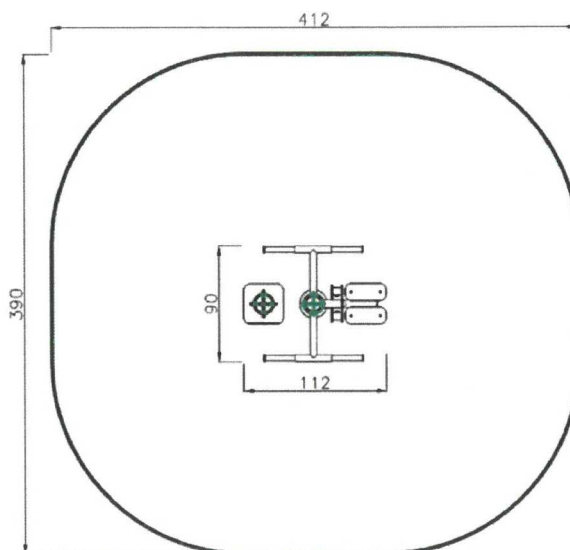

Certifikát dle EN 16630: EN-16630:2015-06, r.č.c. TM 62000593 013

Vyrobeno v souladu: s EN-16630:2015 a EN 1176

Ochranná zóna: 4120x3900 mm

Výška pádu: < 0,64 m

Materiálové provedení:

Kovové prvky o síle 3,6 mm, spojovací materiál – nerez, krytky šroubů, madla apod. – vysoko pevnostní plast, odolný klimatickým podmínkám a UV záření

Povrchová úprava:

Ocel s ochranou proti korozi, 2 vrstvé práškování lakování – komaxit s ochranou proti UV záření, barevnost: variabilní dle požadavků investora