

CZ - RTG,34.1

Kód modelu : 40J80868HD01

Datum vydání: 30.10.2019

Datum aktualizace případu: 29.10.2019

Č. tabulky: 5167235 z 30.10.2019

K rukám:

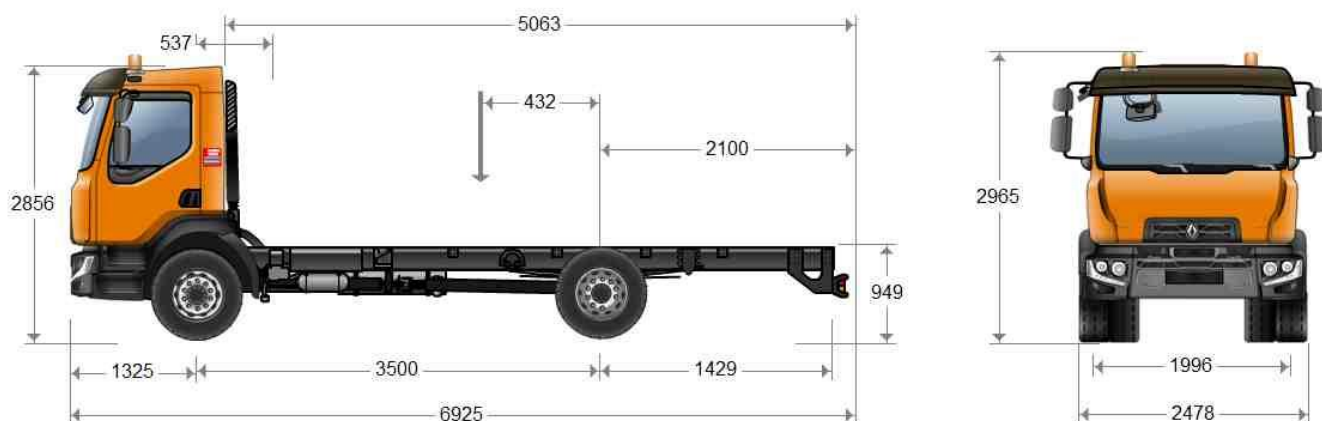
Technické služby
Otrokovice s.r.o.**D 18 HIGH P4X2 280E6 - C.H.V. 17,99 T / C.H.S. 21,49 T****RENAULT TRUCKS****D 18****HMOTNOSTI**

Rozvor		mm	3,500
Max. povolená hmotnost	Celková Hmotnost Vozidla (C.H.V.)	kg	17990
Užitečná hmotnost	(C)	kg	12651
Hmotnost podvozku s kabinou	celkem	kg	5339
	skupina předních náprav (náprava na zemi)	kg	3545
	skupina zadních náprav (náprava na zemi)	kg	1794
Max. povolená hmotnost	přední náprava 1	kg	7100
	zadní náprava 1	kg	11500
Max. technická hmotnost	celkem (Coc: 16.1.)	kg	18300
	skupina předních náprav (Coc: 16.2.)	kg	7100
	skupina zadních náprav (Coc: 16.2.)	kg	11500

Pro zachování pohodlného řízení (ovládání směru, brzdění) vozidel při všech podmínkách naložení a jízdních podmínkách po montáži nástavby na vozidlo je nutné dodržet následující minimální zatížení na přední(ch) nápravě (nápravách): 2 500 kg

Tato tabulka zohledňuje hmotnost volitelného vybavení RENAULT TRUCKS při plné nádrži močoviny, oleje, kapaliny do ostřikovače a chladicí kapaliny ze 100 %, při palivové nádrži plné z 90 % a přítomnosti řidiče (75 kg)

DÉLKY

Rozvor		mm	3,500
Karosovatelná délka	min. (min.W / BEP L105)	mm	3978
	max. (Wmax / BEP L105)	mm	5063
Přední převis	(H / BEP L016)	mm	1325
Vstupní kóta začátku nástavby za kabinou	(B / BEP L102)	mm	537
Rozvor	(F / BEP L011)	mm	3500



Jakub Valentik

Mobilní telefon: 724483705

jakub.valentik@renault-trucks.com

Volvo Group Czech s.r.o. - Importer

Telefon: +42027 2124 111

Fax: +42027 2680 033

www.renault-trucks.com



Technický rozvor	(F' / BEP L015)	mm	3500
Délka zadního převisu	podvozkového rámu	mm	1429
Celková délka podvozku s kabinou	(A / BEP L032+L016)	mm	6254
Těžiště nákladu	min. (Ymin / BEP L104)	mm	432
	Max. (YMAX / BEP L103)	mm	974
Minimální délka vozidla (Z)	(Zmin / BEP L001)	mm	5840
Maximální délka vozidla (Z)	(Zmax / BEP L001)	mm	6925
Délka zadního převisu karoserie	min. (Xmin / BEP L017)	mm	1015
Délka zadního převisu okarosovaného vozidla	max. (Xmax: BEP L017)	mm	2100

VÝŠKY

Rozvor		mm	3,500
Výška střechy/od země naprázdno	(O)	mm	2856
Max. vnější výška naprázdno	(BEP H001)	mm	2965
Výška podélníků	(BEP H032)	mm	258
Světlá výška s nákladem	vpředu (U1 / BEP H015)	mm	273
	vzadu (U3 / BEP H016)	mm	232
Výška od země / horní část podélníku v úrovni přední nápravy	bez nákladu (H1 / BEP H035)	mm	984
	při naložení (H1 / BEP H036)	mm	890
Výška od země / horní část podélníku v úrovni zadní hnací nápravy	bez nákladu (H2 / BEP H037)	mm	949
	při naložení (H2 / BEP H038)	mm	927
Výška od vozovky / k horní pásnici podélníků vzadu	naprázdno (HN)	mm	936
Výška od země / horní pásnice podélníků vzadu	s nákladem (HN)	mm	941

ŠÍŘKY

Rozvor		mm	3,500
Maximální šířka kabiny	(BEP W002)	mm	2400
Šířka rámu	vpředu (BEP W035)	mm	864
	vzadu (BEP W036)	mm	864
Šířka u zadních kol	zadní náprava 1 (V3 / BEP W003.1)	mm	2478
Rozchod	přední (V1 / BEP W013.1)	mm	1996
	zadní 1 (V2 / BEP W013.2)	mm	1833

RŮZNÉ

Rozvor		mm	3,500
Síla mater. podélníků	(BEP W034)	mm	7
Poloměr zatáčení	stopový	mm	6502,5
	vnější poloměr obrysu (BEP W012)	mm	7100



Jakub Valentik

Mobilní telefon: 724483705
jakub.valentik@renault-trucks.com

Volvo Group Czech s.r.o. - Importer
Telefon: +42027 2124 111
Fax: +42027 2680 033
www.renault-trucks.com



MOTOR DTI 8

Maximální výkon: 206 kW při 2100 ot./min.

Maximální krouticí moment: 1050 Nm při 950 až 1600 ot./min.

Vznětový řadový 6válec - 4 ventily na válec - Zadní rozvod
Akumulační vstřikování COMMON RAIL s tlakem 2000 barů
Vrtání 110 mm - zdvih 135 mm - Zdvihový objem 7,7 litru
Přepřehování turbokompresorem s proměnlivou geometrií
Recyklace výfukových plynů

Směr otáčení (pohled od převodovky): proti směru
hodinových ručiček

Objem olejové náplně: 27 l včetně filtru

Ocelová (plech) olejová vana

Objem chladicího okruhu: 17 litrů

Chladicí kapalina: nemrzoucí do - 40°C.

Emisní stupeň CEE EURO VI

Kompaktní systém následného zpracování (7. vstřikovač,
katalyzátor, filtr pev. částic DPF, SCR)

OBD fáze 2 pro EURO4. Snížení krouticího momentu motoru
o 25% v případě překročení limitů koncentrace škodlivin ve
výfukových plynech.

Přehřev motoru (220V/820W) PRO ZIMNÍ STARTY

Hluková norma vozidla EHK (80 dB).



VÝBAVA MOTORU

Částečná recyklace olejových výparů (polouzavřený okruh)

Zařízení pro studený start ohřevem nasávaného vzduchu
Bez přidavného náhonu z motoru.

Elektronický omezovač rychlosti (90 km/h).

SPOJKA

Tlačná spojka SAE 395

PŘEVODOVKA

ZF 9S 1110 TO

9 synchronizovaných rychlostí vpřed a 1 vzad (9,48 - 0,75).

Kulisa řazení (dvojitě) super H.

Posilovač řazení SERVOSHIFT.

Ovládání lanovody

RETARDÉR

Zpomalovací motorová brzda na výfuku (120 kW při 2800
ot./min)

POMOCNÉ POHONY

Pomocný pohon S81

Výstup: drážkovaný hřídel (DIN 5462)

Směr otáčení: proti směru motoru.

Krouticí moment: 800 Nm

Převod: 0,97

Poloha: 16 h

ŘÍZENÍ

Integrovaný hydraulický posilovač s proměnlivým poměrem.
Jízda vpravo

NEPOHÁNĚNÁ NÁPRAVA

PŘEDNÍ NÁPRAVA:

Zatížení přední nápravy (technické maximum) : 7,100 t.

Hnací náprava P11150 s jednoduchou redukcí

Integrovaná uzávěrka diferenciálu

Zatížení zadní nápravy (technické maximum): 11,5 t

Převodový poměr nápravy: 5,14

Otáčky motoru při 90 km/h: 1896 ot./min

PNEUMATIKY A KOLA

Rozměr 295/80 R 22,5

Profil G. OMNITRAC S / D

Ventil pro huštění pneumatik

Rezervní kolo v provizorním upevnění.



Jakub Valentik

Mobilní telefon: 724483705

jakub.valentik@renault-trucks.com

Volvo Group Czech s.r.o. - Importer

Telefon: +42027 2124 111

Fax: +42027 2680 033

www.renault-trucks.com



BRZDOVÁ SOUSTAVA

Provozní brzda:

Brzdový systém se dvěma nezávislými okruhy.
Všechny brzdy kotoučové
Elektronické řízení hospodaření se vzduchem APM (Air Product Management)
Vyměnitelná vložka vysoušeče vzduchu optimalizovaná preventivní údržbou
[Vzduchový kompresor 1080 l/min, 720 cm³, dvouválcový](#)
Bez zařízení pro brzdění přívěsu.
[Elektrická zásuvka pro přívěs](#)

EBS:

Systém proti zablokování kol (ABS)
Protiprokluzový systém (ASR)
Drag torque control (Kontrola momentu při podřazení)
Připojení retardérů a provozních brzd
Řízení uzávěrky diferenciálu (je-li součástí výbavy) při rychlosti <10 km/h (4x2)
Výstraha brzdového výkonu
Kontrola stability a systém proti převrácení ESC/ESP (Electronic Stability Control)
Zkouška zapřažení přívěsu/návěsu
Asistent nouzového brzdění (AFU)
Nouzová brzdová světla (EBL)

Parkovací brzda:

Pneumatické ovládání, znehybnění zajištěno pružinovými válci na zadních kolech.

Nastavení:

Automatické vymezení vůlí brzdového obložení.

Nouzová brzda:

Zajištěna nezávislostí mezi okruhy hlavního mechanismu

KABINA

Exteriér kabiny:

Day cab
Kabina z pozinkovaného plechu, ošetřeného kataforézou.
[barva kabiny: Oranžová Německo](#)
[technický kód: 15341 RAL 2011](#)
Červený emblém
Deflektory proti znečištění.
Odpružení kabiny pryžovými bloky vpředu a ocelovými pružinami vzadu
Hydraulické sklápění kabiny.
2 vyhřívání, elektricky ovládaná zpětná zrcátka.
2 širokouhlá zrcátka.
Obrubníkové zrcátko.
Zpětná zrcátka pro vnější šířku nástavby 2 500 až 2 600 mm
Skládací podhledové zrcátko
[Sání vzduchu v úrovni kabiny.](#)
Ukazatel zanesení vzduchového filtru
Ochrana proti ostřikům vody na předních blatnicích
[Sluneční clona](#)
Tónované vrstvené čelní sklo.
[Zadní tónované okno](#)

Vnitřní prostor kabiny:

[Horní odkládací přihrádka, 2 úložné boxy \(50 l\) zavíratelné dvířkami, boční posuvná sluneční clona na straně řidiče](#)
Tři sluneční clony na čelním skle
[Příprava pro vysílačku.](#)
Digitální tachograf DTCO 4,0
[Střešní okno.](#)
[Sedadlo řidiče CONFORT s integrovanými bezpečnostními pásy, seřiditelnou bederní opěrkou, vyhříváním sedákem a opěrákem, seřizování hloubky sedáku, vzduchové.](#)
Loketní opěrka řidiče
Červené bezpečnostní pásy
Nastavitelné sedadlo řidiče
[Úložný prostor \(box\) na tunelu motoru](#)
[Přípojka pro vzduchovou pistoli na středové konzoli](#)
[Adaptace „přidání vzduchové pistole v kabině“](#)
Časovač osvětlení kabiny.
2 věšáky na zadní stěně
Elektricky ovládaná okna
[Klimatizace](#)
Návod k obsluze a servisní síť v češtině.

Výbava volantu:

4-ramenný výškově a hloubkově nastavitelný volant s ovladačem regulátoru rychlosti
[Analogové a digitální autorádio ve formátu DAB a DAB+ s digitální anténo](#)
[audiovysílání přes USB a Streaming přes Bluetooth 4,0 s funkcí HandsFree a ovládanými na volantu](#)



Jakub Valentik

Mobilní telefon: 724483705
jakub.valentik@renault-trucks.com

Volvo Group Czech s.r.o. - Importer
Telefon: +42027 2124 111
Fax: +42027 2680 033
www.renault-trucks.com



Palubní deska:

Elektrická zásuvka pro příslušenství 12 V + 24 V na palubní desce (svazek 24 V k dispozici v horní polici).

Systém imobilizéru ovládaný ovladačem v klíči.

Skládací klíč.

Dálkové ovládání dveří

Omezovač rychlosti nastavitelný ovládním na volantu (ASL)

Tempomat s ovládači na volantu

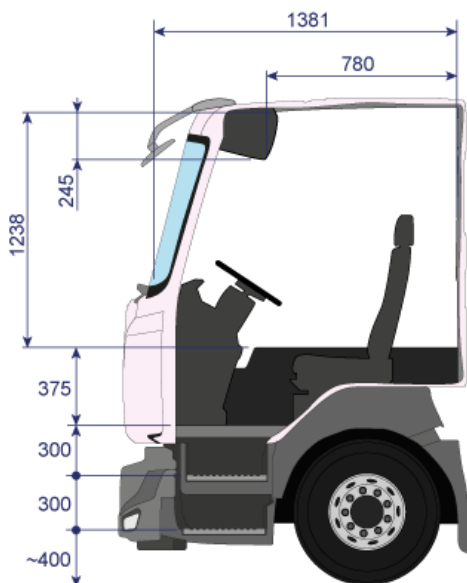
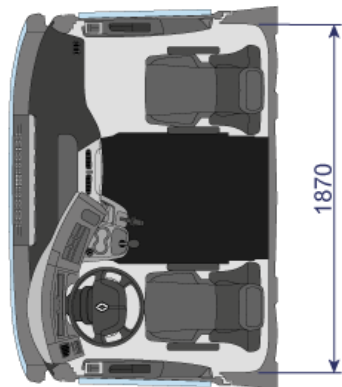
**ELEKTRONIKA / PALUBNÍ INFORMAČNÍ SYSTÉM**

Přípojka pro systém sledování provozu vozového parku - Fleet Management System (FMS)

Systém výstrahy opuštění jízdního pruhu (LDWS)

Automatický systém nouzového brzdění (AEBS)

Displej v češtině a v angličtině

Další jazyk (slovenština)

ELEKTRICKÁ VÝBAVA

Kapacita akumulátoru 185 Ah.

Akumulátory s kontrolou úrovně hladiny

Odpojovač akumulátoru

Alternátor 130 A.

Zadní světelné označení.

PODVOZEK

Ochranný lak rámu - barva šedá minerální
technický kód: 03650

Standardní převis s předvrtanými otvory pro nástavbáře

Odnímatelné vlečné oko vpředu

Ochrana proti podjetí vpředu.

Zadní ochrana proti podjetí se světly.

Zadní příčka rámu s přípravou pro tažné zařízení do 3,5t včetně.

2 SKLÁDACÍ ZAKLÁDACÍ KLÍNY

Boční výfuk v rozvoru

Blatníky zadní nápravy.

NÁRAZNÍKY - SCHŮDKY A OSVĚTLENÍ

Plastové nárazníky ze 3 částí

Parkovací světla LED

Přístup po dvou schůdkách.

Osvětlení vstupu do kabiny.

Denní světla LED

2 oranžové majáky s LED technologií (otočný typ)

2 pracovní LED světlomety na střeše – samostatně spínatelné

PÉROVÁNÍ**Přední pérování**

Pérování přední nápravy parabolickými listovými pery se stabilizačním zařízením

Zadní pérování

Pneumatické pérování.

Dálkové dvoukanálové ovládání pneumatického pérování .

Teleskopické tlumiče.

Stabilizační zařízení



Jakub Valentik

Mobilní telefon: 724483705

jakub.valentik@renault-trucks.com

Volvo Group Czech s.r.o. - Importer

Telefon: +42027 2124 111

Fax: +42027 2680 033

www.renault-trucks.com



PALIVOVÁ NÁDRŽ

Plastová nádrž
Nádrž 130 litrů vpravo
 Elektrický přehřev paliva v čističi.

AdBlue

Nádrž AdBlue 32 litrů

STANDARDNÍ VÝBAVA

Husticí prodlužovací hadice
Autolékárnička
Zakládací kiln
Výstražný trojúhelník
Výstražná svítlna
Sada žárovek
Návod v CZ jazyce tištěný
Hydraulický zvedák 10 t
 Výstražný trojúhelník.
Zvukový signál zařazeného zpětného chodu.
 Objem nádrže ostříkovače skel 12 l

NÁSTAVBA/KAROSÉRIE

Upevňovací patky pro nastavbu vpředu a vzadu.
 Otvor v podlaze kabiny pro vedení el. připojení od nastavby.
Interface pro připojení nastavby do elektrického systému vozidla a modul pro přenos složitějších funkcí mezi vozidlem a nastavbou po sběrnici bus CAN (start motoru z nastavby apod.).
Funkce ovládání pneumatického pérování z nastavby ECS:
Zablokování ovládání výšky pérování, snížení podvozku, regulace výšky.

PŘEVODOVÉ STUPNĚ

1	2	3	4	5	6	7	8	9
9.48	6.58	4.68	3.48	2.62	1.89	1.35	1.00	0.75

Výrobce si vyhrazuje právo změnit výše uvedené charakteristiky bez předchozího upozornění.
 Dokument nemá smluvní charakter.
 Úpravy smí být prováděny pouze dle našich nákresů.



Jakub Valentik

Mobilní telefon: 724483705
 jakub.valentik@renault-trucks.com

Volvo Group Czech s.r.o. - Importer
 Telefon: +42027 2124 111
 Fax: +42027 2680 033
 www.renault-trucks.com



K RUKÁM:
Technické služby
Otrokovice s.r.o.

Výpočet

Datum konfigurace : 30.10.2019

Číslo ceníku

CZ RTG 34.1

Typ vozidla	Počet vozidel	Komentář
D 18 HIGH P4X2 280E6	1	

POPIS VOZIDLA

Vozidlo	D 18 HIGH P4X2 280E6
Rozvor	ROZV.3,500
Stálý převod	CELKOVÝ PŘEVOD ZN 5,14
C.H.V.	C.H.V. 17,99 T
C.H.S.	C.H.S. 21,49 T
Barva	ORANŽOVÁ (15341) RAL 2011
Pneumatiky	G. OMNITRAC S / D 295/80 R 22,5

VYČÍSLENÍ PODVOZKU S KABINOU A VOLITELNÁ VÝBAVA RENAULT TRUCKS.

Popis

Základní cena

2 ORANŽOVÉ LED OTOČNÉ MAJÁKY
 2 PRCOVNÍ SVĚTLOMETY LED SAMOSTATNĚ
 SPÍNATELNÉ
 2 REGUL. ORANŽOVÉ LED OTOČNÉ MAJÁKY
 AKUMULÁTOR 185AH
 CELKOVÝ PŘEVOD ZN 5,14
 DÁLKOVÉ OVLÁDÁNÍ PĚROVÁNÍ 2 KANÁLY
 ELEK. ROZHRANÍ PRO NÁSTAVBÁŘE + BBM
 (ŘÍD.JEDN.)
 ELEKTRICKÁ ZÁSUVKA PŘÍVĚSU
 FMS GATEWAY
 HADICE PRO DOHUŠŤOVÁNÍ
 KLIMATIZACE
 KOMPRESOR VZDUCHU 1080 L/MIN
 KONCOVÝ PŘÍČNÍK PRO TZ DO 3,5T CHS
 N = 1310 mm
 OCHRANA PROTI PODJETÍ VZADU
 ORANŽOVÁ (15341) RAL 2011
 PALIVOVÁ NÁDRŽ VPRAVO 130 L
 POM. POHON S81 - 800NM (DR. HŘÍDEL)
 POWER REŽIM ZAKÁZÁN (MECHANICKÁ
 PŘEVODOVKA)
 PŘEDEHŘEV MOTORU 220V / 820W
 PŘEVODOVKA ZF 9S1110 TO



Jakub Valentik

Mobilní telefon: 724483705
jakub.valentik@renault-trucks.comVolvo Group Czech s.r.o. - Importer
Telefon: +42027 2124 111
Fax: +42027 2680 033
www.renault-trucks.com

PŘÍPRAVA PRO TLAKOVÝ VZDUCH V KABINĚ
PŘÍPRAVA PRO VYSÍLAČKU
RADIO BT STREAMING USB DAB+ READY
REZERVNÍ KOLO V PROVIZORNÍM UPEVNĚNÍ
S ŘÍZENÍM PĚROVÁNÍ NÁSTAVBY
SÁNÍ VZDUCHU V ÚROVNI STŘECHY
SEDADLO ŘIDIČE KOMFORT S BOČNÍM VEDENÍM
SLUNEČNÍ CLONA STD
STŘEŠNÍ VĚTRACÍ OTVOR MANUÁLNÍ
ÚLOŽNÝ PROSTOR NA MOTOROVÉM TUNELU
UZÁVĚRKA DIFERENCIÁLU
VENTIL PRO DOHUŠŤOVÁNÍ PNEUMATIK
VZDUCH. PISTOLE V KABINĚ
ZADNÍ OKNO KABINY
ZADNÍ SVĚTLA NA POSTRANNÍCH DRŽÁČÍCH
ZADNÍ VZDUCHOVÉ PĚROVÁNÍ
ZÁSUVKY 12V + 24V NA PŘÍSTR. DESCE
ZAVŘENÉ ÚLOŽNÉ PROSTORY POD STŘECHOU
ZVEDÁK 10 T
ZVUKOVÝ SIGNÁL ZPÁTEČKY

SOUHRN VÝPOČTU

Komentáře
Součástí dodávky budou i
potahy a gumové
koberečky.

Cena vozidla v Kč bez DPH

1.335.650 Kč



Jakub Valentik

Mobilní telefon: 724483705
jakub.valentik@renault-trucks.com

Volvo Group Czech s.r.o. - Importer
Telefon: +42027 2124 111
Fax: +42027 2680 033
www.renault-trucks.com

