

SMLOUVA O DÍLO

uzavřená dle § 2586 a následujících zákona č. 89/2012 Sb., občanského zákoníku, ve znění
pozdějších předpisů (dále též „občanský zákoník“)
Číslo smlouvy zhotovitele: 02/2019

1. Smluvní strany

Název objednatele:	statutární město Prostějov
Sídlo:	nám.T. G. Masaryka 130/14, 796 01 Prostějov
Právní forma:	801 – obec
Zastoupeno:	primátorem města Prostějova, Mgr. Františkem Jurou
Ve věcech technických:	Bc. František Nevrtal, vedoucí Odboru správy a zabezpečení Rostislav Barták, vedoucí oddělení hospodářské správy
IČO:	00288659
bankovní spojení:	Česká spořitelna, a.s.
č. účtu:	27-1505517309/0800
(dále jen „Objednatel“)	
Název zhotovitele:	Radek Zatloukal
Sídlo:	Fanderlíkova 391/36, Prostějov
zastoupený:	Radek Zatloukal
osoba pověřená jednat jménem zhotovitele ve věcech smluvních:	Radek Zatloukal, tel. [REDAKCE]
osoba pověřená jednat jménem zhotovitele ve věcech technických:	Mirek Böserle, tel. [REDAKCE]
IČO:	67564836
bankovní spojení:	ČSOB, a.s.
č. účtu:	[REDAKCE]
(dále jen „Zhotovitel“)	

2. Předmět smlouvy

2.1. Rozsah předmětu smlouvy

- 2.1.1. Zhotovitel se touto smlouvou zavazuje k provedení díla, kterým se rozumí zhotovení **„Dodávku nábytku včetně montáže, pro vybavení kanceláří v budově Magistrátu města Prostějova Knihařská 240/18.**
- 2.1.2. Zhotovením díla se rozumí úplné, funkční a bezvadné provedení všech kusů movitého majetku uvedeného v příloze, která je nedílnou součástí této smlouvy.
- 2.1.3. Dílo bude provedeno v souladu s technickými podmínkami, projektovou dokumentací, která tvoří nedílnou součást smlouvy a byly nedílnou součástí zadávací dokumentace a jsou s ní totožné. Dílo je provedeno, je-li dokončeno a předáno. Dílo je dokončeno, je-li předvedena jeho způsobilost sloužit svému účelu.
- 2.1.4. Zjistí-li Zhotovitel v průběhu zhotovování díla vady projektové dokumentace či nesoulad projektové dokumentace, je povinen na ně Objednatele upozornit. Zhotovitel navrhne řešení nápravy a vyzve k projednání zástupce Objednatele. V případě, že Objednatel prokazatelně zjistí, že Zhotovitel záměrně neupozornil na vady, kterých si měl a mohl být vědom v technických podmínkách či projektové dokumentace, a které mohly způsobit změnu rozsahu prací, Objednatel za takové změny rozsahu prací nezodpovídá a veškeré náklady s tím spojené nese Zhotovitel.

3. Termíny a místo plnění

3.1. Termín zahájení

3.1.1. Termín zahájení: 1. 11. 2019

3.2. Termíny dokončení díla

3.2.1. Termínem dokončení díla se rozumí den, v němž bude Objednateli doručeno písemné oznámení (či jiné vyrozumění) Zhotovitele, že dokončil veškeré práce a dodávky. V oznámení Zhotovitel uvede termín předání a převzetí díla.

3.2.2. Zhotovitel se zavazuje, že dodá veškeré práce a dodávky do 24 dnů od podepsání smlouvy, nejpozději do 30. 11. 2019.

3.2.3. O případném dřívějším dokončení díla je Zhotovitel povinen informovat Objednatele nejpozději 5 pracovních dní předem.

3.2.4. Zhotovitel je oprávněn dokončit práce na díle i před uplynutím lhůt plnění a Objednatel je povinen dříve dokončené bezvadné dílo převzít a zaplatit.

3.2.5. Termíny dokončení jsou závislé na řádném a včasném splnění součinností Objednatele dohodnutých ve smlouvě. Po dobu prodlení Objednatele s poskytnutím dohodnutých součinností není Zhotovitel v prodlení s plněním závazku. Nedojde-li mezi stranami k jiné dohodě, prodlužují se Termíny dokončení díla o dobu shodnou s dobou prodlení Objednatele v plnění jeho součinností.

3.3. Místo plnění:

3.3.1. Místem plnění jsou **kanceláře v budově Magistrátu města Prostějova Knihařská 240/18, dále jen „prostory“.**

4. Cena díla a podmínky pro změnu sjednané ceny

4.1. Výše sjednané ceny

4.1.1. Objednatel se zavazuje bezvadné dílo převzít a zaplatit za provedení díla specifikovaného v čl. 2 této Smlouvy sjednanou cenu. Obě smluvní strany sjednaly za provedení díla nejvýše přípustnou cenu ve výši stanovené cenovou nabídkou, která je nedílnou součástí této smlouvy.

Cena bez DPH	755.000,00 Kč
DPH	158.550,00 Kč
Cena s DPH	913.550,00 Kč

4.2. Obsah ceny

4.2.1. Cena díla je oběma smluvními stranami sjednána v souladu s ustanovením § 2 zákona č. 526/1990 Sb., o cenách.

4.2.2. Sjednaná cena obsahuje veškeré náklady a zisk Zhotovitele nezbytné k řádnému a včasnému provedení díla.

4.2.3. Zhotovitel nemá právo domáhat se zvýšení sjednané ceny z důvodů chyb nebo nedostatků v Položkovém rozpočtu, pokud jsou tyto chyby důsledkem nepřesného nebo neúplného ocenění dle projektové dokumentace.

4.2.4. Zhotovitel prohlašuje, že ke dni podpisu této smlouvy je plátcem DPH. V případě, že se v průběhu trvání této smlouvy, nejpozději však do dne uhrazení Ceny, stane plátcem DPH, je o tom povinen písemně informovat Objednatele. Stane-li se Zhotovitel plátcem DPH, připočítá se k Ceně DPH v zákonné výši dle platných právních předpisů.

4.3. Podmínky pro změnu ceny

4.3.1. Sjednaná cena je cenou nejvýše přípustnou a může být změněna pouze za níže uvedených podmínek.

4.3.2. Změna sjednané ceny je možná pouze

- a) pokud Objednatel bude požadovat i provedení jiných prací nebo dodávek, než těch, které byly předmětem **smlouvy o dílo** (dále též „vícepráce“) nebo pokud Objednatel vyloučí některé práce nebo dodávky z předmětu plnění (dále též „méněpráce“); Veškeré vícepráce či méněpráce budou řešeny v souladu se zákonem č. 134/2016 Sb., o

zadávání veřejných zakázek, ve znění pozdějších předpisů (dále též „zákon o veřejných zakázkách“).

4.4. Způsob sjednání změny ceny

- 4.4.1. Nastane-li některá z podmínek, za kterých je možná změna sjednané ceny je Zhotovitel povinen provést výpočet změny ceny díla a předložit jej Objednateli k odsouhlasení.
- 4.4.2. Zhotoviteli vzniká právo na zvýšení sjednané ceny teprve v případě, že změna bude odsouhlasena Objednatelem, a to v souladu se *zákonem o veřejných zakázkách*.
- 4.4.3. Zhotoviteli zaniká jakýkoliv nárok na zvýšení sjednané ceny, jestliže písemně neoznámí nutnost jejího překročení a výši požadovaného zvýšení ceny bez zbytečného odkladu poté, kdy se ukázalo, že je zvýšení ceny nevyhnutelné. Toto písemné oznámení však nezakládá právo Zhotovitele na zvýšení sjednané ceny. Zvýšení sjednané ceny je možné pouze za podmínek daných touto Smlouvou a v souladu se *zákonem o veřejných zakázkách*, Objednatel je povinen vyjádřit se k návrhu Zhotovitele nejpozději do 10 dnů ode dne předložení návrhu Zhotovitele.
- 4.4.4. Obě strany následně změnu sjednané ceny písemně dohodnou formou Dodatku ke smlouvě.

5. Platební podmínky

5.1. Zálohy

- 5.1.1. Objednatel neposkytuje Zhotoviteli zálohu.
- 5.1.2. Úhrada smluvní ceny proběhne na základě vystaveného daňového dokladu ke dni uskutečnění zdanitelného plnění.

5.2. Lhůty splatnosti

- 5.2.1. Objednatel je povinen uhradit fakturu Zhotovitele nejpozději do 21 dnů ode dne následujícího po dni doručení faktury Objednateli. Fakturace proběhne po řádném předání a převzetí díla po podpisu Protokolu o předání a převzetí díla Objednatelem.

5.3 Náležitosti daňových dokladů (faktur)

- 5.3.1 Faktury Zhotovitele musí formou a obsahem odpovídat zákonu č. 563/1991 Sb., o účetnictví, v platném znění a zákonu č. 235/2004 Sb., o dani z přidané hodnoty, v platném znění a § 435 zákona č. 89/2012 Sb., občanský zákoník, v platném znění.
- 5.3.2 Pokud daňový doklad (faktura) nemá náležitosti dle odst. 5.3.1. je Objednatel oprávněn ji vrátit nejpozději do doby splatnosti s vyznačením nesprávností. Zhotovitel je povinen daňový doklad opravit nebo vyhotovit nový. Objednatel se tímto nedostává do prodlení s úhradou daňového dokladu (faktury).

5.4. Faktura bude doručena jedním z těchto způsobů:

- osobně
- poštou na uvedenou adresu
- e-mailem na adresu: posta@prostejov.eu

Každá faktura zhotovitele za zhotovení části nebo celého předmětu díla dle této SOD musí být před jejím podáním Objednateli k úhradě předložena Objednateli prostřednictvím elektronické pošty (e-mail) ke kontrole a schválení. Bez tohoto kroku nebude podání faktury Objednateli k úhradě Objednatelem akceptováno.

6. Majetkové sankce

6.1. Sankce za nesplnění dohodnutého Termínu dokončení díla

- 6.1.1. Pokud bude Zhotovitel v prodlení proti Termínu dokončení díla, je povinen zaplatit Objednateli smluvní pokutu ve výši 0,1 % z celkové ceny díla za každý i započatý den prodlení.
- 6.1.2. Prodlení Zhotovitele s dokončením díla delší než 30 dnů se považuje za podstatné porušení Smlouvy, ale pouze v případě, že prodlení Zhotovitele nevzniklo z důvodů na straně Objednatele.

- 6.2. Sankce za neplnění Termínu předání a převzetí dokončeného díla
- 6.2.1. Pokud bude Zhotovitel v prodlení proti Termínu předání a převzetí dokončeného díla, je povinen zaplatit Objednateli smluvní pokutu ve výši 0,1 % z celkové ceny díla za každý i započatý den prodlení.
- 6.2.2. Pokud bude Zhotovitel v prodlení proti Termínu předání a převzetí díla o více než 30 dnů, jedná se o podstatné porušení této smlouvy a Objednatel je oprávněn odstoupit od této smlouvy.
- 6.3. Sankce za neodstranění vad a nedodělků zjištěných při předání a převzetí díla
- 6.3.1. Pokud Zhotovitel nenastoupí do pěti dnů ode dne předání a převzetí díla k odstraňování vad či nedodělků uvedených v zápise o předání a převzetí díla, je povinen zaplatit Objednateli smluvní pokutu 1.000,- Kč za každý nedodělek či vadu, na jejichž odstraňování nenastoupil ve sjednaném termínu a za každý den prodlení.
- 6.3.2. Pokud Zhotovitel neodstraní nedodělky či vady uvedené v zápise o předání a převzetí díla v dohodnutém termínu zaplatí Objednateli smluvní pokutu 2.000,- Kč za každý nedodělek či vadu, u nichž je v prodlení a za každý den prodlení.
- 6.4. Sankce za neodstranění reklamovaných vad
- 6.4.1. Pokud Zhotovitel nenastoupí ve sjednaném termínu, nejpozději však do deseti dnů ode dne obdržení reklamace Objednatele k odstraňování reklamované vady (vad), je povinen zaplatit Objednateli smluvní pokutu 2.000,- Kč za každou reklamovanou vadu, na jejíž odstraňování nenastoupil ve sjednaném termínu a za každý den prodlení s nástupem na odstraňování vady (vad).
- 6.4.2. Pokud Zhotovitel neodstraní reklamovanou vadu ve sjednaném termínu, je povinen zaplatit Objednateli smluvní pokutu 5.000,- Kč za každou reklamovanou vadu, u níž je v prodlení a za každý den prodlení.
- 6.4.3. Označil-li objednatel v reklamaci, že se jedná o vadu, která brání řádnému užívání díla nebo že se jedná o vadu, u které hrozí nebezpečí škody velkého rozsahu (havárie), sjednávají obě smluvní strany smluvní pokuty v dvojnásobné výši.
- 6.5. Sankce za nevyklizení prostoty
- 6.5.1. Pokud Zhotovitel nevyklidí prostory ve sjednaném termínu, nejpozději však ve lhůtě do patnácti dnů ode dne předání a převzetí díla (nebude-li písemně dohodnuta jiná lhůta), je povinen zaplatit Objednateli smluvní pokutu 5.000,- Kč za každý i započatý den prodlení s vyklizením prostorů.
- 6.6. Úrok z prodlení s úhradou
- 6.6.1. Pokud bude Objednatel v prodlení s úhradou faktury proti sjednanému termínu je povinen zaplatit Zhotoviteli úrok ve výši dle § 1970 zákona č. 89/2012 Sb., občanský zákoník a § 2 nařízení vlády č. 351/2013 Sb., z dlužné částky za každý i započatý den prodlení.
- 6.7. Společná ujednání k majetkovým sankcím
- 6.7.1. Zhotovitel je povinen zaplatit Objednateli z výše uvedených důvodů smluvní pokutu i v případě, že porušení povinností nezavinil.
- 6.7.2. Právo Objednatele na smluvní pokutu dle výše uvedených ujednání nebrání objednateli, aby uplatnil též právo na náhradu mu vzniklé škody.

7. Provádění díla a bezpečnost práce

- 7.1. Pokyny Objednatele
- 7.1.1. Při provádění díla postupuje Zhotovitel samostatně. Zhotovitel se však zavazuje respektovat veškeré pokyny Objednatele, týkající se realizace díla a upozorňující na možné porušování smluvních povinností Zhotovitele.
- 7.1.2. Zhotovitel je povinen upozornit Objednatele bez zbytečného odkladu na nevhodnou povahu věcí převzatých od Objednatele nebo pokynů daných mu Objednatelem k provedení díla, jestliže Zhotovitel mohl tuto nevhodnost zjistit při vynaložení odborné péče.
- 7.2. Dodržování bezpečnosti a hygieny práce

- 7.2.1. Zhotovitel je povinen zajistit při provádění díla dodržení veškerých bezpečnostních opatření a hygienických opatření a opatření vedoucích k požární ochraně prováděného díla, a to v rozsahu a způsobem stanoveným obecně závaznými právními předpisy.
- 7.2.2. Zhotovitel se zavazuje provést dílo s využitím klíčových pracovníků, které uvedl v rámci prokazování kvalifikace dle § 77 odst. 1 a 2 písm. a), c) zákona č. 134/2016 Sb., o veřejných zakázkách, ve znění pozdějších předpisů, ve Veřejné zakázce na předmět plnění dle této smlouvy. Zhotovitel je oprávněn změnit klíčové pracovníky pouze ze závažných důvodů a s předchozím písemným souhlasem objednatele.

8. Odpovědnost za škodu

- 8.1. Odpovědnost Zhotovitele za škodu a povinnost nahradit škodu
- 8.1.1. Pokud činností Zhotovitele v souvislosti s prováděním díla dojde ke způsobení škody Objednateli nebo třetím osobám z titulu opomenutí, nedbalosti nebo neplněním podmínek vyplývajících z obecně závazných právních předpisů, technických nebo jiných norem nebo vyplývajících z této Smlouvy je Zhotovitel povinen bez zbytečného odkladu tuto škodu odstranit a není-li to možné, tak finančně nahradit. Veškeré náklady s tím spojené nese Zhotovitel.
- 8.1.2. Zhotovitel odpovídá i za škodu způsobenou činností těch, kteří pro něj dílo provádějí.
- 8.1.3. Zhotovitel odpovídá za škodu způsobenou okolnostmi, které mají původ v povaze strojů, přístrojů nebo jiných věcí, které zhotovitel použil nebo hodlal použít při provádění díla.
- 8.2. Odpovědnost za škodu na zhotovovaném díle nebo jeho části nese zhotovitel v plném rozsahu až do dne předání a převzetí celého díla bez vad a nedodělků. Zhotovitel nese odpovědnost původce odpadů, zavazuje se nezpůsobovat únik ropných, toxických či jiných škodlivých látek na stavbě. Zhotovitel je povinen nahradit objednateli škodu v plné výši, která vznikla při realizaci díla, bez ohledu na zavinění. Zhotovitel nenese odpovědnost v případě vzniku zvláštních rizik např. války, vojenské operace, invaze, povstání, revoluce, nepokojů, občanské války, vojenského převratu, tlakové vlny letadlem a ostatních vzdušných prostředků, šarvátek, porušení veřejného pořádku, atd.

9. Předání a převzetí díla

- 9.1. Organizace předání díla
- 9.1.1. Zhotovitel je povinen dílo připravit k předání a převzetí tak, aby mohlo být předáno a převzato nejdříve 5 dnů a nejpozději 10 dnů od oznámení Zhotovitele, že dokončil veškeré práce a dodávky. Termín předání a převzetí bude součástí tohoto oznámení o dokončení díla. Objednatel je pak povinen nejpozději do tří dnů od termínu stanoveného Zhotovitelem zahájit přejímací řízení a řádně v něm pokračovat.
- 9.2. Protokol o předání a převzetí díla
- 9.2.1. O průběhu předávacího a přejímacího řízení pořídí Zhotovitel zápis (protokol).
- 9.2.2. Obsahuje-li dílo vady nebo nedodělků, musí protokol obsahovat i:
- soupis zjištěných vad a nedodělků
 - dohodu o způsobu a termínech jejich odstranění, popřípadě o jiném způsobu narovnání
 - dohodu o zpřístupnění díla nebo jeho částí Zhotoviteli za účelem odstranění vad nebo nedodělků.
- 9.2.3. Objednatel nemá právo odmítnout převzetí díla pro ojedinělé drobné vady, které samy o sobě ani ve spojení s jinými nebrání užívání díla funkčně nebo esteticky, ani její užívání podstatným způsobem neomezují.
- 9.2.4. V případě, že Objednatel odmítá dílo převzít, uvede v protokolu o předání a převzetí díla i důvody, pro které odmítá dílo převzít.
- 9.2.5. Objednatel je oprávněn při přejímacím a předávacím řízení požadovat provedení dalších dodatečných zkoušek včetně zdůvodnění proč je požaduje a s uvedením termínu do kdy je požaduje provést. Tento požadavek však není důvodem k odmítnutí převzetí díla.

10. Záruka za jakost

10.1. Odpovědnost za vady díla

- 10.1.1. Zhotovitel odpovídá za vady, jež má dílo v době jeho předání Objednateli a dále odpovídá za vady díla zjištěné v záruční době.
- 10.1.2. Zhotovitel poskytuje záruku na provedené práce v délce 36 měsíců.
Záruční doba počíná běžet ode dne následujícího po dni předání bezvadného díla.
- 10.1.3. Záruční doba neběží po dobu, po kterou Objednatel nemohl dílo užívat pro vady díla, za které zhotovitel odpovídá.
- 10.1.4. Pro ty části díla, které byly v důsledku oprávněné reklamace Objednatele Zhotovitelem opraveny, běží záruční doba opětovně od počátku ode dne provedení reklamační opravy.
- 10.1.5. Pokud bylo plněno vadně, je vzhledem k tomu, co sám dodal, zavázán se zhotovitelem společně a nerozdílně
 - a) subdodavatel Zhotovitele, ledaže prokáže, že vadu způsobilo jen rozhodnutí Zhotovitele nebo toho kdo nad dílem vykonával dozor,
 - b) kdo dodal dokumentaci, ledaže prokáže, že vadu nezpůsobila chyba v dokumentaci, a
 - c) kdo prováděl dozor nad dílem, ledaže prokáže, že vadu díla nezpůsobilo selhání dozoru
- 10.1.6. Zhotovitel se zproští povinnosti z vady díla, pokud prokáže, že vadu způsobila jen chyba v dokumentaci dodané osobou, kterou si objednatel zvolil, nebo jen selhání dozoru nad dílem vykonávaného osobou, kterou si objednal.

10.2. Podmínky odstranění reklamovaných vad

- 10.2.1. Zhotovitel je povinen nejpozději do 5 dnů po obdržení reklamace písemně oznámit Objednateli zda reklamaci uznává či neuznává. Pokud tak neučiní, má se za to, že reklamaci Objednatele uznává. Vždy však musí písemně sdělit, v jakém termínu nastoupí k odstranění vad(y). Tento termín nesmí být delší než 10 dnů ode dne obdržení reklamace, a to bez ohledu na to zda Zhotovitel reklamaci uznává či neuznává.
- 10.2.2. Nenastoupí-li Zhotovitel k odstranění reklamované vady ve sjednané lhůtě je Objednatel oprávněn pověřit odstraněním vady jinou odbornou právnickou nebo fyzickou osobu. Veškeré takto vzniklé náklady uhradí Objednateli Zhotovitel.

11. Vlastnictví díla a nebezpečí škody na díle

11.1. Vlastnictví díla

- 11.1.1. Vlastníkem zhotovovaného díla je od počátku Objednatel.

11.2. Nebezpečí škody na díle

- 11.2.1. Nebezpečí škody na díle ve smyslu § 2624 občanského zákoníku nese od počátku až do doby řádného předání a převzetí díla mezi Zhotovitelem a Objednatelem Zhotovitel, ledaže by ke škodě došlo i jinak.

12. Změna smlouvy

12.1. Forma změny Smlouvy

- 12.1.1. Jakákoliv změna Smlouvy musí mít písemnou formu a musí být podepsána osobami oprávněnými za Objednatele a Zhotovitele jednat a podepisovat nebo osobami jimi zmocněnými.
- 12.1.2. Změny Smlouvy se sjednávají jako dodatek ke Smlouvě s číselným označením podle pořadového čísla příslušné změny Smlouvy.

12.2. Skryté překážky

- 12.2.1. Pokud zjistí zhotovitel při provádění díla skryté překážky týkající se místa, kde má být dílo provedeno, znemožňující provést dílo dohodnutým způsobem, oznámí to bez zbytečného

odkladu objednateli a navrhne mu změnu díla. Do dosažení dohody o změně díla může jeho provádění přerušit.

13. Odstoupení od smlouvy

- 13.1. Objednatel je oprávněn odstoupit od této smlouvy:
- 13.1.1. V případě, že probíhá insolvenční řízení proti majetku Zhotovitele, v němž bylo vydáno rozhodnutí o úpadku nebo insolvenční návrh byl zamítnut proto, že majetek Zhotovitele nepostačuje k úhradě nákladů insolvenčního řízení, nebo byl konkurs zrušen proto, že majetek Zhotovitele byl zcela nepostačující;
- 13.1.2. V případě podstatného porušení této smlouvy Zhotovitelem, zejména v případě:
- prodlení s řádným protokolárním předáním díla delším než 4 týdny
 - neoprávněného zastavení či přerušování prací na díle na dobu delší než 15 dnů v rozporu s touto smlouvou,
 - porušení smluvní povinnosti dle této smlouvy, které nebude odstraněno ani v dodatečně přiměřené lhůtě 14 dnů
 - kdy Zhotovitel využil k plnění předmětu této smlouvy subdodavatele v rozporu s nabídkou Zhotovitele v rámci zadávacího řízení na Veřejnou zakázku nebo bez předchozího souhlasu Objednatele,
 - v jiném touto smlouvou výslovně upraveném případě
- 13.2. Objednatel je oprávněn odstoupit od této smlouvy v případě, kdy vyjde najevo, že Zhotovitel uvedl v rámci zadávacího řízení veřejné zakázky nepravdivé či zkreslené informace, které měly zřejmý vliv na výběr Zhotovitele pro uzavření této smlouvy.
- 13.3. Pokud se při existenci skrytých překážek podle ustanovení 12.2.1. nedohodnou strany na změně smlouvy v přiměřené lhůtě, může kterákoli z nich od smlouvy odstoupit. Zhotovitel má právo na cenu za část díla provedenou do doby, než překážku mohl při vynaložení potřebné péče odhalit
- 13.4. Smluvní strany jsou oprávněny od této smlouvy odstoupit za podmínek stanovených občanským zákoníkem nebo jinými právními předpisy.
- 13.5. Odstoupení od smlouvy musí být učiněno písemným oznámením o odstoupení od této smlouvy druhé straně, účinky odstoupení nastávají dnem doručení oznámení druhé straně. V pochybnostech se má za to, že odstoupení bylo doručeno do 5 dnů od jeho odeslání v poštovní zásilce s dodejkou.
- 13.6. V případě odstoupení je Zhotovitel povinen okamžitě opustit prostory a vyklidit zařízení pracoviště nejpozději do 15 dnů od účinnosti odstoupení, nedohodnou-li se strany jinak. Zhotovitel je v takovém případě povinen učinit veškerá potřebná opatření k tomu, aby zabránil vzniku škody hrozící Objednateli v důsledku ukončení činnosti Zhotovitele a o těchto opatřeních Objednatele bezprostředně informovat. V opačném případě odpovídá Zhotovitel za škodu způsobenou v důsledku porušení této povinnosti. Objednatel se zavazuje převzít a Zhotovitel se zavazuje předat dosud provedené práce i nedokončené dodávky do 5 dnů ode dne účinnosti odstoupení od této smlouvy. O takovém předání a převzetí bude pořízen oběma stranami zápis s náležitostmi protokolu o předání a převzetí díla, tj. bude v něm podrobně popsán stav rozpracovanosti díla, provedeno jeho ohodnocení, vymezeny vady a nedodělky a sjednán způsob jejich odstranění. Objednatel má v případě odstoupení od této smlouvy i u odstranitelných vad právo požadovat slevu z ceny, namísto odstranění takových vad.
- 13.7. Strany se ve smyslu § 2005 občanského zákoníku dohodly, že po odstoupení od smlouvy a jejím ukončení trvají a zůstávají v platnosti ujednání stran týkající se odpovědnosti za vady díla, záruky za jakost a záruční lhůty, smluvních pokut, vlastnictví díla, náhrady škody a cenová ujednání obsažená v této smlouvě.
- 13.8. Odstoupí-li jedna ze stran od této smlouvy na základě ujednání z této smlouvy vyplývajících, povinnosti smluvních stran jsou následující:
- Zhotovitel provede soupis všech provedených prací oceněných způsobem, jakým je stanovena cena díla, tento soupis s Objednatelem odsouhlasí,
 - Zhotovitel provede finanční vyčíslení provedených prací a zpracuje fakturu,
 - Zhotovitel odveze veškerý svůj nezabudovaný materiál, pokud se smluvní strany nedohodnou jinak,

- Zhotovitel vyzve písemně Objednatele k převzetí části zakázky a Objednatel je povinen do deseti pracovních dnů po obdržení zahájit „dílní přejímací řízení“;
- strana, která důvodné odstoupení od smlouvy zapříčinila, je povinná uhradit druhé straně veškeré náklady jí vzniklé z důvodu odstoupení od smlouvy, včetně náhrady škody.

14. Ostatní ujednání

14.1. Ostatní ujednání Smlouvy

- 14.1.1. Obě smluvní strany se dohodly, že Objednatel má právo zveřejnit obsah Smlouvy na svých oficiálních www stránkách v sekci „Veřejné zakázky“. Obsahuje – li Smlouva údaje, které tvoří obsah obchodního tajemství dle ustanovení § 504 občanského zákoníku, označí zhotovitel příslušné vybrané odstavce Smlouvy a Objednatel takto označené odstavce pro zveřejnění znepřístupní.
- 14.1.2. Obě strany se zavazují neposkytovat informace, které získají při činnosti podle této Smlouvy, třetím subjektům, nad rámec svých zákonných povinností.
- 14.1.3. Ve věcech touto Smlouvou o dílo výslovně neupravených se bude tento smluvní vztah řídit ustanoveními obecně závazných právních předpisů, zejména § 2586 a násl. zákona č. 89/2012 Sb., občanský zákoník, v platném a účinném znění a předpisy souvisejícími.
- 14.1.4. Zaplacením kterékoliv smluvní pokuty sjednané v této Smlouvě není dotčeno právo smluvní strany na náhradu škody, která jí vznikla v důsledku porušení sankcionované povinnosti druhou smluvní stranou.
- 14.1.5. Jakýkoliv spor vzniklý z této Smlouvy, pokud se jej nepodaří urovnat jednáním mezi smluvními stranami, bude rozhodnut k tomu věcně příslušným soudem, přičemž soudem místně příslušným k rozhodnutí bude, na základě dohody smluvních stran, soud určený podle sídla Objednatele.
- 14.1.6. Smluvní strany se dohodly, že písemnosti touto smlouvou předpokládané (např. změny odpovědných osob, návrh na změny Smlouvy, odstoupení od Smlouvy, různé výzvy k plnění či placení) budou druhé smluvní straně zasílány výhradně doporučeným dopisem na adresu uvedenou v záhlaví této smlouvy. Nebude-li na této adrese zásilka úspěšně doručena či převzata druhou smluvní stranou nebo nebude-li tato zásilka vyzvednuta v úložní době a držitel poštovní licence zásilku vrátí zpět, bude za úspěšné doručení, se všemi právními důsledky, považován třetí den ode dne prokazatelného odeslání zásilky.
- 14.1.7. Technický dozor u díla nesmí provádět zhotovitel ani osoba s ním propojená. To neplatí, pokud technický dozor provádí sám objednatel.
- 14.1.8. Příjemce zdanitelného plnění (Objednatel) si vyhrazuje právo uplatnit institut zvláštního způsobu zajištění daně z přidané hodnoty ve smyslu § 109a zákona č. 235/2004 Sb., o dani z přidané hodnoty, v platném znění (dále jen ZDPH), pokud poskytovatel zdanitelného plnění (Zhotovitel) bude požadovat úhradu za zdanitelné plnění na bankovní účet, který nebude nejpozději ke dni splatnosti příslušné faktury zveřejněn správcem daně v příslušném registru plátců daně (tj. způsobem umožňujícím dálkový přístup). Obdobný postup je příjemce zdanitelného plnění oprávněn uplatnit i v případě, že v okamžiku uskutečnění zdanitelného plnění bude o poskytovateli zdanitelného plnění zveřejněna v příslušném registru plátců daně skutečnost, že je nespolehlivým plátcem a dále v případě naplnění podmínek uvedených v §109 odst. 1 a 2 ZDPH. V případě, že nastanou okolnosti umožňující příjemci zdanitelného plnění uplatnit zvláštní způsob zajištění daně podle § 109a ZDPH, v platném znění, bude příjemce zdanitelného plnění o této skutečnosti poskytovatele zdanitelného plnění informovat. Při použití zvláštního způsobu zajištění daně bude příslušná výše DPH zaplacená na účet poskytovatele zdanitelného plnění vedený u jeho místně příslušného správce daně, a to v původním termínu splatnosti. V případě, že příjemce zdanitelného plnění institut zvláštního způsobu zajištění daně z přidané hodnoty ve shodě s tímto ujednáním uplatní, a zaplatí částku odpovídající výši daně z přidané hodnoty uvedené na daňovém dokladu vystaveném poskytovatelem zdanitelného plnění na účet poskytovatele zdanitelného plnění vedený u jeho místně příslušného správce daně, bude tato úhrada považována za splnění části závazku příjemce odpovídajícího příslušné výši DPH sjednané jako součást sjednané ceny za zdanitelné plnění.
- Objednatel si vyhrazuje právo neuhradit Zhotoviteli cenu díla, či její část v případě, že Zhotovitel nebude disponovat bankovním účtem zveřejněným v registru plátců. Tímto postupem se Objednatel nedostává do prodlení a Zhotovitel není oprávněn domáhat se na Objednateli úroků z prodlení.

- 14.1.9. Smlouva je vyhotovena ve dvou stejnopisech s platností originálu, přičemž po jejich podpisu obdrží Zhotovitel jedno vyhotovení a Objednatel také jedno vyhotovení.
- 14.1.10. Smlouva nabývá platnosti dnem podpisu oprávněnými zástupci smluvních stran.
- 14.1.11. Smlouva nabývá účinnosti dnem uveřejnění v Registru smluv v souladu se zákonem č. 340/2015 Sb. o registru smluv.
- 14.1.12. Smluvní strany sjednávají, že Objednatel zašle informaci Zhotoviteli o uveřejnění smlouvy v Registru smluv.
- 14.1.13. Smluvní strany po přečtení Smlouvy potvrzují, že obsahu Smlouvy porozuměly, že Smlouva vyjadřuje jejich pravou, svobodnou a vážnou vůli, nebyla uzavřena v tísní či za nápadně nevýhodných podmínek a na důkaz této skutečnosti ji vlastnoručně podepisují.

Přílohy: 1. Projektová dokumentace, technické podmínky
2. Cenová nabídka

V Prostějově, dne 10. 10. 2019

V Prostějově, dne 8. 10. 2019



Mgr. František Jura
primátor města



Radek Zatloukal
majitel

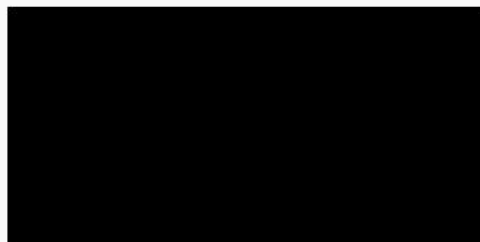
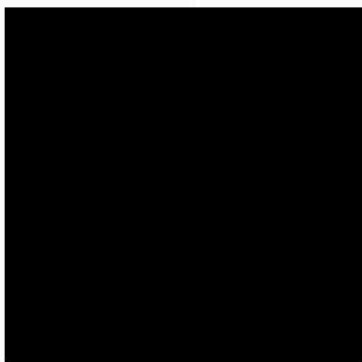

skříně štátní

Hrubá výška 4000 mm

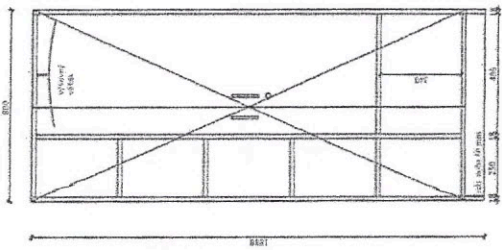

skříně štátní

Hrubá výška 4000 mm

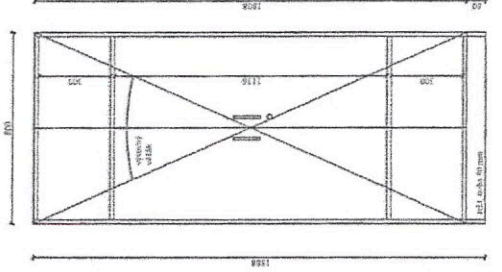

skříně štátní

Hrubá výška 4000 mm

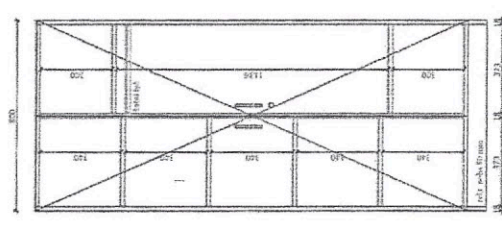

Hrubá výška 4000 mm

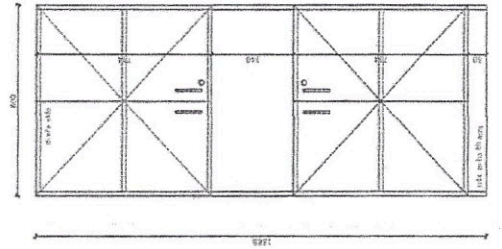

Hrubá výška 4000 mm

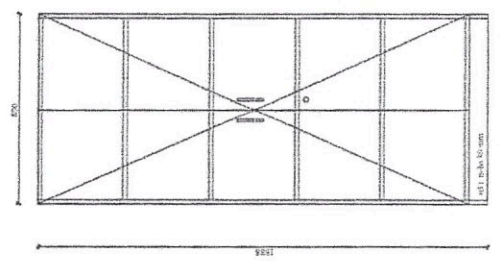

Hrubá výška 4000 mm

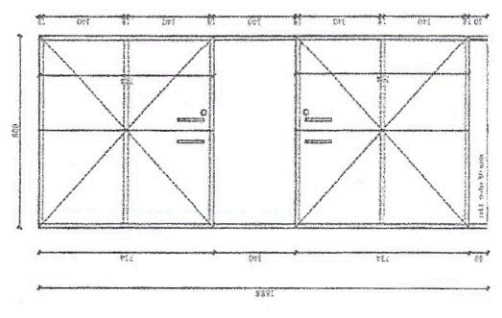

E

D

C

B

A

A

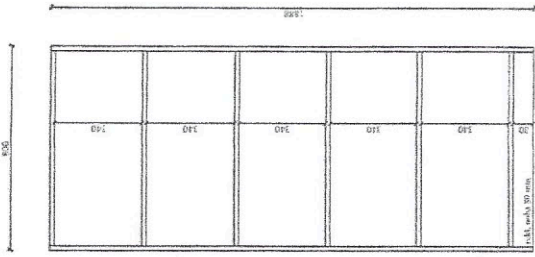
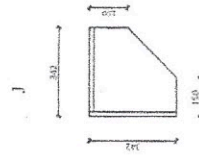
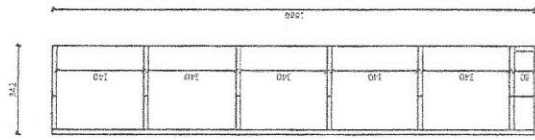

I

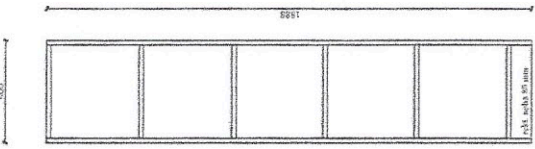

CH

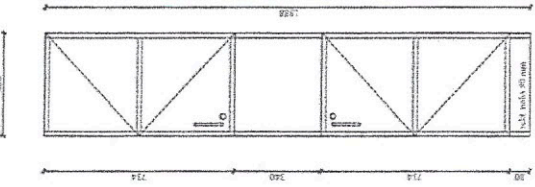

H

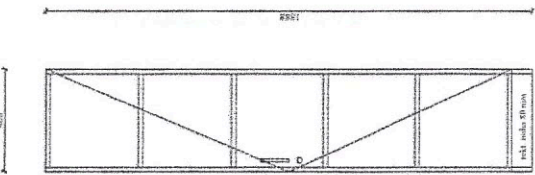

G

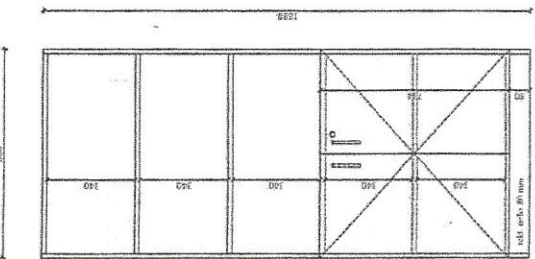

F

Model 342 mm

Model 342 mm

Model 350 (2, 2, 2, 2)

Model 342 (2, 2, 2)

Model 342 (2, 2, 2)

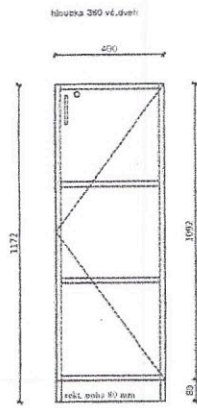

K

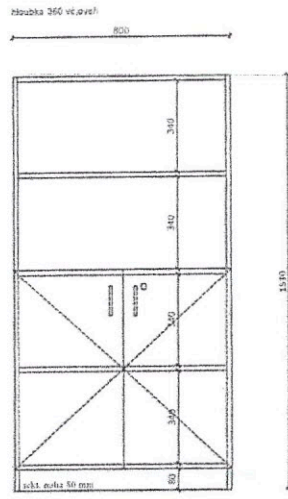

L

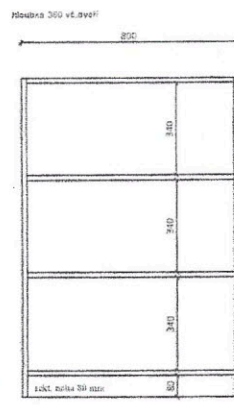

M

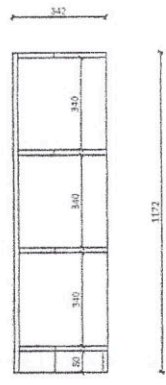

N

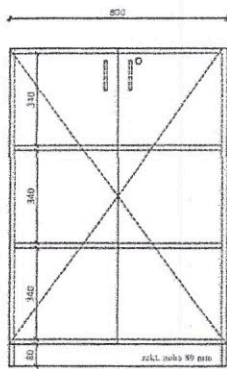
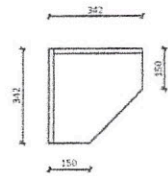

O

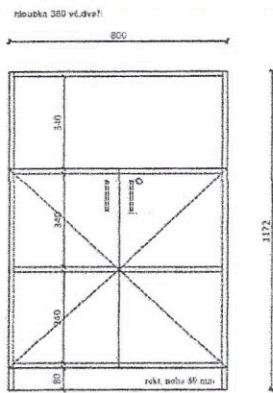

P

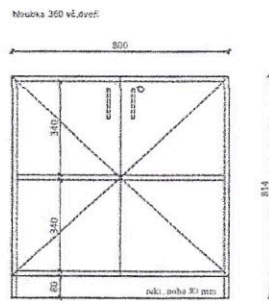

Q

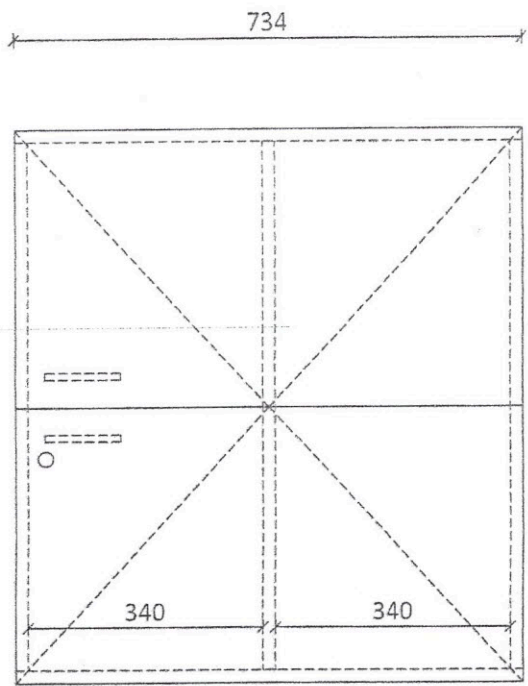

hloubka 360 vč. dveří

800

skříňový nástavec

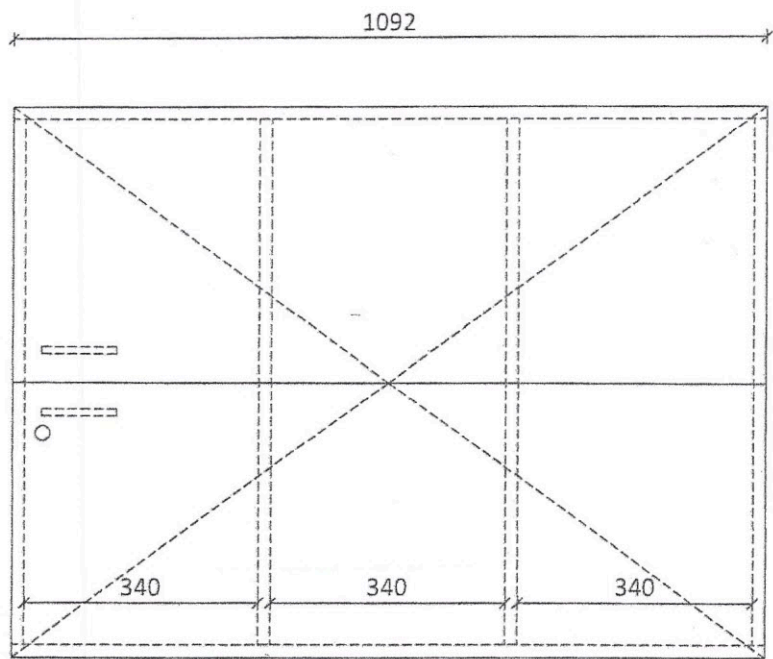

hloubka 360 vč. dveří

800

stall precorinti

A

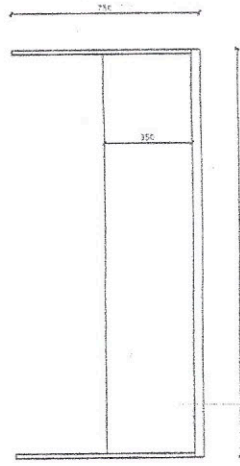
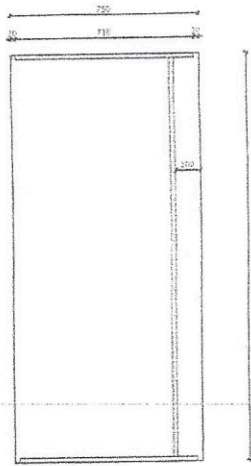

B

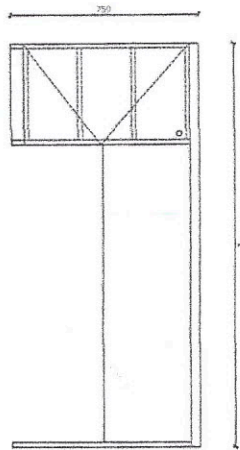
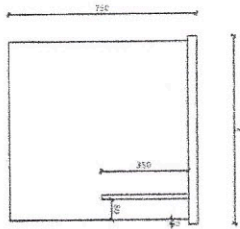

D

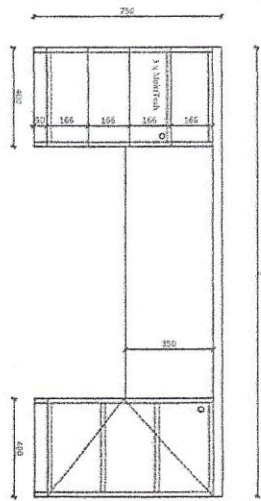

C

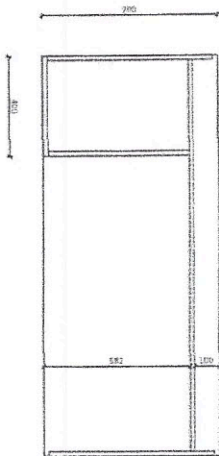
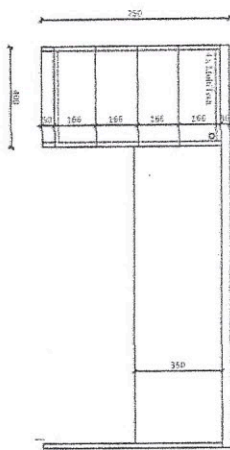

stůl přídatný

A

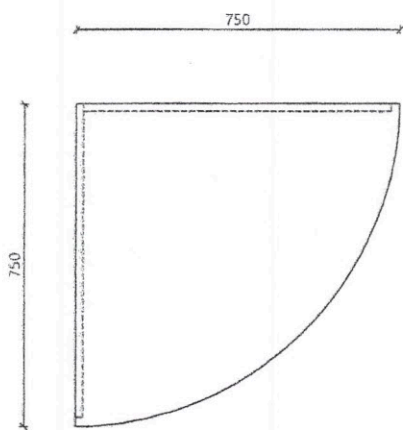

B

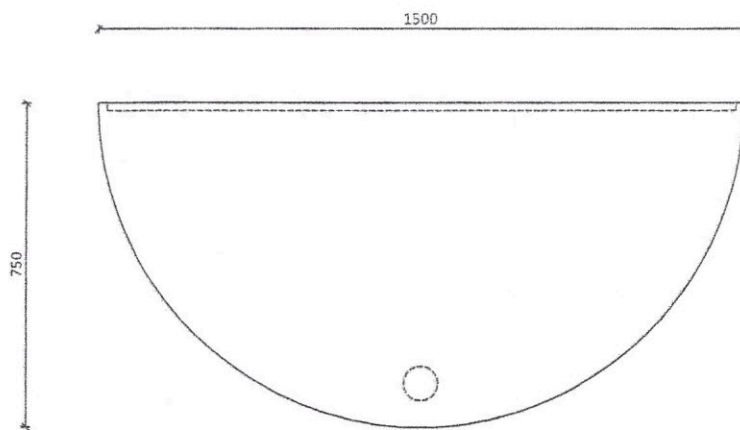

C

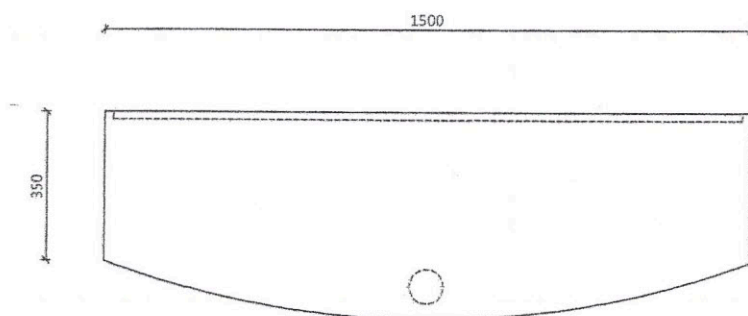

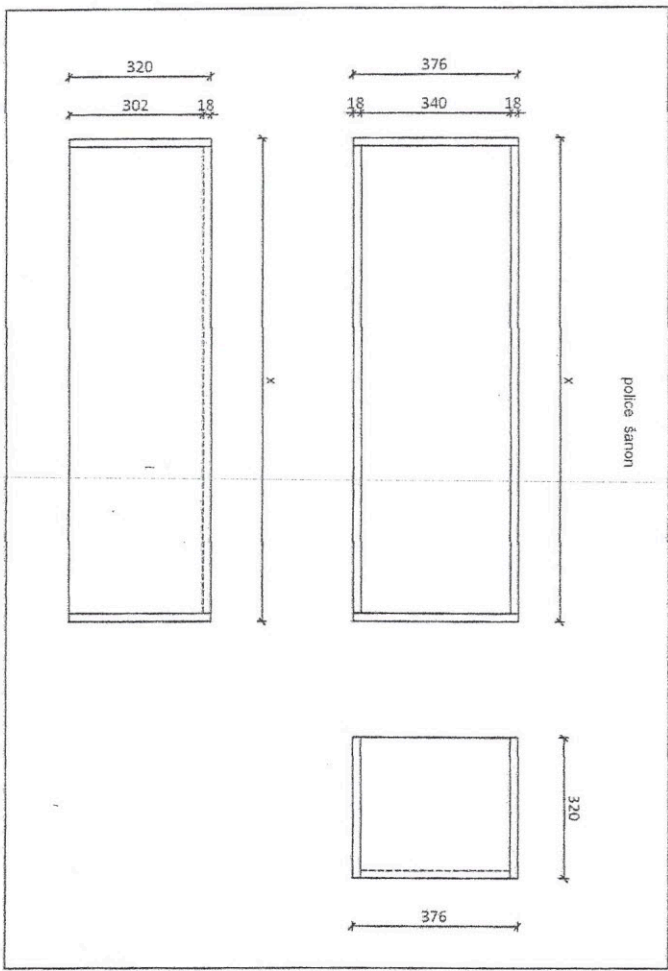
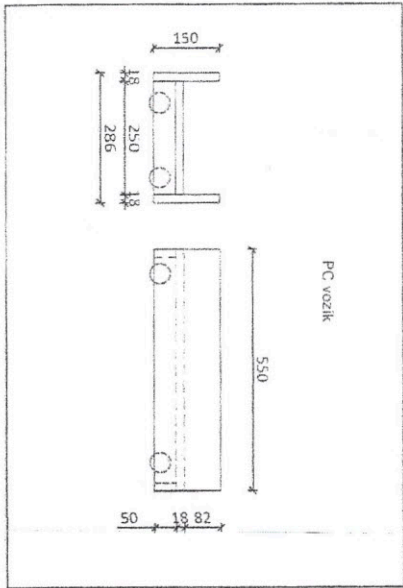
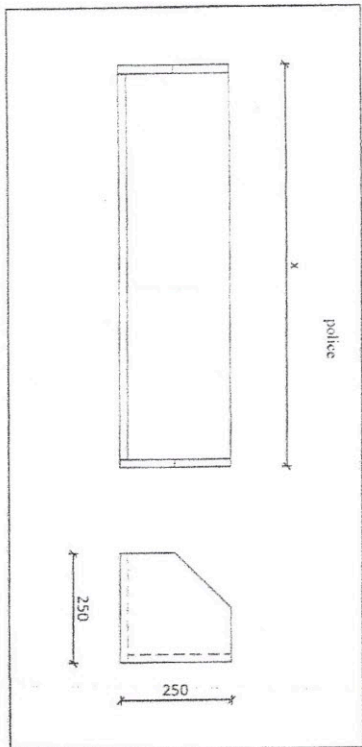

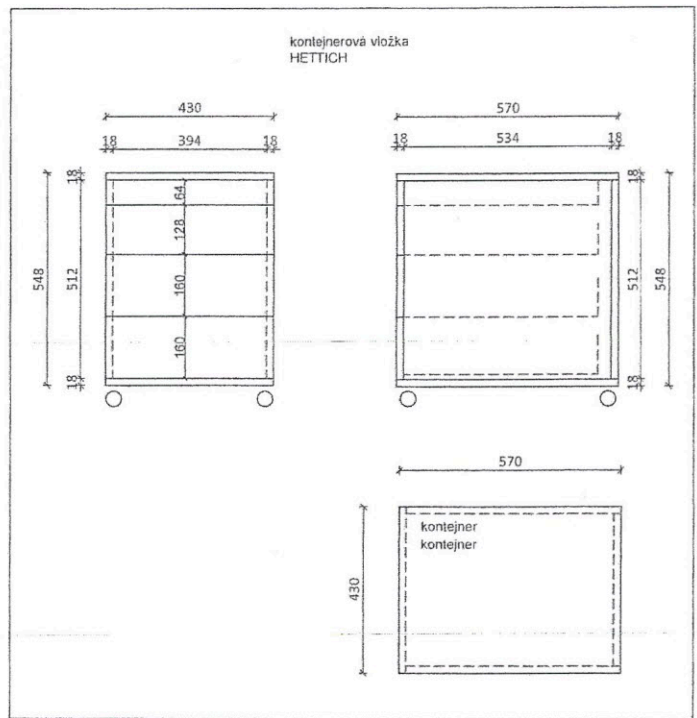
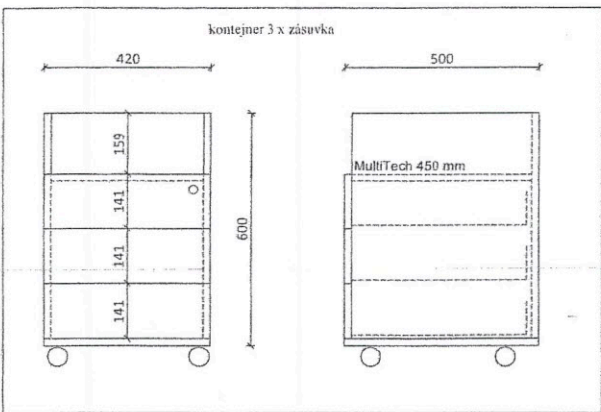
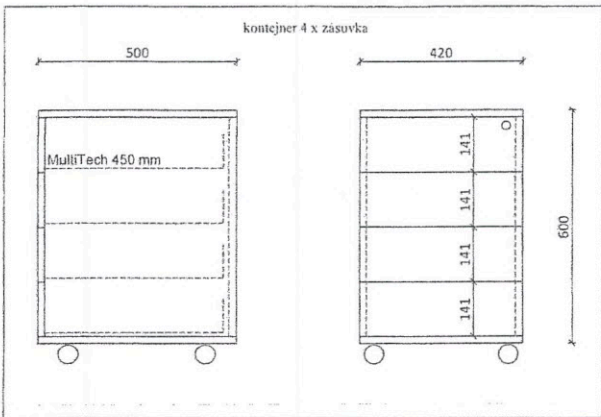

stolová nádstavba

A

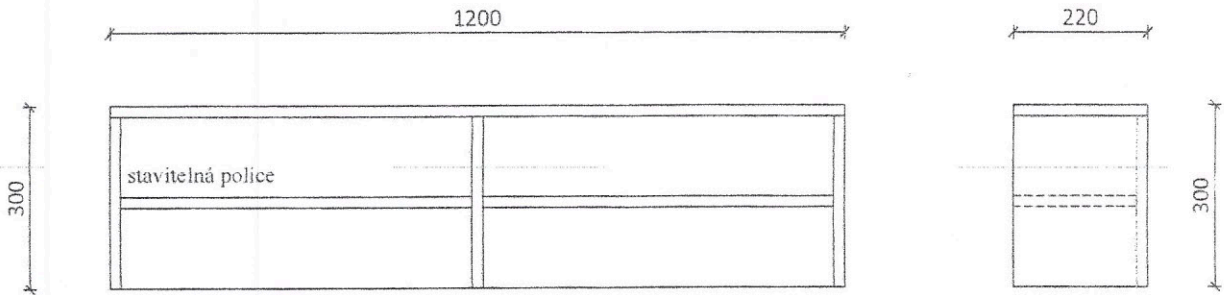

B

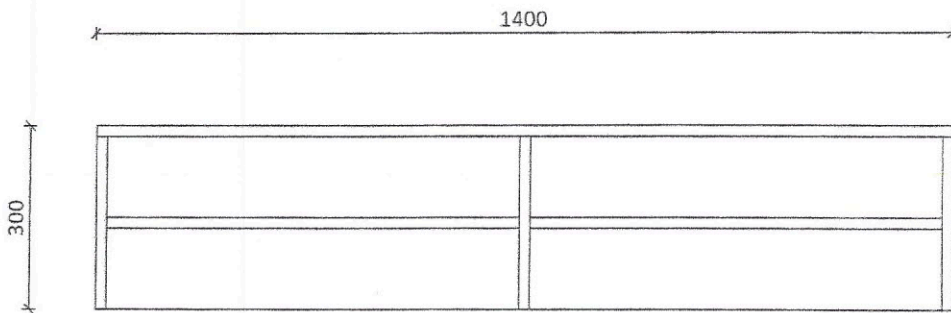

C

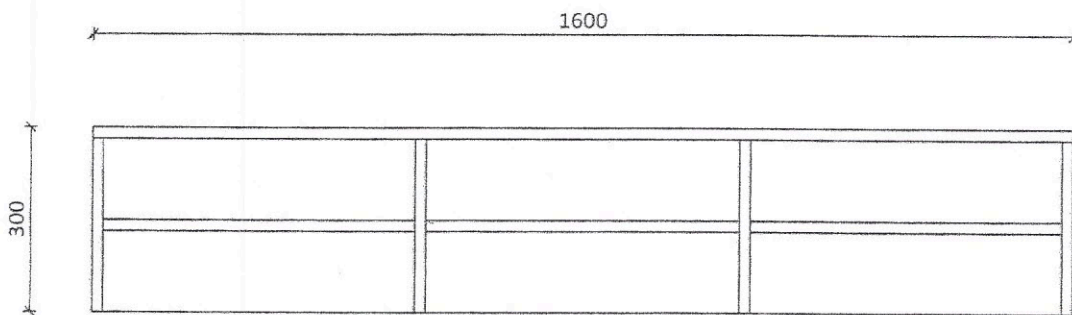

800

1500

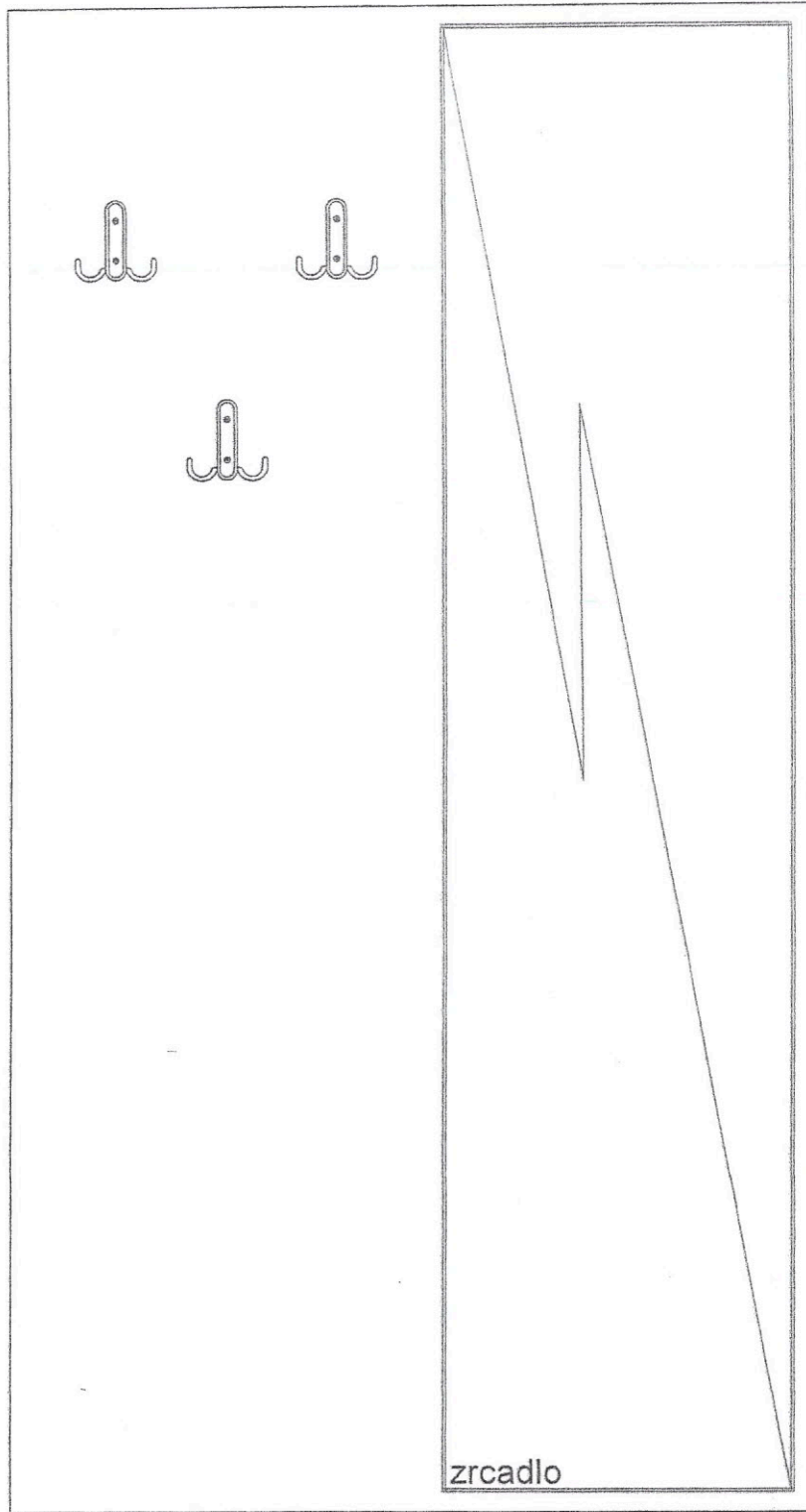

Položkový rozpočet – seznam movitého majetku

Kancelář č. [REDACTED]

název movitého majetku	množství	cena za 1 ks bez DPH	celková cena bez DPH	DPH	celková cena včetně DPH
Věšáková stěna	1				
Kontejner Hettich	2				
Stůl pracovní C	2				
Stůl pracovní A	2				
Skříň P	3				
Skříň O	2				
Skříň D	4				
Skříň G	1				
Skříň Á	2				

Kancelář č. [REDACTED]

název movitého majetku	množství	cena za 1 ks bez DPH	celková cena bez DPH	DPH	celková cena včetně DPH
Věšáková stěna	1				
Kontejner Hettich	2				
Police na šanon	1				
Police	1				
Stůl jednací	1				
Stůl pracovní ATYP	1				
Skříň B	1				
Skříň P	3				
Skříň C	1				

Kancelář č. [REDACTED]

název movitého majetku	množství	cena za 1 ks bez DPH	celková cena bez DPH	DPH	celková cena včetně DPH
Věšáková stěna	1				
Police šanon	1				
Kontejner Hettich	1				
Stůl pracovní A	3				
Skříň P	1				
Skříň O	2				
Skříň D	1				
Skříň B	1				
Kuchy. Linka vč. lednice	1				

Kancelář č. [REDAKCE]

název movitého majetku	množství	cena za 1 ks bez DPH	celková cena bez DPH	DPH	celková cena včetně DPH
Kontejner Hettich	1				
Stůl přídatný	1				
Stůl pracovní D	2				
Stůl pracovní A	1				
Skříň P	1				
Skříň E	3				
Skříň D	5				
Skříň A	1				
Skříň C	2				

Kancelář č. [REDAKCE]

název movitého majetku	množství	cena za 1 ks bez DPH	celková cena bez DPH	DPH	celková cena včetně DPH
Věšáková stěna	1				
Kontejner Hettich	2				
Stůl pracovní A	2				
Skříň P	1				
Skříň L	1				
Skříň Q + nástavec 716	1				
Skříň E	2				
Skříň D	2				
Skříň A	1				
Skříň Q + nástavec 1074	2				

Kancelář č. [REDAKCE]

název movitého majetku	množství	cena za 1 ks bez DPH	celková cena bez DPH	DPH	celková cena včetně DPH
Věšáková stěna	1				
Kontejner Hettich	4				
Stůl přídatný C	1				
Stůl pracovní A	4				
Stolová nástavba A	2				
Skříň E	3				
Skříň A	1				
Skříň D	4				
Skříň L	1				
Skříň K	1				

Kancelář č. [REDAKCE]

název movitého majetku	množství	cena za 1 ks bez DPH	celková cena bez DPH	DPH	celková cena včetně DPH
Věšáková stěna	1				
Kontejner Hettich	2				
Stolová nástavba C	1				
Stůl pracovní A	2				
Police šanon	1				
Skříň O	1				
Skříň P	1				
Skříň E	3				
Skříň D	1				

Kancelář č. [REDAKCE]

název movitého majetku	množství	cena za 1 ks bez DPH	celková cena bez DPH	DPH	celková cena včetně DPH
Věšáková stěna	1				
Kontejner Hettich	4				
Police šanon	1				
Stůl pracovní A	4				
Skříň D	5				
Skříň A	1				

Kancelář č. [REDAKCE]

název movitého majetku	množství	cena za 1 ks bez DPH	celková cena bez DPH	DPH	celková cena včetně DPH
Věšáková stěna	1				
Police šanon	2				
Kontejner Hettich	2				
Stůl pracovní A	2				
Stůl jednací	1				
Skříň P	2				
Skříň E	4				
Skříň D	2				
Skříň O	2				

Kancelář č. [REDAKCE]

název movitého majetku	množství	cena za 1 ks bez DPH	celková cena bez DPH	DPH	celková cena včetně DPH
Věšáková stěna	1				
Kontejner Hettich	4				
Police šanon	1				
Stolová nástavba A	2				
Stůl přídatný C	1				
Stůl pracovní A	4				
Skříň P	1				
Skříň O	2				
Skříň E	2				
Skříň D	2				

Kancelář č. [REDAKCE]

název movitého majetku	množství	cena za 1 ks bez DPH	celková cena bez DPH	DPH	celková cena včetně DPH
Věšáková stěna	1				
Kontejner Hettich	4				
Police šanon	1				
Stolová nástavba A	2				
Stůl přídatný C	1				
Stůl pracovní A	4				
Skříň O	1				
Skříň P	5				
Skříň D	2				
Skříň E	1				

Kancelář č. [REDAKCE]

název movitého majetku	množství	cena za 1 ks bez DPH	celková cena bez DPH	DPH	celková cena včetně DPH
Věšáková stěna	1				
Kontejner Hettich	4				
Stolová nástavba C	2				
Police šanon	2				
Stůl jednací	2				
Stůl pracovní A	4				
Skříň P	2				
Skříň B	1				
Skříň D	1				
Skříň E	2				
Skříň G	1				

Kancelář č. [REDAKCE]

název movitého majetku	množství	cena za 1 ks bez DPH	celková cena bez DPH	DPH	celková cena včetně DPH
Věšáková stěna	1				
Kontejner Hettich	2				
Police šanon	1				
Stolová nástavba C	2				
Stůl přídavný C	1				
Stůl pracovní A	4				
Skříň N	2				
Skříň P	3				
Skříň E	2				
Skříň Á	1				
Skříň D	3				
Skříň H	1				

Kancelář č. [REDAKCE]

název movitého majetku	množství	cena za 1 ks bez DPH	celková cena bez DPH	DPH	celková cena včetně DPH
Věšáková stěna	1				
Kontejner Hettich	1				
Police šanon	1				
Stůl přídavný A	1				
Stůl pracovní A	2				
Skříň O	1				
Skříň P	1				
Skříň D	3				
Skříň A	1				

Kancelář č. [REDAKCE]

název movitého majetku	množství	cena za 1 ks bez DPH	celková cena bez DPH	DPH	celková cena včetně DPH
Věšáková stěna	1				
Kontejner Hettich	1				
Police šanon	1				
Stůl jednací	1				
Stůl pracovní A	2				
Skříň Q	2				
Skříň A	1				
Skříň C	1				
Skříň P	1				

Kancelář č. [REDAKCE]

název movitého majetku	množství	cena za 1 ks bez DPH	celková cena bez DPH	DPH	celková cena včetně DPH
Věšáková stěna	1				
Kontejner Hettich	1				
Stolová nástavba B	1				
Stůl přídatný C	1				
Stůl pracovní A	2				
Skříň P	5				
Skříň D	3				
Skříň C	1				

Kancelář č. [REDAKCE]

název movitého majetku	množství	cena za 1 ks bez DPH	celková cena bez DPH	DPH	celková cena včetně DPH
Věšáková stěna	1				
Kontejner Hettich	2				
Stůl jednací	1				
Stůl pracovní A	2				
Skříň Á	1				
Skříň D	2				
Skříň CH	1				
Skříň L	1				
Skříň P	2				
Skříň F	2				

Kancelář č. [REDAKCE]

název movitého majetku	množství	cena za 1 ks bez DPH	celková cena bez DPH	DPH	celková cena včetně DPH
Věšáková stěna	1				
Kontejner Hettich	1				
Kontejner 3*zásuvka	2				
Stolová nástavba A	2				
Police šanon	2				
Stůl přídatný C	1				
Stůl pracovní A	4				
Stůl ATYP	1				
Skříň P	1				
Skříň Á	1				
Skříň D	1				
Skříň E	1				
Skříň Q + nástavec 734	3				

755 000,00 Kč

158 550,00 Kč

913 550,00 Kč