





SMLOUVA O DÍLO

uzavřená podle § 2586 a násl. zákona č. 89/2012 Sb., občanský zákoník, v platném a účinném znění

**Čl. 1
SMLUVNÍ STRANY**

- 1.1. Objednatel:** **Městská část Praha 11**
se sídlem: Ocelíkova 672/1, 149 41 Praha 4
zastoupená: Jiřím Dohnalem, starostou ÚMČ Praha 11
IČO: 00231126
DIČ: CZ00231126
bankovní spojení: 
číslo účtu: 

na straně jedné - dále jen „objednatel“

- 1.2. Zhotovitel:** **BSS Praha s.r.o.**
se sídlem: V Holešovičkách 1451/20
spisová značka: C 132765 vedená u Městského soudu v Praze
zastoupená: Petrem Silovským, jednatelem společnosti
IČO: 28207611
DIČ: CZ2827611
bankovní spojení: 
číslo účtu: 

na straně druhé – dále jen „zhotovitel“

uzavřely
tuto smlouvu o dílo:
(dále jen „smlouva“)

**Čl. 2
PŘEDMĚT SMLOUVY**

- 2.1. Název akce: " Interaktivní úřední deska ".
- 2.2. Objednatel prohlašuje, že má zájem na dodání díla „Interaktivní úřední deska (dále také „IÚD“)“. Zhotovitel prohlašuje, že je ochoten a po právní i odborné stránce schopen Objednateli plnění smlouvy poskytnout.

- 2.3. Zhotovitel se zavazuje: provést na svůj náklad a nebezpečí pro Objednatele dílo, které spočívá ve vytvoření, dodání a instalaci „Interaktivní elektronické úřední desky (IÚD)“ v celém rozsahu technické specifikace, která je přílohou č. 1 této smlouvy.
- 2.4. Objednatel se zavazuje od Zhotovitele dílo převzít a zaplatit za něj dohodnutou cenu. Vlastníkem díla se po jeho převzetí stane výlučně Objednatel.

Čl. 3 DOBA PLNĚNÍ

- 3.1. Zhotovitel se zavazuje, že dodá předmět dohodnutý v rozsahu a obsahu Čl. 2 této smlouvy v následujícím termínu:

termín zahájení prací: dnem podpisu smlouvy

termín ukončení prací: do 30 kalendářních dní od zahájení prací

a předá v uvedeném termínu objednateli v místě plnění Vidimova 1324, Praha 4.

Čl. 4 SOUČINNOST A PODKLADY OBJEDNATELE

- 4.1. Objednatel se zavazuje, že poskytne zhotoviteli v nutném rozsahu další potřebnou součinnost nejpozději do 3 pracovních dnů od jeho vyžádání. Zvláštní lhůtu dohodnou strany v případě, jestliže se bude jednat o součinnost, kterou nemůže objednatel zajistit vlastními silami.

Čl. 5 CENA ZA DÍLO A PLATEBNÍ PODMÍNKY

- 5.1. Cena za zhotovení předmětu smlouvy v rozsahu Čl. 2 této smlouvy je sjednána dohodou smluvních stran podle § 2 zákona č. 526/1990 Sb., o cenách, a činí:

Cena bez DPH 698.000,- Kč

Slovy: Šest set devadesát osm tisíc

DPH 21 %,- 146.580,- Kč

Slovy: Sto čtyřicet šest tisíc pět set

Cena díla celkem 844.580,- Kč

Slovy: Osm set čtyřicet čtyři tisíc pět set osmdesát

- 5.2. Cena díla dle Čl. 5 zahrnuje veškeré a konečné náklady spojené s jeho dodáním, je nejvýše přípustná a neměnná po celou dobu účinnosti Smlouvy. Jediná přípustná výjimka je změna sazby DPH, která bude účtována v zákonné výši. Zhotovitel je oprávněn vystavit daňový doklad na cenu díla dle předchozího článku po předání a převzetí předmětu díla objednatелеm.
- 5.3. Podkladem pro úhradu ceny díla bude daňový účetní doklad (dále jen „faktura“) vystavený zhotovitelem po splnění předmětu této smlouvy (jednotlivých částí díla) podle Čl. 2. Faktura je

splatná do 21 dnů ode dne jejího doručení objednateli. Za den platby se považuje den, kdy je fakturovaná částka odepsána z účtu objednatele ve prospěch zhotovitele.

Při zasílání faktur musí být respektována sjednaná adresa dle odst. 9 tohoto článku smlouvy, na každé faktuře musí být mj. uvedena informace o čísle této smlouvy SM1900000858 a dále, že objednatel budou provedené práce hrazeny z bankovního účtu č. [REDACTED].

- 5.4. Objednatel má právo, v případě, že faktura je v rozporu se smlouvou, ji odmítnout. Toto oznámí zhotoviteli, který vystaví opravenou fakturu s tím, že doba splatnosti počne běžet opětovně od data doručení této nové faktury objednateli. V takovém případě není Objednatel v prodlení s úhradou.
- 5.5. Neuhradí-li objednatel fakturované částky ve lhůtě jejich splatnosti, budou jeho platby po lhůtě splatnosti zatěžovány úrokem z prodlení ve výši 0,5 % z fakturované částky za každý den prodlení. Za den platby pro účel výpočtu smluvní pokuty se považuje den, kdy je fakturovaná částka nebo její část odepsána z účtu objednatele.
- 5.6. Zhotovitel se zavazuje, že objednateli nepředloží žádné jiné finanční požadavky týkající se zhotovení díla dle Čl. 2 této smlouvy, např. na vícepráce, zvýšení ceny, další doplatky apod.
- 5.7. V případě změny sazby DPH je zhotovitel povinen tuto vypočíst dle právních předpisů účinných v době vystavení faktury. Na tuto změnu však musí být objednatel písemně upozorněn, a to nejpozději při zaslání faktury.
- 5.8. Objednatel nebude poskytovat žádné zálohové platby.
- 5.9. Adresa pro zasílání faktur:
MČ Praha 11
Ocelíkova 672, 149 00 Praha 4

Čl. 6

ODPOVĚDNOST ZA VADY A ZÁRUKA

- 6.1. Zhotovitel odpovídá za to, že předmět této smlouvy je zhotoven podle této smlouvy a nebude mít vady.
- 6.2. Zhotovitel odpovídá za řádné a přesné provedení díla.
- 6.3. Zhotovitel (nebo jeho právní nástupce) poskytuje objednateli záruku na provedené dílo po dobu 36 měsíců. Záruční doba začíná běžet dnem následujícím po podepsání protokolu o předání a převzetí díla zhotovitelem a objednatel.
- 6.4. Zhotovitel je povinen po dobu záruční doby bezplatně odstranit vady, které se objeví. Vady je Zhotovitel povinen odstranit do 10 kalendářních dnů od nahlášení.
- 6.5. Odstranění vady nemá vliv na nárok Objednatel na náhradu škody vzešlou z této vady.

- 6.6. Objednatel nahlásí vadu e-mailem za využití kontaktů uvedených v Čl. 10 této Smlouvy. Po dobu, po kterou Objednatel nemůže dílo či jeho část pro vady užívat, záruční doba neběží.

Čl. 7

PRÁVA A POVINNOSTI SMLUVNÍCH STRAN

- 7.1. Zhotovitel předá dokončené dílo formou písemného předávacího protokolu, přičemž k převzetí předmětu díla poskytne Objednatel nezbytnou součinnost.
- 7.2. Strany se zavazují vzájemně aktivně komunikovat a předávat si informace vedoucí k řádnému dokončení díla.
- 7.3. Zhotovitel je povinen postupovat při plnění předmětu Smlouvy s odbornou péčí tak, aby bylo dosaženo cíle a účelu Smlouvy.
- 7.4. Zhotovitel plnění poskytne na své náklady a nebezpečí a odpovídá za jeho sjednanou, resp. obvyklou kvalitu.
- 7.5. Zhotovitel je povinen nahradit Objednateli způsobenou škodu, bez ohledu na to, zda ji způsobil sám, či subdodavatel Zhotovitelem použitý pro poskytnutí dílčího plnění Smlouvy.
- 7.6. Zhotovitel je povinen poskytnout součinnost jako osoba povinná spolupůsobit při výkonu finanční kontroly (§ 2, písm. e) zákona č. 320/2001 Sb., o finanční kontrole ve veřejné správě a o změně některých zákonů, ve znění pozdějších předpisů) k poskytnutí součinnosti Objednateli i kontrolním orgánům při provádění finanční kontroly dle citovaného zákona.
- 7.7. Zhotovitel se zavazuje k uchování účetních záznamů a dalších relevantních podkladů souvisejících s plněním předmětu Smlouvy dle platných právních předpisů.
- 7.8. Zhotovitel je povinen chránit a prosazovat práva a oprávněné zájmy Objednatele a řídit se jeho pokyny. Pokyny Objednatele však není vázán, jsou-li v rozporu se zákonem. Zhotovitel se zavazuje oznámit Objednateli všechny okolnosti, které zjistil při plnění předmětu Smlouvy, které mohou mít vliv na změnu pokynů Objednatele.
- 7.9. Objednatel je oprávněn průběžně kontrolovat provádění díla sám nebo prostřednictvím osoby, kterou k tomuto účelu pověří.
- 7.10. Objednatel je povinen řádně a včas zaplatit za splnění předmětu Smlouvy ze strany Zhotovitele.
- 7.11. Nedodrží-li Zhotovitel zaviněně termín předání díla podle Čl. 3, je povinen zaplatit Objednateli smluvní pokutu ve výši 0,5 % za každý započatý den prodlení z ceny díla včetně DPH.
- 7.12. Poruší-li Zhotovitel povinnost mlčenlivosti specifikované v Čl. 8 této Smlouvy, je povinen zaplatit Objednateli smluvní pokutu ve výši 100.000,- Kč, a to za každý jednotlivý případ porušení povinnosti.

- 7.13. Objednatel může odstoupit od smlouvy, pokud prodlení Zhotovitele podle ust. Čl. 3 je delší než 15 (slovy: patnáct) dnů.
- 7.14. V případě zastavení nebo přerušení prací z viny Objednatele uhradí Objednatel Zhotoviteli všechny prokázané náklady, které mu vzniknou ke dni předčasného ukončení prací.

Čl. 8 DŮVĚRNOST INFORMACÍ

- 8.1. Zhotovitel se zavazuje během plnění Smlouvy i po uplynutí doby, na kterou je Smlouva uzavřena, zachovávat mlčenlivost o všech skutečnostech, o kterých se při poskytování služeb dozví a nakládat s nimi jako s důvěrnými (s výjimkou informací, které již byly veřejně publikované).
- 8.2. Zhotovitel není oprávněn jakkoliv využít informace, údaje a dokumentaci, která mu byla zpřístupněna v souvislosti s prováděním služeb, ve prospěch svůj nebo ve prospěch jakékoliv jiné osoby. Zhotovitel je povinen dodržovat tyto povinnosti také po ukončení smluvního vztahu mezi Objednatelem a Zhotovitelem až do doby, kdy bude těchto povinností zproštěn.
- 8.3. Zhotovitel se zavazuje, že pokud v souvislosti s realizací této Smlouvy při plnění svých povinností přijdou jeho pověřeni zaměstnanci do styku s osobními údaji, učiní veškerá opatření, aby nedošlo k neoprávněnému nebo nahodilému přístupu k těmto údajům, jejich změně, zničení či ztrátě, neoprávněným přenosům, k jejich neoprávněnému zpracování, jakož aby i jinak neporušil Nařízení GDPR a zákon č. 110/2019 Sb., o zpracování osobních údajů.
- 8.4. Zhotovitel je povinen učinit veškerá nezbytná opatření k ochraně informací a údajů zpřístupněných Objednatelem.

Čl. 9 NÁHRADA ŠKODY

- 9.1. Náhrada škody se řídí ustanoveními § 2894 a násl. Občanského zákoníku. Smluvní strany tímto výslovně sjednávají povinnost náhrady nemajetkové újmy (např. poškození dobrého jména).
- 9.2. Smluvní strany se zavazují přijmout všechna jim dostupná opatření k tomu, aby se předešlo vzniku škod a případné vzniklé škody byly co nejmenší.
- 9.3. Nárok na náhradu škody vzniká vedle nároku na smluvní pokuty sjednané dle Čl. 7 této smlouvy.
- 9.4. Žádná ze smluvních stran nebude považována za odpovědnou za nesplnění některého ustanovení této smlouvy, bude-li příčinou vyšší moc.

9.5. Smluvní strana, která porušuje svou povinnost nebo která s přihlédnutím ke všem okolnostem má vědět, že poruší svou povinnost založenou touto smlouvou, nebo která se dozví o okolnosti vyšší moci, brání plnění povinnosti dle této smlouvy, je povinna oznámit písemně druhou smluvní straně povahu překážky, která jí brání nebo bude bránit v plnění povinnosti, a o jejích důsledcích. Zpráva musí být podána bez zbytečného odkladu, nejpozději však do 5 pracovních dnů poté, kdy se povinná smluvní strana o překážce dověděla nebo při náležité péči mohla dovědět. Druhá smluvní strana je povinna přijetí takové zprávy bez zbytečného odkladu písemně potvrdit. Stejným způsobem musí být obeznámena druhá smluvní strana o ukončení okolností vyšší moci bránících splnění povinností vyplývajících z této Smlouvy.

Čl. 10

Kontaktní osoby

- 10.1. Odpovědnou kontaktní osobou Objednatele ve věcech smluvních a v technických záležitostech je Martin Zíka, tel. [REDACTED], e-mail: [REDACTED].
- 10.2. Kontaktní osobou odpovědnou za Zhotovitele ve všech záležitostech je Jiří Mach, tel. [REDACTED], e-mail: [REDACTED], či osoba jím pověřená.
- 10.3. O případných změnách kontaktních osob musí být vždy písemně informována druhá smluvní strana.

Čl. 11

VŠEOBECNÁ UJEDNÁNÍ

- 11.1. Jestliže objednatel nedodrží lhůty uvedené v Čl. 4 této smlouvy, je zhotovitel oprávněn prodloužit dobu plnění o dobu odpovídající prodlení objednatele.
- 11.2. Práva a povinnosti, touto smlouvou neupravené, se řídí příslušnými ustanoveními občanského zákoníku. Tato smlouva může být měněna pouze písemně, oboustranně akceptovanými smluvními dodatky a může být rozšířena o další práce i po splnění sjednaných závazků.
- 11.3. Dílo podle Čl. 2 se stává vlastnictvím objednatele až dnem uhrazení dohodnuté ceny za dílo.
- 11.4. Tato smlouva se vyhotovuje ve třech vyhotoveních, z nichž dvě si ponechá zhotovitel a jedno objednatel.
- 11.5. Smluvní strany se dohodly, že text této smlouvy je veřejně přístupnou informací dle zákona č. 106/1999 Sb.
- 11.6. Smluvní strany výslovně souhlasí s tím, že tato smlouva jako celek bude zveřejněna Objednatelem v registru smluv vedeném dle zákona č. 340/2015 Sb.
- 11.7. Tato smlouva nabývá platnosti dnem podpisu oběma smluvními stranami a účinnosti dnem uveřejnění v registru smluv zřízeném dle zákona č. 340/2015 Sb.
- 11.8. Doložka dle zákona o hl. m. Praze: uzavření této smlouvy schválil a k jejímu podpisu je oprávněn starosta Jiří Dohnal, na základě směrnice ÚMČ Praha 11 číslo S 2016/04 — Postup při zadávání a hodnocení veřejných zakázek malého rozsahu, v platném a účinném znění.

Nedílnou součástí této smlouvy je Příloha č. 1 – Technické specifikace předmětu
Příloha č. 2 – Poptávkový list zadavatele

Praha

za objednatele: 19. 09. 2019

.....
MČ Praha 11
Jiří Dohnal
starosta MČ Praha 11

Praha

za zhotovitele:

.....
BSS Praha s.r.o.
Petr Silovský
jednatel BSS Praha s.r.o.

Příloha č. 1

Technická specifikace

Komplexní dodávka sestává ze dvou interaktivních úředních desek, včetně instalace, implementace a integrace. Úpravy dokumentů, zveřejňování a distribuce musí probíhat z jednoho funkčního místa. Preferovaným řešením je integrovat IUD se stávající spisovou službou úřadu e-spis (modul eDeska) od společnosti ICZ a. s., aby nedocházelo k duplicitnímu zadávání dat do systému. Implementační nástroj (API rozhraní) zajistí zadavatel.

Schéma komunikace eDeska:

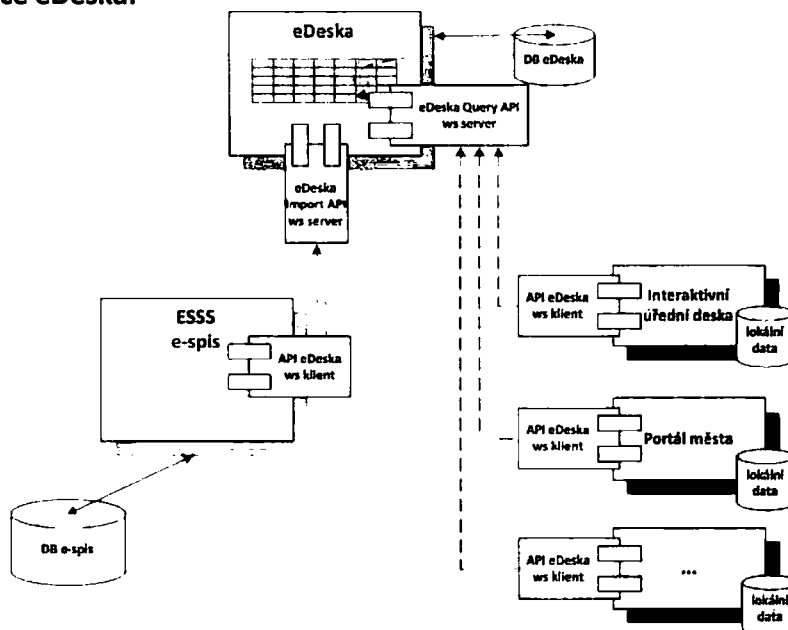

Řešení IUD musí obsahovat dodávku všech komponent HW a SW pro zajištění komplexní dodávky IUD. Velikost obrazovky minimálně 46" IUD musí obsahovat designový kryt technologie IUD v souladu s prostředím místnosti, ve které bude umístěna. Zadavatel dále požaduje, aby pro vnitřní potřeby úřadu generovala IUD knihu úřední desky s kompletními evidenčními šablonami obsahujícími veškeré atributy pro zákonnou evidenci vyvěšených dokumentů a pro jejich snadné zpětné vyhledání.

Úřední desky budou umístěny za diatermickými okny Městské částí Praha 11 na adrese: Vidimova 1325, Praha 4, viz fotografie níže. Zadavatel nepovoluje jakékoliv průrazy pláště budovy.



IUD bude dále fungovat i jako tzv. informační kiosek. Bude zde možnost zveřejnění nejrůznějších informací úřadu. Internetovou konektivitu pro připojení IUD k interní síti úřadu zajistí zadavatel. Zadavatel dále zajistí ve spolupráci s dodavatelem přístup ke spisové službě e-spis (modul eDeska) pro integraci se systémem IUD. Zadavatel požaduje ovládání obrazovky pomocí dotykového panelu pod obrazovkou umístěného ve výšce vhodné pro pohodlné ovládání pro tělesně hendikepované - vozíčkáře.

Vypracování dokumentace

Zadavatel požaduje vytvoření podrobného návrhu integrace systému, návrh instalace a implementace vč. dodávky celého systému IUD (HW a SW) a grafického návrhu okolí IUD.

Požadované výstupy

- návrh řešení,
- dodávka HW a SW pro komplexní řešení IUD,
- vyčítání dokumentů ze spisové služby e-spis,
- automatické zveřejňování el. dokumentu na IUD a internetové úřední desce, za použití API rozhraní e-spis (eDeska),
- evidence a archiv zobrazovaných dokumentů,
- obsluha IUD - bezdotyková obrazovka + dotykový panel,
- automatické zobrazení dokumentů v požadovaných termínech zveřejnění a expirace,
- funkčnost zobrazení již zveřejněných dokumentu na IUD musí být zajištěna i při výpadku internetu/datové sítě,
- jednoduchá obsluha,
- listování v seznamu vyvěšených dokumentu, tříděných do kategorií a odborů,
- výběr dokumentu a jeho zobrazení na displeji,
- výběr dokumentu v úrovních až na detail ve formátu PDF,
- zajištění funkčnosti IUD v případě přerušení datové konektivity,
- v případě nečinnosti obsluhy návrat po stanovené době na úvodní stranu,
- zajištění bezpečnosti (fyzické zajištění),
- kompletní hardwarová (fyzická) a softwarová instalace do prostředí zadavatele včetně technické podpory.

Specifikace dodávky řešení dle rozpočtu

- pořízení HW + SW IUD,
- nákup 2 ks interaktivních úředních desek,
- instalace, implementace, integrace IUD v místě Vidimova 1325, Praha 4.

Technické parametry UID

- panel (obrazovka) každé IUD musí mít rozlišení alespoň 1920 x 1080 bodů,
- jas min. 1500 cd/m², formát 9:16, orientace na výšku,
- velikost obrazovky na šířku maximálně 46 palců a tomuto rozměru se bude co nejvíce blížit, nejméně však 43 palců,
- ovládání IUD – bezdotyková obrazovka + dotykový panel,
- síťové rozhraní – ethernet 1 Gb,

- HDD s kapacitou min. 750 GB,
- odolnost vůči vnějšímu poškození (tzv. „antivandal“ řešení),
- požadavek nepřetržitého provozu.

Dále zadavatel požaduje:

- poskytnutí záruky na předmět plnění **minimálně 24** měsíců od převzetí díla,
- zajištění servisní podpory na **48** měsíců od převzetí díla.

	ÚMČ Praha 11 Odbor kancelář tajemníka	POPTÁVKOVÝ LIST	Výtisk č. 1
---	--	------------------------	-------------

MĚSTSKÁ ČÁST PRAHA 11

se sídlem Ocelíkova 672, 149 41 Praha 4

Vám nabízí možnost předložit nabídku na zakázku malého rozsahu

dle §27 zákona č. 134/2016 Sb., o zadávání veřejných zakázek
ve znění pozdějších předpisů

OKT OI 16/2019
Interaktivní úřední deska

Zakázku lze zadat zájemci, který splní tyto předběžné požadavky a podmínky:

1. Předmět plnění zakázky

Městská část Praha 11 požaduje komplexní dodávku interaktivní úřední desky (dále jen „IUD“), včetně instalace, implementace a integrace. Podrobný předmět plnění a technická specifikace jsou uvedeny níže.

1.1. Popis současného stavu

V současné době je zveřejňování dokumentů na úřední desce řešeno manuálně ve skleněných vitrínách umístěných na pochozí zóně Háje a elektronicky prostřednictvím redakčního systému na webových stránkách úřadu Praha 11. Úřední dokumenty se tisknou a umísťují fyzicky na veřejnou úřední desku.

1.2. Předpokládaný cíl řešení

Komplexní dodávka sestává ze dvou interaktivních úředních desek, včetně instalace, implementace a integrace. Úpravy dokumentů, zveřejňování a distribuce musí probíhat z jednoho funkčního místa. Preferovaným řešením je integrovat IUD se stávající spisovou službou úřadu e-spis (modul eDeska) od společnosti ICZ a. s., aby nedocházelo k duplicitnímu zadávání dat do systému. Implementační nástroj (API rozhraní) zajistí zadavatel.

Schéma komunikace eDeska:

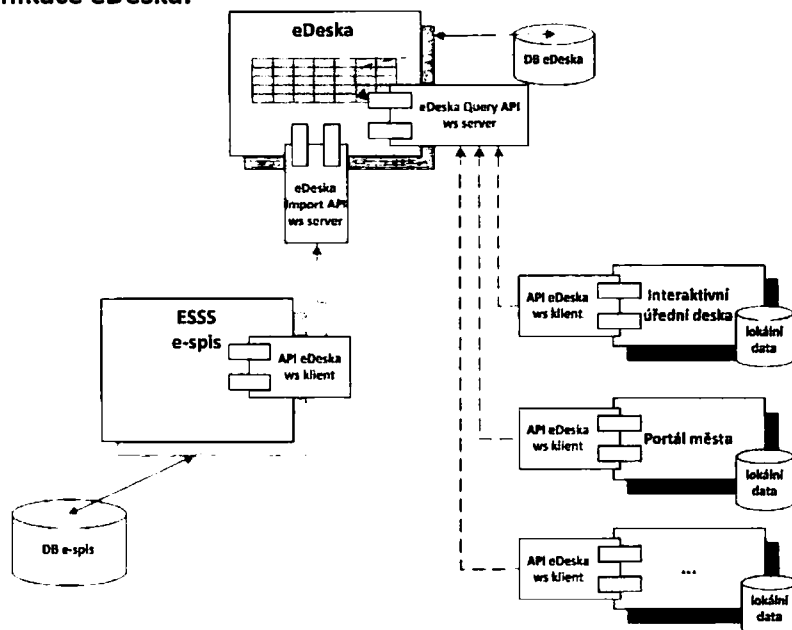

Řešení IUD musí obsahovat dodávku všech komponent HW a SW pro zajištění komplexní dodávky IUD. Velikost obrazovky minimálně 46" IUD musí obsahovat designový kryt technologie IUD v souladu s prostředím místnosti, ve které bude umístěna. Zadavatel dále požaduje, aby pro vnitřní potřeby úřadu generovala IUD knihu úřední desky s kompletními evidenčními šablonami obsahujícími veškeré atributy pro zákonnou evidenci vyvěšených dokumentů a pro jejich snadné zpětné vyhledání.

Úřední desky budou umístěny za diatermickými okny Městské části Praha 11 na adrese: Vidimova 1325 viz. fotografie níže. Zadavatel nepovoluje jakékoliv průrazy pláště budovy.



IUD bude dále fungovat i jako tzv. informační kiosek. Bude zde možnost zveřejnění nejrůznějších informací úřadu. Internetovou konektivitu pro připojení IUD k interní síti úřadu zajistí zadavatel. Zadavatel dále zajistí ve spolupráci s dodavatelem přístup ke spisové službě e-spis (modul eDeska) pro integraci se systémem IUD. Zadavatel požaduje ovládání obrazovky pomocí dotykového panelu pod obrazovkou umístěného ve výšce vhodné pro pohodlné ovládání pro tělesně hendikepované - vozíčkáře.

1.3. Vypracování dokumentace

Zadavatel požaduje vytvoření podrobného návrhu integrace systému, návrh instalace a implementace vč. dodávky celého systému IUD (HW a SW) a grafického návrhu okolí IUD.

Požadované výstupy

- návrh řešení,
- dodávka HW a SW pro komplexní řešení IUD,
- vyčítání dokumentů ze spisové služby e-spis,
- automatické zveřejňování el. dokumentu na IUD a internetové úřední desce, za použití API rozhraní e-spis (eDeska),
- evidence a archiv zobrazovaných dokumentů,
- obsluha IUD - bezdotyková obrazovka + dotykový panel,
- automatické zobrazení dokumentů v požadovaných termínech zveřejnění a expirace,
- funkčnost zobrazení již zveřejněných dokumentu na IUD musí být zajištěna i při výpadku internetu/datové sítě,
- jednoduchá obsluha,
- listování v seznamu vyvěšených dokumentu, tříděných do kategorií a odborů,
- výběr dokumentu a jeho zobrazení na displeji,
- výběr dokumentu v úrovních až na detail ve formátu PDF,
- zajištění funkčnosti IUD v případě přerušení datové konektivity,
- v případě nečinnosti obsluhy návrat po stanovené době na úvodní stranu,
- zajištění bezpečnosti (fyzické zajištění),
- kompletní hardwarová (fyzická) a softwarová instalace do prostředí zadavatele včetně technické podpory.

Specifikace dodávky řešení dle rozpočtu

- pořízení HW + SW IUD,
- nákup 2 ks interaktivních úředních desek,
- instalace, implementace, integrace IUD v místě Vidimova 1325, Praha 4.

Technické parametry UID

- panel (obrazovka) každé IUD musí mít rozlišení alespoň 1920 x 1080 bodů,
- jas min. 1500 cd/m², formát 9:16, orientace na výšku,
- velikost obrazovky na šířku maximálně 46 palců a tomuto rozměru se bude co nejvíce blížit, nejméně však 43 palců,
- ovládání IUD – bezdotyková obrazovka + dotykový panel,
- síťové rozhraní – ethernet 1 Gb,

- HDD s kapacitou min. 750 GB,
- odolnost vůči vnějšímu poškození (tzv. „antivandal“ řešení),
- požadavek nepřetržitého provozu.

Dále zadavatel požaduje:

- poskytnutí záruky na předmět plnění **minimálně 24** měsíců od převzetí díla,
- zajištění servisní podpory na 48 měsíců od převzetí díla.

2. Nabídková cena

Nabídková cena musí být cenou obvyklou v místě plnění a je nutno ji zpracovat v následujícím členění:

- cena bez DPH
- výše DPH v % a částka DPH v Kč
- cena celkem (tj. včetně DPH)

Výše uvedené ceny platí pro místo plnění zakázky, kterým je Praha 11.

3. Platební podmínky

- smluvní vztah uzavřen na základě smlouvy
- lhůty splatnosti faktur 21 dnů od doručení
- záloha nebude poskytnuta

4. Doba plnění

Termín dodání předmětu plnění je stanoven na 30.09.2019.

5. Návrh smlouvy

Součástí nabídky bude návrh smlouvy o dílo, který je přílohou tohoto poptávkového listu, doplněný uchazečem a podepsaný oprávněnou osobou.

V návrhu smlouvy uchazeč doplní:

- údaje identifikující uchazeče a jeho způsobilost k uzavření smlouvy o dílo
- dobu potřebnou k plnění
- cenu díla v předepsaném členění
- výši sjednaného pojištění odpovědnosti za způsobenou škodu
- délku poskytnuté záruky na plnění

Jiné úpravy textu jsou nepřípustné!

6. Způsob hodnocení nabídek a kritéria hodnocení nabídek

Nabídky budou hodnoceny s přihlédnutím k ekonomické výhodnosti dle kritéria:

- | | |
|---|------|
| - nabídková cena | 80 % |
| - délka záruční lhůty (minimálně 24 měsíců) | 20 % |

7. Minimální kvalifikační předpoklady, závazné podstatné náležitosti nabídky, a jiná ujednání

7.1. Zadavatel požaduje prokázat základní způsobilost zájemce, prokazující, že uchazeč

- nebyl v zemi svého sídla v posledních 5 letech před zahájením zadávacího řízení pravomocně odsouzen pro trestný čin uvedený v příloze č. 3 zákona č. 134/2016 Sb. o zadávání veřejných zakázek nebo obdobný trestný čin podle právního řádu země sídla dodavatele; k zahlazeným odsouzením se nepřihlíží,
- nemá v České republice nebo v zemi svého sídla v evidenci daní zachycen splatný daňový nedoplatek,
- nemá v České republice nebo v zemi svého sídla splatný nedoplatek na pojistném nebo na penále na veřejné zdravotní pojištění,
- nemá v České republice nebo v zemi svého sídla splatný nedoplatek na pojistném nebo na penále na sociální zabezpečení a příspěvku na státní politiku zaměstnanosti,
- není v likvidaci, nebylo proti němu vydáno rozhodnutí o úpadku, nebyla vůči němu nařízena nucená správa nebo není v obdobné situaci podle právního řádu země sídla dodavatele.

Splnění výše uvedených požadavků na základní způsobilost uchazeč prokáže předložením čestného prohlášení. Z obsahu čestného prohlášení musí být zřejmé, že uchazeč splňuje příslušnou základní způsobilost požadovanou zadavatelem. Je-li dodavatelem právnická osoba, musí z čestného prohlášení být zřejmé, že podmínku podle písm. a) tohoto článku splňuje tato právnická osoba a zároveň každý člen statutárního orgánu. Je-li členem statutárního orgánu dodavatele právnická osoba, musí z čestného prohlášení být zřejmé, že podmínku podle písm. a) tohoto článku splňuje tato právnická osoba, každý člen statutárního orgánu této právnické osoby a osoba zastupující tuto právnickou osobu v statutárním orgánu dodavatele.

7.2. Zadavatel požaduje prokázat profesní způsobilost uchazeče předložením:

- výpisu z obchodního rejstříku nebo jiné obdobné evidence, pokud jiný právní předpis zápis do takové evidence vyžaduje
- dokladu, že je oprávněn podnikat v rozsahu odpovídajícímu předmětu veřejné zakázky, pokud jiné právní předpisy takové oprávnění vyžadují
- dokladu, že je odborně způsobilý nebo disponuje osobou, jejímž prostřednictvím odbornou způsobilost zabezpečuje, je-li pro plnění veřejné zakázky odborná způsobilost jinými právními předpisy vyžadována.

Doklady prokazující profesní způsobilost musí prokazovat splnění požadovaného kritéria způsobilosti nejpozději v době 3 měsíců přede dnem uplynutí lhůty pro podání nabídek. Veškeré doklady vyjma čestných prohlášení přikládá zájemce v prosté kopii.

- 7.3. Uchazeč prokáže splnění technické kvalifikace předložením seznamu služeb/dodávek spočívajících v realizaci minimálně tří zakázek typu dodání prezentační techniky o finančním objemu každé zakázky větším než 500 tis. Kč realizovaných za poslední 3 roky před zahájením zadávacího řízení.

Veškeré doklady k prokázání technické kvalifikace dokládá uchazeč v prosté kopii.

V případě, že uchazeč není schopen prokázat splnění určité části profesní způsobilosti nebo technické kvalifikace požadované zadavatelem k plnění veřejné zakázky v plném rozsahu, je oprávněn splnění kvalifikace v chybějícím rozsahu prokázat prostřednictvím jiných osob. Uchazeč v takovém případě doloží:

- doklady prokazující splnění základní a profesní způsobilosti jinou osobou
- doklady prokazující splnění chybějící části kvalifikace prostřednictvím jiné osoby,
- písemný závazek jiné osoby k poskytnutí plnění určeného k plnění veřejné zakázky nebo k poskytnutí věcí nebo práv, s nimiž bude uchazeč oprávněn disponovat v rámci plnění veřejné zakázky, a to alespoň v rozsahu, v jakém jiná osoba prokázala kvalifikaci za dodavatele

7.4. Součástí nabídky dále bude:

- platný kontaktní email a telefonní číslo uchazeče
- prohlášení uchazeče, že uchazeč podáním své nabídky v rámci této veřejné zakázky souhlasí s uveřejněním své nabídky na webových stránkách MČ Praha 11 z důvodu maximálního naplnění zásady transparentnosti
- kompletní elektronická verze nabídky:
 - o návrh smlouvy – ve formátu doc, docx
 - o případné přílohy návrhu smlouvy – ve formátu xls, xlsx, pdf
 - o ostatní dokumenty nabídky – ve formátu pdf

7.5. Důsledkem nedoložení požadovaných dokumentů a dokladů uvedených výše, nesplnění požadavků, či nedoložení nabídky ve lhůtě pro podání nabídek bude vyřazení nabídky.

8. Lhůta a místo pro podání nabídek

Nabídku může uchazeč doručit do 12:00 hod. dne **13.08.2019** do podatelny Úřadu městské části Praha 11, Ocelíkova 672, 149 41 Praha 4.

Přední strana obálky s nabídkou musí být označena takto:

**NEOTVÍRAT
ZAKÁZKA**

„Interaktivní úřední desky“

9. Zadávací lhůta

Uchazeči jsou svými nabídkami vázáni po dobu 30 kalendářních dnů, která začíná běžet dne 14.08.2019, tj. následující den po skončení lhůty podání nabídek.

10. Osoba oprávněná jednat za zadavatele a sdělení informací

Ing. Kvido B o u b l í k, vedoucí odboru správy majetku ÚMČ Praha 11, tel. XXXXXXXXXX

11. Práva zadavatele

Zadavatel si vyhrazuje právo zrušit zakázku do podpisu smlouvy.

Zadavatel si vyhrazuje právo měnit nebo doplnit další požadavky této výzvy shodně pro všechny uchazeče před uplynutím lhůty pro podání nabídek.

11. Závěrečná ustanovení

Na základě interních předpisů zadavatele výkon zadavatelských činností provádí Odbor správy majetku Úřadu městské části Praha 11.

Přílohy poptávkového listu:

1) vzor čestného prohlášení

Praha

Za zadavatele

Jiří Dohnal
starosta ÚMČ Praha 11