

Dodatek č. 5

k Nájemní smlouvě č. BR0609A (nyní BMBLT) ze dne 2.11.1999,
ve znění dodatku č. 1 ze dne 28.7.2006, dodatku č. 2 ze dne 18.10.2006, dodatku č. 3 ze
dne 8.6.2007 a dodatku č. 4 ze dne 1.4.2015 (dále jen „smlouva“)

Statutární město Brno, Městská část Brno-Černovice

se sídlem: Bolzanova 1, 618 00 Brno

IČ: 44992758

DIČ: CZ4492785

bankovní spojení: Komerční banka, a.s., č. účtu: 6873580267/0100

zastoupena: Ing. Ladislavem Kotíkem, starostou Městské části Brno-Černovice

(dále jen „pronajímatel“)

a

Vodafone Czech Republic a.s.

se sídlem: náměstí Junkovských 2808/2, 155 00 Praha 5

IČ: 25788001

DIČ: CZ25788001

společnost zapsaná v obchodním rejstříku vedeném Městským soudem v Praze pod sp.zn. B 6064

bankovní spojení: Citibank, č. účtu: 2029850104/2600

zastoupená: JUDr. Bohumírem Krejčíkem, na základě pověření

(dále jen „nájemce“)

Obě výše uvedené strany se dohodly, zejména z důvodu zahrnutí tras umístění optických telekomunikačních kabelů v Budově (v bytovém domě č.p. 1103, nacházejícím se na pozemku parc. č. 507/2, k.ú. Černovice), kteréžto optické telekomunikační kabely představují příslušenství technického zařízení (základnové stanice) umístěného na resp. v předmětu nájmu dle Nájemní smlouvy č. BR0609A (nyní BMBLT) ze dne 2.11.1999, ve znění dodatku č. 1 ze dne 28.7.2006, dodatku č. 2 ze dne 18.10.2006, dodatku č. 3 ze dne 8.6.2007 a dodatku č. 4 ze dne 1.4.2015 (dále jen „Předmětná smlouva“), a dále z důvodu prodloužení doby nájmu dle Předmětné smlouvy, na níže uvedených změnách Předmětné smlouvy, jejímž předmětem je nájem části Budovy, a to konkrétně takto:

I.

- a) **Čl. 3 – Předmět nájmu, odst. 3.1 smlouvy, se doplňuje o následující větu, která se vkládá za stávající text daného ustanovení:**
„...Součástí předmětu nájmu je rovněž část vnitřních prostor Budovy pro vedení optických telekomunikačních kabelů specifikovaných v příloze č. 2 této smlouvy.“.
- b) **Čl. 5 - Instalace základnové stanice, odst. 5.1 smlouvy, se doplňuje o následující větu:**
„...Pronajímatel souhlasí s položením, vedením, užíváním a údržbou optických telekomunikačních kabelů ve dvou trasách vyznačených v příloze č. 2 této smlouvy a souvisejícími stavebními úpravami Budovy“ a v ostatním zůstává tento odst. 5.1 nezměněn.
- c) **Čl. 9 – Nájemné a záloha na služby, odst. 9.4 se mění, a to tak, že se nahrazuje novým textem následujícího znění:**
„9.4 Pronajímatel může kontaktovat nájemce:
a) ve věcech týkajících se užívání předmětu nájmu a ve smluvních věcech prostřednictvím e-mailu: najmy@vodafone.cz;
b) ve věcech plateb dle této smlouvy prostřednictvím e-mailu: site-lease.cz@vodafone.com nebo na tel. 776 971 785;

c) v mimořádných situacích - potřeba emergency přístupu na předmět nájmu - na tel. 776 977 340.

Zaslání e-mailové zprávy na výše uvedené adresy nenahrazuje písemný úkon dle této smlouvy na adresu sídla podnájemce (Vodafone Czech Republic, a.s., náměstí Junkových 2808/2, 155 00 Praha 5).

Nájemce může kontaktovat pronajímatele prostřednictvím e-mailu kremecek.radek@cernovice.brno.cz nebo na tel. +420 548 530 225, jméno Radomír Křemeček

- d) **Čl. 10 – Doba nájmu, odst. 10.1 se z důvodu dohody pronajímatele a nájemce na prodloužení doby nájmu dle Předmětné smlouvy o dalších 5 let oproti stávající době nájmu (viz dodatek č. 4) mění, a to tak, že se nahrazuje novým následujícím zněním:** „Nájem dle této smlouvy je sjednán na dobu určitou do 31.3.2025.“
- e) Příloha č. 2 Předmětné smlouvy – Plánek předmětu nájmu, se rozšiřuje o zobrazení dotčení Budovy vedením tras optických kabelů (vše takové představuje příslušenství zařízení), které je k tomuto dodatku č. 5 Předmětné smlouvy přiloženo jako jeho příloha č. 1 (4 listy).

II.

Pronajímatel a nájemce se dohodli na tom, že za souhlas pronajímatele s umístěním tras optických telekomunikačních kabelů a souvisejícími stavebními úpravami Budovy dle přílohy č. 1 tohoto dodatku, který pronajímatel vyslovuje podpisem tohoto dodatku, uhradí nájemce pronajímateli jednorázovou úplatu ve výši 10.000,- Kč (slovy: desetitisíc korun českých) bez DPH, která bude pronajímatelem nájemci vyfakturována do 30 dnů ode dne zahájení prací nájemce na umístění tras optických telekomunikačních kabelů, o čemž bude sepsán protokol. Předávací protokol je povinen potvrdit podpisem nájemce, popř. jeho zástupce a jedno vyhotovení protokolu je nájemce povinen předat pronajímateli. Pronajímatel protokol podepisovat nemusí a v případě, že se nedostaví k započetí prací na umístění tras optického telekomunikačního kabelu v termínu stanoveném nájemcem, je nájemce povinen zaslat jedno vyhotovení podepsaného protokolu pronajímateli.

III.

Tento dodatek podléhá uveřejnění prostřednictvím registru smluv dle § 8 odst. 3 zákona č. 340/2015 Sb. o zvláštních podmínkách účinnosti některých smluv, uveřejňování těchto smluv a o registru smluv (zákon o registru smluv) a pronajímatel a nájemce se proto dohodli, že uveřejnění tohoto dodatku jakož i nájemní smlouvy (dle § 8 odst. 3 zákona o registru smluv) prostřednictvím registru smluv je povinen zajistit pronajímatel ve lhůtě nejdéle 30 dnů od data platnosti tohoto dodatku.

Tento dodatek č. 5 nabývá platnosti dnem jeho podpisu oběma smluvními stranami a účinnosti dnem jeho uveřejnění prostřednictvím registru smluv, které zajistí pronajímatel.

IV.

Ostatní ustanovení předmětné smlouvy zůstávají nezměněny.

Dodatek je vyhotoven ve čtyřech vyhotoveních, přičemž nájemce obdrží dvě vyhotovení a podnájemce rovněž dvě vyhotovení tohoto dodatku č. 5.

V.

Účastníci tohoto dodatku shodně prohlašují, že si jej před jeho podpisem přečetli a že tento dodatek byl uzavřen po vzájemném projednání, podle jejich pravé a svobodné vůle, určitě, vážně a srozumitelně, nikoliv v tísní za nápadně nevýhodných podmínek. Na důkaz toho připojují účastníci své podpisy.

Doložka dle §41 zákona č.128/2000 Sb. - Zákona o obcích:

Záměr umístit dvě nezávislé trasy optických kabelů v/na Budově a prodloužit dobu nájmu dle Nájemní smlouvy č. BR0609A (nyní BMBLT) ve smyslu tohoto dodatku č. 5, byl vyvěšen na úřední desce městské části Brno-Černovice od 21.6.2019 do 8.7.2019 v souladu se z. č. 128/2000 Sb. o obcích v platném znění.

Tímto se potvrzuje, že tento dodatek byl řádně schválen na schůzi Rady MČ Brno-Černovice, respektive že o uzavření této smlouvy řádně rozhodla dne 24.7.2019 Rada MČ Brno-Černovice na své 22. schůzi ve smyslu §102 zákona o obcích.

Přílohy: č. 1 – Plánek předmětu nájmu – vedení optického kabelu (4 listy)
 č. 2 – Pověření pro JUDr. Bohumíra Krejčíka

Za pronajímatele: Statutární město Brno,
Městská část Brno-Černovice

Za nájemce: Vodafone Czech Republic a.s.

V Brně, dne 6.9.2019

V Brně, dne 10.9.2019

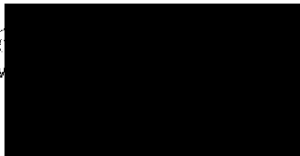
SM
M

Podpis: _____
Jméno: Ing. Ladislav Kotík
starosta

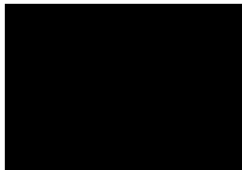
Vodafone Czech Republic a.s.
Praha 5
DIČ: CZ25788001
IČO: 776 971 912
CS

Podpis: _____
Jméno: JUDr. Bohumír Krejčík
na základě pověření

Plánek předmětu nájmu - vedení optického kabelu

PŮDORYS ZÁKLADNOVÉ STANICE - STŘECHA

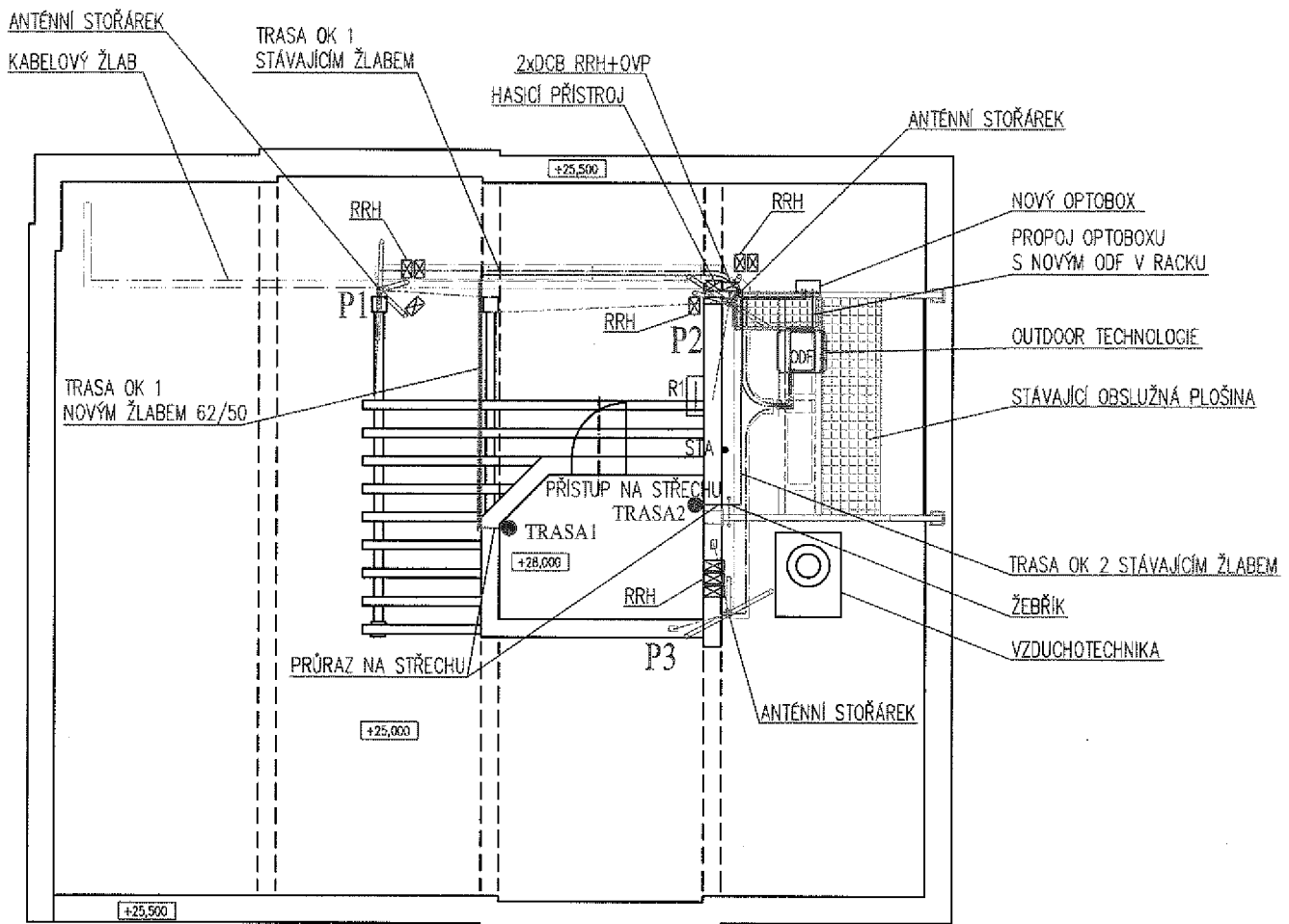
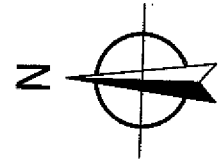

POHLED P ↑

Plánek předmětu nájmu - vedení optického kabelu

PŮDORYS - 8.NP

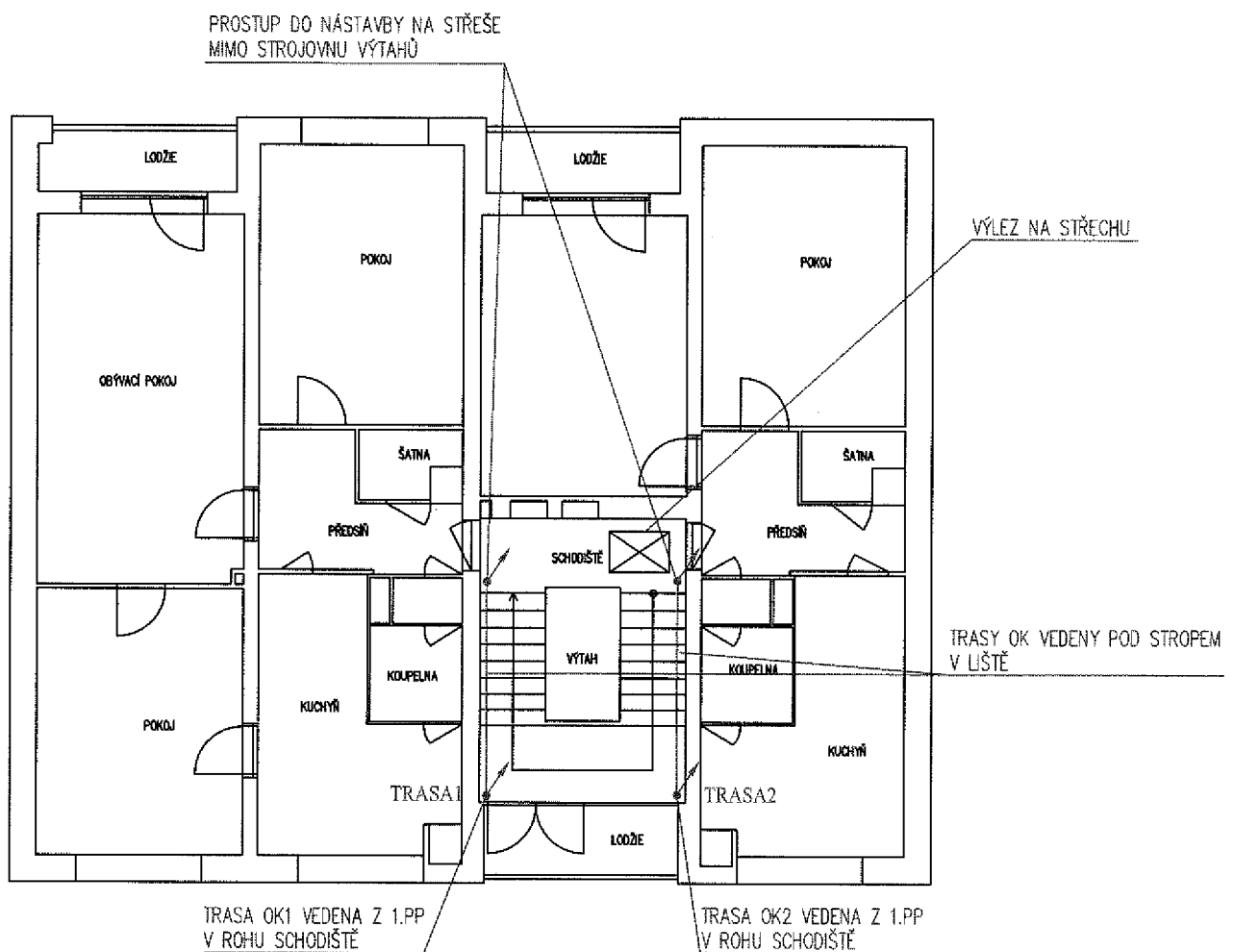
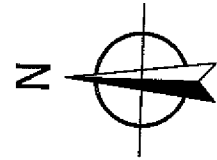

Plánek předmětu nájmu - vedení optického kabelu

PŮDORYS - SUTERÉN

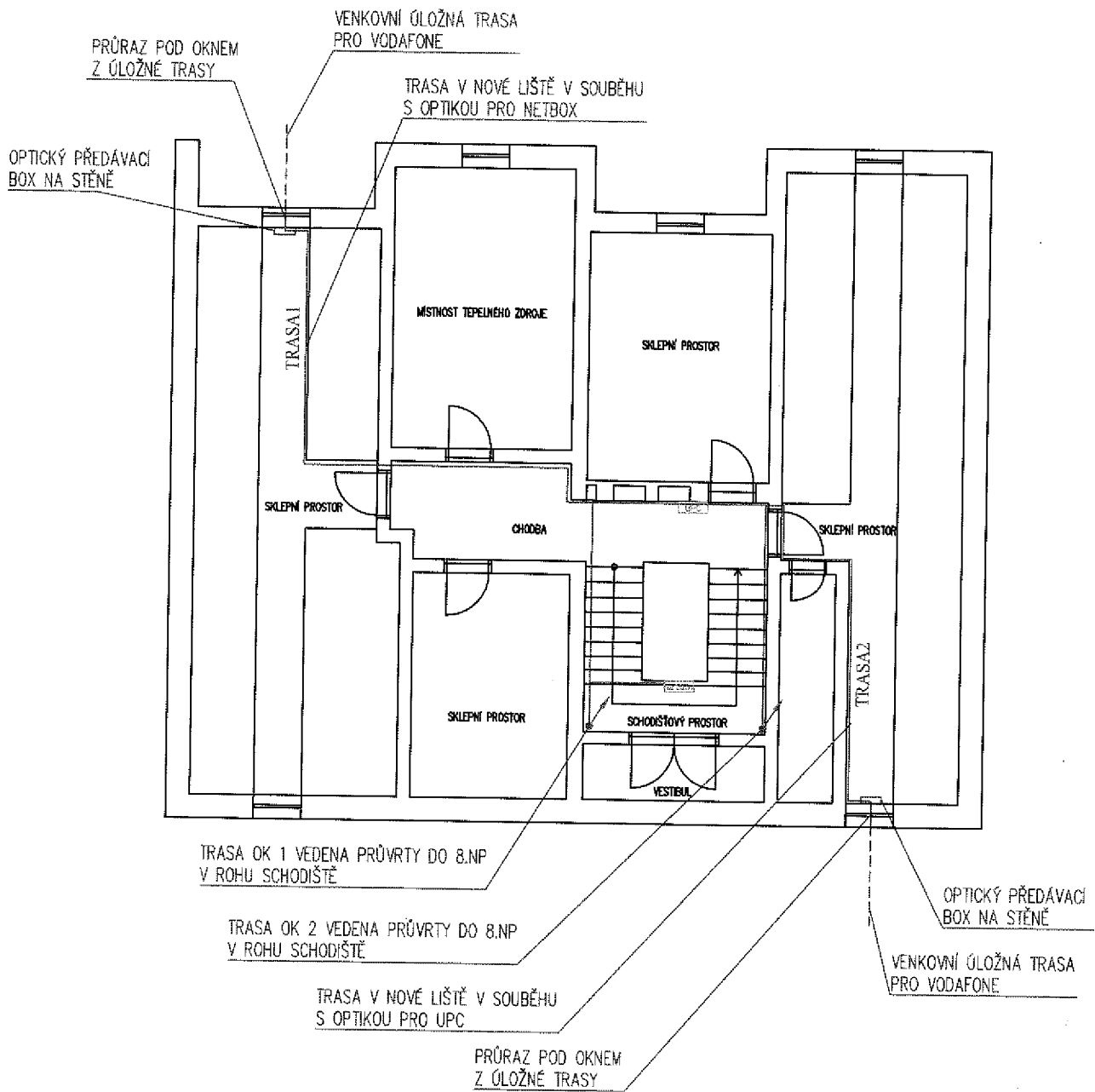
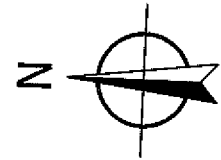

Plánek předmětu nájmu - vedení optického kabelu

POHLED P

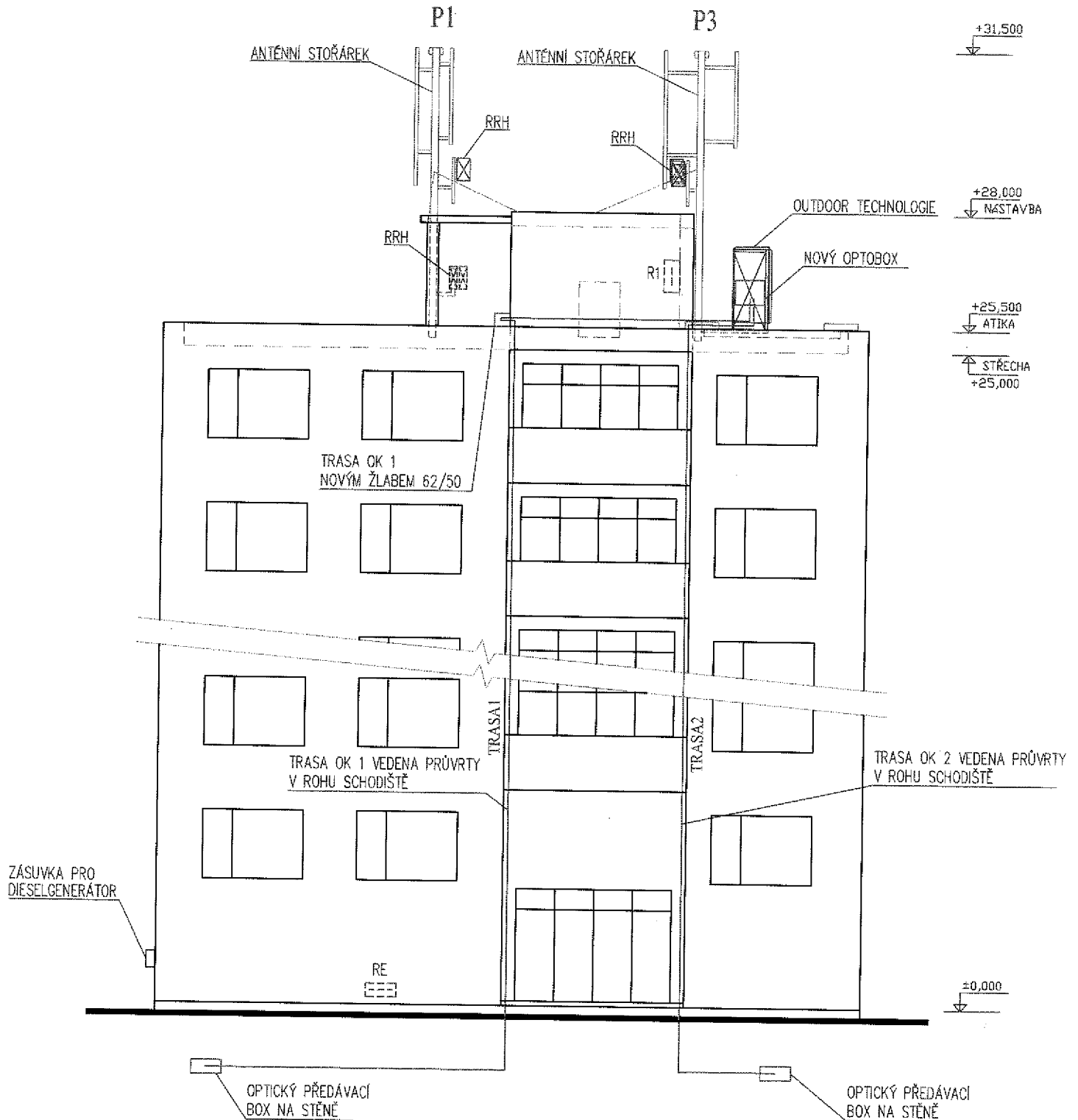

Příloha 2 – Pověření pro JUDr. Bohumíra Krejčíka

Ing. Lukáš Nežpevák, advokát

Číslo: 01699867, IČ: 028708040024
se sídlem Praha 4, Na Dvorských 274/11, PSČ 147 00
ev. č. 01699867

227 227, e-mail: kss.nezpevak@seznam.cz
ID datové schránky: ix4u9cm

POVĚŘENÍ

Vodafone Czech Republic a.s., se sídlem náměstí Junkových 2808/2, 155 00 Praha 5, IČO: 257 88 001, společnost zapsaná v obchodním rejstříku vedeném Městským soudem v Praze, oddíl B, vložka 6064, zastoupená členem představenstva, panem Janem Kloudou, a členem představenstva, panem Milanem Knížetem, (dále jen „Společnost“),

tímto pověřuje

Bohumíra Krejčíka,

zaměstnance Společnosti, datum narození [REDACTED]
bytem [REDACTED] („Zaměstnanec“),

aby vykonával veškeré úkony spojené s uzavíráním smluv týkajících se zřizování věcných břemen, nájemních smluv, a ostatních smluv vztahujících se k podnikatelské činnosti Společnosti v oblasti budování a údržby základnových stanic a sítí elektronických komunikací v jednotlivých místech České republiky (dále jen „Smlouvy“). Pověřený Zaměstnanec je zejména oprávněn zkoumat podmínky Smluv, kontrolovat plnění ze Smluv, účastnit se jednání a vznášet na nich připomínky, návrhy týkající se Smluv a tyto Smlouvy uzavírat/podepisovat. Toto pověření neopravňuje Zaměstnance ke zřizování nemovitostí;

a aby zastupoval Společnost při všech jednáních na všech úřadech a orgánech veřejné správy ČR v záležitostech výstavby, provozu, oprav, úprav, modernizací a sdílení telekomunikačních stožárů sítí elektronických komunikací, a to zejména na referátech ochrany životního prostředí, na stavebních úřadech, na dotčených správách CHKO a Národních parků, a dále při všech jednáních s příslušnými distribučními společnostmi ohledně způsobů fakturace a řízení souvisejících s posuzováním odběru elektrické energie. Zaměstnanec je zejména oprávněn podávat a přebírat žádosti a jiné písemnosti, podávat návrhy a opravné prostředky a vzdávat se jich a vést jednání jménem Společnosti ve všech výše uvedených záležitostech.

Toto pověření se uděluje na období ode dne jeho vystavení do dne 31. 3. 2020.

Pověřený Zaměstnanec je ve výše uvedeném rozsahu a po výše uvedené dobu oprávněn a pověřen jednat jménem Společnosti samostatně.

AUTHORIZATION

Vodafone Czech Republic a.s., with the registered office at náměstí Junkových 2808/2, 155 00 Praha 5, Corporate ID Number 257 88 001, entered in the Commercial Register with the Prague Municipal Court, Section B, Insert 6064, represented by Member of the Board of Directors, Mr Jan Klouda, and Member of the Board of Directors, Mr Milan Kníže, (hereinafter the “Company”),

hereby authorizes

Bohumír Krejčík,

an employee of the Company, date of [REDACTED]
permanent residence at [REDACTED]
(hereinafter the “Employee”),

to execute any and all acts relating to entering into Easement Agreements, Lease Agreements and other agreements concerning the Company's business in the area of building and maintaining BTSs and electronic communication networks, within the territory of the Czech Republic (hereinafter the “Agreements”). The Employee is authorised, including but not limited, to examine terms and conditions of the Agreements, to check performance thereof, to participate in negotiations and to raise objections and motions relating to the Agreements and to execute/sign the Agreements. The Authorization does not empower the Employee to alienate real estates;

and to represent the Company at all negotiations before all offices and public administration authorities of the CR in the matters relating to building, operating, repairing, adjusting, renovating and sharing telecommunication masts of electronic communication network, including but not limited to environmental departments, building offices, protected landscape area administrations and national park administrations, and further at all negotiations with power distribution plants concerning the methods of billing and the procedure of assessing consumption of electric power. The Employee is authorised to file and take over applications and other papers, to file motions and remedies and to waive them and to act on behalf of the Company in respect of all the above-mentioned matters.

This Authorization is effective from the date of its granting to 31 March 2020.

The authorized Employee is entitled and authorized to act on behalf of the Company independently in the above-described extent and for the above-specified period of time.

Toto pověření je vyhotoveno v českém a anglickém jazyce. V případě rozporů mezi českou a anglickou verzí má přednost česká verze.

This Authorization is drafted in Czech and English language. In case of discrepancies between the Czech and the English version the Czech version shall prevail.

V Praze dne 6.3.2019

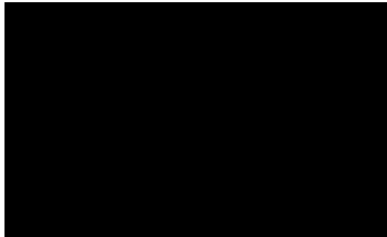

Vodafone Czech Republic a.s.

In Prague on 6.3.2019

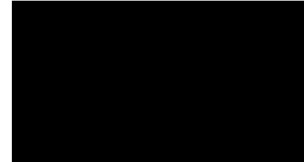

Milan Krize

**člen představenstva
Member of the Board of Directors
Vodafone Czech Republic a.s.**

Dne 14.3.2019

Pověření přijímá

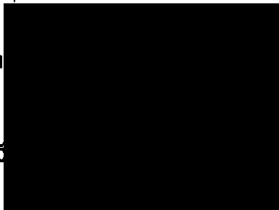

Bohumír Krejčí

PROHLÁŠENÍ O PRAVOSTI PODPISU NA LISTINĚ NESEPSANÉ ADVOKÁTEM

Běžné číslo knihy o prohlášeních o pravosti podpisu 015455/190/191/2019/C.

Já, níže podepsaný Mgr. [REDACTED] [REDACTED] advokát se sídlem v Praze 4, Na Dolinách 274/11, zapsaný v seznamu advokátů vedeném Českou advokátní komorou pod ev.č. 16080, prohlašuji, že tuto listinu, přede mnou vlastnoručně ve 2 vyhotoveních podepsali:

[REDACTED] [REDACTED], nar. [REDACTED] bytem [REDACTED] jehož totožnost jsem zjistil z občanského průkazu č. [REDACTED] vydaného ÚMČ Praha 13, 28.8.2017.

[REDACTED] [REDACTED] Ph.D., nar. [REDACTED] bytem [REDACTED] SČ: [REDACTED], jehož totožnost jsem zjistil z občanského průkazu č. [REDACTED] vydaného MěÚ Blatná, 3.12.2013.

Podepsaný advokát tímto prohlášením o pravosti podpisu potvrzuje správnost ani pravdivost údajů uvedených v této listině v souladu s právními předpisy.

V Praze, dne 6.3.2019

[REDACTED]
Mgr. Lukáš Nezpěvák
advokát
v.r.