



Mercedes-Benz

CROY
TRUCK SERVICE
Unimog

KS 1903435

KUPNÍ SMLOUVA

uzavřená dle ustanovení § 2079 a násl. zákona č. 89/2012 Sb., občanský zákoník,
na základě výsledku zjednodušeného podlimitního řízení evidovaného na profilu zadavatele pod
systémovým číslem P19V00000101

SMLUVNÍ STRANY:

Kupující: Technické služby Trutnov s.r.o.
Se sídlem: Šikmá 371, 541 03 Trutnov 3
IČO: 25968084
DIČ: CZ25968084
Bankovní spojení : KB Trutnov
č. účtu: 790 564 0207/0100
Telefon : 499 739 417
e-mail: labik@tstrutnov.cz
Zastoupený: Ing. Lumírem Labíkem, jednatel
Osoba oprávněná jednat ve věcech technických: Miroslav Hejna, tel.: 603 863 020 e-mail:
hejna@tstrutnov.cz.

a

Prodávající: **CROY s. r. o.**
Se sídlem Plzeňská 2599, 269 01 Rakovník
IČO 451 47 647
DIČ CZ45147647
OR: MS v Praze, oddíl C, vložka 9201
Bankovní spojení KB, a.s., Rakovník č. ú.: 239940-221/0100
Telefon +420 313 251 111
e-mail: unimog@croy.cz
Zastoupený Ing. Ladislav Vybíral, jednatel
Osoba oprávněná jednat ve věcech technických: Ing. Milan Kužel

1. PŘEDMĚT KUPNÍ SMLOUVY

- 1.1 Kupující odebere a prodávající dodá zboží: komunální nosič dle technické specifikace, která je přílohou č. 1 této smlouvy, včetně dopravy, předvedení a zprovoznění v místě dodání, záručního servisu (dále jen předmět plnění).
- 1.2 Sjednaná jakost předmětu plnění: nové, nepoužité, neregistrované.
- 1.3 Prodávající se zavazuje kupujícímu dodat a převést na něj vlastnické právo k předmětu smlouvy.
- 1.4 Vlastnické právo k předmětu smlouvy přechází na kupujícího okamžikem předání a převzetí předmětu smlouvy kupujícím.
- 1.5 Kupující se zavazuje uhradit kupní cenu dle čl. 2 této smlouvy.

2. CENA

- 2.1 Smluvní cena za plnění dle čl. 1 této smlouvy:

4.262.000,00 Kč bez DPH

DPH činí **895.020,00** Kč

Cena včetně DPH činí **5.157.020,00** Kč (dále jen kupní cena)

- 2.2 Smluvní cena je cenou nejvýše přípustnou, nepřekročitelnou a platnou po celou dobu plnění zakázky.
- 2.3 Smluvní cena obsahuje veškeré práce a činnosti potřebné pro řádné splnění předmětu smlouvy, tj. dodávka předmětu plnění, doprava do místa určení, zaškolení obsluhy, záruční servis atd.

3. DODACÍ LHŮTA A MÍSTO PLNĚNÍ

- 3.1 Dodávka zboží bude provedena do 31.01.2020.
- 3.2 Zboží bude předáno kupujícímu v místě plnění na základě dodacího listu dle čl. 6 bodu 6.2 této smlouvy včetně předání veškeré technické dokumentace dle čl. 6 této smlouvy a zaškolení obsluhy.
- 3.3 Místo plnění: areál Technických služeb Trutnov s.r.o., Šikmá 371, 541 03 Trutnov 3.

4. PLATEBNÍ PODMÍNKY

- 4.1 Na základě dohody mezi kupujícím a prodávajícím bude smluvní cena uhrazena takto: Zhotovitel vystaví fakturu po předání a převzetí kompletní dodávky bez vad a nedodělků. Platba se uskuteční převodním příkazem mezi bankou kupujícího a bankou prodávajícího z účtu kupujícího na účet prodávajícího, uvedených v záhlaví smlouvy.
- 4.2 Faktura bude obsahovat veškeré náležitosti daňového dokladu dle zákona č. 235/2004 Sb., o dani z přidané hodnoty, ve znění pozdějších předpisů.
- 4.3 Splatnost faktury je do 30 dnů ode dne doručení faktury kupujícímu. Přílohou faktury musí být kopie dodacího listu potvrzeného kupujícím dokládající oprávněnost fakturované částky.
- 4.4 Nebude-li faktura obsahovat některou povinnou nebo dohodnutou náležitost, je kupující oprávněn fakturu před uplynutím lhůty splatnosti vrátit druhé smluvní straně k provedení opravy. Ve vrácené faktuře vyznačí důvod vrácení. Proávající provede opravu vystavením nové faktury. Od doby odeslání vadné faktury přestává běžet původní lhůta splatnosti. Ode dne doručení nově vyhotovené faktury běží nová 30denní lhůta splatnosti.
- 4.5 Uhrazením faktury se rozumí okamžik odepsání fakturované částky z účtu kupujícího ve prospěch účtu prodávajícího.

5. ZÁRUČNÍ PODMÍNKY

- 5.1 Záruční lhůta započne běžet dodáním zboží dle článku 1.1 této smlouvy a činí **36 měsíců** bez výjimky na celý předmět kupní smlouvy.
- 5.2 Veškeré vady zboží je kupující povinen uplatnit u prodávajícího bez zbytečného odkladu poté, kdy vadu zjistil, a to formou písemného oznámení o vadě faxem na č. **+420 313 517 095** nebo e-mailem na **unimog@croy.cz** nebo dopisem na adresu prodávajícího.
- 5.3 Servis v záruční době pro komunální nosič bude zajišťován v **CROY s.r.o., Plzeňská 2599, 269 01 Rakovník.**
- 5.4 Zajištění záručního servisu komunálního nosiče bude provedeno dle dohody přímo u kupujícího mobilní servisní službou nebo ve výrobních prostorách u prodávajícího do 48 hodin po písemném nahlášení závady. V případě nutné záruční opravy u prodávajícího převezme prodávající zboží u kupujícího a prodávající zajistí dopravu zboží do servisu včetně nákladů na dopravu.
- 5.5 Proávající započne s odstraněním vady neprodleně, nejpozději do 2 dnů ode dne doručené oznámení o vadě, pokud se smluvní strany nedohodnou jinak.
- 5.6 Proávající je povinen odstranit reklamované vady do 10 dnů od doručení reklamace, pokud nebude dohodnut termín jiný. V případě, že záruční oprava bude trvat více jak 10 pracovních dnů, zajistí prodávající kupujícímu náhradní zboží v místě plnění bezplatně. Náhradní zboží bude s minimálními parametry jako dodané zboží.

6. PODMÍNKY PŘEVZETÍ PŘEDMĚTU PLNĚNÍ

- 6.1 Prodávající oznámí kupujícímu termín předání nejméně 10 kalendářních dní předem.
- 6.2 Prodávající je povinen umožnit kupujícímu prohlídku zboží a plné ověření funkčnosti zboží. O dodání a převzetí sepíše prodávající se zástupcem kupujícího dodací list, v němž potvrdí, že předmět plnění byl předán bez zjevných vad a nedodělků a v souladu s dohodnutými technickými podmínkami. Od okamžiku podepsání dodacího listu začíná plynout záruční lhůta podle čl. 5. Pro vyloučení pochybností se uvádí, že kupující je oprávněn přizvat k prohlédnutí zboží, ověření jeho funkčnosti a kontrole úplnosti dokumentů a dokladů kteréhokoliv svého zaměstnance, zmocněnce, poradce či jakoukoli třetí osobu.
- 6.3 Zboží je dodáno v okamžiku převzetí zboží kupujícím v místě dodání dle této smlouvy. Pověřený zástupce kupujícího potvrdí převzetí zboží na dodacím listu nebo jiném předkládaném dokladu. Kupující se zavazuje zboží dodané řádně a včas odebrat a zaplatit za něj kupní cenu.
- 6.4 Kupující při převzetí zboží provede kontrolu:
- a) dodané značky, typu, druhu
 - b) dodaného množství
 - c) zjevných jakostních vlastností
 - d) zda nedošlo k poškození zboží při přepravě
 - e) dodaných dokladů.
- Součástí předání zboží bude i předání návodu v českém jazyce ve 2 vyhotoveních v tištěné verzi a 1 vyhotovení v datové podobě na CD/DVD nebo flash disku.
- V případě zjištěných zjevných vad zboží může kupující odmítnout jeho převzetí, což řádně i s důvody potvrdí na příslušném dokladu.
- 6.5 Při předání vozidla bude provedeno proškolení odpovědných pracovníků a obsluhy pro provoz a údržbu vozidla.
- 6.6 Veškerá technická dokumentace předávaná s předmětem plnění bude v českém jazyce
- Návod na obsluhu a údržbu vozidla v tištěné i elektronické podobě
 - Katalog náhradních dílů vozidla v tištěné i elektronické podobě
 - Seznam příslušenství vozidla a příslušných dokladů s tím souvisejících
- Bez těchto náležitostí není dodávka splněna.
- 6.7 Předmět plnění (komunální nosič) bude předán s aktualizovaným technickým průkazem a dokumentací požadovanou k registraci vozidla v ČR a s doklady nezbytnými k uvedení do provozu na pozemních komunikacích v ČR (homologace, doklady schvalující provoz od ministerstva dopravy apod.). Technický průkaz vozidla musí obsahovat razítko a podpis oprávněné osoby v části Záznam o technické způsobilosti vozidla.
- 6.8 Vozidlo bude v souladu se zákonem č.56/2001 Sb., o podmínkách provozu vozidel na pozemních komunikacích, s vyhláškou č.341/2001 Sb., o schvalování technické způsobilosti a o technických podmínkách provozu vozidel na pozemních komunikacích. S vozidlem bude předáno prohlášení o shodě výrobku dle zákona č.22/1997 Sb., o technických požadavcích na výrobky a dále všechny certifikáty a doklady potřebné k provozování na území České republiky.
- 6.9 Nebezpečí škody na zboží přechází na kupujícího dnem splnění dodávky dle bodu 3.2 této smlouvy.

7. SANKČNÍ UJEDNÁNÍ

- 7.1 V případě prodlení s dodáním předmětu plnění je prodávající povinen zaplatit kupujícímu smluvní pokutu ve výši 0,2 % z celkové kupní ceny dle čl. 2.1 za každý i započatý den prodlení.
- 7.2 V případě prodlení se zaplacením dohodnuté kupní ceny je kupující povinen zaplatit prodávajícímu úrok z prodlení ve výši dle Nařízení vlády takto: Výše úroku z prodlení odpovídá ročně výši repo sazby stanovené Českou národní bankou pro první den kalendářního pololetí, v němž došlo k prodlení, zvýšené o 8 procentních bodů za každý i započatý den prodlení.
- 7.3 V případě nedodržení termínu k odstranění vad dle čl. 5. této smlouvy, jestliže se tyto vady

- projevily v záruční době, se prodávající zavazuje uhradit kupujícímu smluvní pokutu ve výši 0,2 % z celkové kupní ceny dle čl. 2.1 za každý i započatý den prodlení s odstraněním vady.
- 7.4 Smluvní pokuty se nezapočítávají na náhradu případně vzniklé škody, kterou lze vymáhat samostatně. Právo kupujícího požadovat zaplacení náhrady plné výše škody vzniklé kupujícímu v důsledku porušení kterékoliv ze smluvních povinností zajištěných smluvní pokutou není zaplacením příslušné smluvní pokuty dotčeno.
- 7.5 Smluvní pokuty je kupující oprávněn započíst proti pohledávce prodávajícího.
- 7.6 Smluvní pokuty sjednané touto smlouvou zaplatí povinná strana do 14 dnů ode dne doručení výzvy k úhradě nezávisle na tom, zda a v jaké výši vznikne druhé smluvní straně škoda, kterou lze vymáhat samostatně.

8. Odstoupení od smlouvy

- 8.1 Vady předmětu smlouvy, které jej činí neupotřebitelným nebo pokud nemá vlastnosti dle technických podmínek uvedených v čl. 1.1 této smlouvy a které si kupující vymínil nebo o kterých ho prodávající ujistil, se považují za podstatné porušení smlouvy.
- 8.2 Jestliže strana nesplní všechny nebo část svých povinností ze smlouvy a následkem toho způsobí újmu druhé straně v takovém rozsahu, že ji připraví o to, co právem očekává od smlouvy, bude to pokládáno za podstatné porušení smlouvy.
- 8.3 Od smlouvy dále lze odstoupit v případě zjištění závažného porušení ustanovení této smlouvy a také, když bude zjištěno, že (i) prodávající je v úpadku, (ii) vůči prodávajícímu je vedeno insolvenční řízení, v němž zároveň (a) bylo vydáno rozhodnutí o úpadku nebo (b) insolvenční návrh byl zamítnut proto, že majetek prodávajícího nepostačuje k úhradě nákladů insolvenčního řízení, nebo (c) byl konkurs zrušen proto, že majetek prodávajícího byl zcela nepostačující, nebo (iii) byla zavedena nucená správa prodávajícího podle zvláštních právních předpisů, (iv) prodávající je v likvidaci, a/nebo byla zahájena likvidace prodávajícího, a rovněž v případě, kdy bude dodatečně zjištěno, že prodávající nesplnil podmínky řízení na veřejnou zakázku, na jehož základě byla uzavřena tato smlouva, zejména pokud bude zjištěno, že prodávající uvedl nepravdivé či zavádějící údaje, nebo nesplňoval kvalifikační předpoklady stanovené zadávací dokumentací.
- 8.4 Smluvní strany se zavazují řešit veškeré spory plynoucí z této smlouvy dohodou. Nebude-li dohoda možná, je oprávněna každá smluvní strana předložit tento spor k rozhodnutí příslušnému soudu.
- 8.5 V případě odstoupení smluvní strany od smlouvy je odstupující smluvní strana povinna uhradit druhé straně vzniklou škodu včetně případně ušlé dotace.

9. Ostatní ustanovení

- 9.1 Tato kupní smlouva nabývá platnosti dnem jejího podpisu oprávněnými zástupci obou smluvních stran.
- 9.2 Smlouva je vyhotovena ve 4 vyhotoveních, z nichž prodávající i kupující obdrží každý po dvou vyhotoveních.
- 9.3 Na důkaz souhlasu s obsahem této smlouvy následují podpisy oprávněných zástupců obou smluvních stran.
- 9.4 Změny a doplňky k této kupní smlouvě musí mít písemnou formu a musí být podepsány oběma stranami, jinak jsou neplatné.
- 9.5 Objednatel upozorňuje na skutečnost, že zhotovitel bude osobou povinnou spolupůsobit při výkonu finanční kontroly dle § 2 písm. e) zákona č. 320/2001 Sb., o finanční kontrole, ve znění pozdějších předpisů.
- 9.6 Proávající je povinen řádně uchovávat originál smlouvy včetně jejích případných dodatků a její přílohy, veškeré originály účetních dokladů a originály dokumentace a dalších dokumentů souvisejících s realizací zakázky po dobu 10 let od ukončení zakázky. Doklady budou uchovány způsobem uvedeným v zákoně č. 563/1991 Sb., o účetnictví, ve znění pozdějších předpisů, a v

zákoně č. 499/2004 Sb., o archivnictví a spisové službě a o změně některých zákonů, ve znění pozdějších předpisů.

- 9.7 Prodávající výslovně souhlasí s tím, aby tato smlouva byla uveřejněna kupujícím na jeho profilu zadavatele a v registru smluv dle zákona č. 340/2015 Sb., o zvláštních podmínkách účinnosti některých smluv, uveřejňování těchto smluv a o registru smluv (zákon o registru smluv). Prodávající v této souvislosti prohlašuje, že tato smlouva neobsahuje žádné obchodní tajemství. Tato smlouva nabývá účinnosti nejdříve dnem jejího uveřejnění v registru smluv.
- 9.8 Tato smlouva je platná do úplného splnění práv a povinností z této smlouvy vyplývajících.
- 9.9 Prodávající není oprávněn jakkoli přenést/převést svoje práva a povinnosti ze smlouvy vyplývající na jinou osobu, jinak bude posuzováno jako podstatné porušení této smlouvy ze strany prodávajícího. Pokud by prodávající jakkoli porušil toto ustanovení, je prodávající povinen zaplatit kupujícímu smluvní pokutu ve výši 100.000 Kč za každý jednotlivý případ porušení smlouvy. Pokud v textu této smlouvy není pro konkrétní případ uvedeno jinak. Ujednáním o smluvní pokutě není dotčeno právo na náhradu škody.
- 9.10 Ve věcech výslovně neupravených touto smlouvou platí přísl. ustanovení zákona č. 89/2012 Sb., občanský zákoník.
- 9.11 Smlouva se uzavírá na základě usnesení Rady města Trutnova č. 2019-917/17 ze dne 26.08.2019.

V Trutnově dne 4.9. 2019
TECHNICKÉ SLUŽBY
Trutnov s.r.o.
Ing. LABÍK *jednatel*

Technické služby Trutnov, s.r.o.
Ing. Lumír Labík, jednatel

30 -08- 2019
V Rakovníku dne

[Signature]
CROY s.r.o.
Ing. Ladislav Vybíral, jednatel



CROY s.r.o. ④
autorizovaný importér Daimler AG
pro Mercedes-Benz Unimog v ČR
a autorizovaný prodej a servis
nákladních vozidel Mercedes-Benz
Plzeňská 2599, 269 01 Rakovník
tel. 313 251 111, fax: 313 517 095

Přílohy kupní smlouvy:

1. Technická specifikace
2. Popis a fotografie zboží určeného k dodání v následujícím minimálním rozsahu:
 - podrobný popis vozidla se všemi důležitými a zásadními technickými parametry a údaji jednoznačně určujícími předmět dodávky dle technické specifikace předmětu zakázky,
 - barevné fotografie předmětu dodávky, příp. vizualizace nebo technický náčrtek (min. velikost A5) – 2x celkové foto na nabízený typ vozidla z pravé či levé strany, čelní či zadní pohled.

TECHNICKÁ SPECIFIKACE DODÁVKY

k podlimitní veřejné zakázce na dodávky zadávané ve zjednodušeném podlimitním řízení dle § 53 zákona č. 134/2016 Sb., o zadávání veřejných zakázek, v platném znění s názvem

Pořízení komunálního nosiče

Systémové číslo: P19V00000101

Zadavatel: Technické služby Trutnov, s.r.o.
sídlem: Šikmá 371, 541 03 Trutnov 3
IČO: 25968084
zastoupen: Ing. Lumírem Labíkem, jednatelem

NOSIČ VÝMĚNNÝCH NÁSTAVEB pro silniční údržbu, podvozek s pohonem 4x4 s komunální hydraulickou výbavou, motor s výkonem min. 160 kW, celková hmotnost vozidla min. 13,5 – 16 (N36) kategorie.

Použití vozidla

- podvozek a kabina vozidla musí být v technickém provedení, které umožní použití následujících nástaveb ve vlastnictví zadavatele:

Sypač vozovek Schmidt STRATOS S20-21VCXN-490

Radlice Beilhack PV 26-3

Pracovní žací výložníkový stroj Mulag MFK500

Požadavky na provedení a výbavu podvozku:

Nové nepoužité vozidlo s celkovou hmotností od min. 13500 kg - do max. 16000 kg s následujícím vybavením:

- trvale poháněné nápravy 4x4
- technická nosnost náprav odpovídající požadovaným nastavbám dle této poptávky
- normovaná upínací deska dle normy DIN 76060 B vpředu na vozidle
- možnost zapnutí uzávěr všech 3 diferenciálů za jízdy vozidla bez nutnosti jeho zastavení
- motor s výkonem min. 160 kW, provedení motoru dle předpisu EURO 6 vybavený motorovou brzdou, točivý moment motoru min. 850 Nm.
- speciální komunální pneumatiky pro zimní údržbu M+S s jednoduchou montáží na přední a zadní nápravě, dodání 1ks rezervního kola
- s ohledem na charakter celoročního provozu s pracovními nastavbami musí být vozidlo vybaveno víceúrovňovou převodovkou s velkým rozsahem pojezdových rychlostí a zařaditelným hydrostatickým pojezdem s plynule měnitelnou rychlostí jízdy v rozsahu min. od 0 do 30km/h.
- vozidlo musí dosahovat přepravní rychlosti 90km/h
- vozidlo musí disponovat min. předním normovaným mechanickým vývodem přímo od motoru pro pohon nástaveb s příslušenstvími se zatížitelností min.130kW s volitelnými otáčkami 1000/540 1/min
- při provozu s nastavbami poháněnými od předního silového pohonu motoru musí mít obsluha možnost nastavit konstantní výkon motoru nezávisle na plynovém pedálu a pojezdové rychlosti
- vozidlo musí být vybaveno hydraulickou soustavou poháněnou přímo od motoru vozidla 2-mi samostatnými čerpadly, 1.okruh- okruh s min. 50 lit/min pro pohon sypače, výstup s rychlospojkami za kabinou vozidla,2.okruh s min. 20 lit/min (pro oba okruhy minimální tlak 20 MPa) pro ovládání čelních nástaveb (pluh atd.)s výstupem a rychlospojkami na přední upínací desce

Příloha č. 1 Technická specifikace dodávky

- výkon čerpadel hydrauliky musí být plynule nastavitelný dle požadavku obsluhy jednotlivých výměnných nástaveb
- systém ovládání předních nástaveb (např. pluhu) s funkcemi -zvedání a spuštění, proporcionální nadlehčování v rozsahu 0-100% otáčení vpravo a vlevo, plovoucí poloha a funkce nuceného přitlaku (ovládání funkcí předních nástaveb joystickem).
- ovládací panel hydrauliky bude umístěn v kabině řidiče na pravé straně vedle volantu na přestavitelném držáku, ovládací prvky budou osvětleny pro noční provoz (tím se rozumí ovládání sekačky, pluhu a radlice)
- elektrická instalace 24V, výkon alternátoru min. 150 A
- výstup provozních údajů vozidla pro GPS
- sklopná kabina s počtem sedadel 1+1
- umístění sedadla řidiče, volantu a ovládacích prvků vozidla musí umožnit práci s nastavbami pouze 1 pracovníkem obsluhy a to při práci na levé i pravé straně vozidla (zejména při práci se sekačkou), tak aby byl z místa obsluhy garantován bezpečný výhled pracovní rotační a řezací části těchto nástaveb vpravo i vlevo
- vzduchem odpružené sedadlo řidiče i 1 sedadlo spolujezdce
- elektrické vyhřívání čelního skla kabiny pro zimní provoz
- kabina musí být vybavena klimatizací a teplovodním topením kabiny, tepelně izolačním sklem, otáčkoměrem, přestavitelným volantem a autorádiem s CD –přehrávačem včetně bluetooth
- měnič napětí 24/12V s výstupem 12V pro mobilní telefon
- kabina musí být vybavena 2 ks zábleskových LED majáků oranžové barvy homologovaných pro provoz na pozemních komunikacích a zapsaných v TP
- sání motoru musí být vyvedené vzadu na úroveň kabiny vozidla se vzduchovým filtrem pro velmi prašný provoz
- předehřev motoru pro zimní období, startovací schopnost při teplotách min. do – 15 °C
- potrubí výfuku musí být vyvedeno vzadu nad úroveň střechy
- vozidlo musí být vybaveno informačním systémem pro řidiče s indikací zbývajících proběhu do další servisní prohlídky
- 2ks přídavných světlometů umístěné pod čelním sklem pro vozidla zimní údržby s přepínáním dálkové, tlumené zapsané v TP
- vozidlo bude vybaveno valníkovou nástavbou s ocelovou podlahou a sklopnými ALU bočnicemi pro přepravu materiálu, minimální vnitřní délka 2000 mm (hever ano)
- podvozek bude vybaven bočními zábranami a plastovými blatníky na zadní nápravě
- podvozek musí být vydán s ochranným nástřikem proti korozi
- výjimka pro umístění přední registrační značky se záznamem ve VTP
- ve vozidle musí být dodána výbava dle legislativy ČR
- barva kabiny vozidla - oranžová RAL 2011
- vozidlo musí být vybaveno držáky na přídavné závaží pro rovnoměrné rozložení hmotnosti při práci a jízdě.
- vozidlo bude vybaveno bezpečnostním označením dle předpisů v ČR
- vozidlo bude vybaveno zadním tažným zařízením – čep 38,5 mm a zásuvkou pro přívěs
- vozidlo bude vybaveno Informačním systémem vozidla v češtině

PKS č. 2

Technické služby Trutnov s.r.o.
Šikmá 371
541 03 Trutnov 3

Nabídka uchazeče : „Pořízení komunálního nosiče“ pro VZ č. P19V000000101

Nabídka na univerzální nosič výměnných nástaveb Mercedes-Benz Unimog U 423, BM 40510512, Euro 6, motor 170 kW, celková hmotnost 13.800 kg v provedení pro celoroční silniční údržbu.

V nabídce je navrhováno vozidlo se systém M-B UNIMOG : vozidla jsou koncipována jako speciální víceúčelové nosiče výměnných pracovních nástaveb s možností jejich rychlé záměny, popř. s možností současného provozu více nástaveb. Použití v komunálních službách závisí na povaze a rozsahu jednotlivých činností v průběhu roku. Obvykle jsou tato vozidla v provedení jako komunální nosič používána pro 3 – 5 činností, u kterých je v průběhu roku požadována technologická posloupnost.



S ohledem na krátký čas pro záměnu většiny nástaveb (10-60 min) pomocí **normovaných rychlo-upínacích systému** a možnost jejich současného použití lze vozidla i v rámci jednoho dne využívat pro různé pracovní činnosti. Při správné volbě vozidla a pracovních nástaveb lze tak vytvořit systém kvalitních jednoúčelových strojů, které lze na vozidle postupně, popř. i ve vzájemné kombinaci provozovat. Navrhovaný typ MB Unimog U 423 je typem střední výkonové řady vozidel Unimog. Nabízí výkon motoru 170 kW, celkovou hmotnost 13.800 kg.

Základní technické údaje vozidla M-B Unimog typ U 423 K Euro 6	
Rozvor náprav	3.000 mm
Systém pohonu	4 x 4 trvalý pohon
Počet uzávěr diferenciálů	3 ks (přední a zadní náprava, mezinápravový dif.), zařaditelné za jízdy pod zatížením
Celková hmotnost podvozku	13.800 kg
Max. zatížení náprav (PN/ZN)	6.900 kg / 7.800 kg
Motor MB OM 934LA, BlueTec – provedení	R4, zdvihový objem 5.132 cm ³
Systém plnění normy EURO 6	Cirkulace výfukových plynů + filtr na pevné částice DPF + systém s SRC katalyzátorem vč. AdBlue
Výkon a točivý moment	Max. 170 kW (231 PS) při 2.200 1/min, max. 900 Nm při 1.200-1.600 1/min
Alternátor a akumulátory	28V/150 A, aku 2x12 V/140 Ah
Provozní schopnost při snížených teplotách	ANO, el. předehřev sání a paliva, palivový filtr, pracovní schopnost do - 18 °C
Pracovní režimy motoru	1) nastavení konstantního výkonu pro pohon nástaveb

Firma C R O Y s. r. o., Plzeňská 2599, 269 01 Rakovník, tel. 313-512303, 251111, fax 313-517095, IČO 45147647. Obchodní rejstřík MS Praha, oddíl C, vložka 9201. www.croy.cz, E-mail : unimog@croy.cz, kuzel@croy.cz.

	(režim Work), 2) nastavení proměnlivých otáček pro jízdu vozidla (režim Drive)
Převodovka – navrhované provedení	Hlavní převodovka UG 100 E s počtem rychlostí vpřed / vzad celkem 8 + 6 stupňů. Systém hydro-statického pojezdu Easy Drive , plynule měnitelná rychlost vozidla 0 – 50 km/h. Přepravní rychlost max. 90 km/h.
Systém řízení	Elektropneumatické EPS-Telligent ® polo- samočinné řízení s předvolbou rychlostí, předvolič (D,N,R) vpravo pod volantem, elektronická kontrolou řízení, funkce reverzace EQR
Rozsah pojezdových rychlostí	Mechanické převody s rozsahem od 7,2 do 90 km/h při 2.200 ot/min motoru Hydrostatický plynule měnitelný převod s rozsahem vpřed od 0 – 50 km/h
Brzdy vozidla	Kotoučové na všech kolech, vzduchotlaké, 2-okruhové, tlak 13 bar, systém ABS a ALB
Kabina, počet sedadel	Kompozitní , bezpečnostní dle ECE-R-29/2, sklopná pro 1+ 1
Servisní a kontrolní systém	Systém Telligent, servis dle provozních hodin vozidla (každých 1.400 PH)
Pneumatiky PN + ZN	385/65 R 22,5 Continental Scandinavia, (singl), M+S
Čelní upínací zařízení	Čelní upínací deska DIN 76060 B vel. 3
Upínací systém na rámu vozidla	4-bodový systém pro montáž nástaveb na rámu
Hydraulická soustava	2 okruhová (2 čerpadla s proporčním řízením), I. Okruh – 32 lit/min (ovládání), 24 MPa, II. okruh 55 lit/min (pro pohon), 24 MPa, 3 samostatné pracovní větve pro ovládání nástaveb, možnost spojení průtoků (Y) na max. 87 lit/min, systém nadlehčení pluhu 0-100 %, funkce přítlaču pluhu a možnost plovoucí polohy při všechnch větvě
Výkon hydraulické soustavy	Nastavitelný (možnost omezení max. průtoku) v ovládacím menu sdruženého přístroje a na volantu
Pohon od motoru	ANO, čelní náhonová hřídel 1 3/4", max. 150 kW, pracovní otáčky 1000/540 1/min
Posuvné řízení VarioPilot	ANO s možností sezení obsluhy vozidla na pravé a levé straně v kabině, posuvný volant vč. pedálové skupiny vpravo a vlevo
Klimatizace a teplovodní topení	ANO
El. výbava kabiny	Rádio s CD, Bluetooth připojení telefonu, zásuvka 12V a 24V v kabině, příprava pro mobilní telefon 12V
Informační systém pro řidiče	ANO, na sdruženém přístroji, znázornění provozního stavu vozidla, funkcí, vyhodnocení jízdy, potřeba servisního intervalu
Nástavba valníku	ANO (rozměr 2.385 x 2075 x 400 mm)
Přední tažné zařízení	ANO
Zadní tažné zařízení	ANO, zadní automobil závěs s čepem 38,5 mm
Ochranný nástřík vozidla proti korozi	ANO, Dinol
Výbava vozidla dle předpisů v ČR	ANO

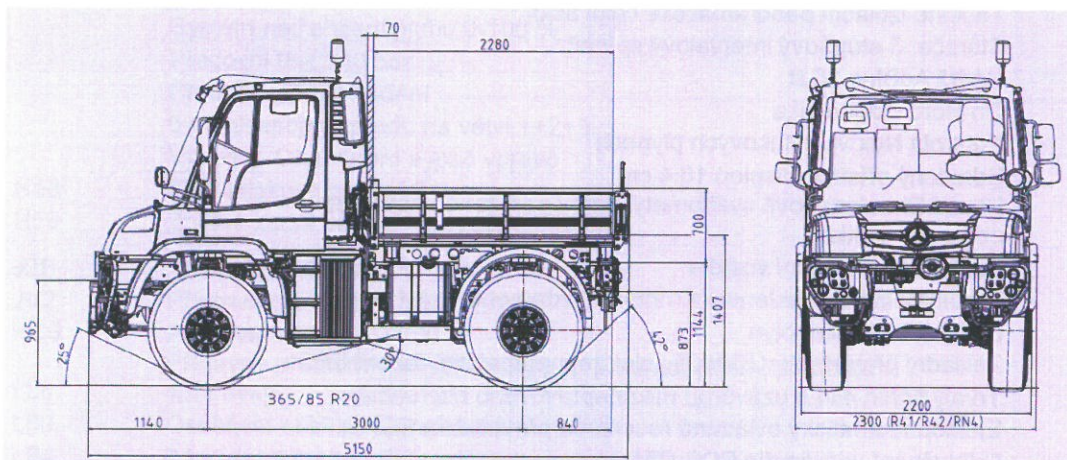

Rozměrové údaje vozidla v mm

Model: Mercedes-Benz Unimog U 423 K (170 kW)
Rozvor: 3.000 mm
Typ: 405.105.12
Barva: Kabina – oranžová MB 2603 (RAL 2011)
Pneu : 385/65 R 22,5 Continental Scandinavia, počet 4+1 ks, univerzální M+S, jednoduchá montáž (single)

Výbava vozidla:

Uzávěra diferenciálu na zadní nápravě
 Portálová přední náprava
 Portálová zadní náprava
 Systém vlečených náprav zavěšených na rámu pomocí táhel
 Odpružení vinutými pružinami s progresivní charakteristikou
 Převod náprav $i = 6,38$
 Vzduchové brzdy, tlak 13 bar
 Vyhříváný vysoušeč tlakového vzduchu
 Systém ABS s funkcí Offroad-ABS a zátěžová regulace EBLF
 Kompresor 310 lit/min, 13 bar, vodou chlazený
 Pružinová parkovací brzdy na zadní nápravě
 Trvalý pohon 4x4 s uzávěrou mezi-nápravového dif.
 Vyhříváný vysoušeč vzduchu pro brzdy
 Hydraulické servořízení
 Stabilní rám vozidla s příčnicí a s upínacími prvky

D6F

Klimatizace kabiny
 Multifunkční volant
 Systém teplovodního topení a ventilace
 Elektricky ovládaná okna dveří kabiny
 Středový panel s ovládacími prvky
 Bezpečnostní sedačky s 3-bodovými pásy
 Vnitřní osvětlení kabiny
 Zásuvka pro přívěs 24 V, 15-pinů
 Blok elektroniky v kabině, diagnostická zásuvka
 Zásuvka v kabině 24 V, 15 A
 Akumulátory 2 x 12V/140 Ah
 Hlavní zrcátka vyhříváná, elektricky stavitelná
 Širokoúhlé a rampové zrcátko
 Bezpečnostní kabina dle ECE-R-29/2
 Komfortní 4-bodové uložení kabiny
 Hydraulické sklápění kabiny s ruční pumpou

Tepelně izolační panoramatické čelní sklo
 Stěrače, 3-stupňový intervalový spínač
 Nádrž AdBlue 25 lit
 On-Bord diagnostika
 Kontrola Nox ve výfukových plynech
 Sdružený přístroj (displej) 10.4 cm
 Hlavní Bi-halogenové světlomety, zadní sdružené světlomety, obrysová světla
 Funkce dení svícení vozidla
 Přepínatelná charakteristika motoru (jízda/pohon nástaveb)
 Elektronický ruční plyn
 Základní převodovkaUG100E, elektropneumatické řazení EPS
 Trvalý pohon 4x4 s uzávěrou mezinápravového diferenciálu
 Elektropneumaticky ovládaná recerzace převodovky EQR
 Odhlučnění vozidla dle ECS-R51
 Boční výklopné chladiče s ventilátory
 Sací potrubí motoru s předfiltrem a s filtrem
 Výfukové potrubí vyvedené nahoru nad kabinu
 Systém pojezdu Tempomat / Temposet
 Omezovač rychlosti na 90 km/h
 Sada nářadí a 2x zakládací klíny
 Servisní interval vozidla 1.400 PH

Výbava na přání

A1W	Uzávěra diferenciálu přední nápravy
C50	<u>Posuvné řízení vpravo/vlevo VarioPilot</u> Zesílený rám pro čelní nástavby
C7H	Boční podjezdové zábrany
CA4	Zadní upínací body na rámu
CP3	<u>Čelní upínací deska DIN 76060, vel. 3, Typ B</u> Čelní tažné zařízení
D6J	Indikace teploty
DB1	Vzduchem odpružené sedadlo spolujezdce
DF1	Vzduchem odpružené sedadlo řidiče
DG1	Přídavný ovladač řazení převodovky vlevo pod volantem
DH3	Univerzální držák pro ovládací pulty
E33	Odpojovač akumulátorů
E45	Čelní zásuvka 7-pólová
E6Z	Signalizace zpátečky
E87	Zásuvka pro nástavby 32-pólů
ED2	Měníč napětí 24/12 V, zásuvka 12V a 24V v kabině
ED6	Zásuvka v kabině 24V/25A, signál C3
EL4	Alternátor 28 V / 150 A
F6B	Čelní sklo kabiny elektricky vyhřívané
F8L	Immobilizér
FT6	Širší provedení zrcátek
G34	<u>Systém hydrostatického pojezdu Easy Drive (0-50 km/h)</u> Základní plně synchronizovaná převodovka UG 100E Telligent-řazení EPS Tempomat/Temposet Trvalý pohon 4x4 s mezinápravovým diferenciálem Elektropneumatická reverzace (EQR)
HN6	<u>Proporcionální 2-okruhová hydraulika</u> <u>3 samostatné pracovní větve hydrauliky</u>

	System nadlehčení pluhu 0-100 %
	Pracovní tlak 240 bar
	Přední beztlaké vedení
	6 rychlospojky vpředu na větví 1+2+3
	Vývod 2. Okruhu pro sypač vpravo
H58	Zadní tlakové cedení 2. okruhu
H59	Zpětné zadní vedení hydrauliky
J2B	Autorádio s CD s Bluetooth
JV2	Příprava pro mobilní telefon, 12 V
KC0	Palivová nádrž ALU 200 lit
	Přídavné přetavitelné světlomety pod předním sklem, přídavné směrovky
LL8	
L60	Osvětlení nástupních schůdků
LB4	2 ks výstražného LED-majáku na kabině vpravo a vlevo
	Zadní skupinové světla a mlhové světlo
	Obrysová světla
	Regulace sklonu světel
	Boční přídavné směrovky
M1K	<u>Motor MB 4-válcový OM 934LA (170 kW/ 900 Nm) BlueTec</u>
M5V	Vysoce výkonná motorová brzda
M5C	Verze motoru EURO 6, verze D
M55	Předehev palivového systému s odlučovačem vody
N08	<u>Přední náhon, hřídel 1 3/4" pro pohon nástaveb, výkon do 150 kW</u>
N09	Přestavitelné otáčky 1000/540 1/min
P60	Upínací rám nástaveb se 4 body
	<u>Valníková nástavba (ocelová podlaha, ALU-bočnice, upínací oka v podlaze, vnitřní rozměry 2385x2075x400 mm</u>
PB6	
Q94	Zadní tažné zařízení Ringfeder, čep 38,5 mm
QA1	Zesílený zadní příčník 20 t
R41	Disky kol 11,75 x 22.5
R8P	Reservní kolo
S8A	Lékárnička
SV2	Trojúhelník a lampa
TQ7	<u>Hmotnostní verze 13,8 t (6,9 / 7,8 t)</u>
UE4B	Datové rozhraní provozních údajů dle standardu FMS 2.0
X1S	Česká mutace informačního systému FIS
XG3	Záruka prodloužená na 36 měsíců
Y31	Hadice s manometrem
Y42	Hever 10 t
ZL4	Určeno pro Export, vydání COC

Další výbava vozidla :

Kabeláž pro připojení GPS-sady pro monitoring funkcí vozidla a funkce pluhu.

Další dodávky a práce :

Montáž stávajících nástaveb pluhu, sypače a sekačky na nové vozidlo. Realizace Servis uchazeče v servisním středisku v Rakovníku.

Vystavení VTP vozidla dle platné mezinárodní homologace CoC vč. zapsání výjimek pro vozidla silniční údržby

Kupní cena zboží je pevná, nejvýše přípustná a bude účtována v Kč na základě faktury-daňového dokladu vystaveného dle platných daňových zákonů včetně DPH v zákonné výši. Nabídková cena

zahrnuje všechny náklady uchazeče na plnění dodávky vč. dopravného, zajištění kurzových vlivů, pojištění dopravy, zaškolení obsluhy a předání dokumentace a příslušenství dle této nabídky.

Uchazeč je v souladu se zadávací dokumentací zadavatele vázán touto nabídkou po dobu 90 kalendářních dnů. Lhůta začíná běžet okamžikem ukončení lhůty pro podání nabídek.

**Cena uvedeného provedení 1 ks vozidla M-B Unimog
U 423 K Euro 6 vč. uvedené výbavy bez DPH činí**

Kč 4.262.000,--

DPH 21 činí

Kč 895.020,--

Cena uvedeného provedení 1 ks vozidla M-B Unimog
U 423 K Euro 6 vč. uvedené výbavy vč. DPH činí

Kč 5.157.020,--

V Rakovníku, dne **30 -08- 2019**



Ing. Ladislav Vybíral

Jednatel společnosti



CROY s.r.o. ④

autorizovaný importér Daimler AG
pro Mercedes Benz Unimog v ČR
a autorizovaný prodej a servis
nákladních vozidel Mercedes Benz

Plzeňská 2599, 269 01 Rakovník
tel. 313 251 111, fax: 313 517 095

Nabídku zpracoval :

Ing. Milan Kužel

Mob. 602-622 973

Provedení vozidla, interiér a ovládací prvky

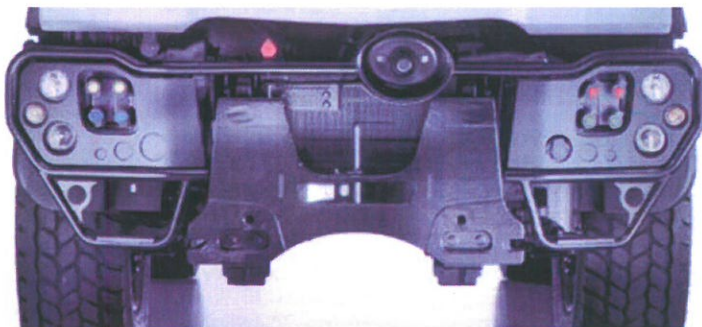

Čelní upínací vozidla typu DIN 76060, normovaný vývod motoru 1 3/4", osvětlení
a sady rychlospojek hydrauliky pro připojení čelních nástaveb

Firma C R O Y s. r. o., Plzeňská 2599, 269 01 Rakovník, tel. 313-512303, 251111, fax 313-517095,
IČO 45147647. Obchodní rejstřík MS Praha, oddíl C, vložka 9201. www.croy.cz,
E-mail : unimog@croy.cz, kuzel@croy.cz.

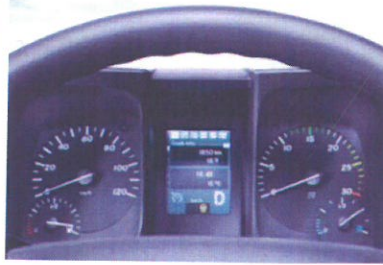

Interiér kabiny vozidla, Informační displej vozidla a stavové ukazatele

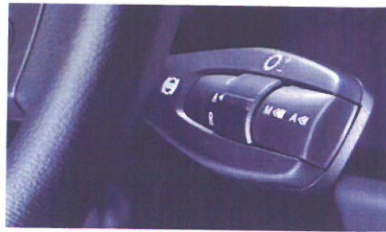

Středový ovládací panel s joy-stickem pro ovládání hydrauliky, spínači funkcí, ovládací tlačítka s podsvětlením, nastavení topení a klimatizace, páka ruční brzdy. Předvolič pro řazení převodovky vpravo pod volantem

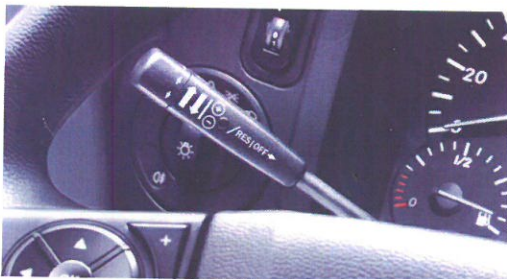

Ovládací páčky hydrostatu Easy Drive vlevo pod volantem pro nastavení směru jízdy vpřed / vzad a tempomatu



Systém posuvného řízení **VarioPilot**, který umožňuje posouvat volant a pedálovou skupinu z levé na pravou stranu a zpět pro práci vpravo a vlevo

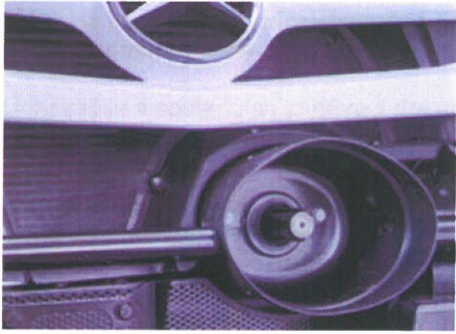

Přední pohon motoru max. 150 kW, otáčky 1000/540 1/min, normovaná drážkovaná hřídel , použití pro pohon nástaveb – výložníkové sekačky, štěpkovače, sněhové frézy, čerpadla kropičky, atd...

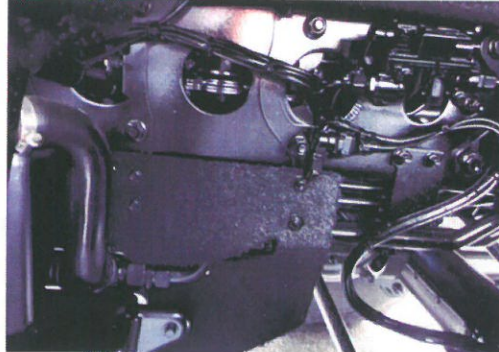
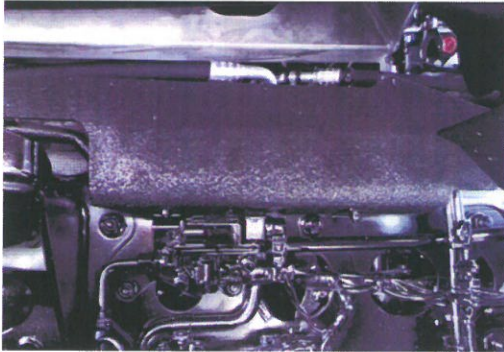

Ochrana proti korozi - zakrytí motoru mezi rámem vozidla a kabinou

Nabídka uchazeče : „Pořízení komunálního nosiče“ pro VZ č. P19V0000101

OBRAZOVÁ PŘÍLOHA NABÍDKY

1) Fotodokumentace obdobného vozidla MB Unimog řady U200-U500 Euro 6



