

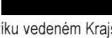
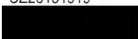
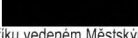

4.9.2019 (P)

# KUPNÍ SMLOUVA č. 00212752019

1. Obchodní firma: **Služby města Pardubic a. s.**  
 Sídlo: Hůrka 1803, Bílé Předměstí, 530 12 Pardubice  
 IČ: 252 62 572  
 DIČ: CZ25262572  
 Bankovní spojení:   
 Číslo účtu:   
 Zapsaná v obchodním rejstříku vedeném Krajským soudem v Hradci Králové, oddíl B, vložka 1527  
 Zastoupená ve věcech smluvních:  
 Ing. Petrem Benešem, předsedou představenstva  
 Ing. Alešem Kopeckým, místopředsedou představenstva  
 Zastoupená ve věcech plnění smlouvy:  
 Ing. Oto Doležal, vedoucím divize Údržba komunikací  
 (dále jen „Kupující“)

a

2. Obchodní firma: **HANES s.r.o.**  
 Sídlo: U Albrechtova vrchu 1157/7, 155 00 Praha 5  
 IČ: 26131919  
 DIČ: CZ26131919  
 Bankovní spojení:   
 Číslo účtu:   
 Zapsaná v obchodním rejstříku vedeném Městským soudem v Praze, oddíl C, vložka 72984  
 Zastoupená ve věcech smluvních:  
 Filip Hachle, jednatel společnosti, Dagmar Hachlová, jednatel společnosti  
 Zastoupená ve věcech plnění smlouvy:  
 pověřený obchodní zástupce  
 (dále jen „Prodávající“)

(Kupující a Prodávající společně dále jen „Smluvní strany“ nebo každý samostatně jen „Smluvní strana“)

## ÚVODNÍ USTANOVENÍ

Tato smlouva (dále jen „Smlouva“) je uzavřena podle ustanovení § 2079 a násl. zákona č. 89/2012 Sb., občanský zákoník, v platném znění (dále jen „Občanský zákoník“) na základě výsledků poptávkového řízení na zakázku **Zametacih vozu s vysavačem**.

## I. DEFINICE

1.1 V této Smlouvě mají následující výrazy uvedené s velkým počátečním písmenem níže přiřazený význam:  
 „Pracovní den“ znamená den připadající na pondělí až pátek, vyjma státních svátků podle zvláštního právního předpisu.  
 „Zadávací dokumentace“ znamená zadávací dokumentaci v poptávkovém řízení na dodávku **Zametacih vozu s vysavačem**, vyjma Smlouvy.  
 „Zboží“ znamená nový nákladní automobil se zametací nástavbou se systémem sání snižující prachové částice PM 2,5, vhodný pro údržbu komunikací.  
 Konkrétní požadavky Kupujícího na Zboží, které je Prodávající povinen dodržet, jsou popsány v příloze č. 2 této Smlouvy – Parametry Zboží a v Zadávací dokumentaci.



## II. PŘEDMĚT SMLOUVY

- 2.1 Za podmínek a ve lhůtách uvedených v této Smlouvě se Prodávájecí zavazuje Kupujícímu prodat a převést na něj vlastnické právo ke Zboží a Kupující se zavazuje od Prodávájecího Zboží převzít a zaplatit za něj Prodávájecímu kupní cenu.

## III. ZBOŽÍ

- 3.1 Prodávájecí je povinen dodat Kupujícímu Zboží v množství, druhu a technické specifikaci sjednaných v této Smlouvě, a zejména v její příloze č. 2.
- 3.2 Zboží musí splňovat veškeré požadavky stanovené příslušnými právními předpisy a Zadávací dokumentací. Zboží musí být nové, nepoužité, nepoškozené, plně funkční, a to jednotlivě jeho části i všechny součásti a příslušenství jako funkční celek pro požadované použití tak, jak je popsáno v Zadávací dokumentaci a v této Smlouvě, v nejvyšší jakosti poskytované výrobcem Zboží a spolu se všemi právy nutnými k jeho řádnému a nerušenému nakládání a užívání Kupujícími, včetně všech práv duševního vlastnictví. Zboží musí být vybaveno veškerými atesty a schváleními nutnými k nerušenému a bezpečnému používání Zboží, nesmí být zatíženo žádnými právy třetích osob včetně práva zástavního a musí být prosté jakýchkoliv právních či faktických vad. Prodávájecí potvrzuje, že nerušenému nakládání a užívání Zboží Kupujícími nebrání žádné právní předpisy ani žádná práva třetích osob.
- 3.3 Prodávájecí je povinen dodat Zboží Kupujícímu spolu se všemi doklady a dokumenty vztahujícími se ke Zboží ve smyslu ustanovení § 2087 Občanského zákoníku. Doklady a dokumenty musí být Kupujícímu předány v českém jazyce zároveň s příslušným Zbožím. Pokud je doklad či dokument vyhotovován pouze v cizojazyčné verzi, musí být Kupujícímu předán jeho věrný překlad do českého jazyka.

Doklady, dokumenty a příslušenství, které Kupující požaduje dodat spolu s příslušným Zbožím, jsou zejména:

- technický průkaz ve vztahu ke Zboží,
  - servisní knížka ve vztahu ke Zboží,
  - návod k obsluze a údržbě ve vztahu ke Zboží a katalog náhradních dílů ve vztahu ke Zboží, v českém jazyce,
  - doklad o schválení Zboží k provozu na pozemních komunikacích v České republice,
  - veškeré doklady nutné pro uvedení Zboží do provozu na pozemních komunikacích v České republice, včetně dokladů potřebných pro zápis Kupujícího jako vlastníka a provozovatele Zboží v registru motorových vozidel, (dále jen „**Dokumentace**“).
- 3.4 Prodávájecí zároveň se Zbožím převádí na Kupujícího, resp. poskytuje Kupujícímu, veškerá práva duševního vlastnictví k Dokumentací vztahující se ke Zboží, která Kupující potřebuje pro účely řádného užívání Zboží a zejména příp. jeho budoucí opravy, úpravy a údržbu a prodej Zboží třetí osobě. Kupující je oprávněn zejména zpřístupnit tyto dokumenty a doklady třetím osobám zajišťujícím opravy, úpravy a údržbu Zboží. Kupující je rovněž oprávněn poskytnout nezbytnou část Dokumentace jako součást zadávací dokumentace v jakémkoliv výběrovém či zadávacím řízení na opravy, úpravy, údržbu či prodej Zboží. Osobám, kterým bude Dokumentace takto zpřístupněna pro účely opravy, úpravy, údržby či zamýšleného prodeje Zboží, bude uložen zákaz Dokumentaci kopírovat či jinak rozmnožovat a povinnost ji vrátit Kupujícímu poté, co uplynul účel jejího užívání takovou třetí osobou. Kupující je dále oprávněn Dokumentaci, spolu s právy, které se k ní vztahují, převést spolu se Zbožím na jakoukoliv třetí osobu (zejména při prodeji Zboží třetí osobě).
- 3.5 Pro uvedené účely opravňuje Prodávájecí Kupujícího a uděluje mu veškeré nezbytné souhlasy (licence) ke všem formám užití Dokumentace a veškerých jiných předmětů práv duševního vlastnictví, které Kupující potřebuje k realizaci svých práv dle této Smlouvy nebo k naplnění sjednaných účelů z této Smlouvy vyplývajících. Úplata za veškeré povinnosti a za veškerá udělená práva (licence) Kupujícímu dle tohoto článku je součástí kupní ceny.

## IV. MNOŽSTVÍ, DOBA A MÍSTO DODÁNÍ ZBOŽÍ, SERVIS

- 4.1 Za podmínek uvedených v této Smlouvě se Prodávájecí zavazuje dodat Zboží Kupujícímu v následujícím množství, druhu a v následujících termínech:

Zboží	Termín dodání
Zametací vůz s vysavačem	Nejpozději do 6 měsíců od podpisu Smlouvy

- 4.2 Prodávající je povinen dodat Zboží Kupujícímu ve výše uvedeném Termínu dodání, a to v Pracovní den, v rozmezí od 6:00 do 16:00 hodin.
- 4.3 Prodávající je povinen Zboží dodat na adresu sídla Kupujícího uvedenou v záhlaví smlouvy. Prodávající není oprávněn požadovat uhrazení a Kupující neuhradí Prodávajícímu jakoukoli dodatečnou úhradu a/nebo dodatečné náklady Prodávajícího v souvislosti s dodáním příslušného Zboží na adresu určenou dle tohoto odstavce Smlouvy.
- 4.4 Prodávající je povinen na žádost Kupujícího zajistit veškerý Servis Zboží po dobu trvání Záruční doby uvedené v článku VIII. této smlouvy. „**Servis Zboží**“ znamená povinnost prodávajícího řádně a včas v souladu s návodem k obsluze a provozu Zboží provádět veškeré činnosti a dodávat potřebné díly, kapaliny a jiné věci, které jsou potřebné pro řádný a bezvadný provoz Zboží s přihlédnutím k podmínkám jeho provozu a způsobu jeho užívání. Servis bude prováděn ve vztahu ke Zboží v České republice přímo Prodávajícím. Nejde-li o Odstranění vady ve smyslu článku VIII. této smlouvy, bude servis Zboží poskytován za úplatu dle platného ceníku poskytovatele servisu. Prodávající se zavazuje, že Servis Zboží bude zajišťovat sám, nikoli pomocí nebo prostřednictvím poddodavatele. Prodávající se zavazuje, že Servis Zboží alespoň na jedné z těchto podstatných částí zboží: podvozek nebo nástavba, bude uchažeč zajišťovat sám, resp. v jeho servisní síti, nikoli pomocí nebo prostřednictvím poddodavatele.
- 4.5 Prodávající se zavazuje zajistit, aby po celou dobu povinnosti provádět Servis Zboží byly splněny následující podmínky:
- (a) K započetí servisního zásahu dojde do 24 (dvaceti čtyř) hodin od nahlášení závady. Započítáním servisního zásahu se rozumí příjezd kvalifikovaného pracovníka na místo, kde se Zboží nachází, a započítání veškerých činností nutných k provedení servisního úkonu či odstranění vady.
  - (b) V případě nutnosti převozu vozidla za účelem garanční opravy mimo město Pardubice jsou náklady na přepravu nákladem prodávajícího.
  - (c) Komunikace s Prodávajícím a s poskytovatelem servisu bude probíhat v českém jazyce.
- 4.6 Prodávající je povinen na žádost Kupujícího zajistit veškerý Pozáruční servis Zboží po dobu 5 (pět) let od uplynutí Záruční doby uvedené v článku VIII. této smlouvy. „**Pozáruční servis Zboží**“ znamená povinnost prodávajícího řádně a včas v souladu s návodem k obsluze a provozu Zboží provádět veškeré činnosti a dodávat potřebné díly, kapaliny a jiné věci, které jsou potřebné pro řádný a bezvadný provoz Zboží s přihlédnutím k podmínkám jeho provozu a způsobu jeho užívání. Pozáruční servis Zboží bude prováděn ve vztahu ke Zboží v České republice, a to v autorizovaném servise. Pozáruční servis Zboží bude poskytován za úplatu dle platného ceníku poskytovatele servisu. Prodávající se zavazuje, že Pozáruční servis Zboží alespoň na jedné z těchto podstatných částí zboží: podvozek nebo nástavba, bude uchažeč zajišťovat sám, resp. v jeho servisní síti, nikoli pomocí nebo prostřednictvím poddodavatele.
- 4.7 Prodávající se zavazuje zajistit, aby po celou dobu povinnosti provádět Pozáruční servis Zboží byly splněny následující podmínky:
- (a) K započetí servisního zásahu dojde do 24 (dvaceti čtyř) hodin od nahlášení závady. Započítáním servisního zásahu se rozumí příjezd kvalifikovaného pracovníka na místo, kde se vozidlo nachází, a započítání veškerých činností nutných k provedení servisního úkonu či odstranění vady.
  - (b) Komunikace s Prodávajícím a s poskytovatelem servisu bude probíhat v českém jazyce.

## V.

### PŘEDÁNÍ A PŘEVZETÍ ZBOŽÍ

- 5.1 Prodávající je povinen Zboží na vlastní náklady dodat do místa dodání dle čl. 4.3 této Smlouvy, a to v termínu dodání a v hodině dodání dle čl. 0 této Smlouvy. Prodávající je povinen Zboží dodat v množství, druhu, technické specifikaci a kvalitě v souladu s touto Smlouvou. Prodávající je povinen umožnit Kupujícímu prohlídku Zboží a ověření funkčnosti Zboží. Společně s dodáním Zboží je Prodávající povinen Kupujícímu předat veškeré návody k obsluze.
- 5.2 Poté, co si Kupující Zboží prohlédne, ověří jeho funkčnost a zkontroluje úplnost dokumentů ve smyslu ustanovení čl. 3.3 této Smlouvy, sepsí Smluvní strany Předávací protokol. Současně s podpisem Předávacího protokolu je Prodávající povinen vystavit Kupujícímu potvrzení o záruce, aby mohl Kupující řádně uplatnit Reklamací případných vad Zboží. Pro vyloučení pochybností se uvádí, že Kupující je oprávněn přizvat k prohlédnutí Zboží, ověření jeho funkčnosti a kontrole úplnosti dokumentů a dokladů kteréhokoliv svého zaměstnance, zmocněnce, poradce či jakoukoli třetí osobu. Zboží se považuje za předané a převzaté Kupujícím až okamžikem podpisu Předávacího protokolu.
- 5.3 Kupující není povinen převzít Zboží, které trpí jakýmkoliv vadami, zejména pokud neodpovídá specifikaci a/nebo nesplňuje některý z požadavků na Zboží dle této Smlouvy, není funkční a/nebo se Zbožím nebyla dodána Dokumentace.
- 5.4 V případě, že Kupující odmítne z kteréhokoliv z důvodů uvedených v čl. 5.3 určité Zboží převzít, je Prodávající povinen dodat Kupujícímu bezvadné a plně funkční Zboží, splňující veškeré vlastnosti specifikované v této Smlouvě nejpozději v dodatečně lhůtě pět (5) dnů počínající dnem následujícím po příslušném Termínu dodání. Ustanovení čl. 5.2 a 5.3 Smlouvy v tomto případě platí obdobně.
- 5.5 Prodávající (nebo jím zmocněná osoba) je nejpozději při předání a převzetí Zboží povinen provést řádné proškolení pracovníků Kupujícího, kteří budou Zboží provozovat a obsluhovat, ve všech věcech provozu a obsluhy zboží, tedy zejména seznámit je se Zbožím včetně všech součástí a příslušenství, s jeho funkcemi, provozem, obsluhou, veškerými ovládacími prvky, s návodem

k obsluze a s pravidly bezpečnosti a ochrany zdraví při práci a používání Zboží. Vzor prezenční listiny školení obsluhy stroje (zařízení) podle tohoto odstavce je uveden v příloze č. 3 této Smlouvy.

## VI. PŘECHOD PRÁV KE ZBOŽÍ

- 6.1 Vlastnické právo ke Zboží přechází na Kupujícího okamžikem převzetí příslušného Zboží Kupujícím.  
6.2 Nebezpečí škody na Zboží přechází na Kupujícího okamžikem převzetí příslušného Zboží Kupujícím.

## VII. KUPNÍ CENA A ZPŮSOB JEJÍ ÚHRADY

- 7.1 Smluvní strany sjednávají kupní cenu za Zboží takto:

	Celková nabídková cena v Kč bez DPH	DPH v Kč	Celková nabídková cena dodávek v Kč včetně DPH
Zametací vůz s vysavačem	(a) <u>4.835.000,- Kč</u>	(b) 1.015.350,- Kč	(c) = (a) + (b) 5.850.350,- Kč

Pro vyloučení pochybností se stanoví, že kupní cena za Zboží je souhrnnou cenou za splnění předmětu této Smlouvy.

- 7.2 Smluvní strany se dohodly, že celková kupní cena za splnění předmětu této Smlouvy uvedená výše v čl. 7.1 Smlouvy je sjednána jako pevná a nepřekročitelná.
- 7.3 Kupní cena za Zboží bude uhrazena po převzetí Zboží Kupujícím postupem podle odstavců 7.4. až 7.11. této Smlouvy ve lhůtě třiceti (30) dnů tam uvedené.
- 7.4 Prodávajícímu vznikne nárok na zaplacení kupní ceny za dodávku Zboží, které bude Kupujícím od Prodávajícího dodáno a které bude zároveň Kupujícím od Prodávajícího převzato ve smyslu čl. V. této Smlouvy. Úhrada kupní ceny za převzaté Zboží je splatná na základě Faktury vystavené Prodávajícím.
- 7.5 Prodávající může vystavit Fakturu na úhradu kupní ceny za převzaté Zboží nejdříve v den převzetí příslušného Zboží Kupujícím, avšak nikoli dříve, než po podepsání Předávacího protokolu ve vztahu k příslušnému Zboží. Faktura bude vystavena na částku, která bude rovna kupní ceně příslušného Zboží, které bylo převzato ve smyslu čl. V. této Smlouvy Kupujícím. Faktura musí být doručena Kupujícím nejpozději do patnácti (15) kalendářních dnů ode dne, ve kterém Prodávajícímu vzniklo právo na vystavení Faktury. K částce Faktury bude připočtena DPH v zákonné výši.
- 7.6 Kupní cena bude způsobem sjednaným v této Smlouvě zaplacena na bankovní účet Prodávajícího uvedený Prodávajícím na Faktuře za příslušné Zboží.
- 7.7 Faktury Prodávajícího musí splňovat veškeré náležitosti daňového dokladu ve smyslu příslušných právních předpisů platných na území České republiky a musí obsahovat ve vztahu k příslušnému Zboží věcně správné a dostatečně podrobné údaje. Přílohou každé Faktury musí být kopie Předávacího protokolu nebo jiného dokladu potvrzeného Kupujícím dokládající oprávněnost fakturované částky.
- 7.8 Faktury Prodávajícího musí splňovat veškeré náležitosti dle ustanovení čl. 7.7 Smlouvy. Prodávající je v tomto případě povinen Kupujícím bezodkladně doručit novou Fakturu, která bude splňovat veškeré náležitosti dle ustanovení čl. 7.7 Smlouvy.
- 7.9 Faktura je splatná ve lhůtě třiceti (30) kalendářních dnů ode dne jejího doručení Kupujícím. V případě vrácení Faktury Kupujícím zpět Prodávajícímu postupem podle čl. 7.8 Smlouvy započne běžet lhůta splatnosti Faktury, uvedená v předchozí větě, až po doručení bezvadné Faktury. Případně-li poslední den lhůty splatnosti Faktury na den, který není Pracovním dnem, posouvá se splatnost na nejbližší následující Pracovní den. Faktura se považuje za zaplacenou v okamžiku, kdy bude peněžní částka uvedená ve Faktuře odeslána z bankovního účtu Kupujícího.
- 7.10 Kupní cena stejně jako jakékoliv jiné peněžité částky uvedené v této Smlouvě jsou uváděny bez DPH, není-li výslovně uvedeno jinak.
- 7.11 Kupní cena za Zboží zahrnuje i veškeré náklady Prodávajícího spojené s plněním této Smlouvy, a to zejména veškeré náklady za dopravu Zboží do místa dodání, včetně zabalení, naložení a vyložení Zboží, veškeré náklady plynoucí ze záruk dle čl. VIII. této Smlouvy, veškeré náklady na jakékoliv skladování Zboží a veškeré náklady Prodávajícího na doklady a dokumenty ke Zboží ve smyslu čl. 3.3 této Smlouvy a veškerá cla, daně (mimo DPH) a jakékoli další poplatky související s plněním této Smlouvy a také zahrnuje úplatu za práva duševního vlastnictví poskytnutá Kupujícím, resp. převedená na Kupujícího v souvislosti s dodávkou

- Zboží. Pro vyloučení jakýchkoli pochybností se stanoví, že Prodávající je povinen uhradit jakékoli náklady, cla, daně (mimo DPH) a/nebo jakékoli poplatky související s plněním této Smlouvy bez toho, že by tím Prodávajícímu vznikl vůči Kupujícímu jakýkoli nárok.
- 7.12 Kupující provede úhradu ve splatnosti na bankovní účet Prodávajícího uvedený na faktuře za předpokladu, že tento účet bude ke dni platby zveřejněný správcem daně. V případě, že tato podmínka nebude splněna, Kupující uhradí pouze částku bez DPH, a doplatek bude uhrazen Prodávajícímu až po zveřejnění čísla účtu v registru plátců. V případě, že účet nebude zveřejněn po uplynutí lhůty stanovené Kupujícími, bude DPH uhrazeno místně příslušnému správci daně Prodávajícího.
- 7.13 Pokud je před odesláním platby (před zaplacením faktury) o Prodávajícími zveřejněna dle §106a zákona o dani z přidané hodnoty způsobem umožňujícím dálkový přístup skutečnost, že je Prodávající nespolehlivým plátcem a vzniká tak ručení dle §109 odst. 3 zákona o dani z přidané hodnoty, bere Prodávající na vědomí, že Kupující zaplatí na účet Prodávajícího pouze fakturovanou částku bez DPH a DPH zaplatí přímo na účet správce daně. O takovém postupu Kupující dodatečně písemně Prodávajícího informuje.

## VIII.

### ZÁRUČNÍ DOBA A REKLAMACE

- 8.1 Prodávající podpisem Předávacího protokolu poskytuje Kupujícímu záruku za to, že:
- (a) Zboží nebude trpět žádnými vadami, ať už se jedná o vady materiálu, výrobní vady či vady technického zpracování Zboží, o vady zjevné či skryté nebo o vady právní či faktické, a bude plně odpovídat jeho specifikaci a vlastnostem dle této Smlouvy a dle platných právních předpisů,
  - (b) Zboží bude plně funkční, a to jednotlivě jeho části i všechny jeho součásti a příslušenství, jako funkční celek pro požadované použití tak, jak je popsáno v Zadávací dokumentaci,
  - (c) Zboží bude splňovat veškeré vlastnosti stanovené v této Smlouvě, a to zejména ty vlastnosti výslovně Kupujícími požadované, jakož i vlastnosti, které jsou obvykle na Zboží kladeny.
- 8.2 Prodávající je povinen společně se Zbožím předat Kupujícímu potvrzení o záruce ke Zboží nejméně v rozsahu a délce sjednané v této Smlouvě.
- 8.3 Záruka podle tohoto čl. VIII. Smlouvy se nevztahuje na vady Zboží vzniklé poškozením Zboží způsobeným třetími osobami.
- 8.4 Prodávající poskytuje Kupujícímu záruku za Zboží v rozsahu dle tohoto čl. VIII. Smlouvy na následující období:
- (a) Záruční doba na kompletní podvozky 24 měsíců nebo 40 000 km, dle toho co nastane dříve.
  - (b) Záruční doba na kompletní nástavbu 24 měsíců nebo 2.000 mth, dle toho co nastane dříve.
- (Doba trvání záruky dle čl. 8.1 této Smlouvy dále jen „Záruční doba“)
- Záruční doba počíná běžet dnem následujícím po okamžiku převzetí Zboží Kupujícími. V případě Vytčení vady (jak je tento termín definován níže) se běh Záruční doby (pokud ještě neuběhla celá) staví a počíná znovu běžet až ode dne převzetí opraveného reklamovaného Zboží zpět Kupujícími nebo ode dne, kdy Kupující a Prodávající vystaví písemné potvrzení o vyřízení Reklamacce jiným způsobem, na kterém se Kupující a Prodávající dohodnou.
- 8.5 Kupující je povinen oznámit Prodávajícímu vadu Zboží, která se vyskytla v průběhu Záruční doby, a to bez zbytečného odkladu poté, kdy Kupující vadu zjistil (dále jen „Vytčení vady“). Vytčení vady musí být zasláno Prodávajícímu písemně, prostřednictvím e-mailu, faxu nebo jiným vhodným způsobem na kontaktní údaje uvedené v čl. XI. této Smlouvy.
- 8.6 Prodávající je povinen ve lhůtě 24 hodin započít odstraňování vady, která byla Prodávajícímu Vytčením vady oznámena (dále jen „Vytčená vada“). Započítání odstraňování vady se rozumí příjezd kvalifikovaného pracovníka na místo, kde se vozidlo nachází, a započítání veškerých činností nutných k odstranění vady. Jestliže je Vytčená vada opravitelná, je Prodávající povinen odstranit Vytčenou vadu opravou Zboží a/nebo výměnou kterékoli vadné součástky Zboží za součástku bezvadnou. Kupující je oprávněn požadovat namísto odstranění Vytčené vady slevu z kupní ceny vadného Zboží.
- 8.7 Jestliže je Vytčená vada neopravitelná, je Kupující oprávněn požadovat po Prodávajícímu odstranění Vytčené vady výměnou vadného Zboží za Zboží bezvadné, slevu z kupní ceny a/nebo je oprávněn od Smlouvy odstoupit, a to dle své volby. Jestliže je Vytčená vada vadou právní, je Kupující oprávněn požadovat po Prodávajícímu odstranění Vytčené vady odstraněním právních vad bránících nerušenému používání Zboží Kupujícími, slevu z kupní ceny a/nebo je oprávněn od Smlouvy odstoupit, a to dle své volby.
- 8.8 Smluvní strany se mohou na žádost Kupujícího dohodnout na jiném způsobu řešení Reklamacce. O jiném způsobu vyřešení Reklamacce, bude-li dohodnut, Smluvní strany vystaví písemné potvrzení. Pro vyloučení pochybností se uvádí, že pokud nebude Prodávající Kupujícími požádán o jiné řešení Reklamacce, než je odstranění Vytčené vady, je Prodávající povinen učinit veškeré kroky vedoucí k odstranění Vytčené vady. Prodávající je povinen provést odstranění vady Zboží vytčené v průběhu Záruční doby bezplatně.
- 8.9 Prodávající je povinen zajistit, že odstranění Vytčené vady Zboží ve smyslu předchozích odstavců tohoto článku Smlouvy (dále jen „Odstranění vady“) bude provedeno k tomu odborně způsobilými a řádně proškolenými osobami, které složily všechny potřebné zkoušky a jsou držitelé veškerých oprávnění nutných k řádnému Odstranění vady Zboží. Prodávající je povinen při Odstranění vady postupovat s odbornou péčí, bez zbytečných prodlání a zvolit metodu vedoucí optimální cestou k řádnému a rychlému Odstranění

vady Zboží. Při Odstranění vady Zboží je Prodávájeci povinen postupovat v souladu s požadavky a instrukcemi Kupujícího a v souladu s jemu známými zájmy Kupujícího. V případě, že Prodávájeci využije třetích osob k Odstranění vady, zůstává Prodávájeci plně odpovědný Kupujícímu za Odstranění vady v souladu s touto Smlouvou a Prodávájeci není zbaven jakýchkoliv závazků vyplývajících ze Smlouvy a Kupující není omezen ani zbaven jakýchkoliv práv vyplývajících ze Smlouvy.

- 8.10 Prodávájeci je povinen započít s odstraňováním Vytčené vady nejpozději ve lhůtě dle čl. 8.6 Smlouvy a Vytčenou vadu odstranit nejpozději ve lhůtě pěti (5) dni ode dne jejího oznámení Prodávájecimu, nedohodnou-li se smluvní strany písemně ze závazných důvodů na jiné lhůtě. Prodávájeci je povinen po celou dobu odstraňování Vytčených vad Zboží o postupu odstraňování těchto vad a lhůtě nutně k jejich odstranění písemně informovat Kupujícího, kdykoli o to Kupující požádá.
- 8.11 Po odstranění Vytčené vady je Prodávájeci povinen opravené bezvadné a plně funkční Zboží předat Kupujícímu. Kupující je oprávněn převzít reklamovaného Zboží odmítnout, pokud zjistí, že Vytčené vady nebyly řádně odstraněny. Pokud Kupující odmítne převzít reklamovaného Zboží, resp. pokud Prodávájeci Vytčené vady ve lhůtě podle předchozího odstavce neodstraní, je Prodávájeci povinen odstranit Vytčené vady nejpozději v dodatečně lhůtě dvou (2) Pracovních dnů. V případě, že opravené Zboží převezme, vystaví o tom Prodávájecimu písemné potvrzení. Pro účely ustanovení čl. 8.4 Smlouvy se uvádí, že Záruční doba (pokud ještě neuběhla celá) započne znovu běžet ve vztahu k reklamovanému Zboží ode dne následujícího po dni, kdy Prodávájeci převzal písemné potvrzení podle předchozí věty.
- 8.12 Pokud Prodávájeci neodstraní Vytčené vady ani v této dodatečně lhůtě podle předchozího odstavce, má se za to, že Vytčená vada je vadou neodstranitelnou, a Kupující má dále právo požadovat slevu z kupní ceny, výměnu reklamovaného Zboží za Zboží nové a/nebo má právo od Smlouvy odstoupit, a to dle své volby. V případě výměny reklamovaného Zboží za Zboží nové běží v případě nového Zboží nová Záruční doba v délce uvedené v čl. 8.4 Smlouvy ode dne písemného převzetí nového Zboží Kupující. Ustanoveními této Smlouvy nejsou dotčeny případné další nároky Kupujícího z vad Zboží vyplývající mu z Občanského zákoníku či jiných právních předpisů.
- 8.13 Je-li dodáním Zboží s vadami porušena Smlouva podstatným způsobem, má Kupující nároky z vad zboží podle Občanského zákoníku. Smluvní strany sjednávají, že za podstatné porušení Smlouvy je nutné považovat zejména následující případy:
- (a) prodlení Prodávájeciho s dodáním Zboží o více jak pět (5) pracovních dní,
  - (b) dodání Zboží s podstatnými vadami, zejména s vadami materiálu, výrobními vadami, vadami technického zpracování Zboží, právními vadami, vadami resp. nesplněním požadavků uvedených ve specifikaci a vlastnostech Zboží dle této Smlouvy a dle platných právních předpisů, vadami ve funkčnosti Zboží, vadami, resp. nesplněním vlastností uvedených v dokumentech a dokladech ve smyslu čl. III. této Smlouvy, vadami, resp. nesplněním vlastností výslovně Kupujícím požadovaných, jakož i vlastností, které jsou obvykle na Zboží kladeny.
  - (c) prodlení Prodávájeciho dle čl. 5.4 Smlouvy s dodáním bezvadného a plně funkčního Zboží, splňujícího veškeré vlastnosti specifikované v této Smlouvě poté, co Kupující odmítl určité Zboží převzít z důvodů uvedených v čl. 5.3 Smlouvy,
  - (d) prodlení Prodávájeciho dle čl. 8.11 Smlouvy s odstraněním vytčené Vady poté, co Kupující odmítl převzít reklamovaného Zboží,
  - (e) prodlení Prodávájeciho s odstraněním vytčené vady delší než třicet kalendářních dnů,
  - (f) dvojnásobný výskyt stejné vady nebo výskyt alespoň tří různých vad v průběhu záruční doby,
  - (g) případ, kdy bude zjištěno, že (i) Prodávájeci je v úpadku, (ii) vůči Prodávájecimu je vedeno insolvenční řízení, v němž zároveň (a) bylo vydáno rozhodnutí o úpadku nebo (b) insolvenční návrh byl zamítnut proto, že majetek Prodávájeciho nepostačuje k úhradě nákladů insolvenčního řízení, nebo (c) byl konkurs zrušen proto, že majetek Prodávájeciho byl zcela nepostačující, nebo (iii) byla zavedena nucená správa Prodávájeciho podle zvláštních právních předpisů, (iv) Prodávájeci je v likvidaci, a/nebo byla zahájena likvidace Prodávájeciho,
  - (h) případ, kdy bude dodatečně zjištěno, že Prodávájeci nesplnil podmínky řízení na veřejnou zakázku, na jehož základě byla uzavřena tato Smlouva, zejména pokud bude zjištěno, že Prodávájeci uvedl nepravdivé či zavádějící údaje, nebo nesplňoval kvalifikační předpoklady stanovené Zadávací dokumentací,
  - (i) prodlení Kupujícího s úhradou kupní ceny na základě Faktury, které nebude do třiceti kalendářních dnů ode dne doručení písemného výtčení prodlení Prodávájecím Kupujícímu odstraněno, vyjma případů uvedených v následujícím odstavci 8.14.
- 8.14 Do odstranění vady nemusí Kupující platit část kupní ceny odhadem přiměřeně odpovídající jeho právu na slevu. V případě vady, která znamená podstatné porušení smlouvy ze strany Prodávájeciho, Kupující nemusí uhradit celou kupní cenu, a to až do doby odstranění takové vady a převzetí Zboží Kupující. Nezaplacením kupní ceny nebo její části podle tohoto odstavce nemá za následek prodlení Kupujícího s úhradou kupní ceny a Prodávájeci v takovém případě nemůže vůči Prodávájecimu uplatňovat žádné sankce ani jakékoli jiné nepříznivé právní kroky.
- 8.15 Smluvní strany se dohodly, že lhůta pro vyloučení vady uvedená v § 1921 odst. 1 a v § 2112 odst. 1 občanského zákoníku se prodlužuje na lhůtu šesti měsíců ode dne, kdy kupující měl možnost vadu zjistit; tato lhůta končí nejpozději uplynutím Záruční doby. Ustanovení § 1921 odst. 3 věty první a § 2112 odst. 1 věty první občanského zákoníku se nepoužije.
- 8.16 Veškerá komunikace spojená se zárukou a reklamacemi podle tohoto článku VIII. Smlouvy bude probíhat v českém jazyce.

## IX. SANKCE

- 9.1 Za prodlení s dodávkou Zboží Prodávajícím dle této Smlouvy a/nebo za prodlení s odstraněním Vytčené vady je Kupující oprávněn požadovat, aby mu Prodávající uhradil smluvní pokutu ve výši 0,1 % (jedné desetiny procenta) z ceny nedodaného Zboží, resp. Zboží, u kterého je Prodávající v prodlení s odstraněním Vytčené vady, (bez DPH) za každý i započatý den prodlení. Smluvní pokuta je splatná na písemnou výzvu Kupujícího učiněnou vůči Prodávajícímu.
- 9.2 V případě prodlení Prodávajícího s plněním povinnosti písemně vyzoomět Kupujícího o změně poddodavatele dle článku XI., odst. 11.1 Smlouvy je Kupující oprávněn vůči Prodávajícímu požadovat zaplacení smluvní pokuty ve výši ve výši 1 % (jednoho procenta) z ceny Zboží bez DPH.
- 9.3 V případě porušení povinnosti Prodávajícího zajišťovat Servis Zboží způsobem uvedeným v článku IV., odst. 4.4 a odst. 4.5 této smlouvy je Kupující oprávněn vůči Prodávajícímu požadovat zaplacení smluvní pokuty ve výši ve výši 15 % (patnácti procent) z ceny Zboží bez DPH.
- 9.4 V případě porušení jiné povinnosti vyplývající pro Prodávajícího z této Smlouvy, která není uvedena v předchozích odstavcích tohoto článku IX. Smlouvy, je Kupující oprávněn vůči Prodávajícímu požadovat zaplacení smluvní pokuty ve výši 0,3 % (tři desetiny procenta) z ceny Zboží bez DPH.
- 9.5 Výše uvedené smluvní pokuty je Kupující též oprávněn započíst vůči pohledávce Prodávajícího na úhradu kupní ceny; v takovém případě je kupující oprávněn uhradit kupní cenu sníženou o smluvní pokutu. Nedojde-li k započtení smluvní pokuty podle předchozí věty, je smluvní pokuta splatná nejpozději do patnácti dnů ode dne doručení písemné výzvy k její úhradě Prodávajícímu.
- 9.6 Právo Kupujícího požadovat zaplacení náhrady plně výše škody vzniklé Kupujícímu v důsledku porušení kterékoli z smluvních povinností zajištěných smluvními pokutami uvedenými v předchozích odstavcích článku IX. Smlouvy není zaplacením příslušné smluvní pokuty dotčeno. Zaplacením smluvní pokuty není dotčeno právo Kupujícího žádat splnění povinnosti podle této Smlouvy vůči Kupujícímu ani povinnost Kupujícího takovou povinnost splnit.
- 9.7 V případě prodlení se zaplacením kupní ceny postupem podle odstavců 7.3 až 7.11 této Smlouvy je Prodávající oprávněn požadovat, aby mu Kupující uhradil úrok z prodlení ve výši 0,1 % (jedné desetiny procenta) z dlužné částky za každý i započatý den prodlení. Úrok z prodlení je splatný na písemnou výzvu Prodávajícího učiněnou vůči Kupujícímu. Ustanovení tohoto odstavce se nepoužije pro případy uvedené v článku VIII. odstavci 8.14 a v článku IX., odstavci 9.5 Smlouvy.

## X. UKONČENÍ SMLUVNÍHO VZTAHU

- 10.1 Smluvní strany jsou oprávněny odstoupit od této Smlouvy v souladu a za podmínek stanovených touto Smlouvou a/nebo v příslušných ustanovení Občanského zákoníku, a to s odchylkami stanovenými níže v tomto čl. X. Smlouvy.
- 10.2 Smluvní strany se dohodly, že každá Smluvní strana je oprávněna za podmínek stanovených v této Smlouvě a Občanském zákoníku odstoupit od této Smlouvy, a to plně, nebo i částečně pouze ve vztahu ke Zboží, jehož se týká příslušné porušení povinností dle této Smlouvy.
- 10.3 Odstoupení od Smlouvy musí být učiněno písemně a musí být doručeno druhé Smluvní straně. V případě odstoupení od Smlouvy Smlouva zaniká dnem doručení písemného odstoupení druhé Smluvní straně.

## XI. OSTATNÍ A ZÁVĚREČNÁ USTANOVENÍ

- 11.1 V případě, že Prodávající v průběhu plnění závazku podle této smlouvy hodlá změnit/změni poddodavatele původně uvedeného v nabídce zakázky „Zametací vůz s vysavačem“, je povinen o tom předem písemně vyzoomět Kupujícího a taková změna poddodavatele podléhá předchozímu schválení Kupujícího, jinak je taková změna vůči Kupujícímu neúčinná.
- 11.2 Prodávající a Kupující se dohodli, že veškerá komunikace mezi oběma stranami a s poskytovatelem servisu bude probíhat v českém jazyce.
- 11.3 Tato Smlouva nabývá platnosti dnem jejího uzavření a účinnosti dnem jejího zveřejnění v registru smluv dle zákona č. 340/2015 Sb., ve znění pozdějších předpisů.
- 11.4 Smluvní strany se dohodly, že Kupující bezodkladně po uzavření této smlouvy odešle smlouvu k řádnému uveřejnění do registru smluv vedeného Ministerstvem vnitra ČR.
- 11.5 Žádná ze Smluvních stran nemá právo postoupit či jinak převést svá práva či povinnosti vyplývající z této Smlouvy na třetí osobu bez předchozího písemného souhlasu druhé Smluvní strany.

- 11.6 Prodávající se zavazuje spolupůsobit při výkonu případné kontroly prováděné u Kupujícího podle obecně závazných právních předpisů, přitom se zejména zavazuje poskytnout nezbytné informace a veškeré doklady související s plněním podle této smlouvy, které si vyžadají kontrolní orgány, dokladovat svoji činnost a umožnit kontrolu dokladů pověřeným osobám, a to po dobu 10 let po skončení plnění zakázky.
- 11.7 Prodávající se zavazuje řádně uchovávat a archivovat veškeré originály účetních dokladů a originály dalších dokumentů souvisejících s realizací zakázky po dobu 10 let po skončení plnění zakázky.
- 11.8 Prodávající není oprávněn jednostranně započíst jakékoli svoje splatné či nesplatné pohledávky z této Smlouvy za Kupujícím proti jakýmkoli pohledávkám, jež má Kupující vůči Prodávajícímu. Kupující je oprávněn započíst proti jakýmkoli peněžitým pohledávkám Prodávajícího za Kupujícím své vzájemné peněžitě pohledávky vzniklé dle Smlouvy. Kupující je oprávněn vůči nesplatným peněžitým pohledávkám Prodávajícího započíst své peněžitě pohledávky splatné.
- 11.9 Prodávající bere na vědomí, že Kupující je oprávněn informace, jež v souvislosti s touto Smlouvou obdržel od Prodávajícího, uveřejnit nebo zpřístupnit třetím osobám, a to zejména z důvodů stanovených platnými právními předpisy v oblasti práva veřejnosti na informace. Prodávající proto souhlasí se zveřejněním takových informací Kupujícím. Tento odstavec rovněž neomezuje oprávnění Smluvních stran poskytnout potřebné informace svým auditorům nebo právním, ekonomickým či jiným poradcům, kteří jsou vůči Smluvní straně vázáni mlčenlivostí, ani neomezuje oprávnění Smluvních stran uplatňovat svá práva z této Smlouvy.
- 11.10 Bude-li některé ustanovení této Smlouvy shledáno neplatným nebo nevymahatelným, taková neplatnost nebo nevymahatelnost nezpůsobí neplatnost či nevymahatelnost celé Smlouvy s tím, že v takovém případě bude celá Smlouva vykládána tak, jako by neobsahovala jednotlivá neplatná nebo nevymahatelná ustanovení, a v tomto smyslu budou vykládána a vymáhána i práva Smluvních stran vyplývající z této Smlouvy. Smluvní strany se dále zavazují, že budou navzájem spolupracovat s cílem nahradit takové neplatné nebo nevymahatelné ustanovení platným a vymahatelným ustanovením, jímž bude dosaženo stejného ekonomického výsledku (v maximálním možném rozsahu v souladu s právními předpisy), jako bylo zamýšleno ustanovením, jež bylo shledáno neplatným či nevymahatelným.
- 11.11 Smluvní strany sjednávají, že § 564 zákona č. 89/2012 Sb., občanský zákoník, ve znění pozdějších předpisů, se nepoužije, tzn., měnit nebo doplňovat text smlouvy je možné pouze formou písemných dodatků podepsaných oběma smluvními stranami. Možnost měnit smlouvu jinou formou smluvní strany vylučují. Za písemnou formu není pro tento účel považována výměna e-mailových či jiných elektronických zpráv. Neplatnost dodatků z důvodu nedodržení formy lze namítnout kdykoliv a to i když již bylo započato s plněním.
- 11.12 Prodávající na sebe přebírá nebezpečí změny okolností podle § 1765 odst. 2 občanského zákoníku.
- 11.13 Platnost, plnění, výklad a účinky této Smlouvy se řídí právním řádem České republiky, zejména ustanoveními Občanského zákoníku.
- 11.14 Veškeré spory, které by mohly vzniknout z této Smlouvy nebo v souvislosti s ní, budou ve smyslu ustanovení § 89a zákona č. 99/1963 Sb., občanský soudní řád, v platném znění, rozhodovány věcně příslušným soudem České republiky příslušným v místě sídla Kupujícího ke dni podpisu této Smlouvy.
- 11.15 Tato Smlouva se vyhotovuje ve čtyřech (4) stejnopisech, z nichž obě Smluvní strany obdrží po dvou (2) stejnopisech. Tato Smlouva byla sepsána v českém jazyce.
- 11.16 Nedílnou součástí této Smlouvy tvoří přílohy:

Příloha č. 1	Předávací protokol
Příloha č. 2	Parametry Zboží
Příloha č. 3	Prezenční listina školení

- 11.17 Veškerá písemná komunikace mezi Smluvními stranami bude probíhat v českém jazyce a výhradně osobním doručením, doporučenou poštou nebo kurýrní službou na níže uvedené adresy:

Při doručování Kupujícím:	Hůrka 1803, Bílé Předměstí, 530 12 Pardubice
Při doručování Prodávajícímu:	Adresa: Strojírenská 259, 155 21 Praha 5

- 11.18 Smluvní strany se dohodly, že doporučenou zásilku odeslanou druhé straně poštou na adresu uvedenou v článku XI. této smlouvy považují za doručenu třetího Pracovního dne ode dne jejího odeslání.



11.19 Jiná než písemná komunikace mezi Smluvními stranami bude probíhat v českém jazyce prostřednictvím následujících kontaktů:

V případě Kupujícího:

Jméno: Ing. Oto Doležal

E-mail:

Tel.:

V případě Prodávajícího

Jméno:

E-mail:

Tel.:

ověřený obchodní zástupce

11.20 Veškeré změny kontaktních údajů uvedených v tomto článku je Smluvní strana, již se změna týká, povinna písemně sdělit druhé Smluvní straně s tím, že změna kontaktních údajů nabývá účinnosti ve vztahu k druhé Smluvní straně doručením tohoto sdělení.

11.21 Na důkaz svého souhlasu s obsahem této smlouvy k ní smluvní strany připojily své podpisy.

04 -09- 2019

V Pardubicích, dne \_\_\_\_\_

V Praze, dne 20. 08. 2019

Ing. Petr  
předseda představenstva

Dagmar Hachlová  
jednatel společnosti

Ing. Aleš Kopecký  
místopředseda představenstva

Služby města Pardubic a.s.  
Hůrka 1803, Bílé Předměstí  
530 12 Pardubice  
IC: 252 62 572

**HANES**  
HANES s.r.o.  
IC: 26131919  
226131919

Příloha č. 1  
Předávací protokol

PŘEDÁVACÍ PROTOKOL

**Služby města Pardubic a. s.**

Hůrka 1803, Bílé Předměstí, 530 12 Pardubice

IČO: 252 62 572

Zastoupená ve věcech plnění smlouvy:

Ing. Oto Doležal, vedoucím divize Údržba komunikací

(dále jen „Kupující“),

*tímto potvrzuje,*

že dále uvedeného dne, měsíce a roku převzal od

**HANES s.r.o.**

U Albrechtova vrchu 1157/7, 155 00 Praha 5

IČO: 26131919

Zastoupená ve věcech plnění smlouvy:

██████████ pověřený obchodní zástupce

(dále jen „Prodávající“)

**I.**

následující Zboží: Nový, nepoužitý nákladní automobil se zametací nástavbou se systémem sání snižující prachové částice PM 2,5, vhodný pro údržbu komunikací. Součástí dodávky je i povinnost zajistit záruční servis přímo Prodávajícím minimálně na podvozek nebo nástavbu.

**II.**

Společně se Zbožím převzal Kupující od Prodávajícího následující doklady a dokumenty vztahující se ke Zboží:  
návod k obsluze

**III.**

**Kontrolní seznam požadovaných parametrů:**

A) Požadované provedení podvozku		Splnění požadavku
1	podvozek (komunální provedení) legislativní hmotnost min. 16 t	
2	konfigurace náprav 4x2	
3	výška vozidla včetně nástavby a výstražných majáků - max. 3 300mm	
4	rozvor náprav - max. 3 900 mm	
5	přední náprava s legislativním zatížením - min. 5,5 t	
6	zadní náprava pneumaticky odpružená s legislativním zatížením - min. 10,5t	
7	uzávěrka diferenciálu zadní nápravy	
8	systém pro sledování okamžité celkové hmotnosti vozidla s možností zobrazení hmotnosti vozidla na palubním počítači	
9	motor vznětový, PHM motorová nafta	
10	emisní norma EURO VI	
11	výkon motoru - min. 170 kW	
12	kroučící moment motoru v běžných provozních otáčkách - min 1 100 Nm	

13	uzamykatelná nádrž PHM s objemem min. 150 litrů	
14	nádrž Ad blue s objemem min 30 litrů	
15	palivový systém a systém Ad blue – vyhříváný	
16	levostranné řízení vozidla	
17	převodovka podvozku s automatickým řazením - min. 8+1 rychlosti	
18	jízdní režim vozidla při přejezdu pomocí automatické převodovky s rychlosti min. 80 km/hod	
19	jízdní režim vozidla při pracovním nasazení s hydrostatickou převodovkou s rychlosti v rozmezí - min 1-15 km/h	
20	jízdní tempomat pro pracovní jízdní režim	
21	brzdy kotoučové	
22	brzdy s ABS, ASR nebo ekvivalentním	
23	motorová brzda a parkovací brzda	
24	pneumatiky vozidla min. R 22,5	
25	rezervní kolo volně ložené	
26	barva kabina bílá ve stupnici RAL	
27	vnější sluneční clona nad čelním oknem	
28	odpružené stavitelné sedadlo řidiče + pevně sedadlo spolujezdce	
29	palubní počítač v českém jazyce	
30	autorádio s hands free	
31	klimatizace a vytápění kabiny	
32	elektricky ovládaná a vyhřívána, obrubníková a zpětná zrcátka	
33	elektricky ovládaná okna dveří kabiny	
34	palubní zásuvka 12 / 24 V a USB	
35	dva výstražné majáky na střeše kabiny v LED provedení s ochranou proti poškození	
36	automatická světla denního svícení, koncová světla a přední mlhová světla v LED provedení	
37	povinná výbava a bezpečnostní polepy a označení vozidla dle platné legislativy	
38	technický průkaz vozidla se zápisem zamezací nástavby	
39	návod k obsluze a údržbě vozidla a příslušenství v ČJ	

#### **B) Požadované provedení nástavby**

1	samosběrná zamezací nástavba se systémem redukce prachových částic min. PM 2,5 bez nastavbového motoru	
2	jednostranné provedení zamezací jednotky vpravo	
3	zamezací jednotka s válcovým kartáčem, sací hubicí a tlačným přímětacím kartáčem	
4	objem zásobníku na smetky dle EN 15429 min. 5,5 m3	
5	objem nádrže na vodu skrápění min. 1 800 litrů	
6	sací výkon min 15.000 m3/ hod	
7	šířka zamecání min 2 300 mm	
8	pohon nástavby hydraulický	
9	pracovní pojezd hydrostatický s tempomatem rychlosti	
10	zásobník na smetky z nerezové oceli s kontrolními dvířky plnění vlevo i vpravo	
11	nádrž na vodu skrápění z nerezové oceli s přepadem proti přeplnění	
12	nerezový sací ventilátor, umístěný mimo zásobník smetků	
13	obal ventilátoru s oteřuvzdorného materiálu	
14	všechny komponenty sání s oteřuvzdornou povrchovou úpravou (pogumované)	
15	automaticky sklopné separační sito	
16	bezpečnostní dálkové ovládní sklápění zásobníku	
17	vodní kohout s hadicí pro vypouštění přebytečné vody ze zásobníku	
18	válcový kartáč s průměrem min. 400 mm	
19	válcový kartáč s plynulým nastavením otáček a přítlaku	

20	sací hubice pracovní záběr min. 600 mm	
21	sací hubice s naklápěním a klapkou umožňující sběr objemných nečistot	
22	přímětač kartáč s plynulým nastavením otáček, přítlaku a stranovým nastavením sklonu	
23	funkce zatažení zametací jednotky do profilu vozidla	
24	všechny funkce ovládaní zametacích agregátů ovládané v kabině	
25	pracovní osvětlení zametací jednotky v provedení LED	
26	nízkotlaké vodní čerpadlo předkropu s výkonem min 20 lit. / 6 bar	
27	rozvod skrápění na všechny části zametací jednotky (válcový kartáč, sací hubice, přímětač kartáč)	
28	manuální regulace průtoku v jednotlivých vodních okruzích v kabině vozidla (ruční kohouty)	
29	skrápěcí lišta v šířce vozidla na předním nárazníku	
30	pneumatické odvodnění vodního systému pro zimní odstávku nástavby	
31	vodní okruh výplachu ventilátoru	
32	automatické vypnutí zkrápění při ukončení zametání	
33	přehledný LCD panel s datovou komunikací v kabině řidiče s možností ovládní funkci nástavby	
34	indikace provozních údajů nástavby	
35	výstražná hlášení a závady	
36	funkce pro ukládání a programování pracovních režimů	
37	ruční sací hadice s vývodem na zadním víku nástavby délka min 3,5 m / průměr min. 200 mm	
38	automatické centrální mazání pro kompletní nástavbu	
39	bezpečnostní kamera pro pohled za vozidlo a na zametací jednotku vpravo s LCD monitorem v kabině	
40	výstražné majáky na nástavbě v LED provedení s ochranou proti poškození	
41	bezpečnostní polepy a označení nástavby dle platné legislativy	
42	barva nástavby ve stupnici RAL 6018 zelená	
43	prohlášení o shodě výrobce nástavby	
44	návod k obsluze a údržbě vozidla a příslušenství v ČJ	

#### D) Požadovaná záruka

1	Záruční doba na kompletní podvozek 24 měsíců nebo 40.000 km, dle toho co nastane dříve.	
2	Záruční doba na kompletní nástavbu 24 měsíců nebo 2.000 mth, dle toho co nastane dříve.	

#### IV.

Tento předávací protokol se vystavuje ve dvou (2) stejnopisech s tím, že jeden (1) stejnopis je určen pro Kupujícího a jeden (1) stejnopis je určen pro Prodávajícího.

V Pardubicích dne \_\_\_\_\_

V Pardubicích dne \_\_\_\_\_

**Služby města Pardubic a.s.**

**HANES s.r.o.**

\_\_\_\_\_  
Ing. Oto Doležal, vedoucím divize Údržba komunikací

\_\_\_\_\_  
pověřený obchodní zástupce

## Technická specifikace podvozku vozidla SCANIA P 250 B4x2NB



### Základní údaje vozidla

01163	B	Provedení vozidla	šasi
00448	A	Konfigurace náprav	4X2
00272	B	Výška šasi	normální
00828	B	Konfigurace pérování	B - vzduchové
04049	B	Globální homologace vozidla dle ES	Incomplete
06525	A	Štítek s EHK předpisy	ano
00003	B	Jazyk štítku	Anglický
01453	A	Technické únosnosti limitovány dle pneu	ano
19008	A	FUP Certifikace přední zábrany proti podjetí	ano
19009	A	RUP Certifikace zadní zábrany proti podjetí	ano
19010	A	Maximální výška vozidla dle certifikace	ano
01406	FP	Rozvor	3.750 mm
01537	CC	Délka zad. převisu (od první hnané ZN) JA/BEP L020	1.200 mm
00058	E	Šířka vozidla	2.550 mm
03239	A	Maximální výška vozidla	4 metry
02751	BG	Legislativní hmotnost 1. nápravy	6.700 kg
02752	GE	Legislativní hmotnost 2. nápravy	11.500 kg
06175	EU	GVW legislativní hmotnost vozidla	16.000 kg

### Nápravy

00073	P	Max. technické zatížení PN	7.100 kg
02986	FA	Přední náprava	AM660S
00054	L	Max. technické zatížení ZN	11.500 kg
00021	AL	Typ rozvodovky zadní nápravy	R660
00022	F	Převod rozvodovky ZN	5,57
00020	A	Uzávěrka diferenciálu	Ano
03359	A	Filtr oleje zadní nápravy	Ano

### Pérování

02629	AA	Typ pérování PN	vzduchové 1 náprava
-------	----	-----------------	---------------------

01334	A	Výška vzduchového pérování PN	normální (std AMA 860)
00092	D	Torzni stabilizátor, přední	extra tuhost
02630	AA	Typ pérování ZN	vzduch 1 náprava
03226	A	Typ vzduchového pérování ZN	2-méchy
02259	A	Tlumiče zadní nápravy	ano
02487	F	Regulace výšky podvozku	rychlá
04029	A	Ovládání pro nastavení výšky podvozku	vozidlo
02488	E	Polohy nastavení podvozku	1 extra jízdní + 2 paměti
02478	A	Displej zatížení náprav	PN + ZN
<b>Disky a Pneu</b>			
04355	LJ	Pneu přední nápravy	315/80R22.5 Regional Steer Conti.
04356	LK	Pneu zadní nápravy	315/80R22.5 Regional Drive Conti.
04359	LJ	Pneu rezervního kola	315/80R22.5 Regional Steer Conti.
02765	B	Počet pneu rezervního kola	1
00148	B	Kryt matic kol	nerezový
01233	A	Zakládací klín	1ks
<b>Brzdy</b>			
06009	A	Konfigurace brzdového systému dle	technické hmotnosti vozidla
01493	AB	Kategorie brzd dle EC	AB (EHK13)
00039	B	Adaptace brzdového systému	šasi
00779	DA	Diskové brzdy	2 nápravy
02647	B	Ovládání brzd	elektronické, diskové brzdy
03485	C	Asistent pro rozjezd do kopce	hill hold
02439	B	ESP Systém stability vozidla	odpojitelný
02458	B	APS systém dodávky vzduchu	ano
06171	A	Parkovací brzdový systém	pneumatický
05848	A	Ovládání parkovací brzdy návěsu/přívěsu	provozním okruhem
00008	B	Brzdový válec 1. ZN	pružinový
06302	C	Ovládání pomocných brzd	Automatické + manuální
<b>Rám</b>			
06741	B	Úroveň pevnosti rámu	2
00458	A	Typ rámu	F950
07432	A	Konfigurace děrování rámu	v celé délce
<b>Řízení</b>			
00403	B	Poloha řízení	Vlevo
01183	A	Systém řízení	1-okruhový
01367	A	Sily v řízení dle 92/62 EC	Ano
02127	A	Manévrovatelnost dle 97/27/EC	Ano
02991	C	Nastavitelný volant	naklopení a posunutí
02153	A	Provedení volantu	základní
<b>Blatníky</b>			
05071	B	Přední blatník, velikost	675 mm
05828	A	Rohože „tráva“ v blatnících dle EHK 109/2011	Ano
00053	C	Zástěrky za předními koly	Ano
00762	AB	Rohože „tráva“ v blatnících	Přední a zadní
05206	C	Velikost oblouku okraje předního blatníku	565 mm
00164	A	Zadní blatníky	Ano
00514	B	Zadní blatníky, provedení	zvyšená vrchní část
01977	A	Blatníky výškové umístění	Normální
06632	A	Zástěrka za zadními koly	Ano
03959	A	Zadní blatníky boční umístění	vnitřní

02331	A	Materiál zadních zástěrek	Plastové
<b>Motor</b>			
00408	EC	Typ motoru Řadový 6válcový vznětový motor Zdvihový objem: 6,7 dm <sup>3</sup> Maximální výkon při 1900 ot/min: 250 hp (183 kW) Max. točivý moment při 1050-1600 ot/min: 1.100 Nm	DC07 112 250 hp Euro 6
00520	A	Palivo	diesel
02471	J	Emise motoru – úroveň	Euro 6
04352	B	Turbodmychadlo, provozní zatížení	normální
03488	A	Selective Catalytic Reduction	ano
03636	A	NOx kontrola	ano
03719	A	Redukce krout. momentu NOx-kontrola	ano
01104	A	Odvětrání klikové skříně	otevřené
06219	A	Typ motorového oleje	standard
00472	AF	Hlukový limit dle EHK	81/82 dBA R51.03
02253	E	Sání vzduchu	vpředu
<b>Chladicí systém</b>			
00014	L	Průměr ventilátoru chladicího systému	600 mm
03993	G	Plocha chladiče	70 dm <sup>2</sup>
03925	A	Chladicí kapalina	nemrznoucí do -25°C
<b>Palivový a výfukový systém</b>			
00077	A	Objem palivových nádrží levá strana	200 dm <sup>3</sup>
04087	G	Průřez palivové nádrže na levé straně	základní
00235	D	Palivová nádrž materiál	ocel
01368	B	Výška palivové nádrže nad zemí	Normální
00518	A	Uzamykatelné víčko nádrže	Ano
01964	B	Palivový filtr s odlučovačem vody na šasi	S přehřevem
04025	H	Poloha palivového filtru	Pod baterkami
07151	A	Palivový filtr adaptace	diesel
00557	A	Ohřev paliva	Ano
03974	A	Ochrana proti rozstříku paliva	Ano
04287	A	Vyhřívání systému SCR	ano
04318	A	Objem AdBlue nádrže na pravé straně	47 (30 litrů)
00392	R	Směr vyústění výfuku	Nahoru
<b>Převodovka</b>			
00017	TA	Typ převodovky	GRSO905 12+2
02519	A	Opticruise automatizované řízení	Ano
05112	A	Výkonové režimy systému Opticruise	Economy, Standard, Power
04370	A	Kickdown (Opticruise)	Ano
05735	A	Blokování startu motoru (pokud není neutrální)	Ano
03545	A	PTO dělený hřídel, el. příprava	Ano
<b>Spojka</b>			
03575	C	Spojka	automatická - 3 pedály
04994	A	Ochranný mód často spinané spojky (aut. spojka)	Ano
04997	A	Ochranný mód, časové omezení prokluzu spojky	Ano
<b>Adaptace podvozek</b>			
01536	S	Provedení tažné příčky	DB5A, centrálně montovaná
03717	JA	Tažná příčka, umístění	250 mm
03806	A	Vyprošťovací závěs	Specifikován
01538	D	Zadní zábrana dle ES	specifikována

01539	F	Zadní zábrana proti podjetí, profil	kruhový dle 2006/20/EC
01839	A	Kotvicí zařízení vpředu	Ano
00042	G	Typ kabiny	P snižená
02521	E	Odpružení kabiny	mechanické základní
01659	B	Sklopění kabiny	mechanické
<b>Kabina Exteriér</b>			
01401	A	Střešní lyžiny	Ano
00060	A	Vnější sluneční clona	Ano
05174	A	Houkačka vpředu, typ	vzduchová 118 dB
02398	B	Certifikace předení zábrany proti podjetí FUP	ano
04932	B	Vysunutí předního nárazníku	40 mm
05065	A	Přední nárazník	vyšoký
02313	B	Čelní sklo	Číré
05084	A	Okna dveří	jednoduché sklo
01331	B	Boční zadní okno	pravý
04935	B	Tvar zpětného zrcátka na straně řidiče	sférické
04936	B	Tvar zpětného zrcátka u spolujezdce	sférické
04934	A	Typ zpětného zrcátka	A-dálková doprava
06784	A	Tvar krytu zpětných zrcátek	Hladký
04937	A	Vyhřívání zpětná zrcátka	Ano
05128	B	Zpětná zrcátka elektricky nastavitelná	na obou stranách
02181	C	Širokouhlé zrcátko	u řidiče a spolujezdce
04938	C	Blízkopohledové zrcátko	elektricky nastavitelné + vyhřívání
01902	E	Přední pohledové zrcátko	elektricky nastavitelné + vyhřívání
05123	C	Uzamykání kabiny	centrální dálkové
03889	A	Frekvence dálkového ovládání	433 MHz
02343	A	Počet klíčů/ovladačů	2
<b>Kabina Interiér</b>			
02299	A	Potah stěn a stropu	vinyl
02577	A	Potah dveří	plast
06172	B	Sluneční clona na dveřích řidiče	stahovací
00143	B	Záclonka, čelní okno a dveře	příprava
02162	A	Ochranné koberečky - podlaha	gumové
02168	A	Ochranný kobereček centrální	gumový
06452	L	Podlaha kabiny P + 7 litr	nízký tunel motoru
01431	B	Sedačka řidiče, pneumaticky odpružená	medium
01432	E	Sedačka spolujezdce	static
05028	B	Potah sedačky řidiče	pletený + tkanina
05029	B	Potah sedačky spolujezdce	pletený + tkanina
05022	A	Nastavitelný tlumič sedačky řidiče	Ano
05026	A	Opěrky sedačky řidiče	Ano
04995	A	Počet míst u spolujezdce	1 místo
02472	A	Odkládací kapsa na zadní stěně	Ano
05210	B	Odkládací držák na zadní stěně	malý
05208	A	Topení systému klimatizace	Ano
00097	A	Klimatizace	Ano
02200	A	Ovládání teploty	Automatické
084000	A	Typ vzduchového filtru kabiny	Normální
06151	U	Jazyk manuálu řidiče	Čeština
00035	B	Hadice na huštění pneu	20 metrů



00466	E	Zvedák	Ano
05544	A	Vzduchová pistole	Ano
05750	A	Zásuvky 12/24V	základní
<b>Palubní deska a Přístroje</b>			
02172	E	Palubní deska - povrch	tvrdý
04903	A	Barva spodní části palubní desky	tmavý písek
02301	P	Přístrojová skupina	4" displej km/h
03888	A	Informace z nástavby na přístrojovce	Ano
02303	Z	Bez digitálního tafografu	Legislativní vyjimka
06445	GJ	Omezení rychlosti	80 km/h
06446	H	Omezení rychlosti legislativní	90 km/h
05120	A	Informační systém	2 DIN, 5" obrazovka (Advanced)
02176	A	Reproduktory	2 x 20W
06405	A	Ladění rádia v regionu	Evropa
03885	A	Bluetooth	ano
06499	A	USB port + AUX vstup uprostřed	USB + AUX
03808	C	Communicator	C300 komplet
04019	A	FMS příprava	interface
<b>Osvětlení</b>			
02983	E	Typ hlavních světlometů	H7
05058	A	Potkávací světla automatická	ano
00474	A	Asymetrie světlometů	pravá
03081	A	Světlomety s funkcí denního svícení	ano
03908	B	Světlomety s funkcí denního svícení	LED světla + poziční světla
02415	C	Výškové nastavování světlometů	manuální
02413	A	Předení mlhová světla	ano
06044	C	Předení mlhové světlo	LED 3 diody
01313	A	Poziční světla přední	bílá
01330	A	Výstražné majáky na střeše	LED + ochrana
04743	B	Pracovní světlo na konci rámu	příprava vlevo
00313	A	Boční poziční světla	finálně montovaná
03981	A	Typ zadních světel	LED
01532	A	Umístění koncových světel	na konzolách
04493	A	Ochrana zadních světel	Ano
04754	A	Ochrana zadních světel	kryt nerezový
02412	A	Výstražný alarm při couvání	Odpojitelný
04843	A	Vnitřní osvětlení	Základní
<b>Elektrika</b>			
00095	J	Baterky	180Ah
03979	A	Umístění baterek	na levé straně
01122	F	Alternátor	120 A
05837	A	BCI komunikační rozhraní pro nástavbáře	ano
03313	B	Ovládání motoru - příprava	ano
<b>Lakování</b>			
06527	A	Typ lakování kabiny	jednolitě
06488	AJ	Barva kabiny bílá	Invory
00797	A	Typ lakování rámu	standardní Scania šedá
06772	F	Barevný odstín rámu	Šedý
06778	AP	Barva rámu Šedá	sub Grey
02741	G	Baliček vnějšího laku čelní masky	čelní maska v barvě kabiny
<b>Záruka</b>			

01837	A	Záruka 12 + 12 měsíců Scania Optimum Premium	Ano
<b>Servisní služby</b>			
SOPS		24 měsíců / 40.000 km	Ano

## Technický popis samosběrné zametací nástavby BUCHER Municipal CityFant 6000 H



## Orientační rozměry nástavby CityFant 6000 H na podvozku vozidla SCANIA P 250 B4x2NB CP17 Euro 6

<b>Podvozek:</b>	SCANIA P 280B 4x2 NB EURO 6
Kabina:	denní prodloužená CP 17
Rozvor 1/2:	3.750 mm
Přední náprava:	pneumaticky odpružená 7,6 t
Zadní náprava:	pneumaticky odpružená 11,5 t
Výfuk:	vertikální za kabinou vlevo
<b>Nástavba:</b>	BUCHER Municipal CitiFant 6000 H
<b>Objem:</b>	6,5m <sup>3</sup> (využitelný objem 5,6 m <sup>3</sup> dle EN 15429)
Provedení:	oboustranná zametání
<b>Hmotnosti:</b>	
Legislativní hmotnost vozidla:	16 000 kg
Pohotovostní hmotnost vozidla:	10 300 kg
Legislativní zatížení vozidla:	5 700 kg

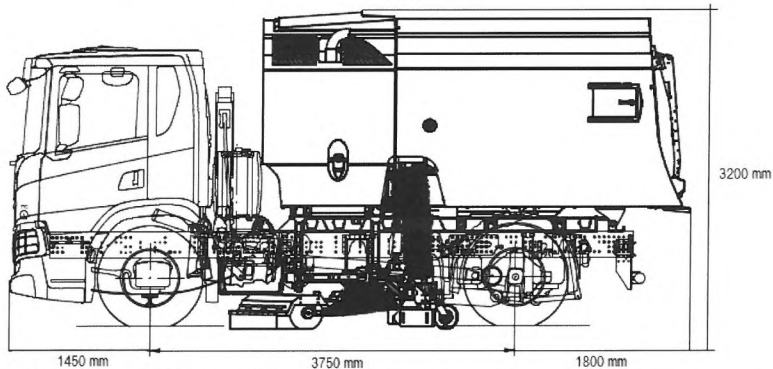

### ZÁKLADNÍ POPIS KONSTRUKCE ZAMATČÍ NÁSTAVBY CityFant 6000

- CF 6000 objem nástavby 6m<sup>3</sup>, montáž na vozidlo s celkovou hmotností 15t
- jednostranné provedení zametacích agregátů (vpravo)
- pohon nástavby full-hydrostat označení „H“ (bez nástavbového motoru)  
(pohon hydraulického systému nástavby pomocí hydraulického čerpadla poháněným pomocí vložené hydrostatické převodovky, pojezd vozidla při zametání pomocí hydrostatické převodovky, rychlost vozidla při zametání od 0,1 km/h, sací výkon 0 až 100% je ovládan elektronicky řízeným hydraulickým ventilem pro řízení průtoku / taku hydrauliky při konstantních otáčkách motoru podvozku 1.200 / 1.400 / 1.600 ot. / min. v závislosti na požadovaném sacím výkonu)

### ZÁSObNÍK NÁSTAVBY

Provedení zásobníku na smetky nástavby CityFant / OptiFant je standardně vyrobeno v celo-nerezovém provedení. Zásobník je svou konstrukcí, aerodynamikou a vnitřním profilem přizpůsoben optimálnímu proudění vzduchu a ukládání smetků, snadnému vysypávání a čištění zásobníku. V základním provedení je vybaven:

- velkoplošným korozi odolným separačním sítím s pneumaticky ovládaným spouštěním a zvedáním
- dvěma kontrolními dvířky vpravo / vlevo
- dvěma plnicími otvory „C“ vodní nádrže vpravo / vlevo
- vypouštěcím otvorem v zadním víku s hadicí
- automatickou bezpečnostní vzpěrou pneumaticky ovládanou
- integrovanou nádrží vody pro skrápění objem 1 900 lit. CF 6000

Použité materiály:

Boky: 4 mm (1.4003 3CR12 chrom feritická ocel)  
Strop: 3 mm (1.4003 3CR12 chrom feritická ocel)  
Dno: 3 mm (1.4301 V2A chrom feritická ocel)  
Vodní nádrž: 3 mm (1.4003 3CR12 chrom feritická ocel s ochranným nástřikem)  
Kryt motorového prostoru: 3 mm uhlíková ocel

Objem CF 6000: brutto 6,5m<sup>3</sup> (5,6 m<sup>3</sup>dle EN 15429)  
Úhel sklopení zásobníku: max. 55°  
Úhel otevření víka zásobníku: max. 120°  
Separační sito: plocha 1m<sup>2</sup>

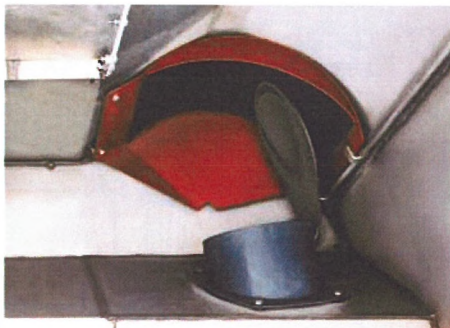

## SACÍ VENTILÁTOR / SBĚR SMETKŮ

Jednotlivé zametací agregáty přimetají nečistoty před sací hubici. Podtlak v sací hubici, vytvářený sacím ventilátorem umístěným mimo prostor zásobníku smetky nasává smetky do sací hadice, přes kterou smetky proudí do zásobníku. Při průchodu hrdlem zásobníku jsou smetky sráženy pomocí srážecího deflektoru na dno zásobníku. Nasátý vzduch se vrací přes sito v horní části zásobníku a je vyfukován ven do ovzduší výdechem umístěným na střeše nástavby. Prašnost při zametání je omezena na minimum skrápěním jednotlivých kartáčů a zvlhčováním smetků při nasávání v sací hubici a sací hadici.

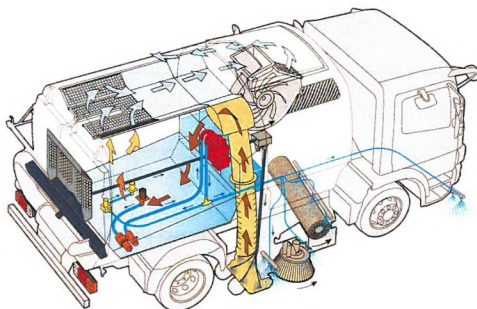

### Sací ventilátor

- hydraulicky poháněný s plynulou regulací otáček, ovládání z kabiny
- $\varnothing$  ventilátoru 800 mm (8 lopatek)
- nerezové provedení ventilátoru (materiál X2CrNi12)
- obvodová část krytu ventilátoru z otěruvzdorné oceli (ABRO 400)
- výkon 15.000 m<sup>3</sup>/h
- podtlak v sání 1.150 až 1.500 mm vodního sloupce

Provozní výkon	Ekonomický	Standardní	Maximální
Otáčky nastavbového motoru	1.200 - 1.400 min <sup>-1</sup>	1.400 - 1.600 min <sup>-1</sup>	1.600 - 1.800 min <sup>-1</sup>
Otáčky ventilátoru	2.200 - 2.400 min <sup>-1</sup>	2.400 - 2.700 min <sup>-1</sup>	2.700 - 2.850 min <sup>-1</sup>



## ZAMETACÍ AGREGÁTY

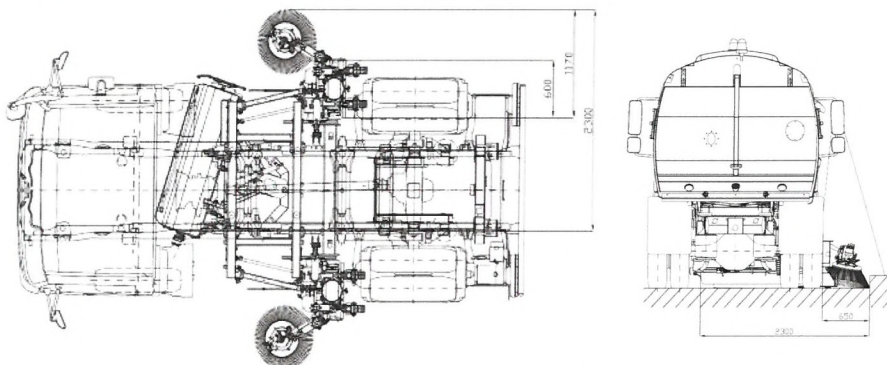

Standardní jednostranné provedení nástavby CityFant 6000 je osazeno třemi zametacími agregáty.

### Sací hubice – šířka záběru 600 mm, Ø sací hadice 250 mm

umístěná na pojezdovém vozíku se dvěma otočnými kolečky s plovoucí polohou a výsuvem cca 300 mm mimo obrys vozidla. Sací hubice je v základním provedení vybavena:

- pojezdovým vozíkem s možností nastavení výšky
- naklápění sací hubice pro sběr hrubých nečistot cca 80 mm, ovládaní z kabiny
- klapka pro sběr hrubých nečistot – celková výška sací štěrbin 130 mm (volitelné příslušenství)
- 4 trysky pro skrápění
- rychloupínacím systémem sací hadice pro snadné čištění a demontáž

### Talířový kartáč – šířka záběru 700 mm, Ø kartáče 700 mm

umístěný na výklpném rameni s možností mechanického nastavení geometrie sklonu kartáče a pneumaticky ovládaným přítlakem z kabiny řidiče. Talířový kartáč je v základním provedení vybaven:

- upínacím systémem s možností manuálního nastavení geometrie zametání
- plynule nastavitelnými otáčkami 40 - 130 ot. / min., ovládaní z kabiny
- pneumatickým přítlakem, ovládaným z kabiny
- kartáčem s ocelovým výpletem Ø 700 mm
- 2 trysky pro skrápění
- pracovním světlem

### Válcový kartáč – šířka záběru 1.500 mm, Ø kartáče 400 mm

umístěný na pevném rameni s možností mechanického nastavení přitlaku kartáče. Válcový kartáč a jeho unikátní zavěšení umožňuje mechanické přemětení stopy pravého předního kola vozidla. Válcový kartáč je v základním provedení vybaven:

- upínacím systémem s možností manuálního nastavení přitlaku
- pneumatické ovládání přitlaku z kabiny (volitelné příslušenství)
- plynule nastavitelnými otáčkami 40 - 130 ot. / min., ovládání z kabiny
- pryžovou clonu pro srážení smetků v celé délce
- rychloupínacím systémem skrápěcí lišty pro snadnou demontáž a údržbu
- 3 trysky pro skrápění

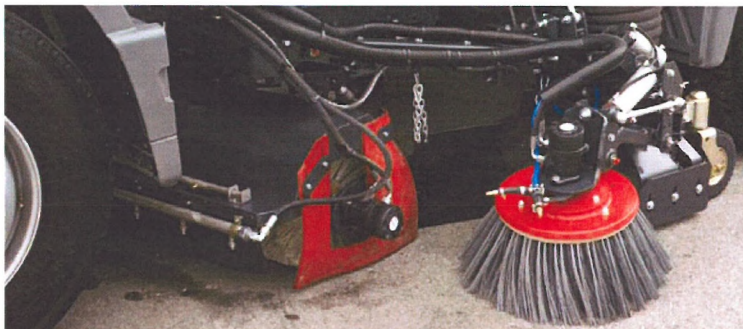

### Zametací šířka

Jednotlivě zametací agregáty nástavby se dají používat nezávisle na sobě s ohledem na množství smetků, šířku znečištění a plošný výkon stroje

- 600 mm pouze při použití sací hubice
- 1.200 mm při použití sací hubice a talířového kartáče
- 1.100 mm při použití sací hubice a válcového kartáče
- 2.300 mm při použití sací hubice, talířového kartáče a válcového kartáče (jednostranné provedení zametacích agregátů)
- 3.500 mm při použití sací hubice, talířového kartáče a válcového kartáče (oboustranné provedení zametacích agregátů)

### Teoretický plošný pracovní výkon při jezdové rychlosti

- 3km / hod. – 6.900 m<sup>2</sup> (jednostranné provedení zametacích agregátů)
- 5km / hod. – 11.500 m<sup>2</sup> (jednostranné provedení zametacích agregátů)
- 3km / hod. – 18.400 m<sup>2</sup> (jednostranné provedení zametacích agregátů)

### ZKRÁPĚNÍ A VODNÍ SYSTÉM

Všechny zametací agregáty a sání je vybaveno tryskami skrápění, pro snížení prašnosti při zametání a zamezení zanášení sací cesty. Skrápění zabezpečuje hydraulicky poháněné membránové čerpadlo s automatickou aktivací při spuštění zametacího programu. Vodní hydraulicky poháněné čerpadlo je napojeno na nádrž čisté vody integrované v zásobníku s objemem 1.900 lit. Vodní systém skrápění je standardně vybaven:

- filtrem hrubých nečistot
- tryskami pro válcový kartáč 3 ks
- tryskami pro talířový kartáč 2 ks
- tryskami pro sací hubici 4 ks
- tryskami pro krátkou lištu v nárazníku vozidla 2 ks
- tryskami pro dlouhou lištu v nárazníku vozidla 5 ks (volitelné příslušenství)
- oplachovací hadici s koncovou tryskou (volitelné příslušenství)
- vodním okruhem pro automatické čištění ventilátoru ovládaným z kabiny (volitelné příslušenství)

Výkon čerpadla: 23 lit. / 6 bar

Vysokotlaký vodní systém: (volitelné příslušenství)

Výkon čerpadla: 30 lit. / 100 bar nebo 125 lit. / 160 bar

- automatický naviják 15m hadice mycí pistole (volitelné příslušenství)
- vysokotlaká mycí lišta na válcovém kartáči a sací hubici (volitelné příslušenství)
- vysokotlaká mycí lišta na válcovém kartáči a sací hubici (volitelné příslušenství)

## SYSTÉM ŘÍZENÍ A OVLÁDÁNÍ NÁSTAVBY

Nástavba CityFant / OptiFant využívá k řízení a ovládání nástavby plně integrovaný logický systém s datovou sběrnici CAN-BUS. Systém řízení PSS umožňuje jednoduché, komfortní ovládání nástavby s možností využití naprogramování a uložení uživatelských nastavení pro jednotlivé výkony a způsoby zametání. PSS systém umožňuje sledovat a optimálně nastavit

- výkon a otáčky ventilátoru
- otáčky jednotlivých zametacích agregátů
- stav provozních náplních (PHM, voda atd.)
- provozní hodnoty nastavbového motoru
- programovat a ukládat do paměti provozní nastavení
- aktivovat jednotlivé okruhy skrápění (elektro-pneumatické ventily s průtokem ON / OFF standardně) (ruční ventily s plynulým nastavením průtoku volitelná výbava)



## ŽIVOTNÍ PROSTŘEDÍ

Zametač nástavba BUCHER Municipal CityFant / OptiFant, svou konstrukcí plně a překračuje požadavky na zachytávání peletových prachových částic dle certifikace PM 10. V rámci jednotného testu samosběrných zametacích strojů dle EUnited dosáhla maximálního hodnocení měřené účinnosti, spojuje tak vysoký výkon, spolehlivost a vysoké požadavky na ochranu životního prostředí.



## HYDRAULICKÝ SYSTÉM

Hydraulický systém nástavby slouží k pohonu sacího ventilátoru a k zajištění pohybových funkcí kartáčů a dalšího příslušenství nástavby. Hydraulický systém v základním provedení:

- 50 l nádrž hydraulického oleje
- integrovaná filtrace sání a zpátečky
- samostatný chladič
- zubové čerpadlo 30l / 200 bar - pro ovládání zvedání zásobníku, zadního víka, zajišťování víka a pohon kartáčů
- variabilní pístové čerpadlo 135l / 250 bar – pro pohon hydromotoru ventilátoru
- elektro-hydraulické čerpadlo pro ovládání zvedání zásobníku, zadního víka, zajišťování víka bez nutnosti nastartovat nastavbový motor

## **PNEUMATICKÝ SYSTÉM**

Pneumatický systém nástavby využívá pneumatického systému vozidla a slouží k ovládnání a zajištění některých pohybových funkcí kartáčů a dalšího příslušenství nástavby. Pneumatický systém je použit při ovládnání:

- aktivace sací hubice, naklápění sběru hrubých nečistot, klapy hrubých nečistot
- aktivace a nastavení přítlaku taliřového kartáče
- aktivace a nastavení přítlaku válcového kartáče
- zajišťování zametacích agregátů
- ovládnání oddělovacího síta v zásobníku

Pro bez-údržbový provoz je pneumatický systém nástavby vybaven:

- vlastními vzduchojemy
- odlučovačem vody s přímazáváním
- redukčním ventilem max. 8,5 bar

## **ELEKTRICKÝ SYSTÉM**

Elektrický systém nástavby s napětím 24 V, alternátor a akumulátory společně s podvozkem.





