

## SMLOUVA O DÍLO

uzavřená níže uvedeného dne, měsíce a roku dle ustanovení § 2586 a násl. zákona č. 89/2012 Sb., občanský zákoník, ve znění pozdějších předpisů (dále jen „Občanský zákoník“), mezi níže uvedenými smluvními stranami

(dále jen „**Smlouva**“)

**Česká republika – Česká správa sociálního zabezpečení**  
Pracoviště ČSSZ Plzeň

Sídlo: Křížová 1292/25, 225 08 Praha 5  
Statutární zástupce: Mgr. František Boháček, ústřední ředitel  
Jednající: Mgr. Jana Klímová, ředitelka pracoviště ČSSZ Plzeň  
IČO: 00006963  
DIČ: neplátce  
Kontaktní adresa: Lobežská 12, 303 81 Plzeň  
Bankovní spojení: Česká národní banka  
Číslo účtu: 10006-77926311/0710  
ID datové schránky: x4rd4te

jako **Objednatel** na straně jedné

a

**Compo Praha Interiéry s.r.o.**

Sídlo: Růžová 1522/16, 110 00 Praha 1  
Zastoupená/Jednající: XXXXXXXXXX  
IČO: 03056279  
DIČ: CZ03056279  
Zapsaná v obchodním rejstříku vedeném Městským soudem v Praze, oddíl C, vložka 226760  
Bankovní spojení: Česká spořitelna a.s.  
Číslo účtu: 3629847309  
ID datové schránky: auhiw8v

zapsaná v obchodním rejstříku vedeném Městským soudem v Praze, oddíl C, vložka 226760

jako **Zhotovitel** na straně druhé

(Objednatel a Zhotovitel jsou dále v této Smlouvě také společně označováni jako „**Smluvní strany**“ a jednotlivě také jako „**Smluvní strana**“)

## Preambule

1. Objednatel prohlašuje, že
  - je organizační složkou státu a správním orgánem, který zabezpečuje výběr pojistného na sociální zabezpečení a příspěvku na státní politiku zaměstnanosti, dále provádí zejména důchodové pojištění a zajišťuje agendu nemocenského pojištění;
  - splňuje veškeré podmínky a požadavky v této Smlouvě stanovené a je oprávněn tuto Smlouvu uzavřít a řádně plnit závazky v ní obsažené.
2. Zhotovitel prohlašuje, že
  - je podnikatelem dle ustanovení § 420 a násl. Občanského zákoníku;
  - splňuje veškeré podmínky a požadavky v této Smlouvě stanovené a je oprávněn tuto Smlouvu uzavřít a řádně plnit závazky v ní obsažené.
3. Tato Smlouva se uzavírá za účelem provedení stavebních oprav v klientském centru v budově Objednatele na adrese Obrněné brigády 30, 350 01 Cheb, za účelem zajištění většího soukromí klientů při jednání a eliminace rizika úniku osobních dat a citlivých údajů.

### I. Předmět Smlouvy

1. Předmětem této Smlouvy je závazek Zhotovitele provést svým jménem a na své náklady a nebezpečí pro Objednatele stavební práce spočívající v opravě klientského centra v budově OSSZ Cheb na adrese Obrněné brigády 30, 350 01 Cheb (dále jen „Dílo“).
2. Bližší specifikace Díla je uvedena v Příloze č. 1 této Smlouvy – Projektová dokumentace, kterou v srpnu 2018 zpracoval [REDAKCE] [REDAKCE] dále pak v Příloze č. 2 této Smlouvy - Položkový rozpočet (výkaz výměr s cenami) a v Příloze č. 3 – Korporátní identita ČSSZ – návrh přepážkových pracovišť a recepčního pultu.
3. Součástí Díla je také:
  - a) zajištění všech přípravných prací nezbytných pro realizaci Díla (např. potřebný zábor pozemků pro realizaci Díla, zajištění parkování vozidel stavby, napojení na energie a média apod.),
  - b) průběžný odvoz stavebního odpadu vzniklého při realizaci Díla, zajištění jeho dočasného nebo trvalého uložení,
  - c) provedení závěrečného úklidu a uvedení stavbou dotčených ploch do původního stavu,
  - d) zajištění všech dokladů nutných pro předání a převzetí Díla a pro jeho uvedení do trvalého provozu, zejména všech revizních zpráv, protokolů a zápisů o zkouškách a měřeních, certifikátů a prohlášení o shodě na použité materiály (dále jen „Podklady“), a to v českém jazyce.
4. Dílo bude provedeno podpisem konečného předávacího protokolu, jenž bude podepsán oprávněnými zástupci Smluvních stran po odstranění všech výhrad Objednatele - jednotlivých vad a nedodělků zjištěných při předávacím řízení a současně po předání všech Podkladů.
5. Předmětem této Smlouvy je dále závazek Objednatele za řádně a včas provedené Dílo zaplatit Zhotoviteli cenu dle čl. III. této Smlouvy.

### II. Místo a čas plnění

1. Zhotovitel je povinen provést Dílo v těchto termínech:

Předání a převzetí staveniště:	do 15 (slovy: patnácti) dnů ode dne účinnosti této Smlouvy.
Zahájení stavebních prací:	do 10 (slovy: deseti) dnů od termínu předání a převzetí staveniště uvedeného výše.

- Dokončení stavebních prací: do 3 (slovy: tři) měsíců od termínu zahájení stavebních prací uvedeného výše.
- Předání a převzetí Díla: do 10 (slovy: deseti) dnů od termínu pro dokončení stavebních prací uvedeného výše.
2. Veškeré časové lhůty, které jsou v této Smlouvě uvedené v počtu dní, jsou uvedené ve dnech kalendářních, není-li výslovně uvedeno jinak. Zhotovitel je oprávněn dokončit a předat Dílo Objednateli i před termíny uvedenými v předcházejícím odstavci, vysloví-li s tím Objednatel svůj písemný souhlas.
  3. Místem plnění je budova Objednatele na adrese OSSZ Cheb, Obrněné brigády 30, 350 01 Cheb.

### III. Cena a platební podmínky

1. Celková cena Díla činí **1.254.816,- Kč (slovy: jedenmiliondvěstěpadesáctýřítisícosmsetšestnáct korun českých) bez DPH**, tzn. částku **1.518.327,- Kč (slovy: jedenmilionpětsetosmnácttisícčtristadvacetsedm korun českých) včetně DPH**, výše DPH činí **263.511,- Kč (slovy: dvěšestšedesáttřítisícpětsetjedenáct korun českých)**.
2. Bližší specifikace celkové ceny Díla je uvedena v Příloze č. 2 této Smlouvy – Položkový rozpočet (výkaz výměr s cenami).
3. Celková cena uvedená v odst. 1. tohoto článku této Smlouvy obsahuje veškeré náklady Zhotovitele související s prováděním Díla dle této Smlouvy (včetně nákladů na materiál, náklady na dopravu materiálů, náklady na zřízení staveniště, odvoz vybouraného materiálu, poplatky za skládku, pravidelný úklid staveniště i dotčených prostor apod.).
4. Celková cena Díla uvedená v odst. 1. tohoto článku této Smlouvy je cenou konečnou, maximální a nejvýše přípustnou. Celková cena Díla může být překročena pouze v souvislosti se změnou sazby DPH mající vliv na cenu Díla; z jakýchkoliv jiných důvodů nesmí být tato cena překročena.
5. Platba za provedené Dílo bude provedena Objednatelem na základě daňového dokladu (faktury) vystaveného Zhotovitelem po podpisu konečného předávacího protokolu, který bude podepsán až po odstranění všech vad a nedodělků zjištěných při předávacím řízení a po předání všech Podkladů, oběma Smluvními stranami. Tento konečný předávací protokol nebo jeho kopie bude tvořit nedílnou přílohu daňového dokladu (faktury). Daňový doklad (faktura) bude vystaven Zhotovitelem do 5 (slovy: pěti) pracovních dnů ode dne podpisu konečného předávacího protokolu.
6. Splatnost daňového dokladu (faktury) činí 30 (slovy: třicet) kalendářních dnů ode dne jeho doručení Objednateli.
7. Daňový doklad (faktura) musí obsahovat náležitosti dle platných a účinných právních předpisů, zejména zákona č. 235/2004 Sb., o dani z přidané hodnoty, ve znění pozdějších předpisů, a dle této Smlouvy. V případě, že daňový doklad (faktura) nebude mít odpovídající náležitosti, je Objednatel oprávněn daňový doklad (fakturu) zaslat ve lhůtě splatnosti zpět Zhotoviteli k doplnění či opravě, aniž se tak dostane do prodlení s úhradou fakturované ceny Díla; lhůta splatnosti počíná běžet znovu ode dne doručení náležitě doplněného či opraveného daňového dokladu (faktury) Objednateli.
8. Cena Díla bude uhrazena bezhotovostním převodem z bankovního účtu Objednatele na bankovní účet Zhotovitele.
9. Za den úhrady oprávněně fakturované ceny se považuje datum, kdy byla částka připsána na bankovní účet Zhotovitele.
10. Platby budou probíhat výhradně v české měně (CZK) a rovněž veškeré cenové údaje budou uvedeny v této měně.
11. Objednatel neposkytuje Zhotoviteli jakékoliv zálohy na cenu Díla.

#### IV. Práva a povinnosti Smluvních stran

1. Zhotovitel je povinen postupovat při provádění Díla s potřebnou péčí a Dílo dokončit a předat v ujednaném čase v souladu s touto Smlouvou.
2. Zhotovitel je povinen zachovávat naprostou mlčenlivost o všech skutečnostech, o kterých se v souvislosti s prováděním Díla či v jiných souvislostech dozví, a to i po skončení této Smlouvy. Tuto povinnost je Zhotovitel povinen zajistit i u svých zaměstnanců, případně jiných osob jsoucích v obdobném postavení vůči Zhotoviteli. Případné porušení této povinnosti bude považováno za podstatné porušení této Smlouvy s právem Objednatele od této Smlouvy odstoupit.
3. Objednatel je povinen poskytnout Zhotoviteli součinnost nezbytnou pro řádné provádění Díla.
4. Zhotovitel je povinen zajistit řádné provádění Díla a provádět Dílo v souladu s obecně závaznými právními předpisy a českými technickými normami a harmonizovanými evropskými normami platnými a účinnými v době provedení Díla, případně v souladu se stavebně technickými osvědčeními a technickými specifikacemi obsaženými ve veřejně přístupných dokumentech uplatňovaných běžně v odborné technické praxi a v souladu s příslušnou projektovou dokumentací dle Přílohy č. 1 této Smlouvy a rovněž v souladu s korporátní identitou ČSSZ dle Přílohy č. 3 této Smlouvy, která obsahuje návrh přepážkových pracovišť a recepčního pultu, se kterými se Zhotovitel seznámil před podpisem této Smlouvy, k nimž nemá žádné výhrady, což svým podpisem této Smlouvy stvrzuje. V případě, že v průběhu provádění Díla vyjde najevo, že výkaz výměr neobsahuje některé položky či práce, které jsou však dle projektové dokumentace součástí Díla, zavazuje se Zhotovitel realizovat i tyto položky či práce, a to na vlastní náklady.
5. Zhotovitel je povinen převzít od Objednatele staveniště v termínu dle čl. II. odst. 1. této Smlouvy. O předání a převzetí staveniště bude Zhotovitelem vyhotoven zápis, který bude podepsán oběma Smluvními stranami. Zhotovitel je povinen řádně označit staveniště v souladu s obecně závaznými právními předpisy.
6. Zhotovitel je povinen vést ode dne převzetí staveniště, v souladu s příslušnými právními předpisy, o pracích, které provádí, stavební deník, kde budou zaznamenány všechny skutečnosti rozhodné pro plnění této Smlouvy, zejména údaje o časovém postupu prací a jejich jakosti, změny a odchylky od projektové dokumentace, apod. Objednatel sleduje a kontroluje stavební deník a připojuje své stanovisko. Povinnost vést stavební deník končí předáním a převzetím Díla Objednateli bez jakýchkoliv vad a nedodělků, tedy podpisem konečného předávacího protokolu dle čl. V. odst. 5. písm. a) této Smlouvy. Nesplní-li Zhotovitel povinnost vést stavební deník, je Objednatel oprávněn odstoupit od této Smlouvy.
7. Zhotovitel prohlašuje, že je seznámen se zásadami dodržování bezpečnosti a ochrany zdraví při práci (BOZP) a zavazuje se tyto zásady při provádění Díla dodržovat. Tento závazek je Zhotovitel povinen zajistit i u svých zaměstnanců, případně jiných osob jsoucích v obdobném postavení vůči Zhotoviteli, jakož i u svých poddodavatelů.
8. Zhotovitel rovněž v plné míře zodpovídá za bezpečnost a ochranu zdraví všech osob, které se s jeho vědomím zdržují na staveništi a je povinen zajistit i veškerá bezpečnostní opatření na ochranu osob a majetku mimo prostor staveniště, jsou-li dotčeny prováděním Díla (zejména vnitřní prostory OSSZ Cheb, veřejná prostranství nebo komunikace ponechaná v užívání veřejnosti, jako např. přístupové koridory, průchody, apod.).
9. Zhotovitel bere na vědomí, že práce budou prováděny za plného provozu OSSZ Cheb a zavazuje se provést oddělení staveniště od provozu budovy OSSZ Cheb a zajistit veškerá bezpečnostní opatření na ochranu osob a majetku před stavebními vlivy.
10. Zhotovitel odpovídá v průběhu provádění Díla za udržování pořádku a čistoty na staveništi. Je povinen odstranit odpady a nečistoty vzniklé provedením Díla. Po provedení prací je Zhotovitel povinen odstranit/vyklidit ze staveniště a jeho okolí veškeré přebytečné výrobky, nástroje, materiál a jiné vybavení potřebné k provádění Díla.
11. Zhotovitel se zavazuje vyklidit staveniště a uvést jej do stavu obvyklého pro užívání Díla nejpozději ke dni podpisu konečného předávacího protokolu dle čl. V. odst. 5. písm. a) této Smlouvy.

12. Zhotovitel se zavazuje likvidovat veškerý odpad vzniklý v souvislosti s prováděním Díla na své náklady a v souladu s obecně závaznými předpisy, zejména v souladu se zákonem č. 185/2001 Sb., o odpadech a o změně některých dalších zákonů, ve znění pozdějších předpisů.
13. Zhotovitel je povinen dodržovat zákaz požívání alkoholických nápojů na staveništi a zákaz kouření mimo vymezené zóny, přičemž dodržování této povinnosti je Zhotovitel povinen zajistit i u svých zaměstnanců, případně jiných osob jsoucích v obdobném postavení vůči Zhotoviteli, jakož i u svých poddodavatelů.
14. Zhotovitel je povinen bezodkladně informovat Objednatele o veškerých okolnostech, které mohou mít vliv na termín předání Díla.
15. Veškerá zařízení staveniště, včetně připojení na energie a média (el. energii, vodu, kanalizaci apod.) nezbytná pro provedení Díla si zajistí Zhotovitel na vlastní náklady a nebezpečí.
16. Dojde-li při provádění Díla k potřebě neplánovaných změn, doplňků nebo rozšíření Díla, je Zhotovitel povinen na nutnost jejich provedení písemně ve stavebním deníku upozornit Objednatele. Tyto změny mohou být provedeny pouze po předchozím písemném odsouhlasení Objednatelem na základě písemného dodatku k této Smlouvě podepsaného oběma Smluvními stranami. Zápisy ve stavebním deníku se nepovažují za změnu této Smlouvy.
17. Zjistí-li Objednatel, že Zhotovitel provádí Dílo v rozporu se svými povinnostmi, vyplývajícími z této Smlouvy nebo z obecně závazných právních předpisů, je Objednatel oprávněn dožadovat se toho, aby Zhotovitel na své náklady odstranil vady vzniklé vadným prováděním Díla a Dílo prováděl řádným způsobem. Nesplní-li Zhotovitel tuto svou povinnost ani v dodatečně přiměřené lhůtě stanovené Objednatelem, je Objednatel oprávněn od této Smlouvy odstoupit.
18. Zhotovitel je povinen mít po celou dobu trvání tohoto smluvního vztahu sjednané pojištění odpovědnosti za škodu způsobenou při výkonu podnikatelské činnosti třetí osobě s limitem pojistného plnění nejméně 3 000 000,00 Kč (slovy: tři milióny korun českých) se spoluúčastí nejvýše 3 % (slovy: tři procenta) tohoto limitu. Zhotovitel je povinen prokázat tuto skutečnost kdykoli po dobu trvání této Smlouvy na základě písemné výzvy Objednatele tím, že doručí a předá Objednateli pojistnou smlouvu (originál či úředně ověřenou kopii) nebo jiný obdobný doklad do 7 (slovy: sedmi) dnů od doručení výzvy. Nesplní-li Zhotovitel tuto svou povinnost ani v dodatečně přiměřené lhůtě stanovené Objednatelem, je Objednatel oprávněn odstoupit od této Smlouvy.

## **V. Předání Díla**

1. Zhotovitel je povinen písemně oznámit Objednateli, k jakému konkrétnímu datu bude Dílo připraveno k předávacímu řízení, a to minimálně 2 (slovy: dva) pracovní dny předem. Konkrétní datum zahájení předávacího řízení bude stanoveno dohodou Smluvních stran.
2. Dílo musí být řádně provedeno, tedy včetně podpisu konečného předávacího protokolu a rovněž včetně vyklizení staveniště, ve lhůtě dle čl. II. odst. 1. této Smlouvy.
3. Řádně provedeným Dílem se rozumí Dílo, které je dokončeno včas a bez výhrad Objednatele, a předáno Objednateli dle odst. 5. písm. a) tohoto článku této Smlouvy.
4. V rámci předávacího řízení je Zhotovitel povinen předat Objednateli veškeré Podklady, v rámci předávacího řízení bude také docházet k odstraňování případných vad a nedodělků zjištěných Objednatelem.
5. Po skončení předávacího řízení bude o předání a převzetí Díla vyhotoven předávací protokol, který bude podepsán oprávněnými zástupci Smluvních stran a ve kterém:
  - a) bude uvedeno, že předávané Dílo je bez jakýchkoliv výhrad Objednatele, tedy bez jakýchkoliv vad a nedodělků, přičemž v takovém případě se bude jednat o konečný předávací protokol, nebo
  - b) bude uveden soupis zjištěných vad a nedodělků a lhůta k jejich odstranění, přičemž v takovém případě se bude postupovat dle odst. 6. tohoto článku této Smlouvy a Zhotovitel se po uplynutí lhůty uvedené v čl. II. odst. 1. této Smlouvy ocitá v prodlení.

6. V případě, že Dílo bude vykazovat jakékoliv vady či nedodělky, určí Objednatel Zhotoviteli lhůtu k jejich odstranění, která nebude delší než 14 (slovy: čtrnáct) dnů, a Zhotovitel je povinen v této lhůtě vytkčené vady a nedodělky odstranit. Soupis vad a nedodělků i lhůta stanovená Objednateltem se uvedou do předávacího protokolu, který podepíší zástupci obou Smluvních stran. Po uplynutí této lhůty bude zahájeno nové předávací řízení dle tohoto článku této Smlouvy.

## **VI. Odpovědnost za vady a záruka za jakost**

1. Odpovědnost za vady a nároky z ní vyplývající se řídí příslušnými ustanoveními Občanského zákoníku, zejména ustanovením § 2615 a násl. tohoto zákona.
2. Zhotovitel se zavazuje, že Dílo bude v době jeho předání Objednateli mít vlastnosti stanovené platnými a účinnými právními předpisy Evropské unie a České republiky, a že po záruční dobu bude způsobilé pro použití k obvyklému účelu a že si nejméně po tuto dobu zachová své vlastnosti v souladu s touto Smlouvou.
3. Zhotovitel se zavazuje poskytnout Objednateli záruku za jakost Díla, resp. za jakost stavebních a montážních prací, v délce 60 (slovy: šedesáti) měsíců, vyjma výrobků, u nichž je záruční doba dána autorizovaným výrobcem a u nichž se Zhotovitel zavazuje poskytnout záruční dobu nejméně v délce 24 (slovy: dvaceti čtyř) měsíců.
4. Záruční doba začíná běžet ode dne předání a převzetí Díla bez výhrad Objednatele, tedy bez veškerých vad a nedodělků, a předání a převzetí veškerých Podkladů, tedy ode dne podpisu konečného předávacího protokolu dle čl. V. odst. 5. písm. a) této Smlouvy.
5. V případě výskytu záruční vady je Objednatel povinen zaslat Zhotoviteli písemné vytkčení (oznámení) záruční vady na adresu sídla Zhotovitele nebo elektronicky do datové schránky. Písemné vytkčení (oznámení) vady bude obsahovat označení vady nebo oznámení, jak se vada projevuje, a lhůtu k odstranění vady, která nebude delší než 14 (slovy: čtrnáct) dnů ode dne doručení písemného vytkčení (oznámení). S ohledem na povahu vady lze ve výjimečných odůvodněných případech stanovit i lhůtu delší, tato však musí být písemně odsouhlasena oběma Smluvními stranami.
6. Zhotovitel je povinen odstranit záruční vadu ve lhůtě dle požadavku Objednatele specifikovaného v odst. 5. tohoto článku této Smlouvy, či ve lhůtě písemně odsouhlasené oběma Smluvními stranami v souladu s odst. 5. tohoto článku této Smlouvy.
7. Pokud Zhotovitel neodstraní záruční vadu ve stanovené nebo odsouhlasené lhůtě, má Objednatel právo nechat záruční vadu odstranit třetí osobou a Zhotovitel je povinen náklady na odstranění záruční vady Objednateli uhradit.

## **VII. Sankční ujednání a náhrada škody**

1. Zhotovitel je povinen zaplatit Objednateli smluvní pokutu pro případ prodlení se splněním kteréhokoli termínu uvedeného v čl. II. odst. 1. této Smlouvy, a to ve výši 1 000,00 Kč (slovy: jeden tisíc korun českých) za každý i započatý den prodlení.
2. Zhotovitel je povinen zaplatit Objednateli smluvní pokutu za nedodržení lhůty pro odstranění vad a nedodělků dle čl. V. odst. 6. této Smlouvy, a to ve výši 1 000,00 Kč (slovy: jeden tisíc korun českých) za každý i započatý den prodlení pro každý jednotlivý případ.
3. Zhotovitel je povinen zaplatit Objednateli smluvní pokutu pro případ porušení povinnosti dle čl. VI. odst. 6. této Smlouvy, a to ve výši 1 000,00 Kč (slovy: jeden tisíc korun českých) za každý i započatý den prodlení se splněním povinnosti pro každý jednotlivý případ.
4. Zhotovitel je povinen zaplatit Objednateli smluvní pokutu ve výši 2 000,00 Kč (slovy: dva tisíce korun českých) za nesplnění povinnosti stanovené v čl. IV. odst. 13. této Smlouvy.
5. Zhotovitel se zavazuje zaplatit Objednateli smluvní pokutu ve výši 10 000,00 Kč (slovy: deset tisíc korun českých) za každý jednotlivý případ porušení povinnosti mlčenlivosti stanovené v čl. IV. odst. 2. této Smlouvy.

6. Smluvní pokuty mohou být libovolně kombinovány, tzn. uplatnění jedné smluvní pokuty, nevylučuje souběžné uplatnění jakékoliv jiné smluvní pokuty.
7. Uplatněním smluvní pokuty není dotčeno právo Objednatele na náhradu škody způsobené porušením smluvní povinnosti Zhotovitelem, na kterou se smluvní pokuta vztahuje.
8. Smluvní pokuta je splatná do 30 (slovy: třiceti) kalendářních dnů ode dne doručení oznámení o uložení smluvní pokuty Zhotoviteli. V případě prodlení s úhradou smluvní pokuty uhradí Zhotovitel Objednateli úrok z prodlení podle nařízení vlády č. 351/2013 Sb., kterým se určuje výše úroků z prodlení a nákladů spojených s uplatněním pohledávky, určuje odměna likvidátora, likvidačního správce a člena orgánu právnické osoby jmenovaného soudem a upravují některé otázky Obchodního věstníku a veřejných rejstříků právnických a fyzických osob, v platném a účinném znění (dále jen „Nařízení“).
9. V případě prodlení s úhradou oprávněně vystaveného daňového dokladu (faktury) uhradí Objednatel Zhotoviteli z nezaplacené částky úrok z prodlení ve výši určené Nařízením.
10. Objednatel je oprávněn požadovat na Zhotoviteli a Zhotovitel je povinen poskytnout Objednateli náhradu škody, kterou Zhotovitel způsobil Objednateli porušením povinností daných touto Smlouvou nebo v souvislosti s plněním této Smlouvy, včetně případů, kdy se jedná o takové porušení povinností dané touto Smlouvou, na které se vztahuje smluvní pokuta. Jakékoliv omezení výše či druhu náhrady škody není přípustné. Škoda se hradí v penězích, případně uvedením do předešlého stavu, podle volby Objednatele v každém konkrétním případě.

### **VIII. Ukončení Smlouvy**

1. Tato Smlouva může zaniknout vzájemnou dohodou Smluvních stran. Tato dohoda musí být písemná a podepsaná oprávněnými zástupci obou Smluvních stran, jinak je neplatná.
2. Objednatel je oprávněn odstoupit od této Smlouvy z důvodů uvedených v této Smlouvě a dále v souladu s ustanovením § 2001 a násl. Občanského zákoníku. Odstoupení od této Smlouvy je možné mimo jiné v důsledku podstatného porušení této Smlouvy Zhotovitelem. Podstatným porušením této Smlouvy se v tomto případě rozumí zejména porušení povinnosti ve smyslu ustanovení § 2002 Občanského zákoníku a dále zejména prodlení Zhotovitele se splněním jakéhokoliv termínu uvedeného v čl. II. odst. 1. této Smlouvy, a dále porušení povinnosti dle čl. IV. odst. 2. této Smlouvy, čl. IV. odst. 6. této Smlouvy, čl. IV. odst. 17. této Smlouvy, čl. IV. odst. 18. této Smlouvy. Odstoupením od této Smlouvy se závazek zrušuje od počátku.
3. Odstoupení od této Smlouvy se nedotýká práva na zaplacení smluvní pokuty nebo úroku z prodlení, pokud již dospěl, práva na náhradu škody vzniklé z porušení smluvní povinnosti ani ujednání, které má vzhledem ke své povaze zavazovat Smluvní strany i po odstoupení od této Smlouvy, zejména ujednání o způsobu řešení sporů dle ustanovení § 2005 Občanského zákoníku.

### **IX. Poddodavatelé**

1. Zhotovitel nese plnou odpovědnost za plnění prováděná poddodavatelem se všemi z toho plynoucími důsledky, a to tak, jako by plnil sám.
2. Zhotovitel smí pouze po předchozím písemném souhlasu Objednatele změnit poddodavatele pro provedení části Díla.
3. Přehled poddodavatelů včetně částí Díla, které bude Zhotovitel prostřednictvím poddodavatele provádět, je uveden v Příloze č. 4 této Smlouvy.

### **X. Oprávněné osoby**

1. Každá ze Smluvních stran jmenuje oprávněné osoby. Oprávněné osoby budou zastupovat Smluvní stranu ve smluvních a obchodních záležitostech souvisejících s plněním této Smlouvy:
  - Ve věcech smluvních:
  - za Zhotovitele: [REDACTED] tel: [REDACTED] e-mail: [REDACTED]

- za Objednatele: [REDACTED]
    - Ve věcech věcného plnění:
  - za Zhotovitele: [REDACTED] tel: [REDACTED] e-mail: [REDACTED]
  - za Objednatele: [REDACTED]
2. Smluvní strany jsou oprávněny jednostranně měnit oprávněné osoby uvedené v odst. 1. tohoto článku této Smlouvy a rozsah jejich oprávnění jednat za Smluvní strany. O změně jsou povinny vždy písemně informovat druhou Smluvní stranu. Změna je vůči druhé Smluvní straně účinná od okamžiku doručení oznámení o změně osoby oprávněné jednat za Smluvní stranu.

## **XI. Závěrečná ujednání**

1. Tato Smlouva nabývá platnosti dnem jejího podpisu oběma Smluvními stranami a účinnosti dnem uveřejnění v registru smluv, v souladu se zákonem č. 340/2015 Sb., o zvláštních podmínkách účinnosti některých smluv, uveřejňování těchto smluv a o registru smluv (zákon o registru smluv), ve znění pozdějších předpisů, Objednatelem.
2. Smluvní strany souhlasí s tím, aby byla tato Smlouva uveřejněna na profilu zadavatele - Objednatele, v registru smluv, jakož i na internetových stránkách Objednatele. Souhlas s uveřejněním podle předchozí věty se nevztahuje na údaje, které jsou obchodním tajemstvím ve smyslu ustanovení § 504 Občanského zákoníku, na údaje, jejichž zveřejnění právní předpisy o ochraně osobních údajů, jakož i na údaje, které jsou chráněny před uveřejněním podle jiných právních předpisů. Smluvní strany prohlašují, že Zhotovitel sdělil Objednateli před podpisem této Smlouvy, zda jsou informace uvedené v této Smlouvě a jejích přílohách obchodním tajemstvím Zhotovitele ve smyslu ustanovení § 504 Občanského zákoníku či nikoliv. V případě, že by Zhotovitel trval na tom, že některý údaj obsažený v této Smlouvě a jejích přílohách je obchodním tajemstvím a následně vyšlo najevo, že údaj nenaplnil podmínky stanovené v ustanovení § 504 Občanského zákoníku, odpovědnost za nesprávné označení údaje za obchodní tajemství nese Zhotovitel.
3. Zhotovitel (včetně případných poddodavatelů) souhlasí s tím, aby subjekty oprávněné dle zákona č. 320/2001 Sb., o finanční kontrole ve veřejné správě a o změně některých zákonů (zákon o finanční kontrole), ve znění pozdějších předpisů, provedly finanční kontrolu závazkového vztahu vyplývajícího z této Smlouvy s tím, že se Zhotovitel podrobí této kontrole a bude působit jako osoba povinná ve smyslu ustanovení § 2 písm. e) výše uvedeného zákona. Zhotovitel se zavazuje zajistit tento souhlas i u všech svých poddodavatelů.
4. Všechna oznámení mezi Smluvními stranami, která se vztahují k této Smlouvě nebo která mají být učiněna na základě této Smlouvy, musí být učiněna písemně a druhé Smluvní straně doručena buď doporučeným dopisem na adresu sídla, prostřednictvím datové schránky nebo e-mailem se zaručeným elektronickým podpisem, není-li touto Smlouvou stanoveno nebo mezi Smluvními stranami dohodnuto jinak.
5. Stane-li se některé z ujednání této Smlouvy neplatné nebo neúčinné, nebude to mít vliv na platnost a účinnost ujednání ostatních a na platnost a účinnost této Smlouvy jakožto celku. Neplatné nebo neúčinné ujednání bude nahrazeno po vzájemné dohodě Smluvních stran takovým ujednáním, které bude odpovídat svým účinkem co nejbližší původnímu záměru a účelu neplatného či neúčinného ujednání v ekonomickém i právním smyslu.
6. Zhotovitel není bez písemného souhlasu Objednatele oprávněn postoupit práva ze smluvního vztahu založeného touto Smlouvou na třetí osobu.
7. Smluvní strany se dohodly na tom, že Zhotovitel není oprávněn činit jednostranná započtení svých pohledávek vzniklých na základě této Smlouvy či v souvislosti s ní vůči jakýmkoli pohledávkám Objednatele.
8. Smluvní strany se dohodly, že se pro účely této Smlouvy nepoužije ustanovení § 2050 Občanského zákoníku.



9. Smluvní strany se dohodly, že se pro účely této Smlouvy nepoužije ustanovení § 2050 Občanského zákoníku.
10. V případě rozporu ujednání této Smlouvy s ujednáními obsaženými v přílohách této Smlouvy či jiných dokumentech upravujících práva a povinnosti Smluvních stran (např. obchodní podmínky) mají přednost ujednání této Smlouvy.
11. Případné spory vyplývající z této Smlouvy se Smluvní strany zavazují nejprve vyřešit dohodou. Pokud se Smluvní strany nedohodnou, bude spor řešen před věcně a místně příslušným obecným soudem České republiky. Rozhodčí řízení je vyloučeno.
12. Práva a povinnosti výslovně v této Smlouvě neupravené se řídí platnými a účinnými právními předpisy České republiky, zejména pak příslušnými ustanoveními Občanského zákoníku.
13. Tato Smlouva může být měněna pouze na základě dohody Smluvních stran, a to ve formě písemně vyhotoveného a vzestupně číslovaného dodatku podepsaného Smluvními stranami.
14. Tato Smlouva je vyhotovena ve 4 (slovy: čtyřech) stejnopisech, z nichž 3 (slovy: tři) stejnopisy obdrží Objednatel a 1 (slovy: jeden) stejnopis obdrží Zhotovitel.
15. Nedílnou součástí této Smlouvy jsou její níže uvedené Přílohy:
  - Příloha č. 1 – Projektová dokumentace
  - Příloha č. 2 – Položkový rozpočet (výkaz výměr s cenami);
  - Příloha č. 3 – Korporátní identita ČSSZ – návrh přepážkových pracovišť a recepčního pultu
16. Příloha č. 4 – Přehled poddodavatelů Zhotovitele
17. Smluvní strany prohlašují, že si tuto Smlouvu před jejím podpisem přečetly, a že byla uzavřena podle jejich pravé a svobodné vůle. Na důkaz výše uvedeného připojují Smluvní strany své podpisy.

V Plzni dne 7. 08. 2019

**Za Objednatele:**

Jana Klímová

ředitelka pracoviště ČSSZ Plzeň



PRACOVIŠTĚ PLZEŇ  
Lebezná č. 12  
303 81 Plzeň

11

V Plzni dne 7. 08. 2019

**Za Zhotovitele:**

**COMPO** INTERIÉRY s.r.o.  
Sídlo: Růžová 1522/16, Praha 1, 110 00  
Provoz: Na Kolínce 681, Praha 8, 180 00  
IČO: 03056279, DIČ: CZ03056279  
tel.:  
[www.compointerlery.cz](http://www.compointerlery.cz) (4)



# KLIENTSKÉ CENTRUM

POBOČKY ČSSZ V CHEBU - ul. Obměně brigády 549/3

## NÁVRH ÚPRAV

DATUM 08/2018

### ZADAVATEL

ČESKÁ REPUBLIKA  
ČESKÁ SPRÁVA SOCIÁLNÍHO ZABEZPEČENÍ  
Křížová 25 225 08 Praha 5 - Smíchov

### ARCHITEKT

**Š A B A R T**

architektonická kancelář  
Nad Palatou 5, Praha 5



## **OBSAH DOKUMENTACE:**

### **A PRŮVODNÍ A TECHNICKÁ ZPRÁVA:**

---

1. Popis stávajícího stavu a jeho nevyhovujících aspektů, které vyvolávají potřebu návrhu změn a úprav (bezpečnost, provoz, technika prostředí)
2. Koncept navrhovaných úprav (stavebně technický rozsah – úpravy stavební, technické, interiérové)
3. Popis jednotlivých konkrétních úprav
4. Závěry a doporučení k postupu realizace

### **B VÝKRESY:**

---

- Stávající stav půdorys 1:100
- Návrh úprav půdorys 1:100
- Specifikace úprav půdorys 1:100
- Řez pracovištěm 1:20
- Řez zádveřím 1:20

### **C VÝKAZ VÝMĚR**

---

## Průvodní a technická zpráva

### Úpravy Klientského centra ČSSZ v Chebu – ulice Obrněné brigády 549/3

*Zadavatel:* Česká republika - Česká správa sociálního zabezpečení  
Křížová 25, 225 08 Praha 5 - Smíchov  
*zástupce:* [REDACTED]

*Zpracovatel:* [REDACTED]  
ŠAB - ART , architektonická kancelář  
Nad Palatou 3057/5, 150 00 - Praha 5

#### **1. Popis stávajícího stavu a jeho nevyhovujících aspektů, které vyvolávají potřebu návrhu změn a úprav (bezpečnost, provoz, technika prostředí)**

Pobočka ČSSZ v Chebu se nachází v nárožní budově orientované do frekventované pěší zóny, což je pro danou funkci velmi příhodné spolu s další výhodou zadního příjezdu a vlastního parkování ve dvoře. Vzhledem k výškovému rozdílu mezi podlahou v přízemí a proměnnou úrovní přiléhajícího chodníku, který zčásti vzniknul vytvořením dvojité instalační podlahy zřejmě při adaptaci přízemních prostorů pro daný účel, bylo možno zřídit pouze jeden bezbariérový vstup do budovy. Ten je realizován pomocí výškové úpravy chodníku boční ulice u hlavního vstupního vestibulu. Odtud je pak nezbytné propojení pro klienty do nárožního prostoru Klientského centra. Zároveň je plně v souladu s dispoziční výhodností zřízení i logický vstup přímo z nároží (a pěší zóny), který však není bezbariérový vinou celkového výškového rozdílu cca 55 cm. Dalším problémem tohoto logicky umístěného vstupu je nedostačující tepelný filtr mezi vnějším prostředím a vlastním velkoprostorovým Klientským centrem, které je stálým pracovištěm pro pracovnice na přepážkách. Tento nedostatek ne zde technicky řešen osazením tepelné clony za automatickými posuvnými vnějšími dveřmi. Takové řešení je vhodné pro oddělení vnitřních prostorů, kde po projití do interiéru vstupující pokračuje dále do dalších rozsáhlejších prostorů (obchodní domy, různé foyery). Vzduchová clona jednak ovlivňuje (nevyrovnanou) tepelnou pohodu pracoviště a zároveň se nepříznivě uplatňuje i akusticky. Z uvedeného je patrné, že ke zlepšení pracovního prostředí přispěje dodatečná vestavba zádveří jako přirozeného nehlukného klimatického filtru.

Dalším problémem ke zlepšení funkčnosti pracovního prostředí Klientského centra jsou otázky bezpečnosti jednotlivých pracovišť a jejich už naznačená akustika. Postupným vývojem charakteru agendy, která se na přepážkách Klientského centra ČSSZ řeší, se, stejně, jako například v případě Úřadů práce mnozí případy napadání úřednic (povětšinou) ze strany klientů. Proto se v řadě těchto pracovišť obou úřadů

## Průvodní a technická zpráva

v současné době přistupuje k fyzickému oddělování pracovní zóny úředníků od zóny určené klientům vytvářením chráněných přepážek. Nicméně je třeba zachovat stávající systém jednání vsedě na obou stranách těchto přepážek. Je tedy třeba pouze stávající interiérové vybavení (kancelářský nábytek) doplnit skleněnou bariérou umožňující vizuální i akustický kontakt a prosunutí potřebných písemností. Tento úkol je dalším bodem navrhovaných úprav Klientského centra.

V současné době je uspořádání Klientského centra takové, že po vstupu z nároží si klient ve vyvolávacím zařízení vyzvedne pořadové číslo, které jej nasměruje k příslušnému pracovišti. Proti vstupu je sice pult, který však není personálně obsazen (pracovník by měl pouze funkci informátora a dohledu) a pouze uzavírá přístup do zázemí pracovišť pomocí sklápěcí části pultu. Tudy je tedy rovněž možno ze zázemí projít do prostoru pro klienty. Výsledkem je tedy nikterak účinně chráněný průchod do zázemí pracovišť a v zásadě promarněný cenný prostor proti vstupu. Racionální využití této části interiéru Klientského centra včetně nalezení smysluplného funkčního využití napomáhajícího personálně úspornému provozu úřadu je dalším z cílů návrhu úprav dotčených prostorů.

Současná praxe, kdy v obavě před předbíháním se klienti snaží čekat na uvolněné pracoviště v jeho c nejbližším okolí, vede k postávání či sezení za zády předchozího klienta (klientů), což bezkoliznímu průběhu „odbavení“ nikterak nepřispívá. Je proto třeba zajistit soustředěné čekání klientů v prostoru vzdálenějším od vlastních přepážek, které je zároveň potřeba vhodným způsobem akusticky oddělit od okolí pro zlepšení pocitu soukromí vzhledem k charakteru projednávaných skutečností. Toto oddělení je také jedním z cílů předmětných úprav.

Prostor Klientského centra je v návštěvnické zóně v zásadě dvoukřídlý. Prostor podél pěší zóny je sice rozměrnější, ale vzhledem k umístění pokladny s uzavřenou diskretní zónou a dodatečně (oproti původnímu projektu) připojeným vedlejším prostorem, jsou zde pouze dvě běžná pracoviště pro práci s klienty. Závěr tohoto křídla (za pokladnou) je tudíž nevyužitý a pouze řeší přístup k sociálnímu vybavení jak pro klienty (klíč na vyžádání) a také pro personál. Změna tohoto dispozičního uspořádání by vyžadovala řadu stavebních zásahů, které by přesáhly rámec plánovaných úprav Klientského centra. Návrh úprav se tedy omezil na přidání jednoho samostatného (chráněného) pracoviště v závěru prostoru tohoto křídla.

Dalším bodem k řešení provozu Klientského centra je umístění a přístupnost pracoviště LPS. To by mělo provozně navazovat na vlastní Klientské centrum, mělo by být obdobně doplněno bezpečnostními prvky (zasklení přepážky) ale mělo by mít ve svém zázemí vyšetřovací místnost. Také by bylo vhodné, kdyby toto pracoviště disponovalo vlastním prostorem pro čekání dalších klientů. V rámci návrhu úprav se nabídlo řešení, které by napomohlo i některým již výše uvedeným cílům a úkolům. Jedná se o prostor současné recepce v hlavním vstupním vestibulu, která zároveň slouží jako podatelna s vlastní archivovací místností. Toto dispoziční uspořádání umožňuje řešit několik již uvedených problémů:

- Po stavebním oddělení prostorů vestibulu a recepce zde lze umístit pracoviště LPS se zázemní místností jako vyšetřovnou a vestibulem jako čekárnou (není

## Průvodní a technická zpráva

- stálé pracoviště, lze tedy provozovat bez zádveří pouze s již existující tepelnou clonou)
- Funkci recepcce nahradit kartovým a komunikačním zařízením ovládajícím vnitřní dveře vestibulu
  - Funkci podatelny přesunout do prostoru Klientského centra proti nově navrhovanému zádveří na nároží budovy. Obsluha podatelny tak může zároveň plnit informační funkci i dohledu na „čekací“ prostor soustředěný kolem zádveří na nároží (za přepážkami bude sezení klientů zrušeno). Jediným bodem, který bude možná vyžadovat dořešení je objem písemností souvisejících s podatelnou, protože pro jejich uložení je určen pouze regál v chodbičce mezi podatelnou a zázemím pracovišť. Je otázkou, zda tuto potřeba vlastního zázemí podatelny není možno řešit na jiném místě přízemí budovy...
  - V neposlední řadě uvedená výměna prostorů řeší i pracovní prostředí současné podatelny, které trpělo absencí zádveří v hlavním vestibulu ještě citelněji než pracoviště Klientského centra (pokusy o dodatečné utěsnění prosklení kolem recepcce a dřevěné „ucpávky“ obloukových podávacích průchodů zasklení).

V předchozím textu byly popsány závady v provozu Klientského centra, které vedly k potřebě návrhu předkládaných úprav. Současně s provozními potřebami byly konstatovány i určité problémy v technickém zařízení budovy zajišťující odpovídající vnitřní pracovní prostředí Klientského centra a souvisejících prostorů. Jednalo se o prostorovou pohodu související s vytápěním, větráním (popřípadě chlazením), celkově pohybem vzduchu a akustikou těchto prostorů z jejich částí. V současné době e prostor Klientského centra vytápěn v zóně klientů podlahovým vytápěním, zatímco v zóně pracovišť otopnými tělesy umístěnými na stěně spojovací chodby za pracovišti. Větrání celého přízemí zajišťuje plně funkční a pravidelně kontrolovaná vzduchotechnická jednotka v suterénu budovy. Tato jednotka je schopna prostory také (do jisté míry) chladit. Nicméně kromě uvedeného je v přízemí rozvedena i samostatná klimatizace, která má venkovní jednotky v prostor dvora a vnitřní výústky nad jednotlivými pracovišti směrem ke klientské zóně. Výsledné (někdy současné) fungování všech těchto zařízení (jakkoli samostatně bezpochyby funkčních) bylo shledáno jako problematické. Na to mají patrně vliv jak působení tepelné clony u nárožního vstupu, tak možná i členění stropu Klientského centra sníženými průvlaky (vzniklými proražením stěn jednotlivých původních místností domu podél fasády). Tyto průvlaky, zdá se, mohou bránit plynulé distribuci a míchání vzduchu ohříváného či ochlazeného v různých místech celého členitého prostoru. Vzhledem k tomu, že navrhované úpravy zahrnují řadu zásahů, které parametry celkového tvaru i fungování prostoru mění, bude jistě racionální počkat s případnými zásahy do technického vybavení a jednotlivých technických zařízení až po realizaci předmětných úprav. Poté bude možno vyhodnotit faktory utvářející vnitřní pohodu jak tepelnou, tak kvality vzduchu v nových podmínkách. S velkou pravděpodobností bude možno problém vyřešit pomocí vyregulování a souběhu jednotlivých technických zařízení. V případě potřeby bude (až po vyčerpání regulačních možností) možno přistoupit ke

## Průvodní a technická zpráva

změnám rozvodu topení (přidání těles v chodbě za pracovišti) či vzduchotechniky (např. zřízení průběžného vzduchovodu pod úrovní průvlaků...).

Jedinou navrženou nápravou problémů s větráním předmětných prostorů je umožnění cirkulace vzduchu mezi uzavřenou vnitřní místností pokladny a stejně uzavřenou místností diskrétní zóny. Realizaci bezpečné výdejní přepážky se zasklením a pouze podsuvnou štěrbinou mezi nimi bylo zamezeno pohybu větracího vzduchu mezi přívodem a odtahem, které jsou shodou okolností oddělené právě tou skleněnou přepážkou. Je proto nutné pod stropem nahradit sklo prodyšnou, avšak bezpečnostní výplní. Pokud by to nedostačovalo, lze umožnit cirkulaci vzduchu ještě perforací stolní podnože nad podlahou...

## 2. Koncept navrhovaných úprav (stavebně technický rozsah – úpravy stavební, technické, interiérové)

---

V návaznosti na předchozí včet a zdůvodnění cílů navrhovaných úprav Klientského centra je možno tyto úpravy rozdělit na:

- Stavební – položky č. **1 – 7** a č. **10** :
  - – úpravu nárožního vstupu zahrnujícího úpravu podlahy a vyrovnávacích stupňů a vybudování zádveří s novými posuvnými vstupními dveřmi
  - realizace krátkých dělicích prosklených přiček a dveřmi pro oddělení prostoru pracovišť od prostorů pro klienty
  - stavební oddělení prostoru původní recepce od původního vstupního vestibulu pomocí SDK konstrukce s dveřmi v rozsahu původního zasklení (mezi zděným parapetem a dřevěnou římsou)
  - náhrada horní části zasklení bezpečnostní přepážky v pokladně ocelovým pororoštem
  
- Prvky vestavěného interiérového vybavení – položky č. **8<sub>1-5</sub>** :
  - doplňkové bezpečnostní zasklení jednotlivých přepážek pomocí sloupků mezi stolními deskami a stropem a do nich kotvených bezpečnostních skel
  
- Atypický mobiliář položky č. **11 a 12 – 17** :
  - kancelářský nábytek vyrobený na míru podle stávajícího nábytku Klientského centra buď podle existujících kusů, nebo nezbytné doplňky nových pracovišť (přidané 8. pracoviště, nová podatelna, nové pracoviště LPS)
  
- Typové výrobky (mobiliář) – položky č. **9<sub>1-3</sub>** :
  - akustické volně stojící paravány mezi přepážkami v obou zónách a za zády odbavovaných klientů

**Průvodní a technická zpráva**

**3. Popis jednotlivých konkrétních úprav**

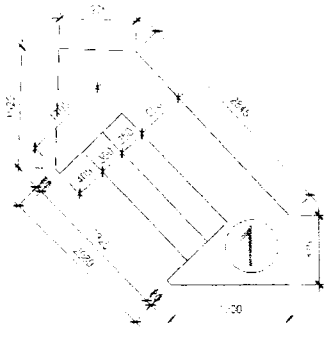
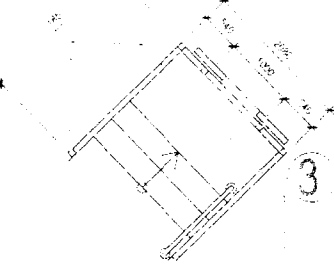
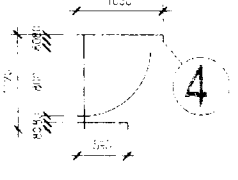
ozn. prvku	popis	schéma	počet kusů
<b>1</b>	<p>úprava vyrovnávacího schodiště u vstupu z rohu budovy. Doplnění tvaru stupňů dobetonováním lehčeným betonem nebo „suchou“ konstrukcí z trámků a desek OSB.</p> <ul style="list-style-type: none"> <li>- Sejmутí stávající dlažby v rozsahu schodiště (včetně „jalového stupně“)</li> <li>- Vyrovnání zbývajících částí mimo nové stupně</li> <li>- Vytvoření nových stupňů</li> <li>- Příprava na kotvení nové k-ce zádveří na hraně vyrovnaného povrchu</li> <li>- Nový povrch – dlažba s použitím schodových dlaždic</li> <li>- Přemístění demontovaného původního zábradlí</li> </ul>		<p>1 kpl. 3,6m<sup>2</sup> cca 1,5m<sup>3</sup></p>
<b>2</b>	<p>demontáž zasklené části obloukové stěny původní recepce/podatelny a její doplnění buď zdivem z příčkovek 11,5 AKU, nebo lehkou konstrukcí z „modrého“ SDK s výplní z minerální vaty (tl. 100mm) – maximální akustický útlum v této tloušťce</p>	<p>viz půdorys úprav</p>	<p>1kpl. cca 0,5 m<sup>3</sup></p>
<b>3</b>	<p>hliníková prosklená dělicí konstrukce zádveří (s.v. cca 2,82m) s posuvnými dveřmi. Provedení co nejpodobnější obdobným dělicím konstrukcím již existujícím v Klientském centru (vstup z hlavního vestibulu).</p>		<p>1kpl.  prosklení: 12,4 m<sup>2</sup>  dveře: 5,9 m<sup>2</sup></p>
<b>4</b>	<p>hliníková prosklená dělicí konstrukce zádveří (s.v. cca 2,82m) s kyvnými dveřmi. Provedení co nejpodobnější obdobným dělicím konstrukcím již existujícím v Klientském centru včetně kotvení do podlahy a stropu a přizpůsobení kazetového podhledu</p>		<p>1kpl. prosklení: 4,6 m<sup>2</sup> dveře: 2,8 m<sup>2</sup></p>



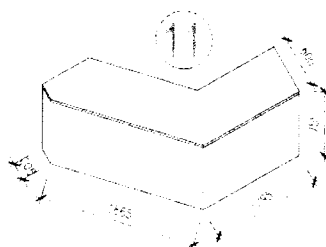
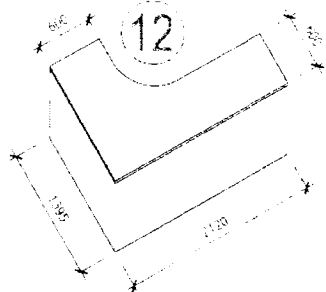
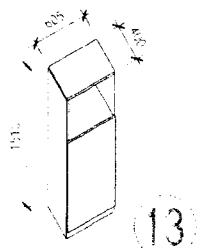

**Průvodní a technická zpráva**

	nebo: <a href="https://www.ajprodukty.cz/kancelare-a-zasedaci-mistnosti/kancelarsky-nabytek/paravany/paravan/463684-19436923.wf?productId=19436995">https://www.ajprodukty.cz/kancelare-a-zasedaci-mistnosti/kancelarsky-nabytek/paravany/paravan/463684-19436923.wf?productId=19436995</a>		
<b>10</b>	Náhrada horní části bezpečnostního zasklení mezi pokladním boxem a uzavřenou diskretní zónou za výplň z ocelového pororoštu (zajištění větrání vnitřních prostorů): <ul style="list-style-type: none"> <li>- Demontáž zasklení</li> <li>- Zkrácení (o 300mm) a zpětná montáž skla</li> <li>- Montáž pororoštu cca 1430/300 mm</li> </ul>	poloha viz půdorys úprav	1 kpl 1430/300
<b>11</b>	pracovní pult nového pracoviště „info./podatelna“ proti novému zádveří vstupu z rohu budovy. Provedení z laminovaných desek materiál a dezén odpovídající existujícímu nábytku v Klientském centru		1ks
<b>12</b>	pracovní stůl nového (8.) pracoviště na konci prostoru Klientského centra a v novém pracovišti LPS na místě původní recepce. Provedení z laminovaných desek materiál a dezén odpovídající existujícímu nábytku v Klientském centru.		2 ks: 12 <sub>1</sub> délka 2120 mm 12 <sub>2</sub> délka 1735 mm
<b>13</b>	doplňková skříňka 605/400/1510 mm nového (8.) pracoviště na konci prostoru Klientského centra. Provedení z laminovaných desek materiál a dezén odpovídající existujícímu nábytku v Klientském centru.		1 ks

**Průvodní a technická zpráva**

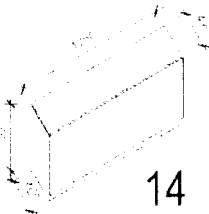
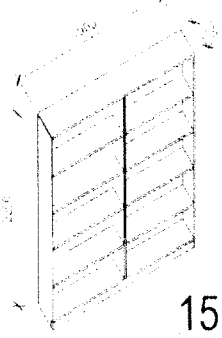
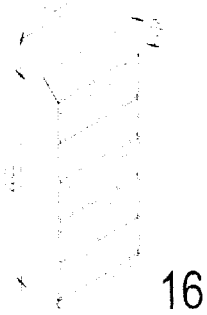
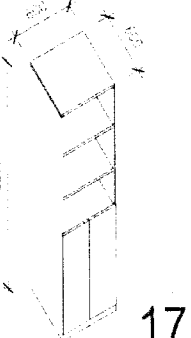
<p><b>14</b></p>	<p>doplňková skříňka 175/420/755 mm nového (8.) pracoviště na konci prostoru Klientského centra. Provedení z laminovaných desek materiál a dezén odpovídající existujícímu nábytku v Klientském centru.</p>	 <p>14</p>	<p>1 ks</p>
<p><b>15</b></p>	<p>otevřený regál pro nové pracoviště podatelny proti novému zádveří 1900/320/2200. Provedení z laminovaných desek materiál a dezén odpovídající existujícímu nábytku v Klientském centru.</p>	 <p>15</p>	<p>1 ks</p>
<p><b>16</b></p>	<p>otevřený regál pro nové pracoviště LPS na místě původní recepce - 1000/320/2200. Provedení z laminovaných desek materiál a dezén odpovídající existujícímu nábytku v Klientském centru.</p>	 <p>16</p>	<p>1 ks</p>
<p><b>17</b></p>	<p>skříň s otevřeným regálem pro nové pracoviště LPS na místě původní recepce - 600/600/2200. Provedení z laminovaných desek materiál a dezén odpovídající existujícímu nábytku v Klientském centru.</p>	 <p>17</p>	<p>1 ks</p>

## Průvodní a technická zpráva

### 4. Závěry a doporučení k postupu realizace

---

Navrhované úpravy Klientského centra ČSSZ v Chebu by měly vyřešit v úvodu specifikované problémy současného jeho provozu a část těch technických:

- Vstup z nároží bude sloužit pro Klientské centrum a pro podatelnu pobočky (to bude třeba sdělit příchozím vhodně umístěným informačním systémem).
- Tento vstup bude chráněn zádveřím, a tudíž nebude zhoršovat pracovní prostředí pracovním na přepážkách
- Vlastní klientské centrum se rozroste o jedno přepážkové pracoviště
- Jednotlivé přepážky budou chráněny z hlediska bezpečnosti částečným zasklením do výšky 1,7m a hlediska akustiky umístěním akustických paravánů mezi přepážkami jak v zóně klientů, tak pracovním. Jejich detailní připojení (kotvení) jak k nábytku, tak vzájemné bude záviset na konkrétním výběru výrobků (dřevěné – prošroubování úhelníky, textilní – systém suchých zipů apod.).
- Prostory pokladny a diskrétní zóny budou pod stropem v místě přepážky provětrány a měla by tak fungovat výměna vzduchu v těchto vnitřních prostorech
- Původní recepce (funkce) bude zrušena a nahrazena elektronickým přístupovým a komunikačním zařízením na vnitřních dveřích vstupného vestibulu. Zaniká tím i problém pracovního prostředí původní recepce i podatelny.
- Prostor původní recepce bude oddělen od vestibulu a přeměněn na pracoviště LPS, které bude mít vlastní čekárnu původní vstupním vestibulu a vlastní „zadní“ východ do zázemní chodby v přízemí. Zázemí podatelny bude sloužit jako posudková místnost (zázemí pracoviště LPS). Pracoviště LPS bude pro klienty snadno dosažitelné – přímo u vstupu.
- Podatelna bude fungovat přímo proti vstupu z nároží budovy, resp. proti novému zádveří. Pracovnice podatelny bude organizovat/regulovat provoz v Klientském centru (vyvolávací systém a způsob čekání na přepážky).
- Technické problémy (tepelná pohoda a pohyb vzduchu/větrání/chlazení) budou řešeny až o realizaci výše uvedených úprav aby řešení reagovalo na skutečný aktuální stav prostoru.

Předkládaný návrh byl proveden na základě předaných podkladů ve formě papírových (resp. pdf souborů) původní projektové dokumentace, nikoli geodetického zaměření. Z toho vyplývají jednak odchylky skutečného provedení stavby, resp. jejího vybavení od projektu a jednak řada rozměrů a zejména úhlů neodpovídala reálné skutečnosti. Zpracovatel se pokusil tyto diskrepance do značné míry kompenzovat pomocí ručního doměření, výsledek si však nečiní nároky na přesnost potřebnou k výrobě interiérového vybavení a vestavěných konstrukcí. Nicméně tento podklad posloužil k návrhu úprav do té míry, že bylo možno specifikovat jednotlivé úpravy a výrobky tvarově a do potřebné míry úpravy kvantifikovat. V každém případě bude **nezbytné zpracování výrobní dokumentace** jednotlivých prvků na základě doměření v reálné situaci každého z nich. Předložený návrh úprav ji určitě nemůže nahrazovat. Návrh také vycházel z počtů a naměřených rozměrů mobiliáře, který byl v době zpracování v Klientském centru instalován.

## Průvodní a technická zpráva

Ačkoli byl návrh zpracován dle předchozích zkušeností (úřady práce v Praze) a jednotlivé parametry byly konzultovány uživatelem (ředitelka pobočky) není přesto naprostá jistota, jak bude ta která úprava fungovat v praxi skutečného provozu. Jedná například o skutečný akustický útlum navržených paravánů v podmínkách velkoprostorové kanceláře a se započtením přemístění čekajících klientů. Dále do jaké míry ovlivní výška těchto paravánů denní přirozené osvětlení na stálých pracovištích přepážek. Do jaké míry ovlivní akustické propojení úřednice s klientem zasklení mezi nimi, je mezera 100mm nad stolní deskou dostatečná? Tyto otázky reálně zodpoví teprve až instalace nejméně dvou upravených sousedních pracovišť a vyhodnocení skutečného efektu úprav. Zpracovatel návrhu z těchto důvodů doporučuje postupnou realizaci úprav jednotlivých pracovišť s tím, aby bylo možno vyhodnotit jejich funkčnost. Bude tak možno ještě v případě potřeby korigovat jejich některé parametry (např. materiál a výška paravánů).

V Praze srpen 2018

**PŮVODNÍ VSTUP  
Z NÁROŽÍ DOMU**

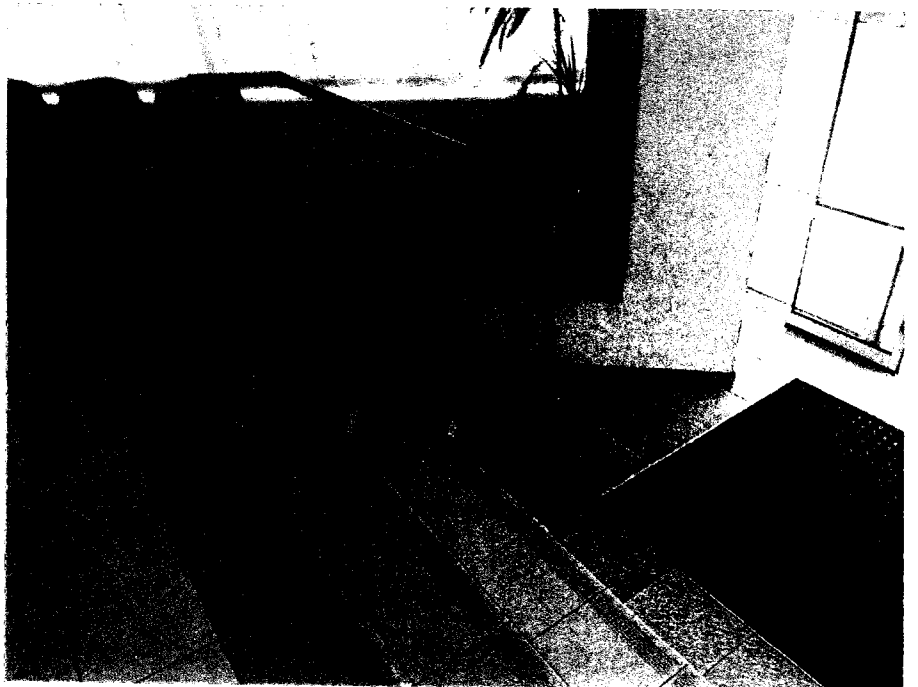

**VSTUPNÍ VESTIBUL  
A RECEPCE/PODATELNA**



**PRACOVISŤE  
KLIENSKÉHO CENTRA**

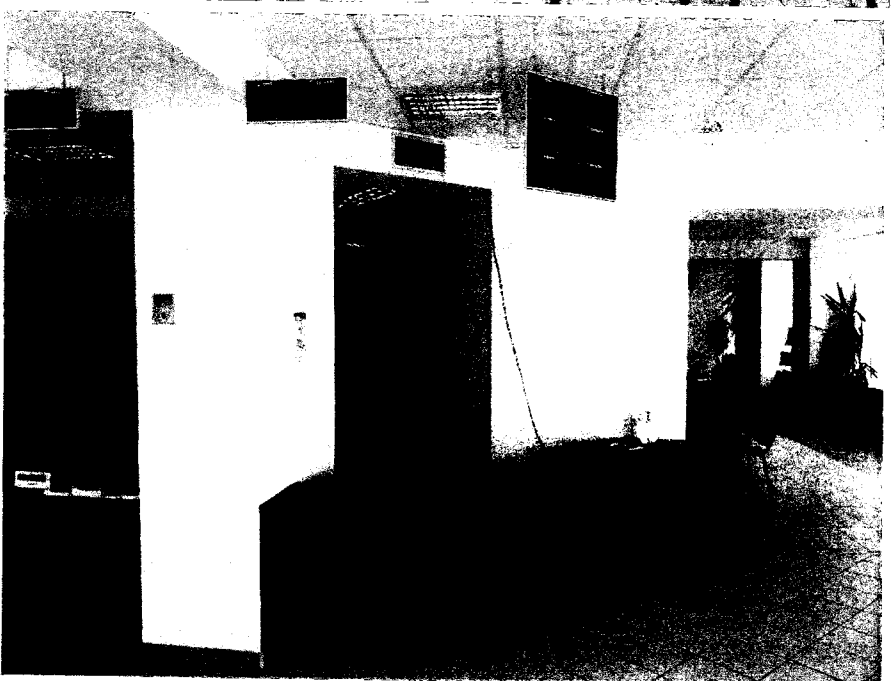





**NÁROŽNÍ VSTUP**

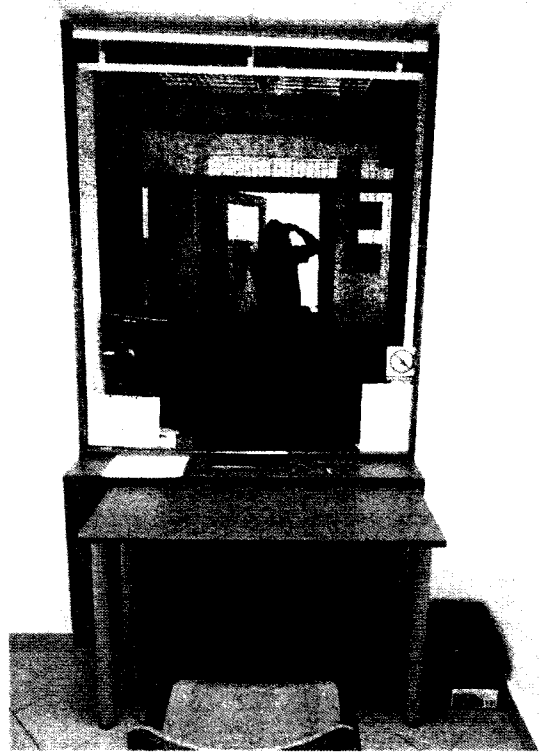

**POKLADNÍ BOX**



**BUDOVA POBOČKY ČSSZ V CHEBU ul. OBRNĚNÉ BRIGÁDY 459/3**

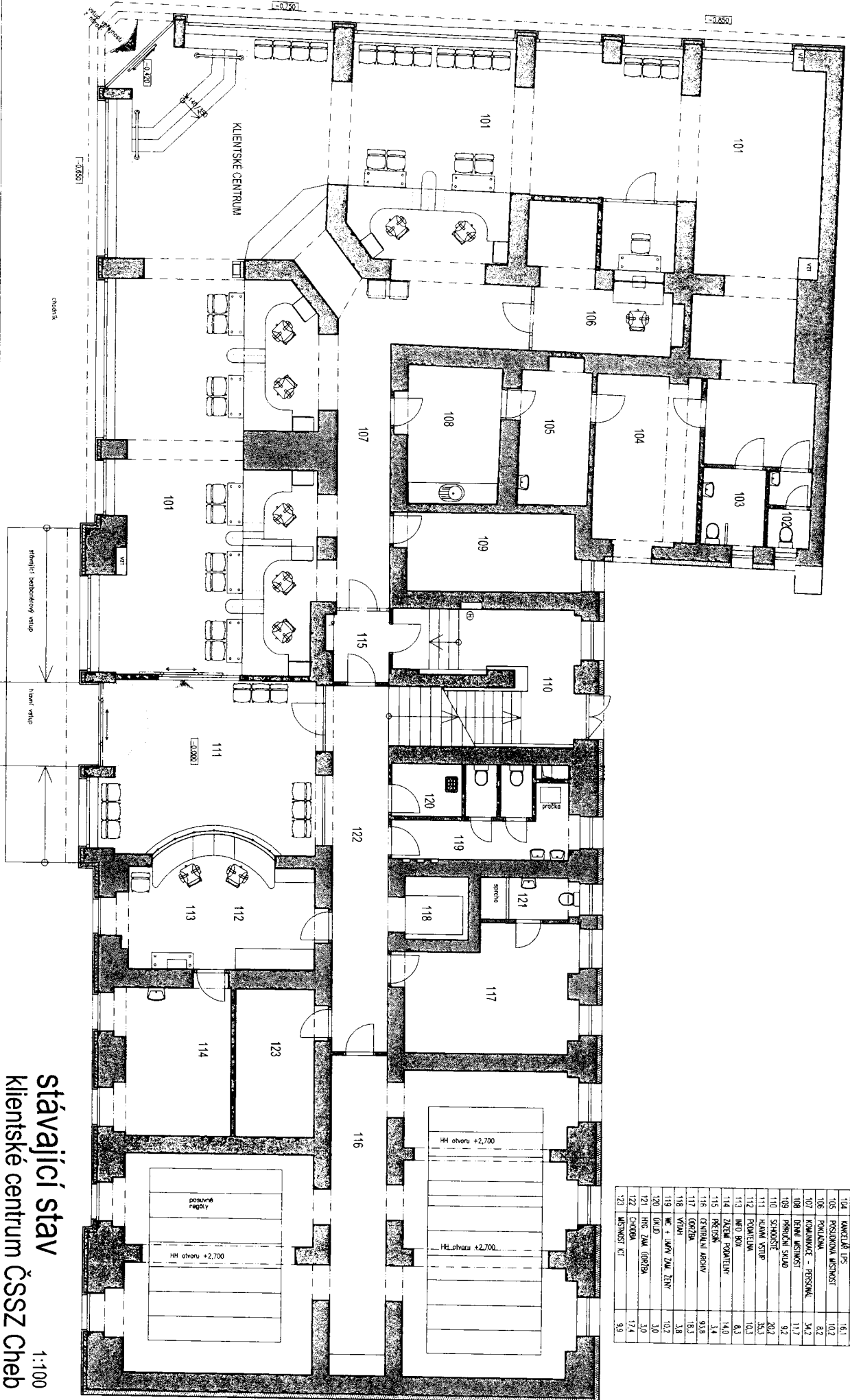

**LEGENDA MÍSTNOSTI**

č. m.	místnost	plocha m <sup>2</sup>
101	KLIENSKÉ CENTRUM	221,2
102	WC - VĚŠ ZEM + HV	3,1
103	WC - VĚŠ ZEM + HV	4,8
104	KANCELAR DPS	16,1
105	PROSTOROVÁ MÍSTNOST	10,2
106	PROSTOROVÁ	8,2
107	KOMUNIKACE - PERSONAL	34,2
108	DEKOR. MÍSTNOST	11,7
109	PRÁČKA	9,2
110	SCHODIŠTĚ	20,2
111	HLAVNÍ VSTUP	35,5
112	PODNIKOVÁ	10,3
113	INFO BOJ	8,3
114	ZÁZEMÍ PROJEKTOR	14,0
115	PROSTOROVÁ	3,4
116	CENTRUM ARCHIV	93,6
117	OBEDNA	83,1
118	VÝSTAV	3,8
119	WC + ÚMÝV. ZEM. ŽEN	10,2
120	ÚN.ÚJ.	3,0
121	HIG. ZÁM. (OŘEŠKA)	3,0
122	CHODBA	17,4
123	MÍSTNOST KI	9,9

**stávající stav**  
**Klientské centrum ČSSZ Cheb**

1:100  
 08/2018

LEGENDA MÍSTNOSTÍ

Číslo	název	pl. m <sup>2</sup>
101	KLIENSKÉ CENTRUM	211,7
102	WC - VEŘEJNÉ MŮJ	3,1
103	WC - VEŘ. ŽENY & MŮJ	4,4
104	KANCEL. LPS	14,1
105	PROSTOROVÁ MÍSTNOST	10,2
106	FOKUSNA	0,2
107	KONKURANZE - PŘESTAVKA	3,2
108	OVNÍ MÍSTNOST	11,7
109	PROJEKČNÍ SALOŇ	0,2
110	SKLOPISŤ	24,2
111	HLAVNÍ VSTUP	25,3
112	PRACOVNĚ LPS	
113	LPS ALERGI	
114	PROSTOROVÁ MÍSTNOST	14,0
115	PŘESTAVKA	3,4
116	CENTRUM ROZVOJ	0,9
117	OVNÍ	10,3
118	VÝMĚ	3,8
119	WC + UMÝV. ŽEN. ŽENY	10,2
120	OVNÍ	3,0
121	HVC ŽAL. OVNÍ	3,0
122	OVNÍ	17,4
123	MÍSTNOST KČ	0,9

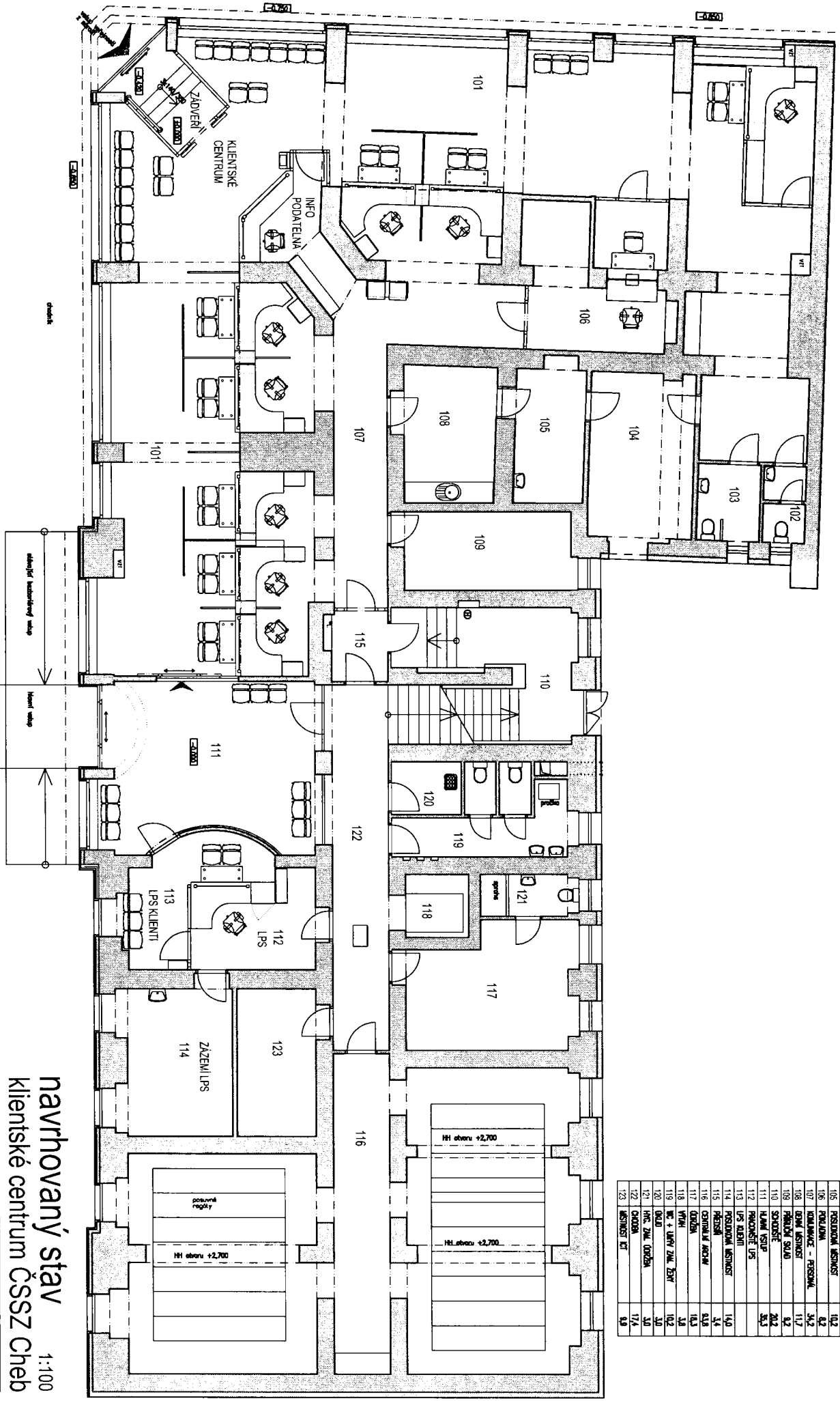

navrhovaný stāv  
 Klientské centrum ČSSZ Cheb  
 1:100  
 08/2018

LEGENDA MÍSTNOSTÍ

Číslo místnosti	Název místnosti	Plocha m <sup>2</sup>	Plocha m <sup>2</sup>
101	KLIENSKÉ CENTRUM	221,7	
102	WC - VÝKONNOSTI MĚŘÍ	3,1	
103	WC - VEŘ. ŽENY + MČ	4,8	
104	KAVÁRNA UPS	16,1	
105	POSÍLOVNA MÍSTNOST	10,2	
106	POLKOVNA	8,2	
107	KOMUNIKACE - FESOVNA	34,2	
108	DEJNĚ MÍSTNOST	9,2	
109	FOTOLABY SÍDLA	20,2	
110	SKLADISKO	20,2	
111	KLIENTŮV STUPEŇ	20,2	
112	PRACOVNÍ UPS	20,2	
113	UPS (ELEKTRO)	18,3	
114	POSÍLOVNA MÍSTNOST	14,0	
115	PRACOVNÍ	3,4	
116	CENTRUM ARCHIV	93,8	
117	VLIVN	18,3	
118	WC + LAVNÍ ZÁM. ŽENY	3,0	
119	OKLAD	10,2	
120	OKLAD	3,0	
121	PHS ZÁM. ŽENY	3,0	
122	CHODBA	17,4	
123	MÍSTNOST IT	9,9	

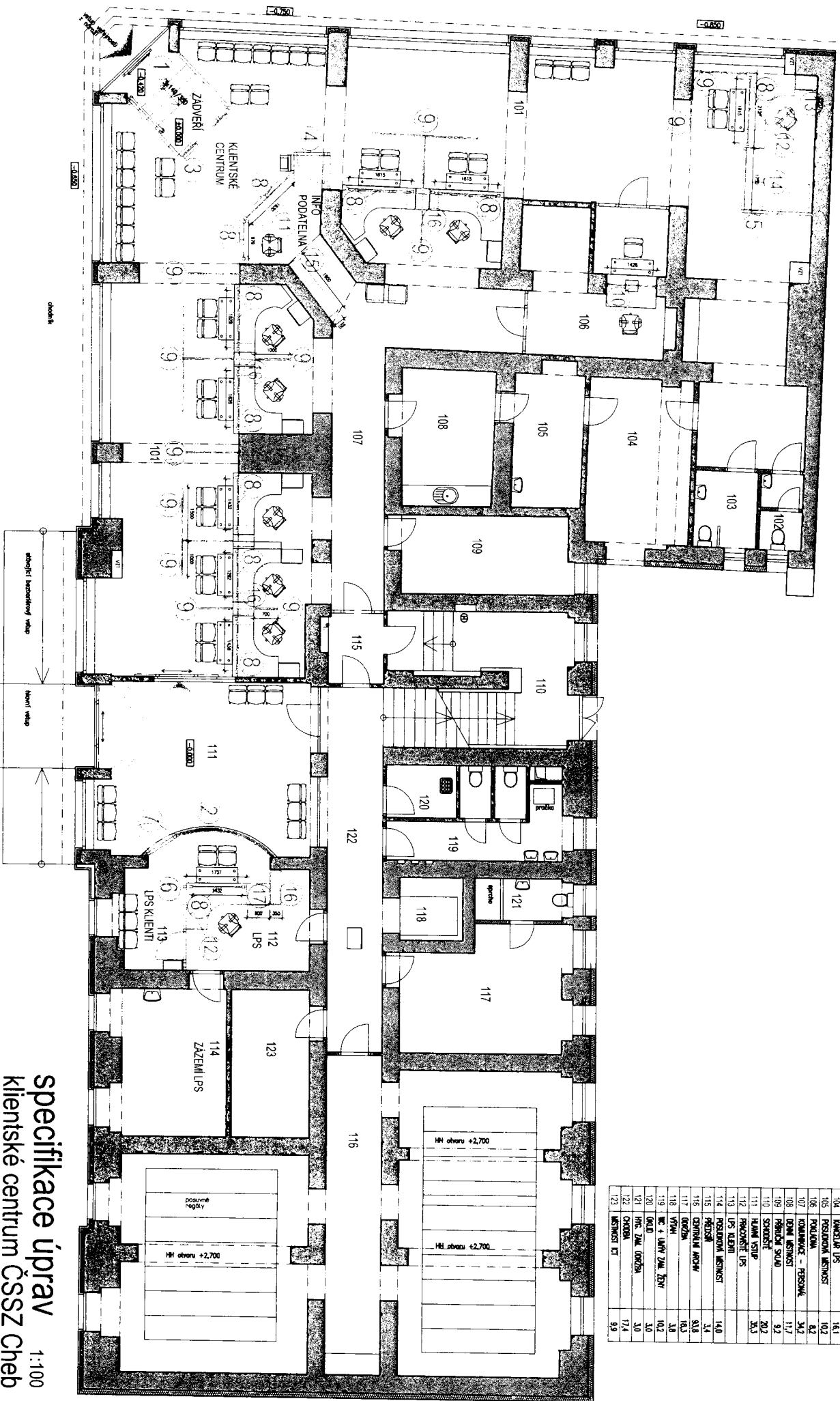

specifikace úprav  
 1:100  
 Klientské centrum ČSSZ Cheb

08/2018

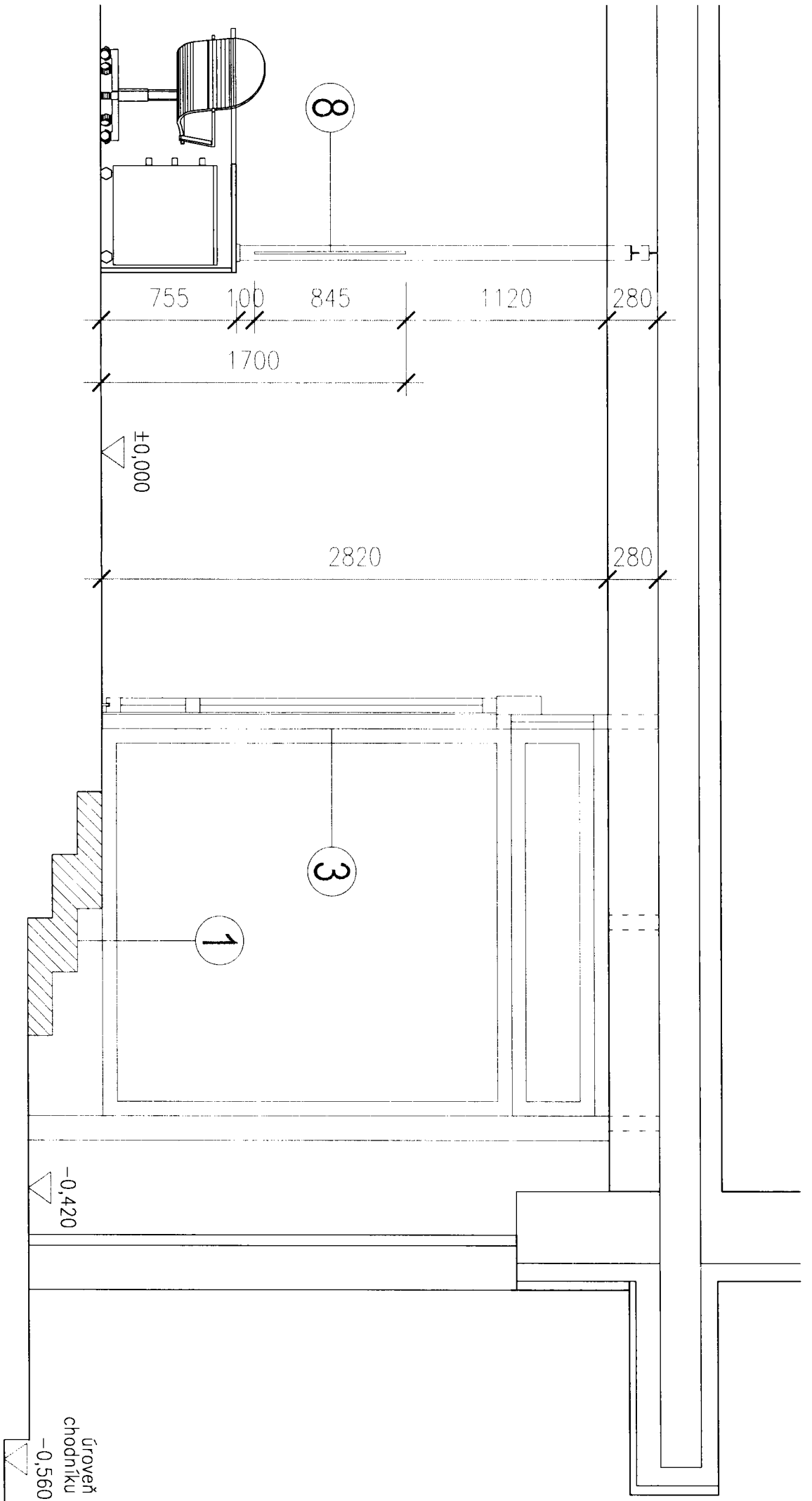

řez zádveřím  
 Klientské centrum ČSSZ Cheb

1:20

08/2018

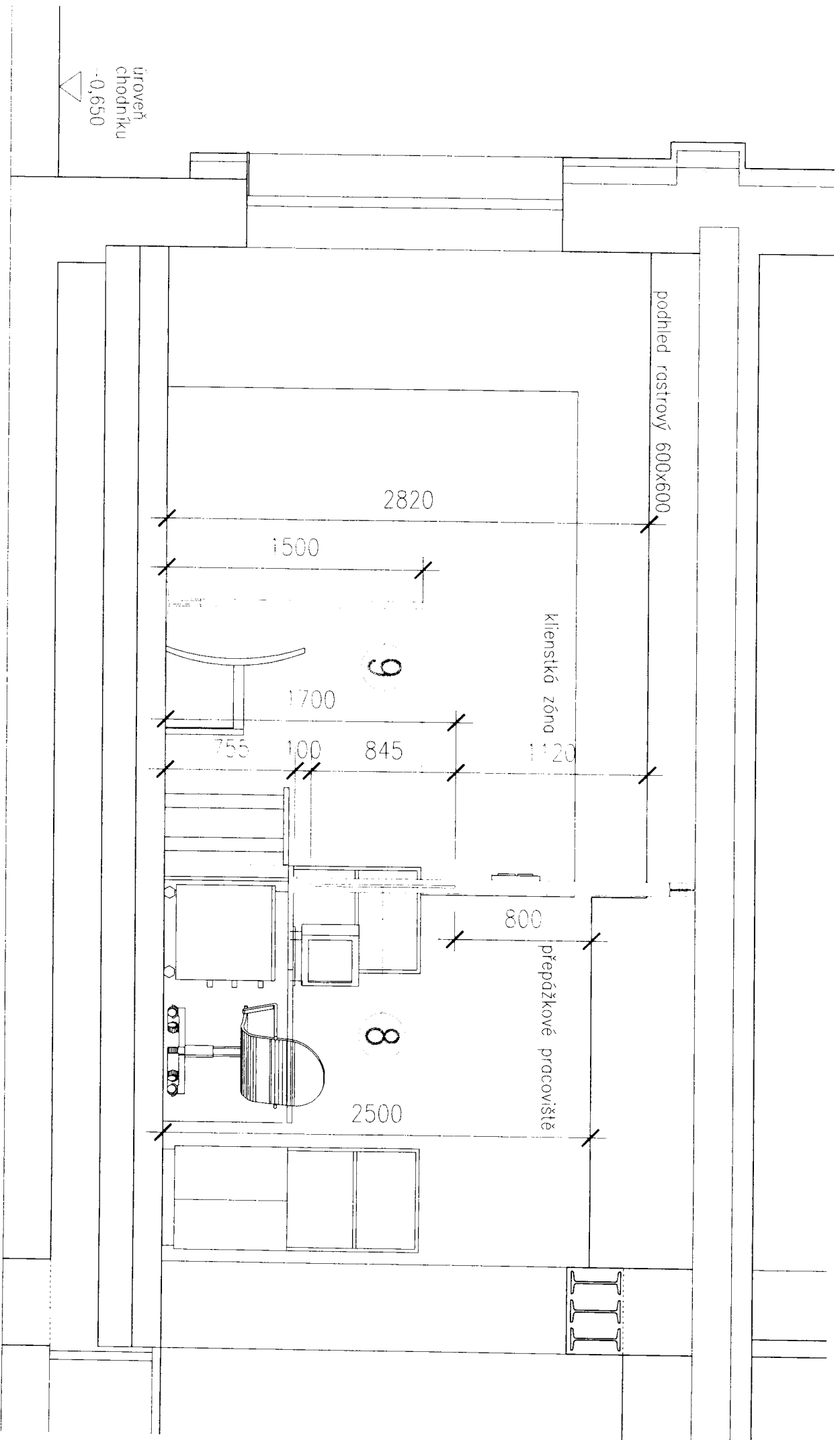

řez pracovištěm  
 klientské centrum ČSSZ Cheb

1:20

08/2018

# KRYCÍ LIST

Příloha č. 2

Název stavby	Úprava klientského centra pobočky ČSSZ v Chebu v objektu Obrněné brigády 549/3	JKSO
Název objektu		EČO
Název části	<b>Soupis prací a dodávek</b>	Místo
Objednatel		IČ
Projektant		DIČ
Zhotovitel	Compo interiéry s.r.o., Růžová 1522/16, 110 00 Praha 1	3056279 CZ03056279
Rozpočet číslo	Zpracoval	Dne
		17.7.2019

## Měrné a účelové jednotky

Počet	Náklady / 1 m.j.	Počet	Náklady / 1 m.j.	Počet	Náklady / 1 m.j.
0	0,00	0	0,00	0	0,00

## Rozpočtové náklady v CZK

A		B		C	
Základní rozp. náklady		Doplňkové náklady		Vedlejší rozpočtové náklady	
1	HSV	37 477,25	8	Práce přesčas	0,00
2			9	Bez pevné podl.	0,00
3	PSV	1 133 684,97	10	Kulturní památka	0,00
4			11		0,00
5	"M"				
6					
7	ZRN (ř. 1-6)	1 171 162,22	12	DN (ř. 8-11)	0,00
20	HZS	0,00	21	Kompl. činnost	0,00
13			14	Zařízení staveniště	0,00
14			15	Projektové práce	0,00
15			16	Územní vlivy	0,00
16			17	Provozní vlivy	0,00
17			18	Ostatní	0,00
18			19	VRN z rozpočtu	83 653,86
19			22	VRN (ř. 13-18)	83 653,86
22				Ostatní náklady	0,00

Projektant		D	
		Celkové náklady	
Datum a podpis	Razítko	23	Součet 7, 12, 19-22
Objednatel		24	15 % 0,01 DPH
Datum a podpis	Razítko	25	21 % 1 254 816,07 DPH
Zhotovitel		26	<b>Cena s DPH (ř. 23-25)</b>
Datum a podpis	Razítko	27	<b>1 518 327,45</b>
		<b>E Přípočty a odpočty</b>	
		27	Dodávky objednatel
		28	Klouzavá doložka
		29	Zvýhodnění + -

CO

Sídlo: R... 00  
 Provoz: R... 00  
 IČO: 03056279, DIČ: CZ03056279  
 tel.:  
 www.compointery.cz (6)

# REKAPITULACE

**Stavba:** Úprava klientského centra pobočky ČSSZ v Chebu v objektu Obrněné brigády 549/3

**Objekt:**

**Část:** Soupis prací a dodávek

**JKSO:**

**Objednatel:**

**Zhotovitel:** Compo interiéry s.r.o., Růžová 1522/16, 110 00 Praha 1

**Datum:** 17.7.2019

Kód	Popis	Cena celkem
1	2	3
HSV	Práce a dodávky HSV	37 477,25
3	Svislé a kompletní konstrukce	61,38
6	Úpravy povrchů, podlahy a osazování výplní	9 735,42
9	Ostatní konstrukce a práce, bourání	25 639,33
997	Přesun sutě	1 095,76
998	Přesun hmot	945,36
PSV	Práce a dodávky PSV	1 133 684,97
763	Konstrukce suché výstavby	218 613,90
766	Konstrukce truhlářské	247 321,04
767	Konstrukce zámečnické	592 041,83
783	Dokončovací práce - nátěry	665,96
784	Dokončovací práce - malby a tapety	75 042,24
VRN	Vedlejší rozpočtové náklady	83 653,86
VRN3	Zařízení staveniště	31 242,93
VRN4	Inženýrská činnost	18 745,76
VRN7	Provozní vlivy	12 497,17
VRN9	Ostatní náklady	21 168,00
	<u>Celkem</u>	<u>1 254 816,08</u>



# Soupis prací a dodávek

Stavba: Úprava klientského centra pobočky ČSSZ v Chebu v objektu Obrtné brigády 549/3

Objekt: Úprava klientského centra pobočky ČSSZ v Chebu v objektu Obrtné brigády 549/3

Část: Soupis prací a dodávek

JKSO:

Objednatel:

Zhotovitel: Compo interiéry s.r.o., Ružová 1522/16, 110 00 Praha 1

Datum: 17.7.2019

P.Č.	TV	KCN	Kód položky	Popis	MJ	Množství celkem	Cena jednotková	Cena celkem	Sazba DPH
1	2	3	4	5	6	7	8	9	10
<b>Práce a dodávky HSV</b>									
D			3	Svislé a kompletní konstrukce				37 477,25	
D			3	Vyrovnání nerovného povrchu zdiva tl do 30 mm maltou po vybourání otvoru	m2	0,200	306,90	61,38	21,0
1	K	014	319201321	Úpravy povrchů, podlahy a osazování vyplní				61,38	
3	K	014	619995001	Začištění omítek kolem dveří	m	3,200	169,54	9 735,42	21,0
4	K	014	619996145	Ochrana konstrukcí nebo samostatných prvků obalením geotextilií-podlaha	m2	257,000	35,77	9 192,89	21,0
D			9	Ostatní konstrukce a práce, bourání				25 639,33	
8	K	003	949101111	Lešení pomocné pro úpravu podhledu s lešenovou podlahou v do 1,9 m zatížení do 150 kg/m2	m2	25,350	39,20	993,72	21,0
9	K	014	952902021	Čištění budov zametení hladkých podlah	m2	257,000	31,85	8 185,45	21,0
10	K	014	952902031	Čištění budov omytí hladkých podlah	m2	257,000	63,70	16 370,90	21,0
11	K	013	971033531	Vybourání otvorů ve zdivu cihelném pl do 1 m2 na MVC nebo MV tl do 150 mm - v parapetu pro dveře	m2	0,720	123,97	89,26	21,0
D			997	Presun sutě				1 095,76	
12	K	013	997013211	Vnitrostavěbní doprava sutí a vybouraných hmot pro budovy v do 6 m ručně	t	1,017	233,24	237,21	21,0
13	K	013	997013501	Odvoz sutí a vybouraných hmot na skládku nebo meziskládku do 1 km se složením	t	1,017	264,60	269,10	21,0
14	K	013	997013509	Příplatek k odvozu sutí a vybouraných hmot na skládku ZKD 1 km přes 1 km	t	19,209	17,64	338,85	21,0
15	K	013	997013831	Poplatek za uložení na skládce (skládkovné) stavebního odpadu směsného kód odpadu 170 904	t	0,455	550,76	250,60	21,0
D			998	Presun hmot				945,36	
16	K	011	998011001	Presun hmot pro budovy zděné v do 6 m	t	3,132	301,84	945,36	21,0
D			PSV	Práce a dodávky PSV				1 133 684,97	
D			763	Konstrukce suché výstavby				218 613,90	
17	K	763	76311136R	SDK příčka ohebné tl 100 mm profil CW+UW 75 desky 1x akustické 12,5 Tl 60 mm 40 kg/m3 EI 45 Rw 49 dB	m2	3,390	1 372,00	4 651,08	21,0
18	K	763	763111717	SDK příčka základní penetrační natěr	m2	6,780	48,00	325,44	21,0
19	K	763	763111718	SDK příčka úprava stýku příčky a podhledu separační páskou a silikonováním	m	7,600	68,00	516,80	21,0
20	K	763	763111751	Příplatek k SDK příčce za plochu do 6 m2 jednotlivě	m2	3,390	31,80	107,80	21,0
21	K	763	763111752	Příplatek k SDK příčce za zakřivení do plynuého oblouku	m2	3,390	92,00	311,88	21,0
22	K	763	76313200R	Úprava podhledů při dodatečném zasklení u stolových přeprážek	m	16,885	899,60	15 189,75	21,0
23	K	763	76313200R	Montáž akustických prvků k tlumení nežádoucího hluku u jednotlivých pracovišť	kus	60,000	3 175,00	190 500,00	21,0
24	K	763	763181311	Montáž jednokřídlové kovové zárubně v do 2,75 m SDK příčka	kus	1,000	614,46	614,46	21,0
25	M	MAT	55331315	Zárubeň ocelová pro sádrokarton s drážkou 125 800 L/P	kus	2,000	1 583,00	3 166,00	21,0
26	K	763	998763401	Presun hmot procentní pro sádrokartonové konstrukce v objektech v do 6 m	%	1,5%	215 379,00	3 230,69	21,0
D			766	Konstrukce truhlářské				247 321,04	
27	K	766	76644180R	Vyřiznutí částí dřevěného parapetu a začištění řezů pro vybourání otvoru pro dveře,kompl prov	kus	1,000	740,88	740,88	21,0
28	K	766	766660001	Montáž dřevěných křidel otvíracích 1křídlových š do 0,8 m do ocelové zárubně	kus	1,000	237,16	237,16	21,0
29	M	MAT	6116018R	dveře dřevěné vnitřní kompletizované vel 800x1970 mm-dle standardu daného podlaží	kus	2,000	8 255,52	16 511,04	21,0

30	K	766	766930R1	Kancelářský mobilní paravan pro akustický útlum mezi přeprážkami a pracovišti, výšky 1,50 m, kompl prov D+M+spojení magnety dle ozn 9.1 v tabulce	kus	11,000	5 842,76	64 270,36	21,0
31	K	766	766930R2	Kancelářský mobilní paravan pro akustický útlum mezi přeprážkami a pracovišti, výšky 1,50 m, kompl prov D+M+spojení magnety dle ozn 9.2 v tabulce	kus	5,000	4 826,50	24 132,50	21,0
32	K	766	766930R3	Kancelářský mobilní paravan pro akustický útlum mezi přeprážkami a pracovišti, výšky 1,50 m, kompl prov D+M+spojení magnety dle ozn 9.3 v tabulce	kus	1,000	4 604,00	4 604,00	21,0
33	K	766	7668210R1	Pracovní pult nového pracoviště z lamino desek-materiál a dežén odpovídající korporátnímu návrhu recepcie, kompl prov D+M.	kus	1,000	40 219,00	40 219,00	21,0
34	K	766	7668210R2	Pracovní stůl z lamino desek-materiál a dežén odpovídající nábytku v Klientiském centru, kompl prov D+M dle ozn 12.1 v tabulce	kus	1,000	10 160,64	10 160,64	21,0
35	K	766	7668210R3	Pracovní stůl z lamino desek-materiál a dežén odpovídající nábytku v Klientiském centru, kompl prov D+M dle ozn 12.2 v tabulce	kus	1,000	9 357,00	9 357,00	21,0
36	K	766	7668210R4	Doplňková skříňka 605/400/1510 mm z lamino desek-materiál a dežén odpovídající nábytku v Klientiském centru, kompl prov D+M dle ozn 13 v tabulce	kus	1,000	10 552,64	10 552,64	21,0
37	K	766	7668210R5	Doplňková skříňka 1750/420/755 mm z lamino desek-materiál a dežén odpovídající nábytku v Klientiském centru, kompl prov D+M dle ozn 14 v tabulce	kus	1,000	12 171,60	12 171,60	21,0
38	K	766	7668210R6	Otevřený regál 1900/320/2200 mm z lamino desek-materiál a dežén odpovídající nábytku v Klientiském centru, kompl prov D+M dle ozn 15 v tabulce	kus	1,000	17 357,76	17 357,76	21,0
39	K	766	7668210R7	Otevřený regál 1000/320/2200 mm z lamino desek-materiál a dežén odpovídající nábytku v Klientiském centru, kompl prov D+M dle ozn 16 v tabulce	kus	1,000	10 415,44	10 415,44	21,0
40	K	766	7668210R8	Skříň s otevřeným regálem 600/600/2200 mm z lamino desek-materiál a dežén odpovídající nábytku v Klientiském centru, kompl prov D+M dle ozn 16 v tabulce	kus	1,000	8 636,74	8 636,74	21,0
41				Obloužení stávající recepcie lamino deskou do výše 1,50 m s odkládací / jednací plochou včetně loga a podsvícení	kus	1,000	15 505,56	15 505,56	21,0
42	K	766	998766201	Přesun hmot procentní pro konstrukce truhlářské v objektech v do 6 m	%	1%	244 872,00	2 448,72	21,0
43	K	767	76714190R	Konstrukce zámečnické				592 041,83	
47	K	767	7676101R2	Náhrada horní části bezpečnostního zasklení mezi pokladním boxem a uzavřenou diskretní zónou poroštěm, kompl prov dle ozn 10 v tabulce	kus	1,000	22 883,00	22 883,00	21,0
48	K	767	7676101R3	Dodatečné bezpečnostní zasklení stolových přeprážek osazením bezpečnostního skla do kovové konstrukce, kompl prov D+M+kotvení dle ozn 8.6	kus	1,000	25 454,00	25 454,00	21,0
49	K	767	7676101R4	Hliníková prosklená dělicí konstrukce s otvíravými dveřmi-provedení dle nejpodobnější obdobné konstrukce v Klientiském centru, kompl prov D+M+kotvení dle ozn 5 v tabulce	kus	1,000	178 287,48	178 287,48	21,0
50	K	767	7676101R5	Hliníková prosklená dělicí konstrukce s otvíravými dveřmi-provedení dle nejpodobnější obdobné konstrukce v Klientiském centru, kompl prov D+M+kotvení dle ozn 6 v tabulce	kus	1,000	68 288,36	68 288,36	21,0
51	K	767	7676101R6	Dodatečné bezpečnostní zasklení stolových přeprážek osazením bezpečnostního skla do kovové konstrukce, kompl prov D+M+kotvení dle ozn 8.1 v tabulce	kus	2,000	30 323,16	60 646,32	21,0
52	K	767	7676101R7	Dodatečné bezpečnostní zasklení stolových přeprážek osazením bezpečnostního skla do kovové konstrukce, kompl prov D+M+kotvení dle ozn 8.2 v tabulce	kus	3,000	28 461,16	85 383,48	21,0
53	K	767	7676101R8	Dodatečné bezpečnostní zasklení stolových přeprážek osazením bezpečnostního skla do kovové konstrukce, kompl prov D+M+kotvení dle ozn 8.3 v tabulce	kus	1,000	24 396,00	24 396,00	21,0
54	K	767	7676101R9	Dodatečné bezpečnostní zasklení stolových přeprážek osazením bezpečnostního skla do kovové konstrukce, kompl prov D+M+kotvení dle ozn 8.4 v tabulce	kus	3,000	30 154,60	90 463,80	21,0
55	K	767	76771281R	Dodatečné bezpečnostní zasklení stolových přeprážek osazením bezpečnostního skla do kovové konstrukce, kompl prov D+M+kotvení dle ozn 8.5 v tabulce	kus	1,000	23 740,50	23 740,50	21,0
56	K	767	998767201	Demontáž prosklené stěny vč konstrukce u původní recepcie	m2	4,350	901,60	3 921,96	21,0
71	K	783	783301313	Přesun hmot procentní pro zámečnické konstrukce v objektech v do 6 m	%	1,5%	571 795,60	8 576,93	21,0
				Dokončovací práce - nátěry				665,96	
				Odmaštění zámečnických konstrukcí fediidlovým odmašťovačem-zárubeň	m2	1,232	29,89	36,82	21,0

72	K	783	783314201	Základní antikorozií jednonásobný syntetický standardní nátěr zámečnických konstrukcí	m2	1,232	100,94	124,36	21,0
73	K	783	783315101	Mezinátěr jednonásobný syntetický standardní zámečnických konstrukcí	m2	1,232	80,45	99,11	21,0
74	K	783	783317101	Krycí jednonásobný syntetický standardní nátěr zámečnických konstrukcí - dvojnásobný	m2	2,464	164,64	405,67	21,0
75	D	784	784181111	Dokontovací práce - malby a tapety				<b>75 042,24</b>	
75	K	784	784181111	Základní sliikátová jednonásobná penetrace podkladu v místnostech výšky do 3,80m - stěna s novou výplní SDK příčkou	m2	21,432	83,30	1 785,29	21,0
76	K	784	784211101	Dvojnásobné bílé malby ze směsi za mokra výborné otluvzdorných v místnostech výšky do 3,80 m - stěna s novou výplní SDK příčkou	m2	21,432	158,76	3 402,54	21,0
77				Polepy mobilních paravanů pruhem s logem	ks	4,000	6 350,40	25 401,60	21,0
78				Polepy skel jednotlivých Klientských pracovišť zeleným pruhem	ks	12,000	3 704,40	44 452,80	21,0
	D		VRN	<b>Vedlejší rozpočtové náklady</b>				<b>83 653,86</b>	
	D		VRN3	Zařízení staveniště				<b>31 242,93</b>	
79	K	000	030001000	Zařízení staveniště	%	3%	1 249 717,00	31 242,93	21,0
	D		VRN4	Inženýrská činnost				<b>18 745,76</b>	
80	K	000	045002000	Kompletační a koordináční činnost	%	2%	1 249 717,00	18 745,76	21,0
	D		VRN7	Provozní vlivy				<b>12 497,17</b>	
81	K	000	070001000	Provozní vlivy	%	1%	1 249 717,00	12 497,17	21,0
	D		VRN9	Ostatní náklady				<b>21 168,00</b>	
82	K	000	090001000	Ostatní náklady	%	1,000	21 168,00	21 168,00	21,0
				<b>Celkem</b>				<b>1 254 816,08</b>	

#### poznámka

Zhotovitel prohlašuje, že podmínky a rozsah poptávky ( výkresové a textové části a soupisu výkonů) podrobně prostudoval, že jsou mu zcela jasné a jednoznačné a tím bere na vědomí, že na veškeré nároky, které vyplynou dodatečně, z důvodu nepochopení či nerespektování těchto podmínek, nebude brán zřetel.

Zpracovatel nabídky prověřil specifikace a výměry uvedené v soupisu výkonů s vlastní poptávkou . V případě zjištěných rozdílů na tyto písemně upozornil v nabídce. Následné změny výměr v průběhu realizace nebudou akceptovány.

- a) veškeré položky na přípomocce atd... jsou zahrnuty v jednotlivých jednotkových cenách
- b) součástí prací jsou veškeré zkoušky, potřebná měření, inspekce, uvedení zařízení do provozu, zaškolení obsluhy a revize
- c) součástí dodávky je zpracování veškeré dílenské dokumentace a projektu skutečného provedení
- d) v rozsahu prací zhotovitele jsou rovněž jakékoliv prvky, zařízení, práce a pomocné materiály, neuvedené v tomto soupisu výkonů, které jsou ale nezbytně nutné k dodání, instalaci , dokončení a provozování díla v souladu se zákony a předpisy platnými v ČR
- e) v případě vykonávání zemních prací se dodavatel před zahájením výkopových prací seznámí s geologickými podmínkami
- f) v rozsahu prací zhotovitele jsou rovněž drobné stavební úpravy na stavebních konstrukcích pro potrubí a strojní zařízení (prostupy, základy, chráničky). Protipožární utěsnění prostupů požárními stěnami. Pomocné zednické práce.
- g) v případě rozporu mezi výkazem a projektovou dokumentací, platí projektová dokumentace

# NÁVRH PŘEPÁŽKOVÝCH PRACOVIŠŤ

STUDIE KORPORÁTNÍ IDENTITY ČESKÉ SPRÁVY SOCIÁLNÍHO ZABEZPEČENÍ

PŘÍLOHA Č. 3

Přepážková pracoviště jsou rozdělena na část zaměstnaneckou a část klientskou, které jsou od sebe navzájem odděleny bezpečnostními přepážkami. Bezpečnostní přepážka sestává z dělicích paravanů z LTD deska opláštěné z obou stran akustickou ( děrovanou) MDF deskou s dekorem bukového dřeva. Čelo je tvořeno LTD deskou tmavě šedé barvy s hliníkovým samolepícím okopovým plechem ve spodní části.

Pracovní plochu tvoří LTD deska s dekorem bukového dřeva. Část pracovní plochy pro klienty a část pro zaměstnance jsou od sebe odděleny LTD deskou tmavě zelené barvy, která je opatřena otvorem pro umístění tabulky s označením přepážkového pracoviště. Okénko bude uzavíratelné dvířky na magnet ze strany pro zaměstnance. Zaměstnanec a klient jsou od sebe dále odděleni bezpečnostním čirým vrstveným sklem, které je předěleno ve výšce hlavy sedící poslaty a je kotveno v hliníkové U liště do boků a stříšky přepážky.

Stříška je tvořena LTD deskou tmavě šedé barvy s integrovaným LED osvětlením a žlabem pro vedení kabelů a umístění prvků vyvolávacího systému. pro možnost uzavření přepážky je na straně zaměstnance na stříšce umístěn pojezdový profil pro vertikální žaluzie. Žaluzie tvoří volně visící plastové nebo látkové překrývající se lamely bílé nebo šedé barvy a jsou ovládány pomocí řetízku nebo provázku. Lamely se budou stohovat po pravici zaměstnance, tj. za tmavě zeleným panelem.

## BUK BAVARIA

DEKOR D1 dle specifikace dekorů MPSV

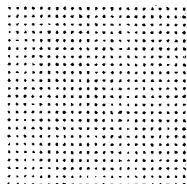

## BUK BAVARIA

DEKOR D1 dle specifikace dekorů MPSV

AKUSTICKÁ DESKA AVS11

## NEREZOVÁ OCEL / ELOXOVANÝ HLINÍK



## BEZPEČNOSTNÍ ZASKLENÍ

VRSTVENÉ SKLO 44.2

ČIRÉ

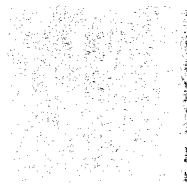

## ZELENÁ

CMYK 60/0/51/10

RGB 103/175/134

RAL 6021

## TAPETA

# NÁVRH PŘEPÁŽKOVÝCH PRACOVÍŠŤ

STUDIE KORPORÁTNÍ IDENTITY ČESKÉ SPRÁVY SOCIÁLNÍHO ZABEZPEČENÍ

PŘÍLOHA Č. 3

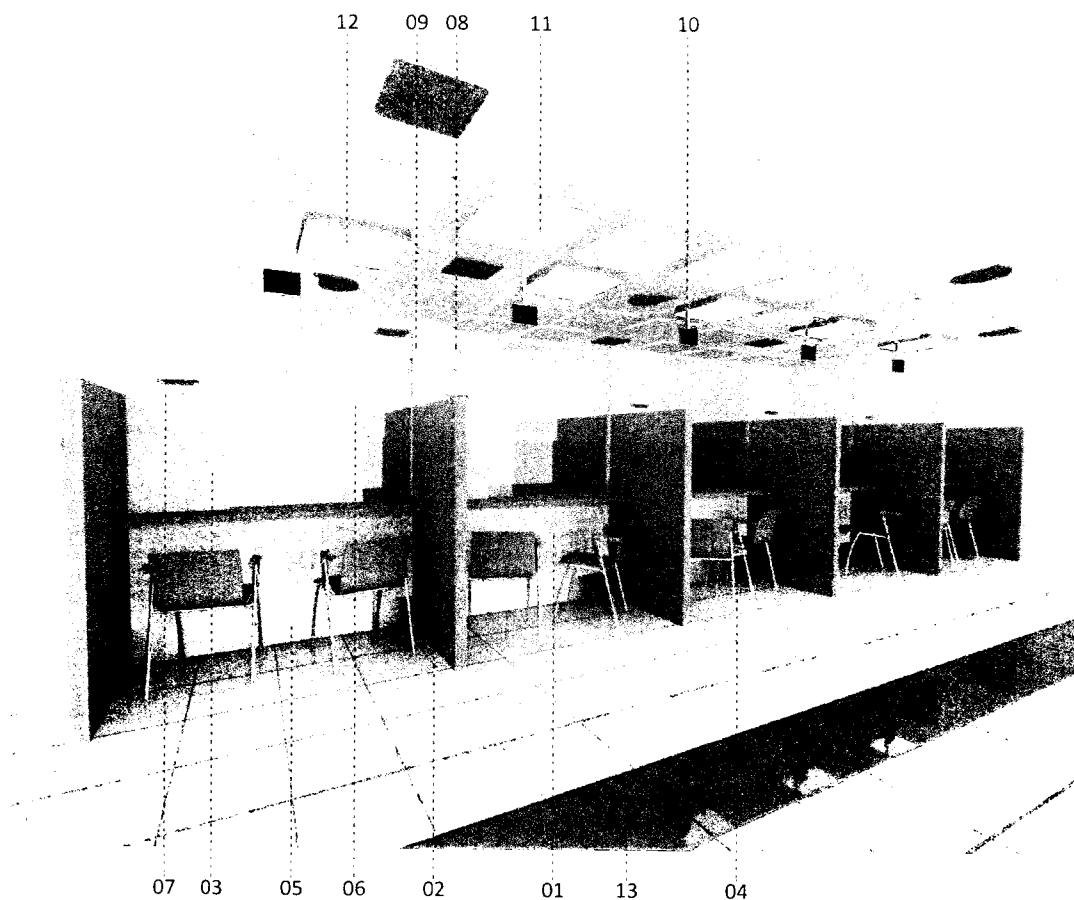

- 01 LTD DESKA TL. 36 mm SE VZOREM / TAPETOU
- 02 LTD DESKA TL. 36 mm, OPLÁŠTĚNO Z OBOU STRAN DĚROVANOU AKUSTICKOU MDF DESKOU AVS11 TL. 16 mm S DEKOREM BUKOVÉHO DŘEVA
- 03 LTD DESKA TL. 36 mm ZELENÁ RAL 6021
- 04 LTD PRACOVNÍ DESKA TL. 36 mm S DEKOREM BUKOVÉHO DŘEVA
- 05 HLINÍKOVÝ SAMOLEPÍCÍ PLECH Š. 200 mm
- 06 BEZPEČNOSTNÍ VRSTVENÉ SKLO 44.2 ČIRÉ, PŘEDĚLENÉ VE VÝŠCE HLAVY SEDÍCÍ POSTAVY
- 07 VÝMĚNNÁ TABULKA S OZNAČENÍM AGENDY
- 08 ČÍSLO PŘEPÁŽKY Z NEREZOVÉ OCELI / PLEXISKLA
- 09 KOVOVÝ NOSNÝ PROFIL
- 10 PŘEPÁŽKOVÝ SMD DISPLEJ VYVOLÁVACÍHO SYSTÉMU
- 11 AKUSTICKÝ PODHLEDOVÝ PRVEK
- 12 LED OSVĚTLENÍ
- 13 PRUH VYMEZUJÍCÍ DISKRÉTNÍ ZÓNU

# NÁVRH PŘEPÁŽKOVÝCH PRACOVIŠŤ

STUDIE KORPORÁTNÍ IDENTITY ČESKÉ SPRÁVY SOCIÁLNÍHO ZABEZPEČENÍ

PŘÍLOHA Č. 3

PŮDORYS

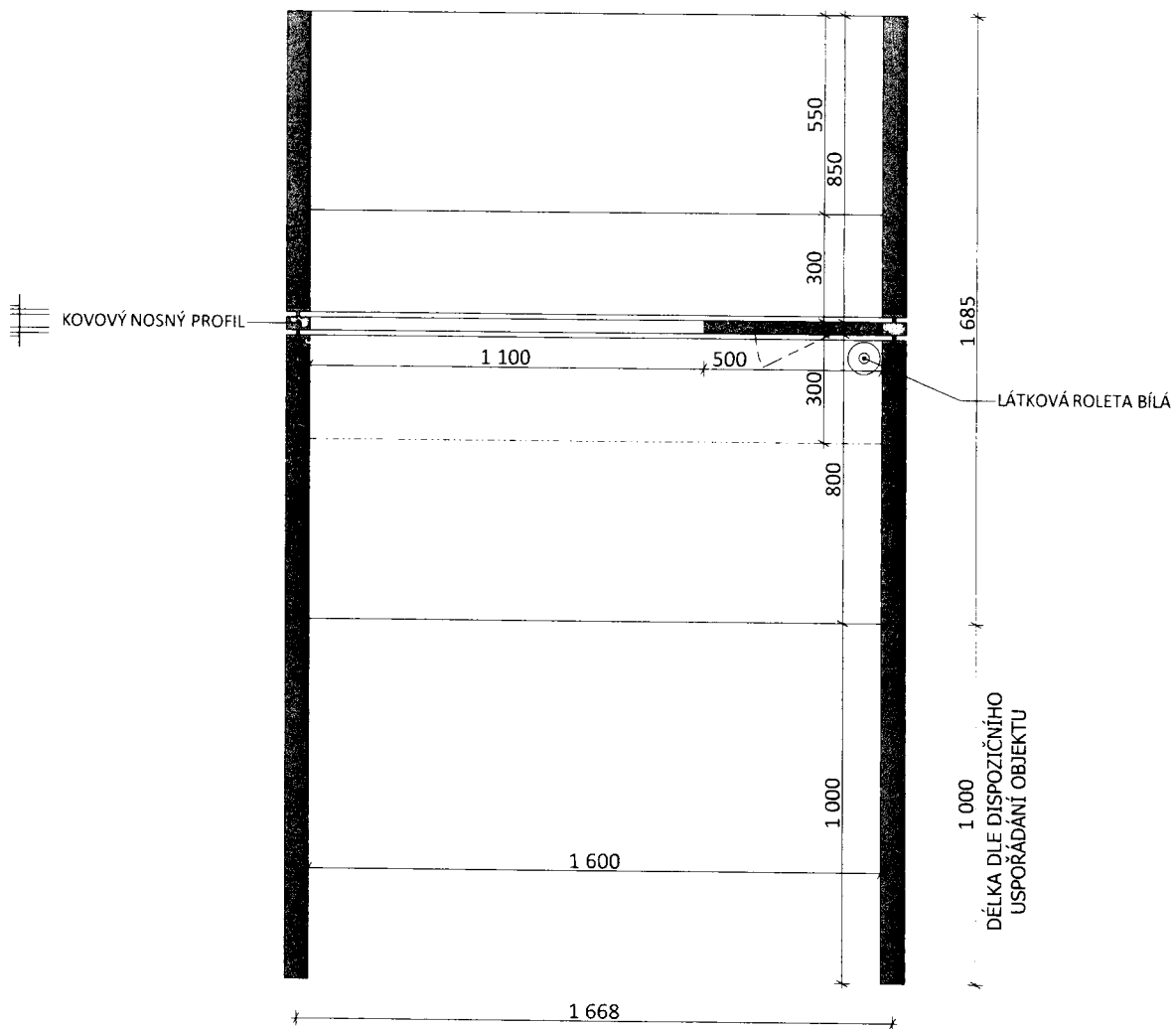

# NÁVRH PŘEPÁŽKOVÝCH PRACOVIŠŤ

STUDIE KORPORÁTNÍ IDENTITY ČESKÉ SPRÁVY SOCIÁLNÍHO ZABEZPEČENÍ

PŘÍLOHA Č. 3

ŘEZ

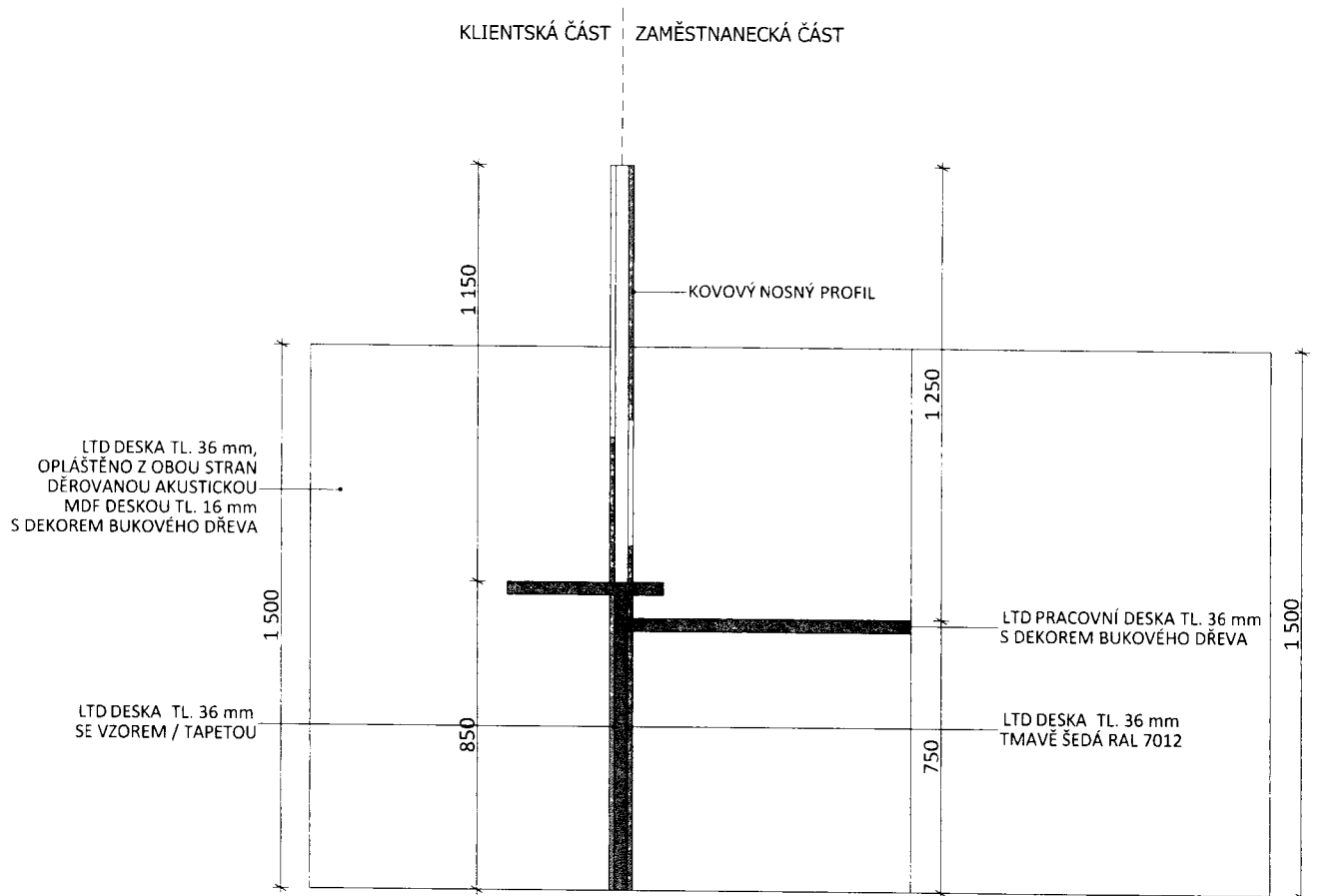

# NÁVRH PŘEPÁŽKOVÝCH PRACOVÍŠŤ

STUDIE KORPORÁTNÍ IDENTITY ČESKÉ SPRÁVY SOCIÁLNÍHO ZABEZPEČENÍ

PŘÍLOHA Č. 3

## POHLED - KLIENTSKÁ ČÁST

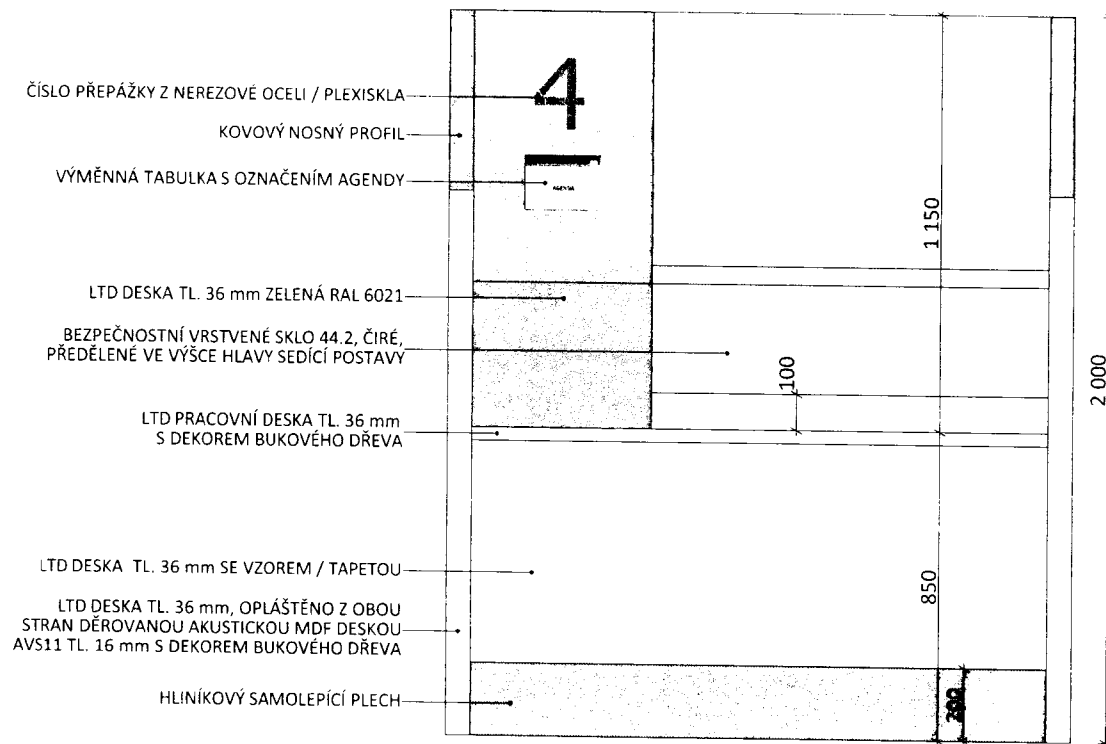

## POHLED - ZAMĚSTNANECKÁ ČÁST

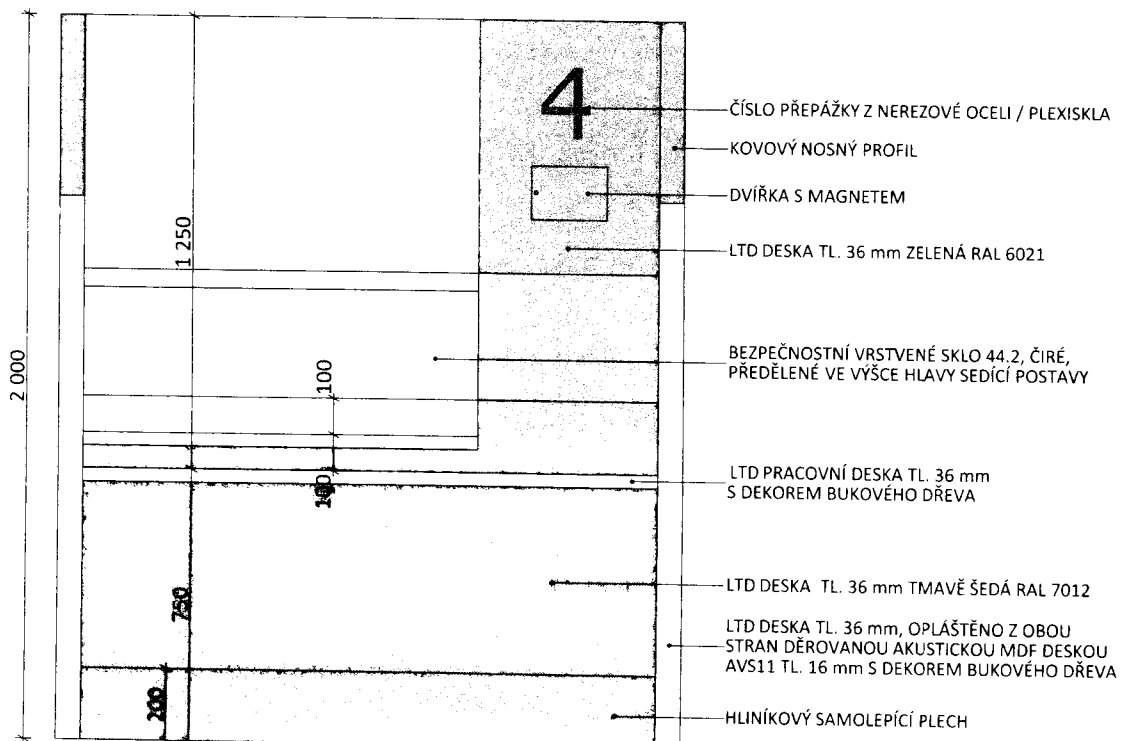



# NÁVRH RECEPČNÍHO PULTU

STUDIE KORPORÁTNÍ IDENTITY ČESKÉ SPRÁVY SOCIÁLNÍHO ZABEZPEČENÍ

PŘÍLOHA Č. 4

Recepční pult a pult pro ostrahu objektu bude umístěn vždy ve vstupní hale naproti hlavnímu vstupu do budovy nebo v jeho bezprostřední blízkosti. Pult se skládá ze základních modulů a modulů doplňkových, vždy v šířce 750 mm. Základní modul je vždy otevřený a slouží jako pracovní místo, doplňkové moduly jsou doplněny o sokl a opatřeny uzamykatelnými dvířky nebo uzamykatelnou roletou. Moduly budou mezi sebou propojeny kabelovou průchodkou. Kabelová průchodka bude též v pracovní desce každého základního modulu. Uvedené vnitřní uspořádání modulů je pouze ilustrační a může být modifikováno dle požadavků investora.

Každý modul bude ve spodní části opatřen hliníkovým samolepícím okopovým plechem. Pracovní deska bude vždy z LTD desky tl. 36 mm v dekoru bukového dřeva. Předsazená deska šedé barvy je tvořena LTD deskou tl. 18 mm, která bude podsvětlena LED osvětlením bílé barvy. Základní modul bude mít v předsazené šedé desce vyřiznuté logo ČSSZ, které bude rovněž podsvětleno LED svítidly.

Zadní stěna bude vždy v celkové šířce pultu opatřena bílou malbou a tapetou. Zadní stěna bude tvořena LTD deskou tl. 18 mm kotvenou do zdi (bez viditelných šroubů).

## BUK BAVARIA

DEKOR D1 dle specifikace dekorů MPSV

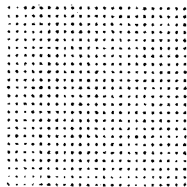

## BUK BAVARIA

DEKOR D1 dle specifikace dekorů MPSV

AKUSTICKÁ DESKA AVS11

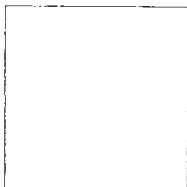

## BÍLÁ

CMYK 0/0/0/0  
RGB 255/255/255  
RAL 9010

## ŠEDÁ

CMYK 0/0/0/50  
RGB 147/149/152  
RAL 7045

## NEREZOVÁ OCEL / ELOXOVANÝ HLINÍK

# NÁVRH RECEPČNÍHO PULTU

STUDIE KORPORÁTNÍ IDENTITY ČESKÉ SPRÁVY SOCIÁLNÍHO ZABEZPEČENÍ

PŘÍLOHA Č. 4

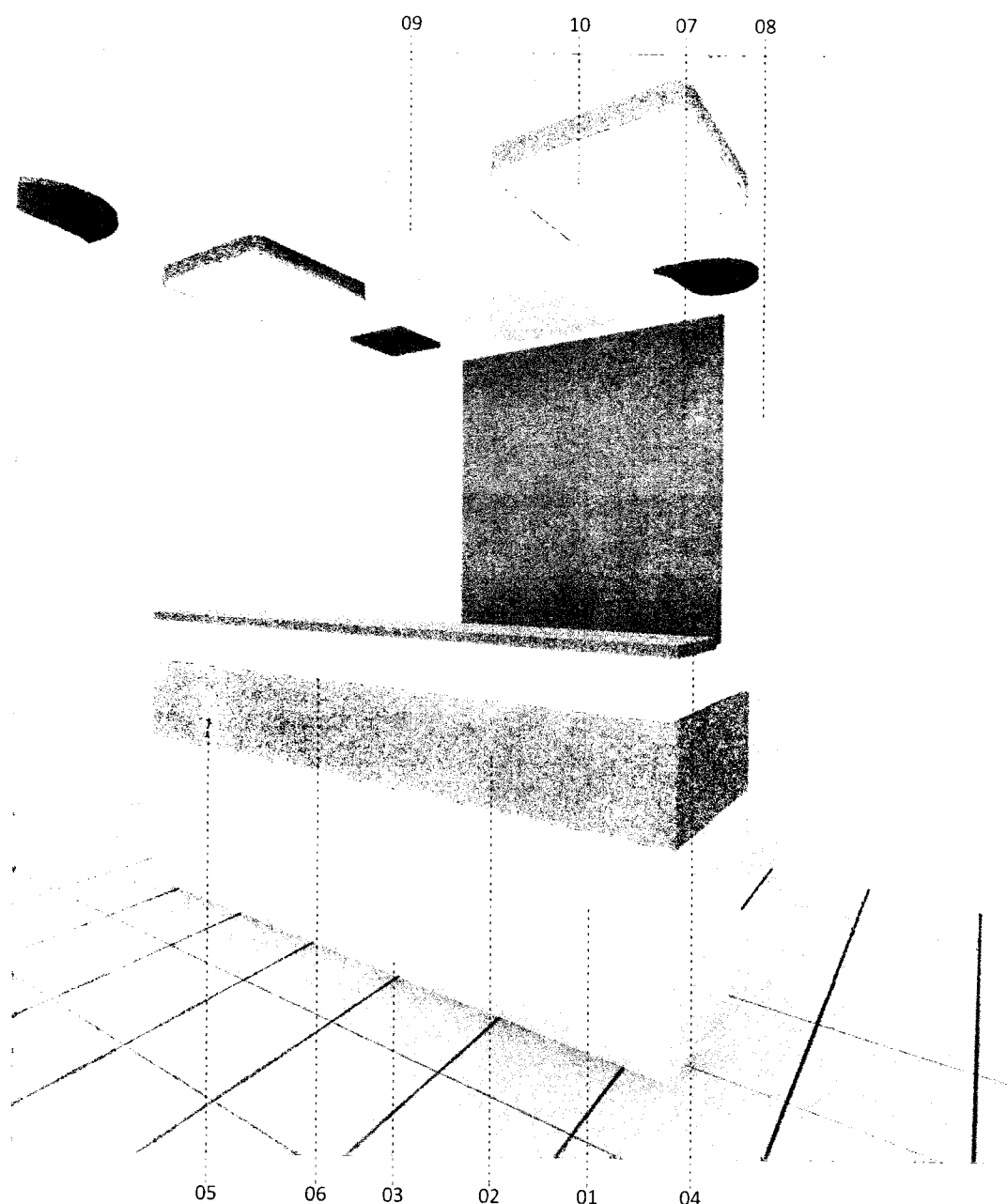

- 01 LTD DESKA TL. 18 mm BÍLÁ RAL 9010, LESKLÁ
- 02 LTD DESKA TL. 18 mm ŠEDÁ RAL 7045, MATNÁ
- 03 OKOPOVÝ HLINÍKOVÝ PLECH
- 04 LTD PRACOVNÍ DESKA S DEKOREM BUKOVÉHO DŘEVA
- 05 LOGO ČSSZ VYŘÍZNUTÉ DO DESKY, PODSVÍCENO LED OSVĚTLENÍM
- 06 LED PODSVÍCENÍ DESKY, STUDENÁ BÍLÁ
- 07 AKUSTICKÁ MDF DESKA AVS11 TL. 16 mm S DEKOREM BUKOVÉHO DŘEVA
- 08 LTD DESKA TL. 36 mm BÍLÁ RAL 9010, LESKLÁ
- 09 AKUSTICKÝ PODHLEDOVÝ PRVEK
- 10 LED OSVĚTLENÍ

# NÁVRH RECEPČNÍHO PULTU

STUDIE KORPORÁTNÍ IDENTITY ČESKÉ SPRÁVY SOCIÁLNÍHO ZABEZPEČENÍ

PŘÍLOHA Č. 4

## ČELNÍ POHLEDY

ZÁKLADNÍ MODUL

ZÁKLADNÍ MODUL  
S PRACOVNÍM MÍSTEM  
S LOGEM ČSSZ

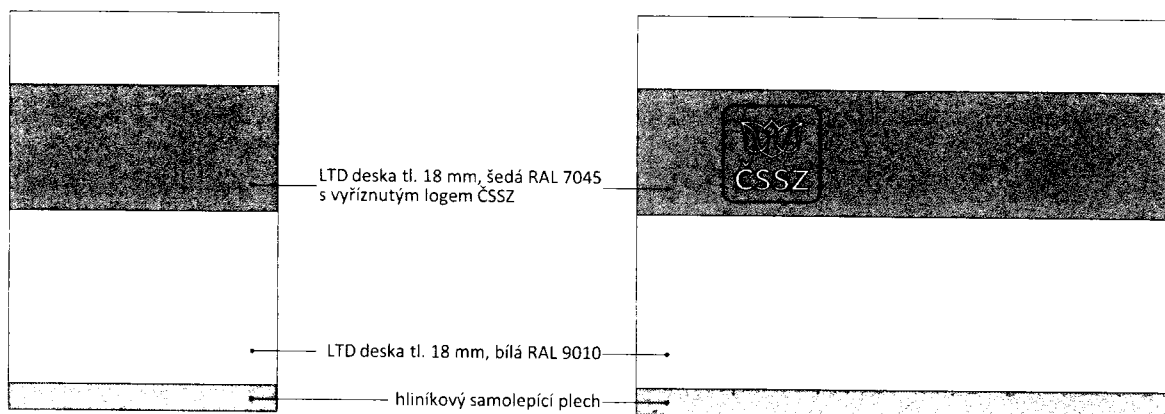

## ŘEZY

ZÁKLADNÍ MODUL  
S ROLETOU

ZÁKLADNÍ MODUL  
S ROLETOU

ZÁKLADNÍ MODUL  
S DVÍŘKY

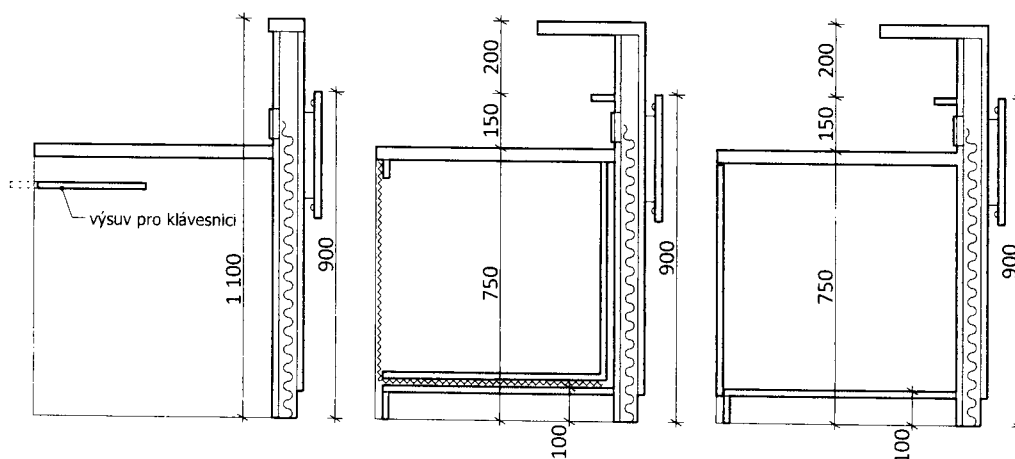

# NÁVRH RECEPČNÍHO PULTU

STUDIE KORPORÁTNÍ IDENTITY ČESKÉ SPRÁVY SOCIÁLNÍHO ZABEZPEČENÍ

PŘÍLOHA Č. 4

## POHLEDY NA UZAVÍRÁNÍ DOPLŇKOVÝCH MODULŮ

UZAVÍRATELNÝ DOPLŇKOVÝ  
MODUL - ROLETA NA KLÍČ

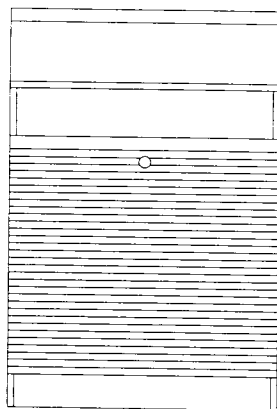

UZAVÍRATELNÝ DOPLŇKOVÝ  
MODUL - DVÍRKA NA KLÍČ

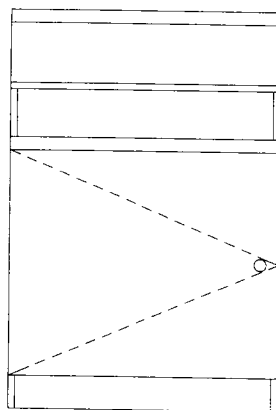

## PŮDORYSY

ZÁKLADNÍ MODUL  
- UKONČENÍ LEVÉ

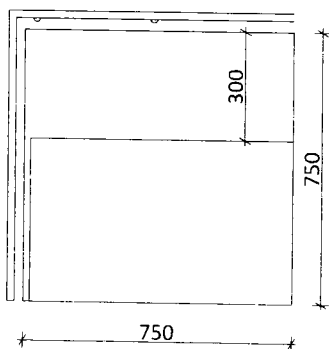

ZÁKLADNÍ MODUL

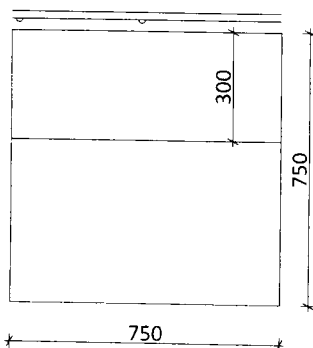

ZÁKLADNÍ MODUL  
S PRACOVNÍM MÍSTEM  
A LOGEM ČSSZ  
- UKONČENÍ PRAVÉ

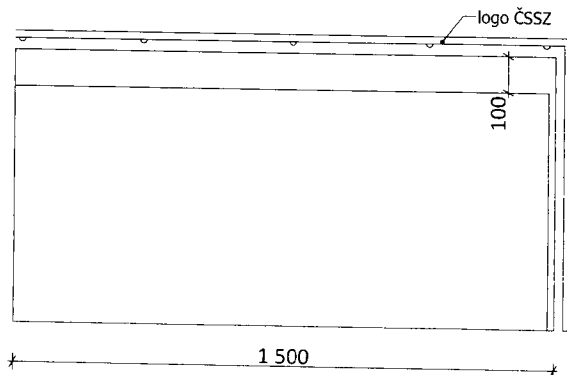

# NÁVRH RECEPČNÍHO PULTU

STUDIE KORPORÁTNÍ IDENTITY ČESKÉ SPRÁVY SOCIÁLNÍHO ZABEZPEČENÍ

PŘÍLOHA Č. 4

## VNITŘNÍ USPOŘÁDÁNÍ MODULŮ

ZÁKLADNÍ MODUL

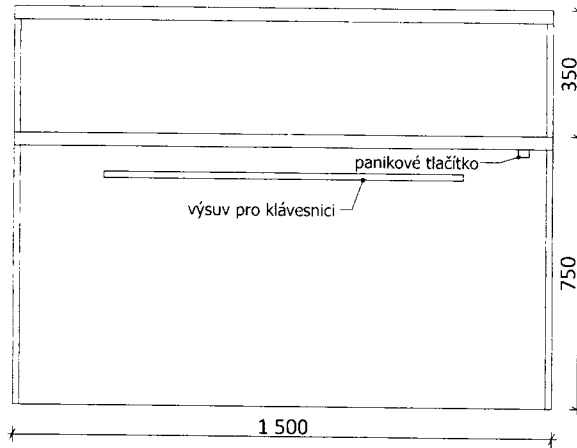

ZÁKLADNÍ MODUL

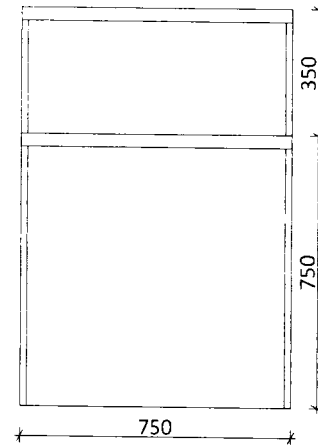

DOPLŇKOVÝ MODUL  
S POLICÍ

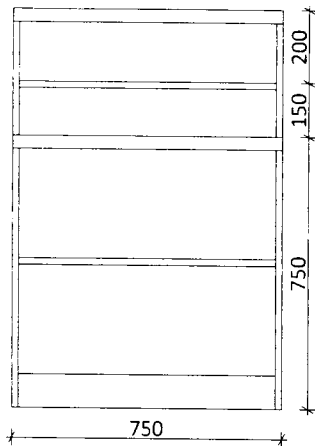

DOPLŇKOVÝ MODUL  
PRO UMÍSTĚNÍ PC

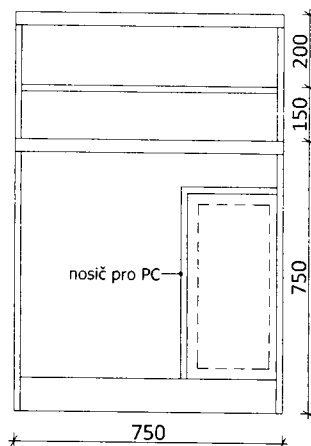

DOPLŇKOVÝ MODUL  
S POLICÍ A ZÁSUVKAMI

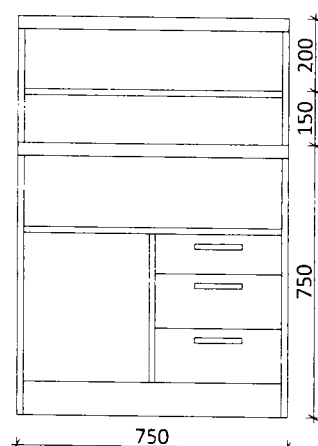

DOPLŇKOVÝ MODUL  
SE ZÁSUVKAMI

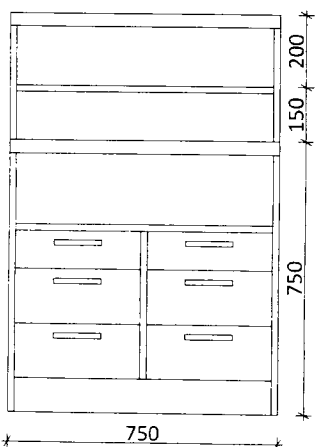

DOPLŇKOVÝ MODUL  
SE ZÁSUVKAMI A SKŘÍŇKOU

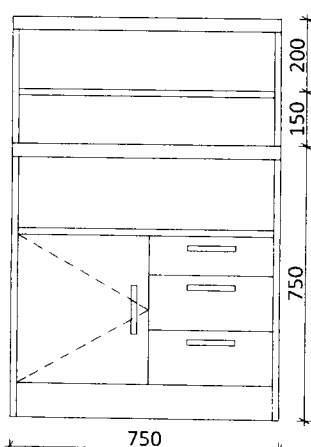

DOPLŇKOVÝ MODUL  
SE SKŘÍŇKAMI

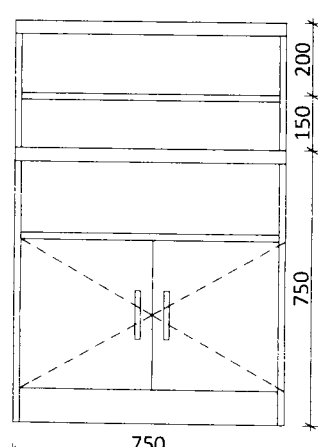

File: / H

## ČESTNÉ PROHLÁŠENÍ O PODDODAVATELÍCH

Název veřejné zakázky	Stavební opravy v Klientském centru OSSZ Cheb
-----------------------	---

Název uchazeče	Compo Praha Interiéry s.r.o.	
Sídlo	Růžová 1522/16, 110 00 Praha 1	
IČ/DIČ	03056279	CZ03056279

Výše uvedený uchazeč tímto čestně prohlašuje, že na plnění uvedené veřejné zakázky se nebudou podílet poddodavatelé.

V Praze dne 17. 7. 2019



jednatel



**COMPO** INTERIÉRY s.r.o.  
Růžová 1522/16, Praha 1, 110 00  
Na Košince 681, Praha 8, 180 00  
03056279, DIČ: CZ03056279  
tel: [redacted]  
www.compointerier.cz (6)