

## ZPRÁVA Z PROHLÍDKY č.3

**Statik:**

Jméno a příjmení : Ing. Aleš Palička  
Adresa : U Jičínky 383/8, 741 01 Nový Jičín  
ČKAIT: 1103150 – IS00

**Objednatel:**

MěÚ Nový Jičín – p. Rosová  
Masarykovo náměstí 1/1, 741 01 Nový Jičín

**Akce:**

Oprava podlahy ve 2.NP - Hoblíkova 32 ,Nový Jičín

**Zpráva:**

Dnešního dne (14.11.2016) byla za účasti dodavatele (p. Žlebek) provedena prohlídka propadlé podlahy v místnosti bytového domu na adrese Hoblíkova 32 v Novém Jičíně. Byly započaty práce na vyčištění a sanaci podlahy.

**Aktuální stav**

- byl odstraněn záklop v prostoru původního bytu v rozsahu cca 2,0x2,0 m
- pod podlahou se nachází množství sutě, kterou je nutné odstranit v celé ploše
- pod sutí je původní podlaha půdního prostoru ve skladbě – půdovky a podsyp na dřevěném záklopu

**Další postup**

- v rozsahu původní sušárny a obývacího pokoje bude kompletně odstraněn záklop včetně původních vrstev podlahy půdy až na stávající dřevěný záklop stropu
- bude odstraněn záklop v okolí sušárny, tak aby mohla být provedena sanace uhnílych zhlaví stávajících stropnic – předpokládá se zesílení trámu ocelovými U profily boku

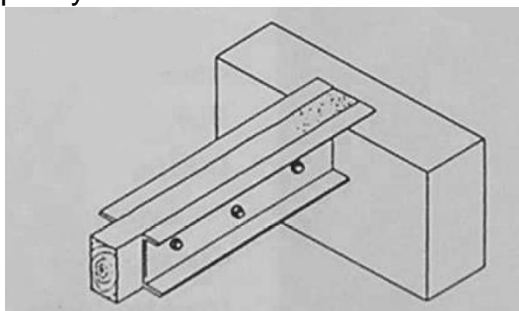

- poté bude odstraněn i záklop v okolí uložení stropních trámů na opačné straně od sušárny a skontrolováno, zda-li i zde nejsou uhnílé zhlaví
- bude provedena výměna pod sloupky krovu
- bude provedena nová roštová podlaha včetně záklopu

Fotogalerie



Přílohy

**Výkres stropu – stávající stav**

**Výkres stropu – bourací práce**

V Novém Jičíně 14. 11. 2016, Ing. Aleš Palička

Handwritten signature of Aleš Palička in blue ink.